



# TA'LIM FIDOYILARI

## RESPUBLIKA ILMYIY-USLUBIY JURNALI

# 2023

PHILOLOGICAL SCIENCES

PEDAGOGICAL SCIENCES

SOCIAL SCIENCES AND  
HUMANITIES

EXACT SCIENCES

NATURAL SCIENCES

ECONOMICS

ART AND CULTURE

MEDICAL SCIENCES

TECHNICAL SCIENCES



## VOLUME 1



+998 97 277 78 01

WWW.REANDPUB.UZ

INFO@REANDPUB.UZ



CYBERLENINKA



BASE



OpenAIRE



Google  
Scholar



## «TA'LIM FIDOYILARI»

### ILMIY-USLUBIY JURNALI

**1-SON, 1-JILD DEKABR 2022 2-QISM**

**BARCHA SOHALAR BO'YICHA**

TA'LIM FIDOYILARI RESPUBLIKA JURNALIDA  
TA'LIM-TARBIYA JARAYONIGA INNOVATSION  
YONDASHUVLAR MUAMMO VA YECHIMLAR MAVZUSIDA  
RESPUBLIKA ILMIY-AMALIY KONFERENSIYASI





EDITOR IN CHIEF

ABDURAHMONOV ABDUSHOKIR ABDUKARIMOVICH

PREPARING FOR PUBLISHING

HAKIMOVA AZIZA XAYDARALIYEVNA

BOSH MUHARRIR

ABDURAHMONOV ABDUSHOKIR ABDUKARIMOVICH

NASHRGA TAYYORLOVCHI

HAKIMOVA AZIZA XAYDARALIYEVNA

## TAHRIR KENGASH A'ZOLARI

### Azimov Jumanazar Turg'unovich

O'zbekiston Respublikasi Qurolli kuchlari Akademiyasi dosenti. Fizika-matematika fanlari falsafa doktori. PhD.

### Dr. Israilov Mamarakhim

Doctor of Philosophy (Ph.d) Technics., Associate professor of the Department of "Natural Sciences" of the Academy of Armed Forces of the Republic of Uzbekistan

### Максудова Фируза Хуршидовна

Тошкент фармацевтика институтининг «Дори воситаларининг саноат технологияси» кафедраси мудири

### Кожикбаева Зияда Адилбаевна

Қорақалпоқ давлат университетининг Журналистика кафедраси доценти

### Аллаберганаева Гулчехра Машариповна

Навоий давлат кончилиги ва технологиялар университетининг "Умумий физика" кафедраси доценти

### Shamshiyeva Hulkar

Toshkent shahri Olmazor tumani Abdulla Qodiriy nomidagi ijod maktabi matematika o'qituvchisi

### Soliyev Hayitboy Mirzadavlatovich

Namangan muxandislik-qurilish instituti Transport fakulteti Transport logistikasi kafedrasini, texnika fanlari bo'yicha falsafa doktori PhD, dotsenti

### Ustaboyev Abdullo Raximjonovich

Namangan muxandislik-qurilish instituti Transport fakulteti Transport logistikasi kafedrasini, texnika fanlari bo'yicha falsafa doktori PhD, katta o'qituvchi

### Matyakubova Yulduzxon Amanbayevna

Urganch davlat Universiteti Tabiiy fanlar fakulteti Biologiya kafedrasini, qishloq ho'jaligi fanlari nomzodi, dotsent

### Мирзабдуллаева Гулнора Мухаммаджон қизи

Наманган муҳандислик-қурилиш институти менежмент кафедраси ассистенти

### Berdikulov Sirojjon Nasipkulovich

Academy of the Ministry of internal affairs of the Republic of Uzbekistan Social-Humanitarian professor of the Department of Sciences, Doctor of philosophy, professor

### Shukhrat Batirovich Djabbarov

Ph.D. (Tech.), Department of "Wagons and wagon facilities", Tashkent State Transport University

### Baratova Maxbuba Mubinjanovna

O'zbekiston davlat jahon tillari universiteti dotsenti, falsafa fanlari nomzodi, dotsent

### Даулетмуратова Замира Уснатдиновна

Қорақалпоқ давлат университетининг Қорақалпоқ тилшунослиги кафедрасининг ассистент-ўқитувчиси

### Шокирова Ҳавасхон Нурмаматовна

Фарғона халқ таълими бошқармаси Таълим маркази директори

### Erkabay Yu. Derdibaev

Тошкент давлат аграр университети, Дехкончилик ва мелиорация кафедраси профессори

### Saidova Markhabo Xabibullo kizi

DOCTOR OF PHILOSOPHY (PH.D) in ECONOMICAL SCIENCES

### Xakimniyazov Jolmurza Xojabekovich

Qoraqalpoq Davlat Universiteti Tarix fakulteti Tarix fanlari nomzodi docent

### Қодиров Зиёдин Мамадалиевич

Андижон давлат университети ўзбек тилшунослиги кафедраси катта ўқитувчиси

### Алимжон Тожиёв Мўйдинович

Андижон давлат университети ўзбек тилшунослиги кафедраси доценти

### Тожибоева Гулхумор Раҳмонжоновна

Андижон давлат университети умумий психология кафедраси катта ўқитувчи

### Юнусова Гулшод Назиховна

Наманган давлат университетининг «Амалий математика ва ахборотлартехнологиялари» кафедраси катта ўқитувчиси

### Ergashev Bobirjon Boxodirovich

Pedagogik innovatsiyalar, kasb-hunar ta'limi boshqaruv hamda pedagog kadrlarini qayta tayyorlash va ularning malakasini oshirish instituti Malaka oshirish va qayta tayyorlash fakulteti dekani

### Abdugapparov Farkhod Sultonakhmadovich

PhD, Senior Lecturer, Department of Chemistry, Andijan State University, Republic of Uzbekistan.

### Набиева Саидахон Абдувахабовна

Тошкент давлат техника университети Саноат иқтисодиёти ва менежменти кафедраси доценти (PhD)

## TA'LIM TIZIMIDAGI INNOVATSION YONDASHUVLAR AXBOROTLASHGAN JAMIYATDA INSONIYAT SIVILIZATSIYASI

**Oblanazarova Hilola Feruz qizi**

Jizzax davlat pedagogika universiteti

chet tillar fakulteti ingliz tili va

adabiyoti fakulteti **4-kurs talabasi**

### **Anotatsiya**

Ushbu maqolada ta'lim tizimida olib borilayotgan yangi va zamonaviy metodlar, innovatsion yondashuvlar, shuningdek, ayni kunlarda mamlakatimizning axborotlashgan asrida jamiyatdagi insonlar qay tarzda imkoniyatlardan foydalanayotganliklari haqida fikr yuritilgan.

**Kalit so'zlar:** ta'lim tizimi, innovatsiya, axborotlashgan davr, metod, insoniyat, sivilizatsiya, tajriba, tarbiya, yuksalish, intellect, salohiyat, an'anaviy usullar, ijobiy va salbiy natija, mutaxasis, eksperiment usuli.

O'zbekistonning ijtimoiy-iqtisodiy sohalardagi rivojlanishining ravon yo'lga tushib olishi ko'p jihatdan jahon intellektual salohiyatida to'laqonli sherikchilik qila oladigan mutaxasislarni tayyorlashga bog'liq bo'lib, hozirda bunday mutaxasislar oldiga "Intellektuallashgan asr" va "Axborotlashtirilgan jamiyat sari" kabi asarlarning faol ishtirokchisi bo'lishidek muhim vazifa qo'yilmoqda. Bunday vazifani hal etish esa bo'lajak mutaxasislarni, ilmiy va ilmiy-pedagogik xodimlarni zamonaviy talablar asosida tayyorlashga bog'liq bo'lib, bular bevosita ijodiy jarayon va unga asoslangan ijodiy faoliyat bilan bog'liq bo'ladi. Hozirgi zamonda o'quvchi yoshlarga ta'lim berishda an'anaviy usullardan foydalanish juda kam miqdorda ijobiy natija ko'rsatmoqda. O'qituvchilar 7-8 daqiqa eng ko'p vaqtgina ularning diqqatini o'zlariga qarata oladilar. Bu vaqtdan so'ng o'quvchilar o'zlari xohlasalarda, diqqatlari boshqa holatlar va buyumlar tomonga yo'naladi.

Shunday ekan, o'qituvchilar qandaydir usullar yordamida ularning e'tiborlarini o'zlariga qaratmoqliklari darkor. Bunday holatda ta'limda innovatsion o'yinlar, metodlar, shuningdek, yondashuvlar o'z aksini topadi desak, mubolag'a bo'lmaydi.

Dastavval, o'quvchilarning qiziqishlari hamda xarakteri bilan tanishib chiqsak. Dars davomida foydalaniladigan metodlar o'quvchi yoshlarning yoshi hamda qiziqishlariga monand tarzda tashkillashtirilishi lozim. Ammo dars faqatgina o'yinlardan iborat bo'lishi ham joiz emas. O'quvchilarga innovatsion o'yinlar o'ynatishdan maqsad ular o'sha o'yin orqali nimanidir o'rganmoqliklari kerakligi. Natijasi ijobiy bo'ladigan har qanday metod yoshlarning ta'lim-tarbiya olishlari uchun juda muhim sanaladi. "Yoshlikda olingan bilim – toshga o'yilgan naqsh ka'bidir" deganlaridek, qanday usulda o'quvchilarga yetkazib berishimiz muhim ahamiyat kasb etmaydi, muhimi o'quvchiga yetkazib berishimiz, ta'limda ijobiy natijaga erishishimizdir.

O'qituvchilar darsni tashkillashtirishda e'tibor berishlari kerak bo'lgan yana bir muhim jihat shundan iboratki, bu o'quvchilarning yoshi hamda ilmiy salohiyatidir. Dars mobaynida o'quvchilarga yetkazib berishimiz lozim bo'lgan bilimlar o'quvchi yoshiga munosibmi, juda qiyinlik qilmaydimi? Yoki aqliy qobiliyati uchun juda ham osonlik qilmaydimi, o'quvchi o'zi allaqachon o'rgangan bilimini yana qayta eshitishdan zerikib qolmaydimi? O'qituvchi darsni tashkillashtirishda aynan shularni e'tibordan qochirmasligi darkor. Aks xolda, darsga va fan o'qituvchisiga nisbatan o'quvchilarda past nazar bilan qarash, darsni mensimaslik, darsga kirmaslik, kechikib kelish va shunga o'xshash salbiy odatlar yuzaga kelishi mumkin. Bunday holatlar yuzaga kelmasligi uchun o'qituvchilar o'z ustilarida yanayam ko'proq ishlab, tajriba orttirishlari darkor. Tajriba o'zi nima? Fikrimiz mobaynida shu terminga ham ilmiy tomondan to'xtalib o'tsak.

Tajriba – voqelikni amaliy jihatdan hissiy – emperik bilish jarayoni. Tajriba keng ma'noda o'quv, malaka va bilimlarning birligidan iborat. Shuningdek falsafada bilishning emperik usullaridan biri – eksperiment usuli ham tajriba deb ataladi. Tajriba qadimda falsafa tarixida muhim rol o'ynagan va tadqiqot obyektini bo'lib kelgan. Sharq falsafasida



biror narsadagi muayyan xossa yoki xususiyatni tekshirib ko'rish maqsadida o'tkazilgan sinov tajriba deyiladi. Shu ma'noda, o'qituvchilar ham o'zlari yaratgan yangi metodlarni ommaga taqdim etishlaridan oldin undan darslarda foydalanib ko'rishadi. Agarda natija kutilgandek bo'lsa, uni o'ylanmasdan ommaga foydalanish uchun taqdim qilish mumkin. Ayniqsa, hozirgi axborotlashgan davr talabi ham ana shunday tajribaga ega bo'lgan o'qituvchi va murabbiylarni qo'llab quvvatlamoda.

Fikrimiz davomida, axborotlashgan jamiyat tushunchasiga ham alohida to'xtalib o'tadigan bo'lsak, aslida axborotlashgan jamiyat – bu ko'pchilik ishlovchilarning axborot, ayniqsa, uning oliy shakli bo'lmish bilimlarni ishlab chiqarish, saqlash, qayta ishlash, kerakli manbalarga uzatish va amalga oshirish bilan bog'liq bo'lgan jamiyatdir. Axborotlashgan jamiyatda nafaqat ishlab chiqarish, balki turmush tarzi ham va xattoki qadryatlar tizimi ham o'zgaradi. Bunday jamiyatda intellekt, bilimlar ishlab chiqiladi va iste'molga kiritiladi. Natijasida esa muntazam ravishda aqliy mehnat bn shug'ullanishiga olib keladi. Bu sohadagi ishlar rivoji ta'lim-tarbiya va ilmiy muassasalardagi olimlar, o'z sohasining mutxasislari ijodiy mehnati bilan bog'liqdir. Bularni yangicha o'quv adabiyotlarisiz vao'qitishning yangi pedagogic texnologiyalarisiz, shu jumladan, axborot texnologiyalarisiz tasavvur etib bo'lmaydi.

Hozirgi yashab turgan muhitimiz, ekologiyamiz va hattoki sevimli kasbimiz ham axborotlashgan davr ijodiyoti mahsullaridan iborat desak mubolag'a bo'lmaydi. Atrofimizga bir necha daqiqagina diqqat bilan nazar solaylik. Ko'chalarda son sanoqsiz, turli rusumga tegishli avtomashinalar, osmonga qarasak necha tonnalik ulkan samolyot va shu kabilar o'zlari harakat qilib ketmoqdalar. Qo'limizda esa qo'l telefoni, ixchamlashtirilgan komputerlar. Yuqoridagi kattakon ekranni atigi kichik bir pult bilan boshqaramiz. Shuningdek, uyimizga qaraydigan bo'lsak, kirlarni va xattoki idish tovoqni ham avtomatlashtirilgan mashinalar yuvayotganligiga guvoh bo'lamiz. Bularning barchasi axborotlashgan jamiyatning natijasi demakdir. Bundan tashqari, yashayotgan hayotimizni, ayni kunlarda ularsiz tasavvur ham qila olmaymiz. Bizdan talab qilinayotgan yaqona talab,

o'z ustimizda ko'proq ishlab, ta'limga, kelajakka va xatto, o'zimizga ham yirik investitsiya kiritishimizdir.

Inson yaralibdiki, u har doim o'qishda, izlanishda bo'lmoqligi darkor. Yurtga, jamiyatga, xalqi va oilasiga foydasi tegadigan fidoiy inson bo'lsa, undanda quvonarlisi bo'lmasdi. Aqalli birgina yosh bolaga bilim o'rgatsa ham, u butun bir oila va jamiyat ravnaqi uchun o'z xissanini qo'shgan hisoblanadi. Hamma birgalikda birlashib harakat qilgan yurtdagina rivojlanish yuzaga keladi. Xalq o'sadi. Bularning natijasida esa axborot sivilizatsiyasi yuzaga keladi. Axborot sivilizatsiyasi o'zi aslida nima? Axborot sivilizatsiyasi – axborotlarni to'plash va undan foydalanish hamda axborot muhit, o'zi haqida axborot yaratish uchun eng ko'p ma'lumot olishga qodir bo'lgan jarayon.

Insoniyat hayoti va uning taraqqiyoti jamiyatni axborotlashtirish bilan bog'liq xolda o'rganiladi, ya'ni insonning har bir harakati axborot olish va uzatish yoki undan foydalanish, uni o'rganish, o'zlashtirish, saqlash va boyitishdan iborat. Bu hozirgi insoniyat sivilizatsiyasini axborot sivilizatsiyasi, deb atashga olib keladi.

So'zim yakunida, O'zbekiston Respublikasi Prezidenti Miromonovich Shavkat Mirziyoyevning BMT bosh assambliyasining 72-sessiyasidan so'zlagan nutqi bilan tamomlamochiman

“Bugungi kunda O'zbekiston jadal rivojlanmoqda. Biz ajdodlarimizning jadal donishmandlik an'analariga amal qilib, teran anglagan holda, qat'iy islohotlarni amalga oshirmoqdabiz, mamlakatimiz yangi qiyofasini shakllantirish yo'lidan bormoqdabiz.

Jamiyatimizda siyosiy faollik ortib bormoqda, barcha sohalarda chuqur islohotlar amalga oshirilmoqda. Ulardan ko'zlangan maqsad – “Inson manfaatlari hamma narsadan ustun” degan oddiy va aniq-ravshan tamoyilni amalga oshirish ustuvor ahamiyatga ega bo'lgan demokratik davlat va adolatli jamiyat barpo etishdan iborat.”



*Foydalanilgan adabiyotlar ro'yxati:*

1. O'zbekiston Respublikasi Prezidenti Shavkat Mirziyoyevning BMT bosh assambliyasining 72-sessiyasidan so'zlagan nutqi.
2. To'raqulov X.A. va boshqalar. "Ilmiy tadqiqot asoslari" . – Toshkent: Fan va texnologiya. 2019.
3. Ommaviy aborot vositalari.



## **Innovative Techniques of Teaching Vocabulary in the Second Language Classroom**

**Tojiboyeva Ozoda**

**Jizzax SAMBHRAM University**

**2<sup>nd</sup> course student**

This article used pre-test and post-test as the basis for the study. In the pre-test, an attempt was made to examine the area of difficulty of the intermediate students. The mistakes made by the students were observed and scrutinized carefully. After knowing the students' problem, they were given special training by using new techniques. The analysis proved that the students were largely benefited from this innovative model of teaching vocabulary. It also makes an in-depth analysis of the traditional methods, techniques and approaches adopted by the teachers and suggest innovative techniques of teaching vocabulary.

Nowadays, Uzbekistan is going to make rapid strides in all spheres. Changes are quick and inevitable. The need to teach in general and teach to English Language effectively in particular is the challenge before all the teachers in our country. Today, it has become mandatory for the academicians to rethink and revamp their teaching strategies with the changing times. Since there has been a constant change in the teaching methods and techniques all over the world in every subject, vocabulary teaching methods and techniques need desirable and radical changes in a view of the demanding job market in the globalized world.

Vocabulary is needed for expressing meaning and in using the receptive (listening and reading) and the productive (speaking and writing) skills. It should be considered as an internal part of learning a foreign language since it leads the way to communication. Nation and Waring, aptly mentioned, "Such as writing and reading, vocabulary knowledge is one of the components of language skills". Harmer clearly states, "if language structures make up the skeleton of language, then it is vocabulary that provides the vital organs and the flesh". If one wants to use language effectively, he/she must have good stock of vocabulary. Language is made up of words. According to Throat, 'Words are the building block of language'. Nagy appropriately remarks, "Vocabulary knowledge is fundamental to reading comprehension; one cannot understand text without knowing what most of the words mean". Teaching vocabulary well is a key aspect of developing engaged and successful readers.

Vocabulary of a language is just like bricks of a high building. Despite quite small pieces, they are vital to the great structure. Wilkins rightly says, "Without grammar very little can be conveyed....but without vocabulary nothing can be conveyed" (p.111, quotes in Lewis, 2000). Therefore the study of vocabulary is at the center while learning a new language. English being a second language or foreign language, one needs to learn vocabulary in the systematic way.

Vocabulary of a language is just like bricks for constructing a building. Like bricks, they are vital for the building of a language. Language is made up of words. If we want to use language effectively, we must have good stock of vocabulary. We cannot use the language, if we don't know the words of that language.

**Innovative Ways of Teaching Vocabulary.** English language has vast vocabulary. It is the richest language of the world. One cannot learn a language without learning vocabulary. Therefore, the study of vocabulary has occupied the central place in teaching learning activities. Vocabulary is a very important means to express our thoughts and feeling, either in spoken or written form. Indeed, neither literature nor language exists without vocabulary. John Drink Water rightly says that words are the bricks the bricks with which the poetry and the literature of the world have been built. It is mainly through using words that we compose and express our thoughts to others. We can tackle our own task through words. It shows words are powerful tools. Famous imperialist poet, Rudyard Kipling says that words are the most powerful drug used by mankind. Those who are rich in vocabulary can speak and write English correctly. Therefore, the study of vocabulary is at the center while learning a new language. English being a second language or foreign language, one needs to learn vocabulary in the systematic way. In fact, without vocabulary communication in a second or foreign language is not possible in a meaningful way.

Vocabulary is needed for expressing meaning and in using the receptive (listening and reading) and the productive (speaking and writing) skills. It should be considered as an internal part of learning a foreign language since it leads the way to communication. Teaching vocabulary well is a key aspect of developing engaged and successful readers. "There is a great divide between what we know about vocabulary instruction and what we (often, still) do" (Greenwood, 2004, p. 28). Traditional vocabulary instruction for many teachers involves having students look words up in the dictionary, write definitions, and use words in sentences (Basurto, 2004). Word lists, teacher explanation, discussion, memorization, vocabulary books, and quizzes often are used in an effort to help students learn new words. Vocabulary is a principle contributor to comprehension, fluency, and achievement.

Different types of instructional modes, approaches, vocabulary building activities and skills proved to be effective in developing children and college students' vocabulary in L2 environments. Teaching vocabulary in context, combining vocabulary with reading and writing activities, and providing the students with different lexical information about the words under study enhanced children and adult students' vocabulary.

**Associated vocabulary.** The prominent role of vocabulary knowledge in second or foreign language learning has been recently recognized by the theorist and researcher in the field. Accordingly, numerous types of approaches, techniques, exercises and practice to teach vocabulary. Nation properly states that teaching vocabulary should not only

consist of teaching specific words but also aims at equipping learners with strategies necessary to expand their vocabulary knowledge.

If one topic consists of number of words, it is easy to teach these entire words altogether. For example, it is easier to teach words like orange, banana, grapes, lemon, pineapple, mango, and watermelon together in the context of 'fruits' than to teach anyone of these words in isolation.

**Use video to produce of target vocabulary.** Select a video segment that contains a series of actions or visual detail. Provide the learners with a list of target vocabulary words and ask them to construct a paragraph that incorporates as many of the words as possible. This activity is best done after the learners have seen the video. As they learn how to use more vocabulary properly, you will see an improvement in their writing and speaking. Teacher can also show a short film without sound and asking pupils to discuss what dialogue they would expect to hear. Showing a scene from a film without sound and asking pupils to use the facial expression to determine emotion.

The present article explored various techniques and methods of teaching new vocabulary. Teacher must make use of such techniques while teaching of vocabulary. It also focused on expansion of vocabulary. The more words one knows, the easier it is to 'learn' new words, because one has more associative link available. There is no sure fire remedy or method to enhance vocabulary in a day or two. A student's vocabulary bank can be enriched on a gradual basis and one should always show keen interest and enthusiasm in finding, learning and understanding new words. Teaching vocabulary through incidental, intentional, and independent approaches requires teachers to plan a wide variety of activities and exercises.

### References:

1. Allen, V.F. (1993), Techniques in vocabulary teaching, Oxford University Press, New York.
2. Harmer, J (1991), The practice of English languages teaching, Longman, New York.
3. Krishanswamy, N. and Krishanaswamy, L. (2006), Methods of teaching English, Macmillan, Delhi.
4. Lewis, M. (1993), The lexical approach, Language Teaching Publication, England.

## TA'LIM OLIISH , TA'LIM BERISH – INSON KAPITALI.

Fayziyev Yusufbek

Jizzax Sambhram Universiteti

2-bosqich talabasi

“Agar o’g’il bolaga ta’lim bersangiz, shaxsga ta’lim bergan bo’lasiz, agar qiz bolaga ta’lim bersangiz, butun ummatga ta’lim bergan bo’lasiz.” Abdulhamid ibn Bodis so’zidan.

O’qitish jarayonimizda juda katta axborot olamiga kirib keldik va kimki bunda tashabbuskor bo’lsa marra uniki. Ko’p bilgan kishi, kam qurqadi. Xaqimizda juda ham naql ko’p masalan, “Bir yillik rohat uchun, urug’ sep, 10 yillik rohat uchun, daraxt ek, bir umrlik rohat uchun, esa ilm ol. O’zbekiston Respublikasi Prezidenti SHavkat Mirziyoev “Maktab inson resurslarini rivojlantirishning poydevori, yoshlarda bilim, dunyoqarash va ma’naviyat asoslarini shakllantiruvchi asosiy maskan ekani va “inson kapitali”ga sarmoya kiritishni ko’paytirish davr talabi” ekanligi xaqida alohida ta’kidladi. Bugungi kunda “Inson kapitali” insoniyatning, har bir davlatning taqdirini belgilaydigan mezonga aylandi.

Hozir axborot texnologiyalaridan tezkor sur’atlarda foydalanish davri. Olimlar yaqin 7-15 yilda bu davrning tugashini bashorat qilgandi, ammo buni alohida ta’kidlash kerakki zamon bilan hamnafaslikda ta’lim rivojlanmoqda davr talabi. Ayni vaqt ta’lim bilan birga, tsivilizatsiyaning uchinchi bosqichi umummadaniy yoki intellektual-ma’naviy bosqich bo’lishi mumkin. Inson kapitali bu-millatning birlashgan imkoniyatlari yig’indisi hisoblanadi. Tabiiy resurslar, iqtisodiyotning sanoat va agrar sektorlari, oltin, valyuta zaxirasi va boshqalar milliy boylikning doimiy kamayib boruvchi qismiga aylanadi. Ba’zi ekspertlarning fikricha, ular 2020 yilga kelib, rivojlangan mamlakatlar milliy boyligining 10 foiziga ham tenglasholmaydi. Boshqacha aytganda, intellektual-ma’naviy omil

mamlakat iqtisodiyotining hal qiluvchi sharti bo'lib, davlat qudratining eng muhim ko'rsatkichi va jamiyatning rivojlanganlik darajasini belgilaydi. O'zbekistonni rivojlangan davlatlar qatoriga ko'tarish uchun ulkan qudrat, katta salohiyat kerak. Bu kuch nimada? Yer osti va yer usti boyliklaridami? Armiyadami? Aholi sonidami? Hududdami?.. Yo'q! Xalqida, aholining sifat darajasida. Mana shu yerda bir misol keltiraman "Men faqat Vatanim oldidagi burchimni bajardim" mavzusidagi maqolada "Ko'pchilik mendan Singapurning rivojlangani haqida so'rab, shunday savol berishardi; " Qanday qilib ulkan davlatdan ajralib chiqib, mittigina hudud bilan rivojlangan davlatga aylandinglar? Bu mo'jizani qanday amalga oshirdingiz?- deb savol beradi va shunda u, Davlat buyujetini ta'limga yo'naltirdim, Muallimni quyi tabaqadan Singapurdagi eng yuqori martabaaga ko'tardim, davlatimdagi mo'jizalarni qilgan insonlar-muallimlardir" degan ekan.

Ya'ni har bir odamning nimalarnidir bilishida, nimalarni qanday o'quv va malaka bilan bajara olishidadir. Bilim hech bir boylikka sotib olinmaydigan, faqat o'rganish,

intilish orqasidan keladigan katta xazina. Axborot va texnika asrida ta'lim, ilm-fan taraqqiyoti yanada katta qiymat kasb etmoqda. Bilimli va malakali mutaxassisning O'zbekiston Respublikasi Prezidenti SHavkat Mirziyoev 2018 yil 17 iyul kuni umumiy o'rta ta'lim tizimini isloh qilish va rivojlantirish masalalariga bag'ishlangan yig'ilishdagi ma'ruzasi kuchiga bo'lgan talab yanada ortmoqda. Chunki dunyo mamlakatlari o'rtasidagi iqtisodiy, ilmiy-texnologik yangiliklarni ilm salohiyati ya'ni bilimli va malakali insonlar yaratadi. Ayni paytda har qanday yangilik va ixtirodan inson manfaatlari, mamlakat taraqqiyoti yo'lida foydalanmoq kerak. Aks holda u inqirozga olib borishi hech gap emas. Bu borada qadriyatlar muhim o'rin tutadi. Milliy va umuminsoniy qadriyatlar nafaqat shaxs shakllanishiga, balki jamiyatda zamonaviy ta'lim sifatiga, mamlakatning ijtimoiy-iqtisodiy rivojlanishiga ham katta ta'sir ko'rsatadi.

Mamlakatimizda nafaqat yosh avlodning bilim olishi, kasb-hunar o'rganib malaka orttirishi, jahon taraqqiyoti bilan hamqadam bo'la olishi barobarida inson kapitalini

rivojlantirish uchun keng imkoniyat va shart-sharoitlar yaratildi. Yuksak zakovat, chuqur bilimli iqtidor egalarini tayyorlashda, tabiiyki, ta'lim qadriyati oldingi o'ringa chiqadi. Jamiyat esa o'z rivojining har bir bosqichida ta'lim oldiga aniq maqsadlarni qo'yadi va ma'lum bir vazifalarni yuklaydi. SHunga muvofiq ta'lim jarayonini tashkil etish va uning mazmuniga, ta'limdagi yakuniy natijaga nisbatan talablar qo'yadi. Boshqacha aytganda, davlat va jamiyat ta'limga nisbatan ma'lum bir siyosatni olib borib, jamiyatda ishlab chiqilgan qadriyatlarga muvofiq yosh avlodni shakllantiradi. Ta'lim olish va mustaqil o'rganish jarayonida malaka, bilim ortib boradi.

Insonning o'ziga xosligi irsiy qobiliyatlar asosida tarbiyalash va ayni paytda o'z-o'zini rivojlantirish jarayonlarida shakllanadi. Ta'limda o'ziga xoslikni hisobga olish har bir shaxsning imkon qadar yuqori rivojlanish imkoniyatlarini ochish, psixologik o'ziga xosligining betakror va bebaholigini tan olishdan kelib chiqqan holda rivojlanish shart-sharoitlarini yaratishni bildiradi. Ta'limga individual yondashuv bir odamni boshqalar bilan emas, aynan o'sha shaxsning o'z hayot yo'lining turli bosqichlaridagi holatiga qiyoslash talab qilinadi. O'ziga xoslikni namoyon etish, uning tiklanishi va rivojlanishi uchun oqilona shart-sharoit yaratish ta'limning muhim vazifalaridan biridir. Ta'limning gumanitar tamoyillariga asosan bolani bir paytning o'zida ham tarbiya obekti, ham subekti deb tasdiqlash noto'g'ri bo'ladi. Bola o'ziga ta'lim subekti sifatida qarashi mumkin. Ta'lim obekti esa faqat ta'lim material bo'lishi mumkin.

Xulosa qilib aytish joizki, jamiyat o'z a'zolari o'rtasida birgalikda harakatlanish, hamkorlik, bag'rikenglik, o'zaro yordamga asoslangan yangi munosabatlarga muhtoj. Ijtimoiy munosabatlarning bu qadriyatlari ta'lim jarayonida o'z ifodasini topishi zarur. O'qituvchi bolalarga nisbatan mehr va ishonch bilan yondashsa, o'quvchilar esa o'z qobiliyat hamda qiziqishlarini amalda qo'llashga imkon bersa, bir-birini tushunishga erishiladi.



## Математика фанини ўқитишда креатив ёндашув

Ruzimatova Gulnora Muxtorjonova

Toshkent shahar, Yashnabod tumani

231-sonli maktab matematika fani o'qituvchisi

Таълим сифатини ошириш учун унинг ҳолати ва ривожланиш тенденцияларини узлуксиз мониторингини олиб бориш ва ўқувчиларнинг ўқув ютуқларини объектив ва адекват бақолашни амалга ошириш зарур. Бу айниқса, ўқувчиларнинг кейинги шахсий ва фуқаролик ривожланиши учун замин яратадиган умумий урта таълим даражасида муҳим ақамиятга эга.

Ўзбекистон Республикаси Вазирлар Маққамасининг 2018 йил 8 декабрдаги 997-сон “Халқ таълими тизимида таълим сифатини бақолаш соҳасидаги халқаро тадқиқотларни ташкил этиш чора-тадбирлари тўғрисида”<sup>1</sup> қарори билан халқ таълими тизимида таълим сифатини бақолаш соҳасидаги халқаро тадқиқотларни ташкил этиш, халқаро алоқаларни ўрнатиш, ўқувчи- ёшларнинг илмий-тадқиқот ва инновация фаолиятини, энг аввало, ёш авлоднинг ижодий ғоялари ва ижодкорлигини ҳар томонлама қўллаб- қувватлаш ҳамда рағбатлантириш мақсадида Ўзбекистон Республикаси Вазирлар Маққамаси ҳузуридаги Таълим сифатини назорат қилиш давлат инспекцияси ҳузурида Таълим сифатини бақолаш бўйича халқаро тадқиқотларни амалга ошириш миллий маркази ташкил этилди.

Қуйидаги халқаро бақолаш дастурлари бўйича халқаро тадқиқотларни ташкил этиш белгиланди:

PISA - The Programme for International Student Assessment — 15 ёшли ўқувчиларнинг ўқиш, математика ва табиий йуналишдаги фанлардан саводхонлик даражасини бақолаш;

---

<sup>1</sup>Ўзбекистон Республикаси Вазирлар Маққамасининг 2018 йил 8 декабрдаги 997-сон “Халқ таълими тизимида таълим сифатини бақолаш соҳасидаги халқаро тадқиқотларни ташкил этиш чора-тадбирлари тўғрисида” қарори



TIMSS - Trends in International Mathematics and Science Study— 4 va 8- sinf ўқувчиларининг математика ва табиий йуналишдаги фанлардан ўзлаштириш даражасини баҳолаш;

PIRLS - Progress in International Reading and Literacy Study— бошлаетич 4-сinf ўқувчиларининг матни ўқиш ва тушуниш даражасини баҳолаш;

TALIS - The Teaching and Learning International Survey— рахбар ва педагог кадрларнинг умумий ўрта таълим муассасаларида ўқитиш ва таълим олиш мухитини ҳамда ўқитувчиларнинг иш шароитларини ўрганиш.

<sup>2</sup>Халқаро баҳолаш дастурлари буйича халқаро тадқиқотларда Ўзбекистан Республикасининг иштирок этишига тайёргарлик куриш буйича «Йул харитаси» ишлаб чиқилди, унга кўра,

- ўқувчиларнинг ёзма ва нутқ саводхонликларини ошириш буйича илғор миллий ва халқаро тажрибаларни жорий этиш;
- ўқувчилар мустақил таълим олишлари учун электрон шаклдаги таълимни ривожлантириш, унда ўқиш, математика ва табиий йуналишдаги фанлардан халқаро тадқиқотлар буйича саволлар базасини яратиш ҳамда бойитиб бориш;
- ўқувчиларнинг ўқиш, математика ва табиий йуналишдаги фанлардан халқаро тадқиқотларга тайёргарлик куриш учун мустақил таълимни жорий этиш;
- халқаро тадқиқотларни амалга ошириш юзасидан малакали ўқитувчи-тренерлар билан ҳамкорликда худудларда ўқувлар ташкил этиш кабилар белгиланган.

Креативлик (ижодийлик) кандайдир янги, бетакрор нарса ярата олиш лаёкати, бадий шакл яратиш, фикрлаш, ғоя ва ечимга олиб келувчи аклий жараён. Умумий ўрта таълими муассасаларида математика фанини ўқитишнинг асосий вазифалари:

---

<sup>2</sup>Юнусова Д. Математикани ўқитишнинг замонавий технологиялари. Дарслик. - Т.: Fan va texnologiya, 2011- 200 б..





- Ўқувчилар томонидан математик тушунчалар, хоссалар, шакллар, усуллар ва алгоритмлар хақидаги билим, куникмалар эгалланишини таъминлаш;

- инсон камолоти ва жамият тараккиётида математиканинг ахамиятини англаш, ижтимоий-иктисодий муносабатлар, кундалик хаётда математик билим ва кўникмаларни муваффакиятли куллашга ургатиш;

- ўқувчиларнинг индивидуал хусусиятларини ривожлантирган холда, мустақил таълим олиш куникмаларини шакллантириш;

- фанлар интеграциясини инобатга олган холда ўқувчиларда, миллий ва умуминсоний кадриятларни, креативликни шакллантириш ҳамда онгли равишда касб танлашга йуналтиришдан иборат.

Математик индукция принципи - мулохазаларни исботлаш усули. Унинг босқичлари қуйидагилардан иборат: 1) кузатиш ва тажриба; 2) фараз; 3) фаразни асослаш( исботлаш). У уч кадамда амалга оширилиши мумкин: 1)  $n=1$  учун мулоказа туғрилиги текширилади: 2)  $n=k$  учун мулоказа туғри деб, мулоказанинг  $n=k+1$  учун туғрилиги исботланади.3) исботнинг олдинги икки қадами ва математик индукция принципига асосан теорема ёки мулоҳаза ҳар қандай  $n$  учун туғри деган хулосага келинади.<sup>4</sup>

### Фойдаланилган адабиётлар:

1. Ўзбекистон Республикаси Вазирлар Мақкамасининг 2018 йил 8 декабрдаги 997-сон “Халқ таълими тизимида таълим сифатини баҳолаш соҳасидаги халқаро тадқиқотларни ташкил этиш чора-тадбирлари туғрисида” қарори
2. Юнусова Д. Математикани уқитишнинг замонавий технологиялари. Дарслик. - Т.: Fan va texnologiya, 2011. - 200 б..
3. Юнусова Д. Булажак математика уқитувчисини инновацион фаолиятга тайёрлаш назарияси ва амалиёти. - Т.: Фан, 2009. - 165 б.
4. Yunusova D.I. Ta'lim texnologiyalari asosida matematik ta'limni tashkil etish. T., “Universitet”, 2005, 131 b.

---

<sup>3</sup>Юнусова Д. Булажак математика уқитувчисини инновацион фаолиятга тайёрлаш назарияси ва амалиёти. - Т.: Фан, 2009. - 165 б.



<sup>4</sup>Yunusova D.I. Ta'lim texnologiyalari asosida matematik ta'limni tashkil etish. T., "Universitet", 2005, 131 b.

## BOSHLANG'ICH SINIF O'QUVCHILARDA KREATIVLIKNI SHAKLLANTIRISH USULLARI

Sirdaryo viloyati

Sayxunobod tumani 23-maktabning boshlang'ich sinf o'qituvchisi Juraqulova Muqaddas  
Rabbimovna.

### ANNOTATSIYA

Maqolada o'quvchilarda kreativ fikrlashni shakllantirish usullari bo'yicha ma'lumotlar keltirilgan. PISA (The Program for International Student Assessment) xalqaro baholash dasturida kreativ fikrlashni baholash yo'nalishi haqida asosiy tushunchalar, baholashda e'tibor qaratiladigan muhim jihatlar va baholash yondashuvlari keltirib o'tilgan.

**Kalit so'zlar:** kreativlik, yondashuvlar, qobiliyat, layoqat, tadqiqotchilik, tahlil, kreativ topshiriqlar.

### KIRISH

Kreativ yondashuv va yutuqlar dunyo bo'ylab fan va texnologiyadan tortib, falsafa, san'at va ijtimoiy fanlar kabi turli sohalarda insoniyat tamaddunini ilgari surgan. Kreativ fikrlash shunchaki tasodifiy g'oyalar berishdan kattaroq narsadir. U insonga ba'zan murakkab sharoitlarda, yanada yaxshiroq natijaga erishishga imkon beruvchi bilim va tajribaga asoslangan real ko'nikmadir. Butun dunyoda jamiyatlar va tashkilotlar muammolarni hal etishda innovatsion bilim va yaratuvchanlikka tobora ehtiyoj sezmoqda, bu esa, o'z navbatida, innovatsiya va kreativ fikrlash ahamiyatini yanada kuchaytirmoqda. Kreativ fikrlash ta'siri butun jamiyatga sezilarli innovatsiya turlarining ortida turishi rost, lekin u ayni damda universal va tenglashtiruvchi xususiyatga ega fenomen hamdir, ya'ni har qanday shaxs, u yoki bu darajada, kreativ fikrlash qobiliyatiga ega.

Kreativlik – bu insonning shaxsiy xususiyati bo'lib, uning o'z-o'zini takomillashtirib va rivojlantirib borishi bilan bog'liq.

Kreativlik (lot., ing. “create” – yaratish, “creative” yaratuvchi, ijodkor) – individning yangi g'oyalarni ishlab chiqarishga tayyorlikni tavsiflovchi hamda mustaqil omil sifatida iqtidorlikning tarkibiga kiruvchi ijodiy qobiliyati. Shaxsning kreativligi uning tafakkurida, muloqotida, his-tuyg'ularida, muayyan faoliyat turlarida namoyon bo'ladi.

Kreativ fikrlashni baholash xalqaro dasturini rivojlantirish ta'lim siyosati va pedagogikasida ijobiy o'zgarishlarga sabab bo'lishi mumkin. Xalqaro PISA baholash dasturi bo'yicha olib boriladigan tadqiqotlardagi kreativ fikrlash yo'nalishining baholashi mutasaddilarga dalillarga asoslangan to'xtamga kelishda ko'maklashuvchi aniq, ishonchli va amalga oshirish mumkin bo'lgan baholash vositasini taqdim etadi. Natijalar, shuningdek, jamiyatda ushbu muhim ko'nikmani ta'lim orqali rivojlantirishning ahamiyati va usullari borasidagi bahslarga sabab bo'ladi. PISA xalqaro baholash dasturidagi ushbu faoliyat Iqtisodiy hamkorlik va taraqqiyot tashkilotining ijodiy fikrlashni rivojlantirish borasidagi yangi pedagogikani qo'llab-quvvatlashga qaratilgan boshqa bir loyihasi bilan bog'liqdir.

Kreativ fikrlashda ta'limning asosiy vazifasi o'quvchida jamiyatda muvaffaqiyatli hayot kechirishi uchun bugun va kelajakda kerak bo'ladigan ko'nikmalarni shakllantirishdir. Kreativ fikrlash bugungi yoshlar ega bo'lishi kerak bo'lgan muhim ko'nikma bo'lib, bu ko'nikma ularga doimiy tarzda va shiddat bilan o'zgarayotgan, oddiy savodxonlikdan tashqari yangilanayotgan davrga xos ko'nikmalarga ega kadrlarni talab etayotgan makonga moslashishga ko'maklashadi.

Umuman olganda, bugungi o'quvchi kelajakda hozir hatto mavjud bo'lmagan sohalarda ishlashi, yangi muammolarni yangi ko'nikmasini shakllantirish ularga tobora murakkablashayotgan mahalliy va global muammolarni noodatiy yondashuv orqali hal etish imkonini beradi. Maktabda kreativ fikrlashni rivojlantirishning ahamiyati

faqatgina mehnat bozori bilan cheklanmaydi. Maktab yoshlar uchun o'z qobiliyat va ko'nikmalarini, shu jumladan ijodiy iste'dodlarini kashf etishda muhim ahamiyatga ega. Shuningdek, kreativ fikrlash o'quvchilarning ta'lim olishini hodisalar, tajribalar va xatti-harakatlarni yangicha va shaxsan mazmunli usulda talqin etish orqali qo'llab quvvatlaydi.

O'quvchining qiziquvchanligi ta'lim jarayonida qo'l keladi, ijodiy fikrlash shu tariqa o'zaro kelishuvchanlik vositasiga aylanadi, hattoki avvaldan belgilangan ta'lim maqsadlari kontekstida ham bu samara beradi. Maktabda o'quvchining motivatsiyasi va qiziqishini oshirish uchun, barcha o'quvchilarning ijodiy salohiyati va shijoatini hisobga oluvchi ta'limning yangi shakllari yo'lga qo'yilishi zarur. Bu ayniqsa ta'lim jarayoniga unchalik qiziqish bildirmayotgan o'quvchilarga yordam berishi mumkin va ular o'z fikrini ayta olishiga, salohiyatini ochishiga xizmat qiladi.

Boshqa ko'nikmalar kabi, kreativ fikrlash ham amaliy va yo'naltirilgan yondashuv orqali rivojlantirilishi mumkin. Ba'zi o'qituvchilarga o'quvchining kreativ fikrlashini rivojlantirish o'quv dasturidagi boshqa fanlar evaziga bo'layotgandek ko'rinadi. Aslida, o'quvchilar barcha fanlarda kreativ fikrlashi mumkin. Kreativ fikrlash bilim berishga qaratilgan dars mobaynida ko'r-ko'rona yodlash o'rniga tadqiqot va ixtironi qo'llab-quvvatlaydigan yondashuvlar orqali rivojlantirilishi bilan alohida ahamiyatga ega.

O'qituvchilar kreativ fikrlashni ajrata olishlari, bunday fikrlashga mos shartsharoitlarni bilishlari va o'zlari ham o'quvchilarga fikrlashda ko'proq ijodiy yondashishga yordam bera olishni bilishlari kerak. Kreativ fikrlash qay tariqa vujudga kelishi borasidagi puxtaroq tasavvur, o'z navbatida, o'qituvchilarga ta'lim jarayonida o'quvchilarda ijodiy g'oyalar bo'lishi uchun muayyan vaqt talab etiladi. Kreativ fikrlash ko'nikmalarini baholash isbotga tayangan dalillar asosida shakllantirilib, o'quvchilar kompyuter platformasida qilayotgan, o'qiyotgan va yaratayotgan narsalarni ko'p jihatli malakalar bilan bog'laydi.

Kreativlikni baholash - o'quvchining qobiliyatlari haqidagi muayyan da'volarni dalilga asoslangan fikrlash jarayonida tahlil etishdir. Umuman olganda, o'quvchining

baholashdagi vazifalarga javobi ushbu fikrlash jarayonida dalillar bilan ta'minlaydi, psixometrik tahlil esa har bir da'voni tahlil qilish uchun isbotning yetarli ekanligini belgilaydi. PISA baholash dasturidan kreativ fikrlashni baholashning asosiy doirasi sifatida foydalanish mumkin.

PISA dasturida 15 yoshli o'quvchilar uchun tegishli kreativ fikrlash tavsifidan foydalanadi. PISA tadqiqotida kreativ fikrlash bilim sohasida original va samarali yechimlar, yutuqlar va tasavvurni ta'sirchan ko'rinishlarga olib ke ladigan g'oyalarni ishlab chiqish, baholash va takomillashtirishda samarali ishtirok etish qobiliyati deb ta'riflanadi. Ushbu tavsif o'quvchilarning turfa kontekst va ta'lim darajasida g'oya berish amaliyotida samarali qatnashishni o'rganishlari kerakligiga, g'oyaning o'ziga xosligi va munosibligini baholagan holda uning ustida mulohaza yuritishga va toki maromiga yetkazmaguncha g'oyani takomillashtirishga urg'u beradi. Bu tavsif ishlab chiqilayotganda, shuningdek, turli sohadagi mutaxassislar maslahati va kreativlik borasidagi keng adabiyot tahlilining natijalari ham inobatga olingan.

Kreativ fikrlash endigina shakllanayotgan talqin bo'lib turgan bir paytda ancha keng hamda kreativlik tuzilmasi kuchli tadqiqotchilik an'anasiga ega bo'ladi.

Demak, kreativlik – layoqat, jarayon va muhit o'rtasidagi o'zaro munosabat bo'lib, u orqali shaxs yoki guruh ushbu ijtimoiy kontekst uchun ham yangi, ham foydali bo'lgan salmoqli mahsulotni yaratishidir.

Ijodiy maqsadlarni ro'yobga chiqarish kreativ fikrlashni taqozo etadi, lekin shu bilan birga aqliy salohiyat, soha borasidagi bilim va san'atkorlik talanti kabi kengroq va maxsus ko'nikma va qobiliyatlar ham zarur bo'ladi. Masalan, san'at durdonalari yoki texnologik kashfiyotlarni yaratish bilan bog'liq buyuk ijodkorlikda

kreativ fikrlashdan tashqari salmoqli talant, chuqur bilim, muayyan sohada tinimsiz mehnat hamda jamiyat tomonidan ushbu mahsulot qiymatga ega ekanligi haqidagi e'tirof ham talab etiladi. Aksincha, kichik yoxud kundalik kreativlik (masalan, fotojurnalda rasmlarni mahorat bilan joylashtirish; oziq-ovqat qoldiqlaridan yangi taomni hosil qilish

yoki ishxonadagi murakkab muammoga ijodiy yechim topish kabi) ijodiy fikrlashga qodir deyarli barcha insonlarga zarurdir.

Tugʻma talantning ahamiyatini kamaytirish hamda takomillashtirish mumkin boʻlgan shaxsning kreativ fikrlash qobiliyatiga koʻproq urgʻu berish maqsadida PISA tadqiqoti kreativ fikrlash yoʻnalishining baholashi mana shu kichik kreativlik bilan bogʻliq vazifalarga asosiy eʼtiborni qaratadi. Kreativ fikrlashning bu turi nafaqat insho yozish yoki rasm chizish kabi asosan ichki dunyoni aks ettirish talab qilinadigan taʼlim kontekstiga, balki gʻoya berish masalalarini tahlil etish, jamiyatdagi muammolarni hal etishga aloqador boʻlgan kengroq sohalarga ham taalluqlidir.

Kreativ fikrlash testlarining birinchi avlodi domenning umumiyliigi, yaʼni har qanday sohadagi ijodkorlikning umumiy xususiyatlari mavjudligi haqidagi gʻoyaga asoslangani kabi tadqiqotchilar ijodkorlikni baholaydigan sinovlarda shaxsning natijalari umumiyashtirilishi mumkinligini, bir sohadagi kreativlik ikkinchi sohaga ham oʻtkazilishi mumkinligini taxmin qilganlar. Ushbu tadqiqotlar yo ijodkorlik uchun zarur boʻlgan qobiliyat va koʻnikmalar domenga bogʻliq boʻlib, domendan domenga ajralib turishini taʼkidlamoqda, yoki ikki yondashuvning qisman jamlagan ijodkorlik modellarini taqdim etmoqda. “Domen” deganda “sanʼat, adabiyot, tarix yoki astronomiya kabi ilmning har qanday muayyan sohasi” yoki “muayyan ilm sohasi asosida yotadigan va uni qoʻllab-quvvatlaydigan reprezentatsiyalar turkumi” tushuniladi.

Tadqiqotchilar tomonidan kreativ yondashuvning quyidagi domenlari sanab oʻtilgan: kundalik, taʼlimga oid, harakatga oid, ilm-fanga oid va sanʼatga oid sohalar. Ijodiy faoliyat “sanʼatkorlik” va “ilmiy” sohalariga ajratilgan. Ijodiy faoliyat uch umumiy sohaga boʻlinishi mumkin: verbal, sanʼatkorlik va muammoni hal qilish. Kreativlik sohalarini oʻrgangan amaliy tadqiqotlarning batafsil tahliliga koʻra, matematika ilmiy sohasi doimo boshqa ijodkorlik sohalardan yaqqol ajralib turadi.

Har qanday shaxsning ijodiy faolligi uchun toʻrt zaruriy qismi sanab oʻtiladi:



sohaga bog'liq qobiliyatlar; kreativlikka  
bog'liq jarayonlar; vazifa borasidagi  
ishtiyoq (motivatsiya); mos, qulay sharoit.

## XULOSA

Ijodiy sermahsullik bazaviy resurs yoxud sohaga bog'liq qobiliyatlar, jumladan, bilim va texnik ko'nikmalar bo'lib, ularni yangicha usulda birlashtirish uchun kerak bo'ladigan qobiliyatlar tayyor qo'llanmalardan voz kecha olish kabi zarur motivatsiyani taqozo etadi. Bu to'rt komponent ham turg'un, ham takomillashtirish va muhitga moyil bo'lgan komponentlardan iborat.

O'quvchilarning kreativ fikrlash ko'rsatkichlari ularning tadqiqotchilik qobiliyatlariga qanday bog'liq ekanligini tahlil etish ham o'rinlidir. Xuddi o'quvchi ishtiyoqini o'lchaydigan uslub kabi, uning tadqiqotchilik qobiliyatini ham kompyuterlashgan testdagi xatti-harakatini kuzatishdan olingan (telemetriya) ma'lumotlar asosida tahlil qilish mumkin.

## FOYDALANILGAN ADABIYOTLAR:

1. Gafforov Ya. X. (2020). Methods for developing a system of teaching history and increasing the effectiveness of history teaching. Индия. EPRA International Journal of Multidisciplinary Research. 2020, 108.
2. Фаффоров. Я.Х. Мактаб ислоҳати ва ўқитиш методларини такомиллаштириш. Science and education. Sgientific Journal. 2020, 482.
3. Toshtemirova S. A. (2020). Ta'lim sifati va uni demokratlashtirish ilmiy muammo sifatida // Uzluksiz ta'lim. № 1 (86). - S.5





4. Gafforov Ya.X. Toshtemirova. S. (2020). Ways to increase the effectiveness of education in an integrated environment. International Journal of Current Research and Review. India.
5. Gafforov Ya. X. (2019). THE STATE OF HISTORICAL EDUCATION IN UZBEKISTAN DURING WORLD WAR II. USA(Philadelphia) .2019. 173-175.
6. Gafforov Ya. X. (2019). Technical approach in the education system. International journal on Integrated Education. England. 2019. 40-41.
7. Ҳайдаров С. Ўзбекистон тарихи фани дарслари самарадорлигини оширишда тасвирий санъат воситаларининг роли. "Science and Education" Scientific Journal September 2020/Volume 1 Issue 6. Page 174-179.
8. Ҳайдаров С. Педагог-ўқитувчиларда ахборот-коммуникация кўникмасини шакллантириш асослари. "Science and Education" Scientific Journal Oktober 2020 / Volume 1 Issue 7. Page 610-617.
9. Тошев, С. (2020). Ўзбекистоннинг совет мустамлакачилиги даври тарихини ўрганишда турк тилидаги манбаларни ўрни. In Тарихий манбашунослик, тарихнавислик, тарих тадқиқотлари методлари ва методологиясининг долзарб масалалари (pp. 121-127)
10. Тошев, Солежон Аҳматжонович. (2020). ТУРКИЯДА МАРКАЗИЙ ОСИЁ ТАРИХИНИНГ ЎРГАНИЛИШИ. Science and Education, 1(7), 625-631



## **ҚИШЛОҚ ХЎЖАЛИГИНИ РИВОЖЛАНТИРИШ - МАМЛАКАТ ОЗИҚ-ОВҚАТ ХАВФСИЗЛИГИНИ ТАЪМИНЛАШ ГАРОВИ**

**Шарипов Сайфулдин Рахимович** “ТИҚХММИ” МТУ катта ўқитувчиси

*Аннотация.* Мақолада ер ва сув ресурслари тобора танқис бўлиб бораётган шароитда фойдаланишдан чиқиб кетган ерларни босқичма- босқич қайта фойдаланишга киритиш, бу ер турларидан самарали фойдаланиш, яхшилаш ва унумдорлигини ошириш бўйича ер тузиш тадбирлари келтирилган.

**Калит сўзлар:** ердан фойдаланиш, инновация, интеграция, ер тузиш, ер турлари, яйлов, чорвачилик, ерларни трансформациялаш, суғориш имкониятлари.

*Аннотация.* В статье приводятся землеустроительные мероприятия, осуществляемые по эффективному использованию земельных угодий, улучшению и повышению их плодородия, включению в сельское хозяйство земельные участки, ранее выбывшие из сельскохозяйственного оборота в условиях нехватки пригодных земельных и водных ресурсов.

**Ключевые слова.** использование земель, инновация, интеграция, землеустройство, земельные угодья, пастбища, животноводство, трансформация земель, возможности орошения.

**Abstract:** The article describes land management measures carried out to efficiently use land, improve and increase their fertility, and to include in land agriculture land plots that had previously been abandoned from agricultural circulation due to the lack of suitable land and water resources

**Key words.** land use, innovation, integration, land management, land, pastures, livestock, land transformation, irrigation opportunities

**Кириш.** Ўзбекистон Республикаси қишлоқ хўжалигини ривожлантиришнинг 2020-2030 йилларга мўлжалланган стратегияси кўплаб кузатувчилар томонидан инқилобий дея баҳоланмоқда. Ўзбекистон қишлоқ хўжалигини ислоҳ қилиш стратегиясини тузишда БМТ, Европа Иттифоқи, Жаҳон ва Осиё Тараққиёт банклари экспертлари иштирок этганлар.



Ҳозирги кунга қадар Республикамизда қишлоқ хўжалигининг ривожланиши энг муҳим устувор йўналишлардан бири бўлиб келган ва бундан кейин ҳам шундай бўлиб қолади. Чунки, қишлоқ хўжалигида ишлаб чиқаришнинг самарадорлиги, мамлакатимизнинг иқтисодий ва озиқ-овқат хавфсизлигини таъминлаш, нафақат қишлоқ аҳолиси, балки мамлакатимиз аҳолисининг моддий фаровонлигини ошириш бебаҳо бойлигимиз бўлган ер ресурсларидан самарали фойдаланишни ташкил қилиш билан узвий боғлиқдир.

Жаҳонда рўй бераётган ижтимоий-иқтисодий ўзгаришлар ҳамда мамлакатлараро интеграция шароитида республикада қисқа вақт ичида қишлоқ хўжалиги тармоғини ва қишлоқни, шу билан бирга қишлоқ инфратузилмасини, янги инновацион ривожланиш йўлига ўтишини талаб этади. Бу йўл орқали замонавий техник-технологик асосида қишлоқнинг мавқеини ошириш имконияти пайдо бўлади. Ўзбекистон иқтисодиётини инновацион ривожланиш йўлига ўтиш ҳозирги кундаги устувор вазифалардан бири ҳисобланади. Таҳлилларга кўра, Ўзбекистон аграр секторида инновациялар ҳажми жами ялпи ички маҳсулот ҳажмида 1-2% ни ташкил этади, қишлоқ инфратузилмаси тармоғида эса бу кўрсаткич ундан ҳам кам, ваҳоланки ушбу кўрсаткич бошқа ривожланган мамлакатларда 50-60% дан кўпроқни ташкил этади [4].

**Мақсад.** *Ўзбекистон Республикаси Президентининг “Қишлоқ хўжалигида ер ва сув ресурсларидан самарали фойдаланиш чора-тадбирлари тўғрисида” ПФ-5742-сон фармонида “...суғориладиган ва лалми ерлар, тоғ ва тоғолди ҳамда чўл-яйлов ҳудудларининг тупроқ унумдорлигини ошириш, сув ва бошқа табиий ресурслардан самарали фойдаланиш буйича илмий тадқиқотлар олиб борилишини; ... ихотазорлар барпо этиш ва қайта тиклаш ҳамда ўрмон фонди ерларида чўл-озуқабон ўсимликлар плантациялари ва уларни ташқи экологик омиллардан муҳофаза қилувчи яйловларни яратиш” каби муҳим масалалар белгиланган. Юқоридаги маълумотлардан келиб чиқиб бу ҳудудларда ер ва сув ресурсларидан самарали фойдаланишни ташкил этиш вазифаларини ер тузиш*



*тадбирлари орқали амалга ошириш яхши натижаларга эришиш имкониятини беради [2].*

*Тадқиқот услуги. Суғориладиган ва лалми ерлар, тоғ ва тоғолди ҳамда чўл-яйлов худудларида ер тузиш лойиҳаларни ишлашдан олдин уларнинг ҳозирги аҳволи ва фойдаланиши ўрганилади. Қуруқ чўл ҳамда ярим саҳро минтақаларида қишлоқ хўжалик ерлари майдони ерларни суғориш имкониятларидан ва уларнинг қишлоқ хўжалик экинларини экиш, дарахтзорлар ва яйловлар учун яроқлилигидан келиб чиқиб аниқланади.*

Барча вазиятларда ер турлари таркиби ва майдонларини аниқлашда тайёргарлик ишлари ва худудни ер тузиш ўрганиши жараёнларида олинган ерларнинг агроэкологик гуруҳлар ва ер синфларига бўлинган ҳар хил ер турлари (ҳайдалма ерлар, дарахтзорлар, пичанзорлар, яйловлар) учун қишлоқ хўжалигида яроқлилигини баҳолаш маълумотларидан фойдаланилади. Бу, ер тузишда адаптив ёндошувни амалга ошириш учун зарур. Бундай ёндашувда ҳар бир ажратилган ер участкаси ўзининг табиий хусусиятлари (тупроқлари тури ва механик таркиби, намланиш шароити, ёруғлик олиши ва бошқ.) бўйича уларда жойлаштириладиган ер турларига, қишлоқ хўжалик экинларига, қўлланиладиган деҳқончилик тизимларига мос бўлиши керак.

**Натижа.** Ер турларининг таркибини ва майдонларини тўғри белгилаш хўжаликнинг иқтисодий манфаатдорлигини оширади. Натижада маҳсулот тан нархи камайишига еришамиз. Боғдорчиликни, узумчиликни ва бошқа тармоқларни ривожлантириш бўйича фермерларнинг истакларини ҳисобга олиб, яроқли ерлар мавжудлигидан келиб чиқиб белгилаш яхши самара беради. Республикамизда 2021йил 1январ ҳолатига кўра 21253,1 минг га пичанзор ва яйловлар мавжуд. Бу ерлардан самарали фойдаланиш масаласи долзарблигича турибди. Пичан ўришга яроқли ерлар мавжудлиги ва шу билан бир қаторда яйлов алмашишларда мол боқишдан бўш қолдириладиган (15-25%) яйловлардан пичан олиш имконияти ҳам ҳисобга олиниши мақсадга мувофиқ [3, 4].



Фойдаланишга қайтарилаётган ер турлари таркибини ва майдонларини аниқлашда ердан фойдаланувчилар учун мажбурий бўлган, ер турларини трансформациялаш ва жойлаштиришга таъсир этадиган меъёрлар, ердан фойдаланиш тартиби ва шартлари ҳисобга олинади.

**Хулоса.** ер ва сув ресурслари тобора танқис бўлиб бораётган шароитда фойдаланишдан чиқиб кетган ерларни босқичма- босқич қайта фойдаланишга киритиб бориш;

ер ва сув ресурсларидан тўла ва самарали фойдаланишни таъминловчи ердан фойдаланувчиларнинг оқилона ўлчамларини аниқлаш ва жойлаштириш, улардаги ер турларининг нисбатини белгилаш;

ердан фойдаланувчилар чегараларини тупроқ эрозиясига ва бошқа салбий таъсирларга қарши кураш талабларидан келиб чиққан ҳолда ўтказиш;

яйловлардан самарали фойдаланиш тартибини белгилаш, яйлов ва лалми ерлардан фойдаланишнинг илмий асосланган самарали технологияларини ишлаб чиқиш ва жорий этиш.

Юқоридаги ер тузиш тадбирлари ўз навбатида ер ва сув ресурсларидан самарали фойдаланишга пировардида мамлакат озиқ-овқат хавфсизлигини таъминлаш ҳамда тармоқ экспорт салоҳиятини оширишга имкон яратади.

### Фойдаланилган адабиётлар

1. Ўзбекистон Республикаси “Ер кодекси”. - Т.: “Адолат”, 2018. - 154 б.
2. Ўзбекистон Республикаси Президентининг 2019 йил 17 июндаги “Қишлоқ хўжалигида ер ва сув ресурсларидан самарали фойдаланиш чора тадбирлари тўғрисида”ги ПФ-5742-сон фармони. [www.lex.uz](http://www.lex.uz)
3. Насимов Б.В. Ўзбекистонда қишлоқ хўжалиги тармоғининг инновацион фаолияти самарадорлиги // “Халқаро молия ва ҳисоб” илмий электрон журнали. – Тошкент молия институти, 2018. - №1, февраль. - Б.1-6.



4. Шарипов С.Р. Ер чекланган ресурс, у муҳофазага муҳтож // “O‘zbekiston zamini” ilmiy-amaliy va innovatsion jurnal. - Toshkent: “O‘ZDAVYERLOYIHA” DILI, 2019. - №1. - B. 25-28.

## **Innovative Techniques of Teaching Vocabulary in the Second Language Classroom**

**Tojiboyeva Ozoda**

**Jizzax SAMBHRAM University**

**2<sup>nd</sup> course student**

This article used pre-test and post-test as the basis for the study. In the pre-test, an attempt was made to examine the area of difficulty of the intermediate students. The mistakes made by the students were observed and scrutinized carefully. After knowing the students' problem, they were given special training by using new techniques. The analysis proved that the students were largely benefited from this innovative model of teaching vocabulary. It also makes an in-depth analysis of the traditional methods, techniques and approaches adopted by the teachers and suggest innovative techniques of teaching vocabulary.

Nowadays, Uzbekistan is going to make rapid strides in all spheres. Changes are quick and inevitable. The need to teach in general and teach to English Language effectively in particular is the challenge before all the teachers in our country. Today, it has become mandatory for the academicians to rethink and revamp their teaching strategies with the changing times. Since there has been a constant change in the teaching methods and techniques all over the world in every subject, vocabulary teaching methods and techniques need desirable and radical changes in a view of the demanding job market in the globalized world.

Vocabulary is needed for expressing meaning and in using the receptive (listening and reading) and the productive (speaking and writing) skills. It should be considered as an internal part of learning a foreign language since it leads the way to communication. Nation and Waring, aptly mentioned, "Such as writing and reading, vocabulary knowledge is one of the components of language skills". Harmer clearly states, "if language structures make up the skeleton of language, then it is vocabulary that provides the vital organs and the flesh". If one wants to use language effectively, he/she must have good stock of vocabulary. Language is made up of words. According to Throat, 'Words are the building block of language'. Nagy appropriately remarks, "Vocabulary knowledge is fundamental to reading comprehension; one cannot understand text without knowing what most of the words mean". Teaching vocabulary well is a key aspect of developing engaged and successful readers.

Vocabulary of a language is just like bricks of a high building. Despite quite small pieces, they are vital to the great structure. Wilkins rightly says, "Without grammar very little can be conveyed....but without vocabulary nothing can be conveyed" (p.111, quotes in Lewis, 2000). Therefore the study of vocabulary is at the center while learning a new language. English being a second language or foreign language, one needs to learn vocabulary in the systematic way.



Vocabulary of a language is just like bricks for constructing a building. Like bricks, they are vital for the building of a language. Language is made up of words. If we want to use language effectively, we must have good stock of vocabulary. We cannot use the language, if we don't know the words of that language.

**Innovative Ways of Teaching Vocabulary.** English language has vast vocabulary. It is the richest language of the world. One cannot learn a language without learning vocabulary. Therefore, the study of vocabulary has occupied the central place in teaching learning activities. Vocabulary is a very important means to express our thoughts and feeling, either in spoken or written form. Indeed, neither literature nor language exists without vocabulary. John Drink Water rightly says that words are the bricks the bricks with which the poetry and the literature of the world have been built. It is mainly through using words that we compose and express our thoughts to others. We can tackle our own task through words. It shows words are powerful tools. Famous imperialist poet, Rudyard Kipling says that words are the most powerful drug used by mankind. Those who are rich in vocabulary can speak and write English correctly. Therefore, the study of vocabulary is at the center while learning a new language. English being a second language or foreign language, one needs to learn vocabulary in the systematic way. In fact, without vocabulary communication in a second or foreign language is not possible in a meaningful way.

Vocabulary is needed for expressing meaning and in using the receptive (listening and reading) and the productive (speaking and writing) skills. It should be considered as an internal part of learning a foreign language since it leads the way to communication. Teaching vocabulary well is a key aspect of developing engaged and successful readers. "There is a great divide between what we know about vocabulary instruction and what we (often, still) do" (Greenwood, 2004, p. 28). Traditional vocabulary instruction for many teachers involves having students look words up in the dictionary, write definitions, and use words in sentences (Basurto, 2004). Word lists, teacher explanation, discussion, memorization, vocabulary books, and quizzes often are used in an effort to help students learn new words. Vocabulary is a principle contributor to comprehension, fluency, and achievement.

Different types of instructional modes, approaches, vocabulary building activities and skills proved to be effective in developing children and college students' vocabulary in L2 environments. Teaching vocabulary in context, combining vocabulary with reading and writing activities, and providing the students with different lexical information about the words under study enhanced children and adult students' vocabulary.

**Associated vocabulary.** The prominent role of vocabulary knowledge in second or foreign language learning has been recently recognized by the theorist and researcher in the field. Accordingly, numerous types of approaches, techniques, exercises and practice to teach vocabulary. Nation properly states that teaching vocabulary should not only



consist of teaching specific words but also aims at equipping learners with strategies necessary to expand their vocabulary knowledge.

If one topic consists of number of words, it is easy to teach these entire words altogether. For example, it is easier to teach words like orange, banana, grapes, lemon, pineapple, mango, and watermelon together in the context of 'fruits' than to teach anyone of these words in isolation.

**Use video to produce of target vocabulary.** Select a video segment that contains a series of actions or visual detail. Provide the learners with a list of target vocabulary words and ask them to construct a paragraph that incorporates as many of the words as possible. This activity is best done after the learners have seen the video. As they learn how to use more vocabulary properly, you will see an improvement in their writing and speaking. Teacher can also show a short film without sound and asking pupils to discuss what dialogue they would expect to hear. Showing a scene from a film without sound and asking pupils to use the facial expression to determine emotion.

The present article explored various techniques and methods of teaching new vocabulary. Teacher must make use of such techniques while teaching of vocabulary. It also focused on expansion of vocabulary. The more words one knows, the easier it is to 'learn' new words, because one has more associative link available. There is no sure fire remedy or method to enhance vocabulary in a day or two. A student's vocabulary bank can be enriched on a gradual basis and one should always show keen interest and enthusiasm in finding, learning and understanding new words. Teaching vocabulary through incidental, intentional, and independent approaches requires teachers to plan a wide variety of activities and exercises.

### References:

1. Allen, V.F. (1993), Techniques in vocabulary teaching, Oxford University Press, New York.
2. Harmer, J (1991), The practice of English languages teaching, Longman, New York.
3. Krishanswamy, N. and Krishanaswamy, L. (2006), Methods of teaching English, Macmillan, Delhi.
4. Lewis, M. (1993), The lexical approach, Language Teaching Publication, England.

## Musiqa madaniyati dars faoliyatini ilmiy asosda tashkil etish yo'llari.

Rashidov Sardor Alisher o'g'li

Samarqand viloyati Tayloq tumani

Samarqand shahridagi Prezident maktabida

musiqa to'garagi rahbari 1-toifali o'qituvchi

**Annotatsiya:** Ushbu maqolada musiqqa o'qituvchisining kasbiy mahorati, innavatsion faoliyati hamda psixologik bilimdonligi va madaniyati haqida fikr mulohazalar bildirilgan, o'rta ta'lim sohasida musiqqa darslarida tashkil etiladigan musiqqa savodi faoliyati xaqida so'z yuritiladi. O'zbekistonda barcha sohalar qatori musiqqa ta'lim tizimida ham keng qamroli yangilanishlar va ijobiy o'zgarishlar amalga oshirilmoqda. Musiqqa darslarida musiqqa savodini yanada kuchaytirish va o'quvchilarga bilimni yetkazib bera olish uslublari haqida ma'lumot beriladi.

**Kalit so'zlar:** Garmonik, lad, major, minor, musiqiy, nazariy, tovush, temp, interval, alteratsiya, janr, sol kaliti, nota, savod, musiqqa o'qituvchisi, kasbiy mahorat, barkamol avlod, ma'naviyat, musiqqa madaniyati

The son of Rashidov Sardor Alisher is the head of the music club at the President's school in Samarkand, Tailoq district, Samarkand region, 1st class teacher.

**Abstract:** This article discusses the professional skills, innovative activities, psychological knowledge and culture of the music teacher, and talks about music literacy activities organized in music classes in the field of secondary education. In Uzbekistan, as well as in all areas, comprehensive updates and positive changes are being carried out in the music education system. In music lessons, information is given on ways to further strengthen musical literacy and deliver knowledge to students.

Keywords: harmonic, lad, major, minor, musical, theoretical, sound, temp, interval, variation, genre, sol key, note, literacy, music teacher, professionalism, harmoniously developed generation, spirituality, culture of musics

## KIRISH

Jamiyatimiz taraqqiyotida ma'naviy va jismoniy sog'lom avlodni tarbiyalash dolzarb masalalar darajasiga ko'tarilgan bir paytda hayotning o'zi har bir kishidan, ayniqsa yoshlardan ma'naviy sog'lomlik va ma'rifiy yetuklikni talab qilmoqda.

Bugungi kunda sog'lom avlodni tarbiyalash, erkin fuqaro ma'naviyatini shakllantirish, ma'naviy-ma'rifiy ishlarni yuksak darajaga ko'tarish orqali komil insonlarni voyaga etkazishga yanada yuksak e'tibor berilmoqda.

Ta'kidlash o'rinliki, mustaqilligimizning dastlabki kunlaridanoq Ozbekistonning birinchi Prezidenti I.A. Karimov tashabbusi bilan barkamol avlod orzusi davlat siyosatining dolzarb masalalaridan biri sifatida kun tartibiga qo'yildi. Yoshlar tarbiyasi mustaqilligimiz mustahkamligi, abadiyligi, vatanimiz taraqqiyotini ta'minlovchi asosiy kuch ekanligiga o'tgan yillar davomida to'liq ishonch hosil qildik.

Musiqqa inson madaniyatida va jamoaviy hayotda o'ziga xos o'ringa egadir. U dam olish va ko'ngil ochish paytlari, turli marosim, bayram, bazm va sayillar, diniy va rasmiy tadbirlar, ommaviy va harbiy yurishlar, sport mashklari va mehnat jarayonida muayyan vazifalar bajaradi. Shuning uchun Musiqqa asarlari o'z mazmuniga muvofiq holda bir nechta uslub, tur va janr guruhlariga ajratiladi. Alla, zikr, marsiya, sarbozcha, vals, marsh, messa kabi janrlar hayotdagi maishiy va boshqa sharoitlar bilan bog'liq bo'ladi. Ashula, dastgoh, cholg'u kuy, maqom yo'llari, konsert, miniatyura, romans va boshqalarda estetik ta'sir o'tkazish vazifalari asosiy o'rin tutadi. Janrlar, o'z navbatida, diniy mussha, yoshlar musikasi, maishiy musiqqa, ommaviy mussha, harbiy musika, kamer musiqqa, simfonik mussha, xor musikasi kabi Musiqqaturlariga birlashadi. Tari-xiy, milliy, mahalliy, shaxsiy (individual) Musiqqa uslublari ham musiqiy tafakkur tarzi, ohang, ritm, shakl kabi musiqiy unsurlarni o'ziga qamrab olib, muayyan bir davr yoki milliy madaniyatga mansub bo'lgan turli janrdagi asarlar umumiyatini aks ettiradi (qarang Avangardizm, Barokko, Klassitsizm, Og'zaki an'anadagi musiqqa, Romantizm, Sentimentalizm). Bastakor va kompozitorpar badiiy obrazlarni kengroq qamrashga intilishib, Musiqqa va boshqa san'at turlari qorishmasi (sintezi)dan foydalani-shadi. Aniq tushunchaga ega bo'lgan so'z, sahna harakati, kino tasviri va boshqa unsurlar bilan qorishiq Musiqqa asarining ifodaviy imkoniyatlari kengayadi (qarang Vokal musikasi, Kino musikasi, Rake musikasi, Teatr musikasi). Musiqqa, shuningdek, boshqa san'at turi va janrlarida ham muxim rol o'ynaydi.

Mac, opera janrida, o‘zbek musiqali dramasi va komediyasida xonandalik, xor san’ati hamda orkestr musiqaschnk drama bilan boglaydi. Balet va boshqa raqs shakllari ham uzining badiiy obrazlarini Musiqa yordamida ifodalaydi.

Umumta’lim maktablarida musiqa madaniyati fanini o‘qitishdan ko‘zlangan asosiy maqsad o‘quvchilarning ma’naviy, badiiy va axloqiy madaniyatini, milliy g‘urur hamda vatanparvarlik tuyg‘usini shakllantirish, tafakkurini kengaytirish, bolalardagi ijodiy mahorat, nafosat va badiiy didni o‘stirish hamda tashabbuskorlikni tarbiyalashdan iboratdir. Musiqa tinglash badiiy ta’limning muhim vositalaridan biri bo‘lib, u darsning barcha faoliyat turlarini bajarish jarayonida amalga oshiriladi. Tinglash bolalarda hayotni, borliqni anglash va bilish qobiliyatini rivojlantiradi. Bunda musiqa tili, ifoda vositalari, janr va shakllarini o‘rganish muhimdir. U musiqani badiiy-g‘oyaviy jihatdan to‘g‘ri idrok etib, estetik zavqlanishga imkon beradi. Tinglash qoidalari sinfda jimlikni ta’minlab, o‘quvchilarni musiqani diqqat-e’tibor bilan eshitishga o‘rgatib, onglilik va faollikni rivojlantiradi hamda musiqa mada-niyatini shakl-lantiradi.

Darslar davomida har bir musiqiy asarda muayyan voqelik, his-tuyg‘u va mazmun bo‘lishi haqida o‘quvchilarga dunyo-qarashiga mos tarzda tushun-tiriladi. Shu orqali bolalarda musiqiy taassurot va tinglash ko‘nikmasi shakllanadi. Tinglash faoliyatini butun dars davomida olib borish o‘quvchining asarni tushunish va ongli idrok etish, asarning musiqiy xususiyatlari (janri, tuzilishi, ifoda vositalari, ijrochiligi) hamda badiiy mazmuni haqida muayyan bilimlarga ega bo‘lishiga yordam beradi, tinglash madaniyatini shakl-lantiradi.

O‘quvchilarning faolligini oshirish va tinglash malakasini shakllantirish uchun “Topqirlik” mashqidan foydalanish tavsiya etiladi. Bunda avvalgi darslarda tinglangan kuy-qo‘shiqlar karnaycha- (katak, tasvirlar)lar ostiga joylashtiriladi. Bolalar istalgan karnaychani tanlab, undan yangragan ohangning nomi va muallifini aytishadi. Bunday topshiriqlar o‘quvchilarni diqqatni tezkor jamlashga o‘rgatib, xotirasini mustahkamlaydi.

Tinglanadigan musiqiy asar tuzilishi, badiiy-g‘oyaviy mazmuni jihatidan o‘quv-chilarning yosh xususiyati va o‘quv dasturiga mos bo‘lishi, yangrash vaqti 1-1,5 daqiqadan oshmasligi lozim.

Tinglash jarayonini quyidagicha amalga oshirish mumkin:

- 1) Bolalar diqqatini jamlash. Asar haqida o‘qituvchining kirish so‘zi;
- 2) O‘qituvchi ijrosidagi yoki CD for-matdagi asarni tinglash;



- 3) Asarni suhbat orqali musiqiy, badiiy-g'oyaviy jihatdan tahlil qilish;
- 4) Asarni yaxlit qayta tinglagach, o'quvchilarning taassurotlarini eshitish.

Tinglanadigan asarlardan parchalar (mashq-qo'shiqlar) kuylash, chapak va cholg'u asboblari chalib, ularga ritmik jo'r bo'lish va musiqaga mos harakatlar bajarish chog'ida bilim va malaka takomillashib, mustahkamlanadi.

5—7-sinf o'quvchilari mustaqil fikr yuritadigan, aqlan va jismonan rivojlangan, musiqiy va estetik didi shakllangan bo'ladi. Shu bois bu yoshdagi bolalar zamonaviy musiqa san'ati va uning ko'zga ko'ringan vakillari ijrosini tinglaydi. 7-sinf o'quvchilari bilan tinglash faoliyatini amalga oshirish jarayonida diqqatni jamlash, musiqani anglash, uni idrok etish, cholg'ularni va musiqiy janrlarni bir-biridan farqlashga o'rgatish tavsiya etiladi. Tinglash asnosida o'quvchilarga quyidagi mazmunda bir nechta topshiriqlar berish lozim:

1. Kuyning xarakterini toping.
2. Kuy qaysi cholg'uda ijro etilgan?
3. Kuyning o'zbek milliy kuylariga o'xshash jihatlari bormi?
4. Ushbu asar siz avval tinglagan kuylardan qaysi jihatlari bilan farq qiladi?
5. Asarni tinglash jarayonida tasav-vuringizda qanday rang yoki obrazlar gavdalandi?

Bu kabi topshiriqlar orqali o'quv-chilarning badiiy ijodkorlik va tinglash ko'nikmasi shakllanadi.

Musiqa madaniyati darslarida o'quv-chilarga eng tushunarli va sevimli bo'lgan faoliyat turi jamoa bo'lib kuylashdir. U musiqa san'ati janrlari orasida ommaviyligi bilan ajralib turadi. O'quvchilarning musiqiy didi va estetik qarashlarini tarbiyalashda muhim ahamiyat



kasb etadi. Soʻz va musiqadagi tuygʻuni jamoa boʻlib ijro etish oʻquvchilarni jipslashtiradi.

Jamoa boʻlib kuylashda oʻquv-chilarning ovozi zoʻriqtirmaslik, ovoz sifatlari (tembr, diapazon)ni oʻstirish va rivoj-lantirish maqsadida kuylashdan oldin, albatta, barcha sinflarda ovoz sozlash mashqlarini bajarish tavsiya etiladi. Bunday mashqlarni prima, tersiya va kvinta oraligʻida bajarish, oʻquv-chilarning ovozi 0,5 tondan ikkinchi oktava - mi tovushigacha koʻtarish maqsadga muvofiq. Boshlangʻich sinflar uchun oʻyin tarzida chapak chalib ovoz sozlash mashqlarini oʻtkazish yaxshi natija beradi. Milliy ohanglarimizdan tuzilgan ovoz sozlash mashqlarining ham foydasi katta. Mashqlarni guruhlarda bajarish oʻquvchilarni oʻzaro hamjihatlikka va hamkorlikka oʻrgatadi.

Ovoz sozlash mashqi uchun quyidagi kuydan foydalanish mumkin:

Bolalarning ovoz boylamlari kattalarnikidan ancha farq qilib, baland pardalarda jarangdor yangraydi. Ularning ovozi oʻz navbatida soprano yoki diskant (oʻgʻil bolalardagi eng baland ovoz) va alt ga boʻlinadi.

Soprano yoki diskant deb bolalarning yuqori ovozigaga aytiladi. Bunday ovoz yengil, oʻzgaruvchan, yumshoq yangragani sababli qoʻshiqlarda asosiy kuy yoʻlini taʼsirchan ijro etadi. Uning diapazoni birinchi oktava -do dan ikkinchi oktava —sol gacha boʻlgan oraliqni egallaydi.

Alt esa pastroq ovoz boʻlib, birmuncha yoʻgʻon va kuchli tembrga yaqinligi bilan ajralib turadi. Diapazoni kichik oktava -sol dan ikkinchi oktava —re gacha boʻladi.

Jamoaviy kuylash vokal-xor ijrochilik mahorati bilan uzviy bogʻliq boʻlib, hamohanglik, soʻz, talaffuz, musiqiy badiiy vositalar, nafas olish, tovush hosil qilish va uni shakllantirishdan iboratdir. Bu jarayonda oʻquvchilarda gavdani toʻgʻri tutish, yuz, boʻyin, yelka mushaklarini erkin qoʻyib, kuylayotgan paytda halqum va pastki jagʻ tomoqni siqmasligi, boshni erkin tutishni nazorat qilib borish va shu tarzda kuylash malakasini shakllantirish tavsiya etiladi.

Jamoa boʻlib kuylashda legato, yaʼni ohangning bir tekis bogʻlanishi; non legato — bogʻlamasdan alohida ijro etish (tovushlar orasida nafasni ushlab); stakkato — tovushlarni uzib, qisqa ijro etish (tovushlar orasida nafas olmaslik) kabi ijro uslublaridan keng foydalanish oʻquvchilarning ijro mahorati va zehni oʻstiradi.

Musiq savodi faoliyat turida mavzu asosida bilim berish bilan birga, nota daftarlariga turli mashqlar bajartirish tavsiya etiladi. Oʻquvchilar topshiriqlarni nota daftarlarida bajarib, notalar va ularning choʻzimi, yozilishi kabilar haqidagi bilimlarini mustahkamlaydi.

Mustaqil taʼlimning oʻrni;

- 2) Musiqa madaniyati darslarida mediaresurslardan foydalanish;
- 3) Musiqa madaniyati fanidan to'garak mashg'ulotlarini tashkil etishning ilg'or usullari;
- 4) Musiqa madaniyati fanini o'qitishda madaniy merosimiz, milliy qadriyat-la-rimizning o'rni;
- 5) Musiqa madaniyati darslarida musiqani tinglash, jamoa bo'lib kuylash bo'limlarini o'tishda qanday metodlardan foydalanish lozimligi haqida bahs-munozara o'tkazish .

Xalqimiz kelajagi mustaqil O'zbekistonning istiqboli ko'p jihatdan o'qituvchiga, uning dunyoqarashiga, o'z kasbini mukammal egallaganligiga, fidoyiligiga, zamon bilan hamnafasligiyu yosh avlodni sevishi, o'qitishi va tarbiyalash ishiga bo'lgan munosabatiga bog'liq. Bo'lajak musiqa o'qituvchilarining kasbiy tayyorgarligini kuchaytirish, ixtisoslariga doir fanlarni o'qitish va pedagogik mahoratni egallash, nazariy bilimlarni amaliyotda qo'llashga o'rgatish bugungi kun talabidir. Hozirgi musiqa o'qituvchisi ilmiy tafakkur egasi, ilg'or tajribalar shaydosi va izlanuvchan, ijodkor bo'lib musiqa o'qitishning yangi shakl va usullarini kashf etishga intilmog'i lozim. Hozirda O'zbekistonning chekka qishloqlarida musiqa o'qituvchilari yetarli mi?

Shunday bir markaz joylarda ham boshlang'ich musiqa darslari sinf rahbarlari tomonidan o'tilishi kuzatib kelinmoqda. Bunday hollarni bartaraf etish lozim. O'quvchilar musiqa darsini intiqlik bilan kutishadi va darsning musiqa savodi qismini ham o'qituvchi mahorat bilan o'tishi kerak. Lekin ko'p joylarda bunga ahamiyat berilmaydi yoki bunga o'qituvchining bilimi yetishmasligi sabab bo'ladi.

Musiqa savodi faoliyati maktabgacha ta'lim tashkilotlarida boshlanib maktabda chuqurlashtirib o'rgatiladi. Musiqa savodi musiqa ta'limi tizimidagi muhim jarayon hisoblanib, o'qituvchi bolalarga zarur musiqiy-nazariy bilimlarni, ma'lumotlarni berishi kerak. Musiqa savodiga doir olib boriladigan ish asosan bolalarning musiqiy o'quvini o'stirish va nota yozuvlarini o'rganishdan iborat bo'libgina qolmay, balki o'quvchilarning umumiy musiqiy bilim saviyasini tarkib toptiruvchi umumiy bilim, tushunchalar majmuasini (ijrochiligi, xalq va bastakorlik musiqasi, ularning farqlari, milliy musiqaning mahalliy uslublari, mumtoz musiqa) tashkil etadi.

Musiqa savodi o'quvchilarda musiqaga, uning ifoda vositalariga ongli munosabatni tarbiyalaydi, musiqaning asl mazmunini tushunib olishga yordam beradi, notaga qarab kuylash va ashula aytish malakalarini hosil qilish hamda garmonik qobiliyatni o'sishiga zamin yaratadi. Shu bilan birga ovozlarni aniq talaffuz qilishga va jamoa bo'lib qo'shiq aytish sifatini, samaradorligini oshirishga qulaylik tug'diradi. Maktabda musiqa savodini o'rganishda qo'yiladigan asosiy metodik talab -dars jarayonida olingan musiqiy-nazariy bilimlarni boshqa faoliyatlarda - qo'shiq aytish, musiqa tinglash va musiqaga ritmik jo'r bo'lishda qo'llay olishdan iborat. Har bir faoliyat bilan shug'ullanganda o'quvchilar



kuylayotgan, jo'r bo'layotgan yoki tinglayotgan asarlarining kim tomondan yaratilganligi, qaysi ladda yozilganligi, asarning tempi, o'lchovi, ritmi, shakli, dinamik belgilari, tonligi va hokazolarni qisman bo'lsa ham aniqlashlari darkor.

Mana shu jarayonda musiqa savodi benazir ko'makchidir. Musiqiy-nazariy bilimlar ancha sayoz va bir tizimga solinmagan bo'lsa ham, o'qituvchi imkoni boricha darslarni ko'rgazmali qurollardan, o'qitishning zamonaviy texnik vositalardan foydalangan holda dars o'tishi maqsadga muvofiqdir. Musiqa savodida musiqiy atamalar, an'analar, templar (sur'at), intervallar, alteratsiya belgilari, dinamik belgilar, musiqaning ifodalovchi vositalari, oddiy musiqa shakllari va janrlari, major va minor ladi haqida tushuncha beriladi. Lekin bu tushunchalar oddiydan murakkabga qarab, iloji boricha tizimiylikka rioya qilib o'rgatilsa ko'zlangan maqsadga erishiladi.

1-sinfda musiqa savodining boshlang'ich bilimlarni beradi. Bolalarning maktabga endigina kelganliklariga qaramay ular bog'chada ko'pgina ashulalar aytib, raqsga tushgan bo'ladilar. Musiqa savodiga kirishdan avval bolalarning oldingi bilimlariga tayanishimiz kerak. Tabiiyki maktabgacha ta'lim tashkilotida musiqa savodi faoliyati alohida o'rganilmaydi balki barcha faoliyatlarda umumlashgan xolda olib boriladi. Shuning uchun o'qituvchi nihoyatda extiyotkorlik bilan bolalarga musiqa haqida tushuncha beradi. «Siz qanday qo'shiqlarni bilasiz? Raqsga tushishni bilasizmi? Musiqani yaxshi ko'rasizmi?» va shu kabi savollar orqali bolalar bilan muloqotga kirishadi. Endi men sizlarga musiqa aslida nima ekanligi va qanday paydo bo'lganligi haqida gapirib beraman...» - deb bolalarni o'zaro suhbatga tortadi va musiqiy savod berishni boshlaydi. O'quvchilar musiqa haqida tushunchaga ega bo'lganlaridan keyingina, ularning musiqaning ifodalovchi vositalari bilan tanishtirish mumkin. 1-sinfda o'quvchilar nota yozuvi, notalarning joylashuvi, notalar nomi, uzunligi bilan qisman tanishib boradilar. Musiqa boshqa san'at turlari kabi insonlarning o'zaro muloqat qilishga yordam beruvchi vositadir. Shuning uchun musiqa tilini yaxshiroq tushunish uchun, musiqaning muhim ifodalovchi vositalarini bilish ahamiyatlidir.

Eng muhim bo'lgan vositalardan ladlar - major va minor lادلari haqida o'quvchilarga tushuncha berish maqsadga muvofiqdir. 1-sinfning 2-yarmida bevosita nota yozuviga kirishish mumkin. Avvalom bor o'quvchilarga notalar yoziladigan chiziqning nega beshtaligi, nota yo'lining ahamiyati va ularda notalar qanday joylashishi haqida boshlang'ich tushunchalar berilgan bo'lmog'i lozim.

Nota yozadigan chiziq pastdan yuqoriga qarab sanalishini o'qituvchi doskaga yozib ko'rsatib berishi lozim. Skripka kaliti yoki sol kaliti haqida tushuncha berish kerak. Notalar yozilishidan oldin kalit belgisi qo'yilishi kerakligi, kalitsiz nota yozish mumkin emasligini o'quvchilarga misollar bilan tushuntiriladi.



Shu tarzda nota yozuvi o'rgatiladi. Yozishdan avval o'quvchilar notalar joylashuvini yodlagan bo'lishlari kerak.

Ana shundan keyin o'quvchilar beshta chiziqlarni qaysi birida qanday nota joylashganini o'zlari topa boshlaydilar. Ayrim hollarda o'qituvchi dars jarayonida o'quvchilarga tushunarliroq va qiziqarliroq bo'lishi uchun nota chiziqlari yordamisiz ham qo'l yordamida notalar joylashuvini topish va ko'rsatishlari mumkin. Buning uchun o'qituvchi qo'lini kundalang holda tutib, har bir barmog'ini nota chizig'i deb faraz qiladi. O'quvchilarga ham o'ng qo'llarini xuddi shunday tutib o'qituvchi bilan birgalikda chap qo'l ko'rsatkich barmog'ida notalarni ko'rsatadilar va o'qituvchi aytgan notalarni o'zlari topib ko'rsatadilar.

Demak, musiqa savodi faoliyati maktablardagi eng muhim va etakchi faoliyatlardan biri bo'lib, u o'quvchilarni o'rganiladigan asarlarni savodli holda o'zlashtirishlariga imkon beradi va bolalarni xar tamonlama rivojlantirishga yordam beradi.

Har kimki hikmat o'rganaman desa, yoshlikdan boshlasin, ilimli va dono kishilardan saboq olsin, shundagina u komillik darajasiga yetadi" - deydi taniqli mutafakkir. Ibn Sino esa: "Musiqa inson ruhini yo'ldoshidir", deydi. Shunday ekan, hozirgi davrda musiqa o'qituvchidan mas'uliyatni, fanga yangicha yondashuvni, uning metodologiyasini chuqur o'rganishni taqozo etadi. Umumiy o'rta ta'lim maktablarida esa musiqa madaniyati darslarining asosiy maqsadi o'quvchilarda musiqaga qiziqish uyg'otish orqali, kuylash, musiqa tinglash, musiqa savodi vositasida musiqiy madaniyatni tarkib toptirish. Musiqani san'at sifatida ongli idrok etish, undan ma'naviy ozuqa olishdan iborat bo'lib, o'quvchilarni Vatanparvarlik ruhida komil inson qilib tarbiyalab voyaga yetkazishdan iborat.

Musiqa tinglash badiiy ta'limning muhim vositalaridan biri bo'lib, u darsning barcha faoliyat turlarini bajarish jarayonida amalga oshiriladi. Tinglash bolalarda hayotni, borliqni anglash va bilish qobiliyatini rivojlantiradi. Bunda musiqa tili, ifoda vositalari, janr va shakllarini o'rganish muhimdir. U musiqani badiiy-g'oyaviy jihatdan to'g'ri idrok etib, estetik zavqlanishga imkon beradi. Tinglash qoidalari sinfda jimlikni ta'minlab, o'quvchilarni musiqani diqqat-e'tibor bilan eshitishga o'rgatib, ongilik va faollikni rivojlantiradi hamda musiqa mada-niyatini shakl-lantiradi.

Ozbekistonning birinchi Prezidenti I. A. Karimov takidlaganidek: "Ma'naviyat -insonni ruhiy poklanish, qalban ulg'ayishga chorlaydigan, odamning ichki dunyosi, irodasini baqquvat, iymon -e'tiqodini butun qiladigan, vijdonini uyg'otadigan beqiyos kuch , uning barcha qarashlarining mezonidir". Musiqa insoniyat ma'naviy madaniyatining muhim tarkibiy qismi sifatida shakllangan. Musiqa mohiyatiga ko'ra inson omilini tadqiq qilish va dunyoni badiiy o'zlashtirishning muhim usullaridan hisoblanib, inson ruhiy, axloqiy kamoloti va ma'naviyatining shakllanishida, yoshlarning ma'naviy tarbiyasida yetakchi omillardan biridir.



O'qituvchining yuqori darajadagi psixologik savodi va madaniyati o'quv tarbiyaviy ishlar jarayonida barcha turdagi psixologik vazifalarni samarali amalga oshirishga yordam beradi. Shuning uchun o'quvchilar musiqiy madaniyatini shakllantirish barcha musiqiy faoliyatlar jarayonida o'quvchilarni diqqatini to'plash, ularning ham aqliy ham hissiy idrok etishini tashkil etish, xotirasini, ijodiy taffakurini rivojlantirish, ularning aqliy, irodaviy va boshqa xususiyatlarini shakllantirish kabi psixologik jarayonlardan samarali foydalanishga bevosita bog'liqdir.

Musiq tarbiyasi nafosat tarbiyasining asosiy qirralaridan biri bo'lib atrofdagi go'zal narsalarni to'g'ri idrok etishda qadrlashga o'rgatadi, inson yuksak did bilan qurolantiradi va ma'naviy dunyoqarashini shakllantiradi. "Musiq inson his -tuyg'ularini, orzu-umidlarini, xohish-istaklarini o'ziga xos badiiy tilda ifoda etadi va kishining his-tuyg'ulariga faol ta'sir etadi. Musiq ham fan, ham san'atdir"

Musiq murakkab psixologik- fizologik jarayon hisoblangani bois musiq darslarida vokal - xor ishlari, o'quvchilarni ahloqiy - estetik tarbiya uchun o'qitishning eng foal shakli sanaladi. Musiqani tinglashda o'quvchilarning diqqate'tibori kuchayadi, xotirasi, nutqi rivojlanib, dunyoqarashi shakllanib boradi, faolligi oshib yoqtirgan musiqalarini eshitganda zavqlanish hissi paydo bo'ladi.

## NATIJARLAR

Demak musiq insoniyat bilan necha asrlardan beri hamrohlikda kelmoqda. Insoniyatning dunyo qarashi tafakkuri boyigani sari uning musiqasi ham o'zgarib bordi. Har bir zamonda insoniyat musiqani o'ziga moslashtirib keldi. Shuning uchun musiqani har kim o'zicha har xil tushunadi. Kimdir uchun musiq bu oddiy tovushlar yig'indisi, kimdirlar uchun esa fizik xodisa namunasi, kimdir uchun hayotini ajralmas bir qismi bo'lib hizmat qiladi Uning hayotimizdagi o'rni beqiyos. Musiqani eshitmaydigan uni tinglamaydigan odam bo'lmaydi mening nazarimda. Sababi hech bir qalb yo'qki musiq uning eshiklarini ochib kira olmagan bo'lsa. Inson suvga tashna bo'lgani kabi uning ruhi ham musiqaga tashna bo'ladi. Bu insonning o'ziga sezilishi yoki sezilmasligi ham mumkin. U jismoniy hamda aqliy mehnatdan keyin insonga ketgan ruhiy energiya ba'zasi to'ldirib, asab tizimini tinchlantirish xususiyatiga ega. Bu hususiyat nafaqat insoniyatga balki hayvonot olami vakillariga ham o'z ta'sirini o'tkazmay qolmaydi. Qadimda odamlar yirtqich hamda yovvoyi hayvonlarni ovlashda va ularnk qo'lga o'rgatishda ham musiq sadolaridan foydalanishgan. Musiqani yana bir xususiyati borki u bevosita odamni raqsga tushishga undaydi. Agar musiq quloqni qiyomatga keltirgudek bo'lsa u odamni vahimaga, qo'rquvga solib qo'yadi. Buyuk Sarkarda sohibqiron Amir Temur bobomiz ham yurishlarida karnaychi va nog'orochilarni va zarbli cholg'uchilarni o'zi bilan olib yurgan, yurish qilayotgan hududiga dastlab erta tongda musiqachilarni yuborgan, ular quloqni qiyomatga keltirib odamlarda vahimani uyg'otgan, bundan qal'a ichkarisidagilar gangib

qolgan, ruhiy zarba olgan qo'shin tabiiyki jangga kirisha olmagan. Sohibqiron esa kam yo'qotishlar evaziga o'lkalarni qo'lga kiritgan.

## XULOSA

Ilk musiqa namunalari ham insonning mehnat faoliyati asosida kelib chiqqan. Undan tashqari har xil marosimlarda ham musiqa yetakchi o'rinda bo'lgan. Hozir ham hech bir udum va marosimlarimiz musiqa sadolarisiz o'tmaydi. Misol uchun to'y marosimlari, udum va an'analar, turli bayramlarimiz musiqa sadolarisiz o'tmaydi.

Har doim madaniyat va san'at haqida so'z yuritilganida, Prezidentimizning "Agar biz asl, haqiqiy san'atni bilmoqchi, o'rganmoqchi bo'lsak, avvalo, mumtoz maqom san'atini bilishimiz, o'rganishimiz kerak. Ana shunday ulkan ma'naviy boylikning shakllanishi va taraqqiyotida, bu umrboqiy san'atning bizgacha yetib kelishida beqiyos xizmat ko'rsatgan ulug' shoir va mutafakkirlar, bastakor va sozandalar, buyuk hofizlarning xotirasini hurmat-ehтиrom bilan yod etamiz", degan so'zlari quloqlarim ostida jaranglab turaveradi.

Bu barcha san'at ixlosmandlari, soha vakillari va yosh iqtidor egalariga maqom san'ati negizida nechog'liq ulkan ma'no va mazmun mujassam ekanini yana bir bor anglatib, tasdiqlab turadi.

Davlatimiz rahbarining 2022-yil 2-fevral kuni imzolagan "Madaniyat va san'at sohasini yanada rivojlantirishga doir qo'shimcha chora-tadbirlar to'g'risida"gi qarori esa madaniyat va san'at sohasi rivojida muhim ahamiyat kasb etadi. Bu hujjat maqom san'atining ham yanada rivojlanishi, taraqqiy etishi va yuksalib borishida muhim omil bo'ladi. Xalqimiz madaniy merosining ajralmas qismi bo'lgan maqom qadimiy tarixi, teran falsafasi, betakror badiiy uslub va boy ijodiy an'analari bilan ma'naviy hayotimizda muhim o'rin egallaydi.

Uzoq yillardan beri san'at maydonida ijod qilib kelayotgan bo'lsam-da, faqat so'nggi yillardagina Prezidentimizning bevosita tashabbusi va g'amxo'rliги bilan madaniyat va san'at sohasiga katta e'tibor qaratilayotganiga guvoh bo'lyapman. Xususan, maqom san'atini o'rganaman, degan ijodkorga barcha shart-sharoit yaratib berilmoqda. Endi ushbu imkoniyatlarning qadriga yetish, qalb quvvati bilan astoydil izlanish va ijod qilish kerak.

Prezidentimiz qarori biz, san'at ahli yuragiga yoqimli bir navoday singib, ko'nglimizga xushnudlik, sohamizga yanada muhabbat bilan yondashib xizmat qilishni va kelajak avlod qalbiga kuy va qo'shiq sehri bilan eng go'zal xislatlarni singdirib borishimizda muhim va nurli bir dovondir.

Zero, milliy musiqaning mustahkam poydevori bo‘lmish maqom xalqimiz hayotining aksadosidir. Bu kuy yer yuzidagi barcha insonlar qalbini tebrata olgan, murakkab ruhiy kechinmalar, teran falsafiy fikrlar bilan jilolangan mo‘jiza bo‘lib, bizning davrga kelib, elning dardu hasrati, jasorati, baxti, shodiyonasi, sevgi-muhabbatini tarannum etib, eng mukammal shaklu shamoyilda namoyon bo‘layotir.

## Foydalanilgan adabiyotlar

1. G.Sharipova.G'.Najmekdinov Musiqa o'qitish metodikasi praktikumi
2. Apraksina.O.A. Maktablarda musiqiy tarbiya metodikasi
3. D.Soipova Musiqadan o'qitish nazariyasi va metodikasi
4. O'zbekiston Respublikasi Xalq ta'limi vazirligi:www.uzedu.uz
5. G.M.Sharipova. Musiqa o'qitish metodikasi
6. Ijtimoiy axborot ta'lim portali:www.ZiyoNET.uz
7. Usarov J.E. O'quvchilarning malakasini shakllantirish Ta'lim samaradorligini oshirish omili sifatida // Nazariy va amaliy fan. - 2017. - T. 53. -№. 9. - S. 79-82.
8. Ravshanov J. F. The importance of working with terms and concepts in teaching history. - 2020..
9. Primov R. T., Primov R. T., ugli Kayumov J. S. MUSIQA O'QITUVCHISI VA UNING KASBIY MAHORATI.



## Ommaviy-madaniy tadbirlarni tashkil etish mahorati.

Yodgorova Muxlisa G'aybullayevna

Navoiy viloyati Zarafshon shahar

"Barkamol avlod" bolalar maktabi

monitoringchi va ommaviy tadbirlar

tashkilotchisi

**ANNOTATSIYA:** Bayramlar va omaviy tadbir tomoshlarini tashkil etish uchun rejissor va uning atrofidagi sahnalashtiruvchi ishchi guruhlarining hamfikrligi, ularning dunyoqarashlarining bir-biriga mos kelishi va bir-birlarini to'ldirib borishlari va eng asosiysi bayramning mohiyatini keng xalq ommasiga yetkazib berish masalasidagi hamjihatligi muhimdir. Maqolada bo'lajak omaviy tadbirlar rejissorlari va shu kabi sohada fa'oliyat yurituvchilar uchun kerakli ma'lumot va tafsilotlar bayon etilgan.

**KALIT SO'ZLAR:** Tadbir, bayram, rejissor, rassom, musiqa, dekoratsiya, jihoz, ssenarist, kastyumyor, raqqosa, tashabbuskorligi, havaskorligi, madaniy hordiq tadbirlari

Yodgorova Mukhlisa Gaybullayevna

Zarafshan city, Navoi region

"Barkamol Avlod" children's school

monitoring and public events

the organizer

**ABSTRACT:** In order to organize festivals and mass event performances, it is important for the director and his surrounding working groups to agree, their worldviews are



compatible and complement each other, and most importantly, their unity in delivering the essence of the holiday to the general public. The article provides the necessary information and details for future public event directors and those involved in similar fields.

**KEY WORDS:** event, holiday, director, artist, music, decoration, equipment, screenwriter, costume designer, dancer, initiative, amateur, cultural entertainment events

## KIRISH.

Madaniy-ma`rifiy muassasalar — bu ideologik va tarbiyaviy ishlar sistemasining asosiy zvenolaridan biri bo`lib, ular xalqning ijtimoiy-madaniy hayotida, mehnatkashlarning bo`sh vaqtini mazmunli tashkil qilishda muhim rol` o`ynaydi. Ular shaxsning har tomonlama rivojlanishi va ijtimoiy-madaniy aktivligini oshirish jarayonini o`ziga xos vazifalar, ya`ni uzluksiz ta`lim-tarbiya berish, havaskorlik ijodiga jalb qilish va mazmunli dam olish, hordiq chiqarishini uyushtirish orqali olib boradi.

Madaniy-ma`rifiy ishlar, eng avvalo, madaniy-ma`rifiy muassasalar — klub, park, muzey, kutubxona hamda madaniy komplekslarning faoliyatidir.

Madaniy-ma`rifiy ishlar bilan klub, park, kutubxona muassasalari hamda madaniy-komplekslarga emas, balki bunday ishlar bilan boshqa ijtimoiy muassasa va tashkilotlar ham shug`ullanadi.

Madaniy-ma`rifiy faoliyat bilan yuqorida tilga olingan barcha davlat muassasalari, kasaba soyuzlari, komsomol tashkilotlari, ko`ngilli jamiyatlar, ommaviy axborot vositalari, san`at muassasalari, o`quv yurtlari, sanoat korxonlari va boshqa ko`plab tashkilotlar o`z ishining bir bo`lagi sifatida shug`ullanadilar. Demak, madaniy-ma`rifiy ishlar barcha kollektivlar hayotida madaniy-tarbiyaviy ish sifatida muhim o`rin egallaydi.

Madaniy-ma`rifiy faoliyat ko`p qirrali ijtimoiy-madaniy jarayon bo`lganligi sababli, u hayotning deyarli barcha sohalari bilan bog`liq. Avvalo, u kishilarning mehnat faoliyati va bo`sh vaqti bilan aloqadordir. Madaniy-ma`rifiy ishlar kishilarning bo`sh vaqtini mazmunli tashkil qilish, mazmunli dam olishini ta`minlash va ishlab chiqarishda yaxshi natijalarga erishishlari uchun yordam beradi. Mehnatda qo`lga kiritilgan g`alabalarini nishonlaydi, ilg`or ish tajribalarini omma orasida targ`ib qiladi.

Ikkinchidan, u xalq madaniyatining tarkibiy qismidir. Madaniy-ma`rifiy ishlar insoniyat yaratgan eng yaxshi progressiv xalq an`analarini saqlaydi, rivojlantiradi, targ`ib qiladi. U ommani faqat madaniyat namunalaridan bahramand bo`lishiga sharoit yaratibgina qolmay, uning madaniy hayot quruvchisiga aylanishiga ham ko`maklashadi, madaniy qiyofasi – xalq-atvori, odobi va axloqining shakllanishida qulayliklar yaratadi.



Uchinchidan, u san`at bilan bog`liqdir. Madaniy-ma`rifiy ishlar xalq san`atini targ`ib qilish bilan birga, ommani rang-barang badiiy havaskorlik faoliyatiga jalb etadi, ularning ijodkorlik qobiliyatini rivojlantiradi.

Klub muassasalarida aholi uchun ko`pgina havaskorlik uyushmalari: to`garaklar va studiyalar ishlab turadi. Ular xalqning haqiqiy san`at namunalarini yaratishga imkoniyatlar yaratib beradi.

To`rtinchidan, u turmush tarzi va mahalliy hayot bilan bog`liqdir. Madaniy-ma`rifiy ishlar muayyan muassasa, kollektiv, oila va shaxs hayotini real aks ettiradi. Ularning oldida turgan muammolarni echishga yordam beradi. Mahalliy hayotni ma`naviy mazmun bilan boyitadi, badiiy jihatdan bezaydi.

Beshinchidan, u fizkul'tura va sport bilan bog`liqdir. Ayniqsa, qishloq madaniy-ma`rifiy muassasalari fizkul'tura va sport ishlari bilan bevosita shug`ullanib, aholini jismoniy chiniqtirish va sog`lomlashtirishda katta rol' o`ynaydi.

Madaniy-ma`rifiy ishlar faqatgina ijtimoiy-madaniy hayotning barcha tomonlari bilan aloqador bo`libgina qolmay, balki u ko`pgina fanlar bilan ham bevosita bog`liqdir.

Madaniy-ma`rifiy ishlar sotsiologiya, pedagogika, psixologiya, san`atshunoslik fanlarining ilmiy asoslari, yutuqlari, tajribalaridan foydalanadi. Sotsiologiyadan jamoat o`rtasida uning har xil uyushmalar, gruppalar tabaqalari ehtiyojlarini o`rganishni; umumiy pedagogikadan ta`lim va tarbiya ishlarini qay darajada olib borishni; psixologiyadan shaxsning kayfiyatiga, ongiga qanday ta`sir o`tkazishni; san`atshunoslikdan badiiy san`at sirlarini, ijodiy jarayonni tashkil etish va boshqalarni o`rganadi.

SHunday qilib, madaniy-ma`rifiy ishlar ko`p qirrali madaniy-ijtimoiy hodisa bo`lib, ijtimoiy fanlarning ilmiy asoslaridan foydalangan holda, o`z nazariyasini vujudga keltiradi.

Madaniy-ma`rifiy ishlarning o`z ob`ekti, predmeti va ish faoliyati mavjud.

Madaniy-ma`rifiy ishlar, asosan, quyidagi faoliyatlardan tashkil topadi:

1. Tashviqot va targ`ibot ishlarini olib borish.
2. Xalq havaskorlik ijodini o`stirish.
3. Mehnatkashlarning dam olishini tashkil qilish.

Ushbu ish faoliyatlari madaniy-ma`rifiy ishlarning shakllarini vujudga keltiradi. Madaniy-ma`rifiy faoliyat kishilarning ijtimoiy, madaniy va ma`naviy ehtiyojlarini qondirishga qaratilgani uchun undan foydalaniladigan ish shakllari rang-barangdir. Bularga lektsiya, doklad, axborot, suhbat, obzor, siyosiy o`qish, konsul'tatsiya, seminar, munozara, konferentsiya, ijodiy uchrashuvlar, savol-javob kechalari, og`zaki jurnal, tematik kecha, kontsert, spektakl', ommaviy tomosha, xalq sayllari, bayramlar, karnaval, raqs kechalari, festival', diskotekalar, ekskursiya, madaniy sayr (kul'tpoxod), viktorina, ko`rgazma,

konkurs va hokazolar kiradi.



Bundan tashqari, madaniy-ma`rifiy ish shakllariga klub uyushmalari, badiiy va texnik havaskorlik to`garaklarining mashg`ulotlari hamda badiiy agitbrigada, diskoklub tomoshalarini kiritish mumkin.

Ko`rinib turibdiki, madaniy-ma`rifiy faoliyatning ish shakllari xilma-xil va juda ko`p. Ular haqida

to`liq va sistemali tushunchaga ega bo`lish uchun maxsus klassifikatsiya zarur. Maxsus adabiyotlarda bir necha xil klassifikatsiya (tasniflash) mavjud: Ular ichida ikki xil.

tasniflash ko`proq diqqatga sazovordir: birinchi tur klassifikatsiyaga madaniy-ma`rifiy ish shakllarida qatnashadigan kishilarning soni asos qilib olinadi. U quyidagilarga bo`linadi: individual, gruppali va ommaviy shakllar.

1. Individual shakllar — mutaxassis va tinglovchi o`rtasidagi konsul`tatsiya, individual (yakka) suhbat, amaliy mashg`ulotlardan tashkil topadi.
2. Truppali shakllar – taxminan 15-30 kishi qatnashadigan tadbirlar, ya`ni munozara, seminar, suhbat, ekskursiya, badiiy havaskorlik kollektivlari mashg`ulotlarini o`z ichiga oladi.
3. Ommaviy shakllar – soni cheklanmagan, katta auditoriyaga mo`ljallangan lektsiyalar, savol-javob kechalari, og`zaki jurnallar, tematik kechalar, ommaviy tomosha, bayramlar va hokazolardan vujudga keladi. Ommaviy shakllar madaniy-ma`rifiy ishlarning asosiy qismini tashkil qiladi.

Ikkinchi tur klassifikatsiyalash, madaniy-ma`rifiy ish shakllarida qanday ta`sirchan vositalar va metodlardan foydalanish asosida vujudga keladi? Bu xil klassifikatsiya ko`proq madaniy-ma`rifiy muassasalardagi agitatsiya va propaganda ishlariga mansubdir. Bu borada ham ish shakllari uchga bo`linadi: monologik, dialogik, va kompleks shakllar.

1. Monologik shakllar — bu notiqning og`zaki, «jonli» so`zi xamda boshqa ta`sirchan vositalar orqali auditoriyaga axborotlar beradigan tadbirlar. Masalan: lektsiya, doklad, axborot va hokazo.
2. Dialogik shakllar – bu tadbirlar, asosan, muloqot, suhbat, fikr almashishlardan iborat bo`lib, unga suhbat, munozara, uchrashuv, savol-javob kechalari kiradi.
3. Kompleks shakllar deganda, monologik va dialogik nutqlar ishlatilishi bilan bir qatorda, ko`plab boshqa ta`sirchan vositalardan foydalanish mumkin bo`lgan tadbirlar tushuniladi. Masalan: og`zaki jurnal, tematik kecha va boshqalar.

Hozirgi madaniy-ma`rifiy ishlarda keng tarqalgan shakllar birinchi xil



klassifikatsiyadagi ommaviy va ikkinchisidagi kompleks shakllardir. Ular birlashib, «badiiy-ommaviy tadbirlar»ni vujudga keltiradi. «Badiiy-ommaviy tadbirlar» tushunchasi madaniy-ma`rifiy muassasalardagi ham ommaviy, ham kompleks ish shakllarining mohiyatini yaxshiroq ochishga yordam beradi. SHuni ta`kidlab o`tish kerakki, hanuzgacha badiiy-ommaviy tadbirlar amaliyotda «madaniy-ommaviy tadbirlar», «ommaviy tadbirlar», «ommaviy shakllar» deb ham yuritiladi.

Badiiy-ommaviy tadbirlar kishilarning ishdan bo`sh vaqtida, ularga kerakli axborotlar berish, badiiy-estetik zavqlantirish, madaniy-ijodiy ishga jalb qilish hamda ularning mazmunli hordiq chiqarishlari uchun yordam beradi. Bu tadbirlar, asosan, og`zaki jurnal, klub kechalari, badiiy kompozitsiyalar, badiiy agitbrigada va diskoklub programmalari, teatrlashtirilgan kontsert va tomoshalar, xalq an`analari, ommaviy bayramlar va sayllar kabi shakllardan tashkil topadi. Badiiy-ommaviy tadbirlar o`z ichiga madaniy-ma`rifiy muassasalarning asosiy va ko`p shakllarini qamrab oladi.

Badiiy-ommaviy tadbirlarning eng afzallik tomoni shundaki, ular o`zida madaniy-ma`rifiy muassasalar faoliyatini ko`proq mujassamlashtiradi. Jumladan, ularda agitatsiya va propaganda ishi, havaskorlik ijodi, bo`sh vaqtni mazmunli tashkil qilish kabi faoliyatlar birlashib ketadi. Badiiy-ommaviy tadbirlarning har bir shakli ommaviy bayramlar, an`anaviy marosimlar, teatrlashtirilgan tomoshalar, har xil kechalar, namoyishlar)ga murojaat etsak, ularda agitatsiya-propaganda xarakteridagi mazmunni, havaskorlik ijodining natijalarini, badiiy-estetik zavqlanish va hordiq chiqarish uchun yaratilgan qulayliklarni yaqqol sezish mumkin. SHu sababli, badiiy-ommaviy tadbir madaniy-ma`rifiy muassasalardagi barcha faoliyatning umumlashtirilgan ko`zgusidir.

## **Ommaviy-madaniy tadbirlar tushunchasi va tarixi**

Badiiy-ommaviy tadbirlar nazariyasini o`zlashtirishda ularning mohiyati va ijtimoiy-madaniy hayotda tutgan o`rnini bilish muhim bo`lganidek, ularning o`ziga xos bo`lgan printsiplari va funktsiyalarini (vazifalarini) ilmiy asosda o`rganish ham katta ahamiyatga egadir.

Badiiy-ommaviy tadbirlarning o`ziga xos printsiplari ularni tashkil qilishda yo`l-yo`riqlar ko`rsatadigan asosiy manbadir.

Printsip – bu «nazariya, ta`limot, fan va shu kabilarning asosiy qonun-qoidasi»; «faoliyat uchun asos qilib olinadigan qonun-qoidasi». Printsip – bu amal qilinishi lozim bo`lgan nizomdir.

Badiiy-ommaviy tadbirlar ideologiya ishining, madaniy-ma`rifiy faoliyatning bir qismi bo`lgani sababli ular, eng avvalo, umumiy ideologik printsiplarga bo`ysunadi. Bular



quyidagilardan iborat:

1. G`oyaviylik va xalqchillik printsipi.
2. Ilmiylik printsipi.
3. Hayot, qurilish amaliyoti bilan bog`lanish printsipi.
4. Jangovarlik printsipi.
5. Aholining har xil gruppalariga, tabaqalariga differentsial yondashish printsipi.

Bu umumideologik printsiplar barcha ideologiya ishini olib boradigan madaniyat va san`at muassasalari faoliyatida, jumladan, badiiy-ommaviy tadbirlarni tashkil qilishda ham bosh nizom rolini bajaradi.

Shu bilan birga, madaniy-ma`rifiy ishlarning jumladan, ommaviy tadbirlarning o`ziga xos printsiplari mavjud. Ular madaniy-ma`rifiy ishlarning mohiyati, hayotda o`ynaydigan roli asosida vujudga keladi. O`z navbatida, bu o`ziga xos printsiplar madaniy-ma`rifiy ishlarning asosiy vazifalarini hamda barcha ish shakllarining tashkil qilish qonuniyatlarini vujudga keltiradi.

Madaniy-ma`rifiy ishlarning, jumladan, badiiy-ommaviy tadbirlarning o`ziga xos printsiplari quyidagilardan iborat:

*Ommaviylik va ixtiyoriylik printsipi.* Madaniy-ma`rifiy muassasalarda tashkil qilingan tadbirlarga kelish ixtiyoriydir. Tadbirlarga hech kimni majbur qilib qatnashtirib bo`lmaydi. Mehnatkashlar ko`ngliga yoqqan tadbirlarni tanlashlari va ularning qatnashchilari bo`lishi mumkin. Tadbirlar ommabop va hamma uchun qiziqarli bo`lmog`i shart. Bunga erishish uchun tashkil qilinadigan.

1. tadbirlar yuqori saviyada hamda aholinng asosiy ma`naviy ehtiyojlari va talablariga javob beradigan bo`lmog`i lozim.

2. *Jamoatchilikning tashabbuskorligi va havaskorligi printsipi.* Tadbirlar faqat mahalliy aholi uchun va ularning ishtiroki bilan tashkil qilinadi. Professional kollektivlarda tomoshalar professional ijrochilar – aktyorlar, solistlar, raqqosalar bilan tayyorlansa, madaniy-ma`rifiy muassasalarda tadbirlarning qatnashchilari, a`zolari, asosan, jamoatchilik tashabbuskorlari va havaskorlardan tashkil topadi. SHuning uchun ham tadbirni uyushtirishda halq orasidan chiqqan tashabbuskor kishilarni hamda badiiy havaskorlik kollektivlarining a`zolarini keng jalb qilmoq va ularning faoliyatidan samarali foydalanmoq kerak.

3. *SHaxsning ma`naviy qiyofasini boyitish va o`stirish printsipi.* Ma`lumki, kishi asosiy ish jarayonida va undan tashqari vaqtda o`zining ehtiyojini har tomonlama qondira olmaydi. Bu borada madaniy-ma`rifiy muassasalar, jumladan, ularda o`tkaziladigan rang-barang tadbirlar ham yordam berishi mumkin. Buning uchun aholining asosiy ishdan tashqari bo`sh vaqtlarida qaysi faoliyat bilan shug`ullanishi, qanday sohalarga qiziqishi va nimalarga ehtiyoji borligini aniqlab, muayyan talablar asosida, maxsus tadbirlar tashkil



qilish lozim.

4. *Axborot va badiiylikni* (informatсион mantiq va emotsional obrazlilikni) *uyg`unlashtirish printsipi*. Madaniy-ommaviy tadbirlarda ommaga ma`lum darajada axborot va bilim beriladi. Ular aholini ko`proq qiziqtirish uchun tushunarli, badiiy barkamol va ta`sirchan bo`lishi kerak. Buning uchun tadbirda axborotni ko`proq badiiy-emotsional obrazli shaklda, ta`sirchan vositalardan keng foydalangan holda ommaga etkazish lozim.

5. *Dam olish jarayoni mazmunini go`zallashtirish printsipi*. Tadbirlar, asosan, mehnatkashlarning asosiy ishidan holi vaqtida tashkil qilinadi hamda ularga maxsus dam olish shakllari havola etiladi. Mehnatkashlarning yaxshi hordiq chiqarishi uchun tadbirlarni estetik boyitish, go`zallik qonunlari asosida uyushtirish lozim. Tadbir o`tkaziladigan joyni ham, uyushtirilayotgan tadbir shaklining o`zini ham, undagi mazmun, harakat va so`zlarni ham ko`rkam, go`zal, badiiy-estetik bezash katta samara beradi.

YUqorida qayd etilgan umumideologik va madaniy-ma`rifiy ishlarning o`ziga xos printsiplarini ijodiy o`zlashtirish badiiy-ommaviy tadbirlar tashkilotchilari uchun bosh ilmiy qurol bo`lib xizmat qiladi.

Badiiy-ommaviy tadbirlarning asosiy funksiyalari ularning umumiy va o`ziga xos printsiplari asosida vujudga keladi.

«Funksiya» deganda, biron muassasaning, kimsaning yoki narsaning faoliyat doirasida bajariladigan vazifalarini tushunamiz.

Har bir davlat muassasaning o`ziga xos bajaradigan ish doirasi mavjud bo`lganidek, madaniy-ma`rifiy muassasalarning ham o`ziga xos shug`ullanadigan faoliyati va vazifalari bor. Badiiy-ommaviy tadbirlar madaniy-ma`rifiy muassasalarning asosiy sohalaridan biri bo`lgani uchun, eng, avvalo, ularning funksiyalari o`ziga xos tartibda ijodiy yondashilgan holda bajarilmog`i lozim.

Madaniy-ma`rifiy muassasalar o`z ish faoliyatida quyidagi asosiy funksiyalarni (vazifalar) bajaradi:

- Ommaga uzluksiz ta`lim berish, ularning bilimini doimiy va muntazam oshirish.
- Ommani havaskorlik ijodiga jalb qilish, ularning madaniy ijtimoiy aktivligini va tashabbuskorligini oshirish.
- Mehnatkashlarning dam olishini mazmunli uyushtirish.

Bu funksiyalar madaniy-ma`rifiy muassasalarning barcha faoliyatlari va sohalari uchun umumiydir. Lekin uning har bir faoliyatida bu funksiyalardan o`ziga xos tarzda foydalaniladi. Ba`zi bir faoliyatda masalan, xalq universiteti faoliyatida lektsiyani og`zaki agitatsiya va propaganda ishlarini uyushtirishda birinchi funktsiya boshqa xil faoliyatda (masalan, havaskorlik ijodini rivojlantirishda), ikkinchi funktsiya, yana ba`zi birlarida, jumladan, badiiy-ommaviy tadbirlarni tashkil qilishda uchinchi funktsiya muhim o`rin tutadi.

Bu funktsiyadan badiiy-ommaviy tadbirlarda, uning mohiyatidan kelib chiqib, o`ziga

xos tartibda foydalaniladi. Ular quyidagicha:

1. *Mehnatkashlarning dam olishini tashkil qilish funksiyasi.* Ma'lumki, mehnatkashlar ommaviy tadbirlarga ko'pincha ishdan keyin charchagan holda kelishadi. SHu sababli barcha tadbirlar ular uchun mazmunli dam olish vazifasini o'tashi kerak. Agar barcha tadbirlar ommaning dam olishi, badiiy-estetik zavq olishi uchun sharoit yaratib bersa, maqsadga muvofiq ish qilindi, deb aytish mumkin.

Madaniy-ma'rifiy muassasalarning boshqa funksiyalari, ya'ni ommaga bilim berish hamda havaskorlik ijodini tashkil qilish kabi ommaviy tadbirlarda mehnatkashlarning dam olishiga bevosita bog'liq holda olib boriladi.

2. *Ommaga axborot va bilim berish funksiyasi.* Bu o'ziga xos funktsiya madaniy-ma'rifiy muassasalarning faoliyatiga xos birinchi funktsiyaning ommaviy tadbirlarga moslab o'zgartirilgan ko'rinishidir. Badiiy-ommaviy tadbirlarda uzluksiz sistemali ta'lim va bilim berish murakkab jarayondir.

Uzluksiz ta'lim berish jarayonini og'zaki agitatsiya va propagandaga xos shakllar, jumladan, xalq universiteti mashg'ulotlari, lektoriylar, tematik o'qishlar vositasida bajarish mumkin. Bu vazifani badiiy-ommaviy tadbirlarning shakllaridan biri – og'zaki jurnallar ham bajarishi mumkin, qolgan barcha madaniy-ommaviy tadbirlarda mavzuga xos axborot va bilim berish mumkin. Badiiy-ommaviy tadbirlarda axborot va bilim berish jarayonining eng asosiy talabi shundaki, unda siyqasi chiqqan, hammaga ma'lum bo'lgan bilimlardan qochib, yangi va original axborotlardan foydalanish kerak. Bunday ma'lumotlardan foydalanish uchun maxsus spravochniklar, entsiklopediyalar hamda muassasa, kolxoz-sovxo va shaxsiy arxiv materiallariga murojaat qilib, ular asosida tadbir tayyorlanishi yaxshi samara beradi.

**Ommani badiiy havaskorlik ijodiyotiga jalb qilish funksiyasi.** Albatta, badiiy-ommaviy tadbirlar havaskorlik ijodisiz vujudga kelmaydi. Tadbir tayyorlashda qatnashadigan barcha kishilarning faoliyati – bu, so'zsiz, badiiy ijodning bir ko'rinishidir. Lekin «Ommani havaskorlik ijodiga jalb qilish» deganda, biz tadbir tayyorlovchilarning faoliyatini nazarda tutib qolmasdan, balki tomoshabin sifatida kelgan ommani aktivlashtirishni, ularni umumiy harakat qatnashchisiga aylantirishni ham tushunmog'imiz lozim. Ko'pgina badiiy-ommaviy ish shakllarida, ayniqsa, bayramlar va xalq an'alarida, bu jarayon uchun keng qulayliklar mavjud. Madaniy-ommaviy tadbirlarni tayyorlash jarayonida yuqorida qayd etilgan funktsiyani bajarishda ma'lum ish shaklining o'ziga xos tashkiliy xususiyatlariga murojaat etish muhim o'rin tutadi. Chunki har xil ish shaklini tashkil etishda bu funktsiyalardan birdek foydalanilavermaydi. Ba'zi shakllarda ko'proq axborot beriladi, ba'zilar asosan dam olish uchun xizmat qiladi va boshqalari ko'proq madaniy-ijodiy jarayonga qatnashtirishga yordam beradi.



Madaniy-ma`rifiy muassasalar o`z tadbirlarini, asosan, buyuk sanalarga, xalqaro va ittifoq miqyosidagi masalalarga bag`ishlab o`tkazadi-ku! Demak, tadbirlarning mazmunida, asosan, muhim voqealar aks etishi kerak emasmi? degan savol tug`ilishi mumkin. Albatta, bunday bo`lishi qonuniy, lekin madaniy-ma`rifiy muassasalar tadbirlarida muhim sanalarga bag`ishlangan materiallar mahalliy hayot sharoiti prizmasi orqali beriladi.



Masalan, 9 may — G`alaba kuniga bag`ishlangan bayramni olaylik. Madaniy-ma`rifiy muassasalarning bu bayram tadbirida sovet xalqining fashizm ustidan qozongan g`alabasini yoritish bilan konkret kolxoz, sovxoz, korxonalar bu buyuk tarixiy voqeda qanday rol` o`ynaganligi, mahalliy joyda yashaydigan urush qatnashchilarining ko`rsatgan jasoratlariga asosiy urg`u berilishi kerak. Urush qahramonlarining hayoti haqida ularning o`z so`zlarini eshitish tadbirini jonlantiradi va ta`sirchanligini oshiradi. Faqat shunday yo`llar bilangina badiiy-ommaviy tadbirlarning muhim xususiyati vujudga keladi. Bu xususiyatning eng afzallik tomoni shundaki, u umumiy tadbir mavzusini mahalliy aholi hayotiga yaqinlashtiradi.

Badiiy-ommaviy tadbirlarning barchasi mahalliy sharoit masalalarini bir xil darajada yoki bir tekisda yoritma olmaydi: ba`zilar (masalan, badiiy agitkollektivlarning programmalari, tematik kechalar, og`zaki jurnallar) butunlay mahalliy materiallar asosida tuziladi, boshqalari (teatrlashtirilgan tomoshalar, diskoklub programmalari) ijtimoiy masalalarni mahalliy hayot bilan bog`lagan holda uyushtiriladi va yana boshqalari (badiiy kompozitsiyalar, xronika kechalari) ko`proq umumiy mavzularga bag`ishlanib uyushtiriladi.



Badiiy-ommaviy tadbirlarning to`rtinchi xususiyati shundan iboratki, ularda juda keng ko`lamda ta`sirchan vositalar sintezlashtiriladi. Tadbirlar real hayotning o`zini tashkil qilishi bilan birga, undagi muhim voqealarni o`z mazmuniga singdiradi. Ularning mohiyatini ochish va ahamiyatini yoritish uchun ta`sirchan vositalarga murojaat qiladi. Tadbirda mazmun ma`lum bir kompozitsion tuzilish holatiga keltirilishi uchun undagi barcha bayon qilish va ta`sirchan

vositalar ham bir-birlari bilan birlashtiriladi, uyg`unlashtiriladi. Aks holda, tadbirning mazmuni puch, shakli esa samarasiz bo`lib qolishi mumkin. Ma`lumki, tadbirlar agitatsiya va propaganda hamda axborot xarakteriga egadir. Tadbirlarda agitatsiya, propaganda va axborot materiallari «quruq» va zerikarli bo`lib qolmasligi, ya`ni yuqoridagi xarakterli xususiyatning yo`qolmasligi uchun ularni mantiq talab qilgan ta`sirchan vositalar bilan badiiy boyitish lozim. Notiqning og`zaki nutqini yoki tadbirdagi hujjatli informatsion materiallarni badiiy vositalar bilan birlashtirish - bu tadbirning ta`sirchanligini va samaradorligini oshirib borish demakdir. Xuddi shunday yo`l bilan vositalarning sintezlashishi natijasida ta`sirchanligi kuchli bo`lgan badiiy agitatsiya va propaganda vujudga keladi.

A. V. Lunacharskiy badiiy agitatsiya va propagandaning ommaga ta`sir o`tkazishdagi rolini yuksak baholab, agitatsiya va propagandani badiiy vositalar bilan boyitish va san`at shakllariga agitpropagandistik xarakter berish kerakligini bir necha bor ta`kidlagan edi.

Tadbirlardagi agitpropagandistik informatsiyalarni san`at vositalari bilan bog`lash darajasi ikki xil yo`l yoki metod bilan belgilanadi: 1. Oddiy (birin-ketin) ulanish — illyustratsiyalash; 2. Murakkab sintezlashgan bog`lanish - teatrlashtirish.



Badiiy-ommaviy tadbirlarning beshinchi navbatdagi muhim xususiyati — bu ommani tadbir qatnashchisiga aylantirishdir.

Madaniy-oqartuv muassasalarida uyushtiriladigan tadbirlarni ommaviy deb atashning boyisi shundan iboratki, u omma uchun uyushtiriladi va ommaning ishtirokida o`radi. Agar teatr, kino hamda televizorda asar qatnashchilari va tomoshabinlar o`rtasida ko`rinmas «devor» mavjud bo`lib, omma faqat tomoshabin rolini bajaradigan bo`lsa, badiiy-ommaviy tadbirlarda esa ommaning aktiv ishtiroki ko`zda tutiladi. Muayyan tadbir mahalliy aholi hayotining ma`lum daqiqasi bo`lganligi uchun unda omma ma`lum voqeaga o`z fikr va munosabatini bildiruvchi kishilar sifatida qatnashadi.

Albatta, tadbirda hammani birday aktiv qatnashtirish qiyin. Uning asosiy qatnashchilari — oldindan belgilab qo`yilgan badiiy havaskorlik kollektivlarining a`zolari hamda so`zga chiqadigan kishilardir.

Lekin tadbir tashkilotchisi bu asosiy qatnashchilar bilan kifoyalanib qolmasdan, balki ommani ham aktivlashtirish, tadbir ishtirokchisiga aylantirish yo`llaridan foydalanmogi lozim. Buning uchun tadbir ishtirokchilari o`rtasida ommaviy o`yinlar, qo`shiqlar, viktorinalar, savol-javoblar kabi maxsus tadbirlar uyushtirish maqsadga muvofiqdir.

San`at — odamni tomoshabin yoki tinglovchi bo`lib qolganda emas, balki u ommaviy harakatda aktiv ishtirok etganda o`ziga hammadan ko`proq qamrab oladi, — deb ta`kidlagandi N. K. Krupskaya. Bu jarayon badiiy-ommaviy tadbirlarning ham o`ziga xos xususiyati bo`lib, ijtimoiy turmush quruvchisi bo`lgan xalqni ijodiy jarayonga biriktirib, ularning ijtimoiy-madaniy aktivligini oshiradi.

Ommaviy –madaniy tadbirlarni jamiyat hayotida tutgan o`rni

1. Xalq ijodi durdonalari.
2. Xalq muzika fol`klori.
3. Xalq raqs san`ati.
4. Xalq teatr san`ati.
5. Dorbozlik, nayzabozlik san`ati.

Xalq ijodi zamonaviy san`atning bitmas-tuganmas chashmasi hisoblanadi.

Xalq ijodi mehnatkash xalq yaratgan omma orasida keng tarqalib, og`izdan-og`izga, ustozdan shogirdga, avloddan-avlodga o`tib, tobora takomillashib. sayqal topib, taraqqiy etgan ijod mahsulidir. Unda «xalqning mehnat faoliyati, ijtimoiy va maishiy hayoti, turmush, tabiat to`g`risidagi tushunchalari, madaniyati, e`tiqodi, orzu-istaklari va ideallari, poetik fantaziyasi, his-tuyg`ulari va tafakkurining boy olami, baxtli va adolatli zamon haqidagi o`ylari o`z ifodasini topadi».

Xalq ijodining durdonalari mehnatkash ommaning qobiliyatli vakillari tomonidan ijod etiladi. Og`izdan-og`izga ko`chib, boshqalar ham bu asarlarni ijro qiladilar, uning boyib

borishiga o'z hissalarini qo'shadilar, takomillashtiradilar, boshqa variantlarini yaratadilar. SHunday qilib, xalq ijodining yaxshi namunalari o'lmas an'anaga aylanadi.

O'zaro chambarchas bog'liq bo'lgan xalq ijodini mutaxassislar shartli ravishda quyidagi turlarga bo'linadi: xalq og'zaki (poetik) ijodi, xalq (fol'klor) muzikasi, xalq teatri, xalq raqsi, xalq tasviriy va amaliy bezak san'ati. Keyingi vaqtda klub faoliyatida xalq ijodiga murojaat qilish va ulardan foydalanish muhim ahamiyat kasb etmoqda. Darxaqiqat, ommaviy tadbirlarning ta'sirchanligini oshirishda, ularni «serjilo bezaklar» va «rang»lar bilan bezashda, milliy kolorit berishda xalq ijodi bebaho manba sifatida xizmat qilmoqda.

Shu sababli, biz quyida xalq ijodining asosiy turlariga qisqacha xarakteristika berishga va ularni klub ommaviy tadbirlari bilan bog'liq bo'lgan ba'zi masalalariga to'xtalamiz.

Xalq og'zaki ijodi insoi nutqi asosida vujudga keladigan ijod mahsulidir.

Mazmun (g'oya), badiiylik (obrazlilik) jihatdai kuchli bo'lgan nutqning namunalari og'izdan-og'izga o'tib, ko'pchilik orasida tarqalib, xalq og'zaki ijodiga aylanadi. Ular omma o'rtasida qayta-qayta sayqal topib, muayyan bir.

xususiyatga ega bo'lgan janrlarga aylanib bordi. CHunonchi, xalq og'zaki ijodiga maqollar, topishmoqlar, afsona va rivoyatlar, latifa va loflar, ertaklar va dostonlar, askiya va og'zaki drama kabi janrlar kiradi.

Xususan, badiiy-ommaviy tadbirlarda xalq og'zaki ijodi janrlaridan foydalanish muhim ahamiyatga egadir. CHunonchi, deyarli barcha stsenariyda «so'z ko'rki - maqol»dan, xalq donishmandligi hisoblangan afsona va rivoyatlardan foydalanish tadbir «tili»ni boyitadi, ta'sirchanligini oshiradi. Latifa, lof va askiya tadbirlarning qiziqarliligini yanada oshiradi, mazmunini mustahkamlaydi, tomoshabinlarni aktivlashtiradi. Topishmoqlar tadbir ijrochilari va auditoriya o'rtasida «jonli» aloqa o'rnatishga yaxshi imkon yaratadi. Ayniqsa, bolalar uchun tayyorlangan tadbirlarda ertak va dostonlar qahramonlari ularni g'oyaviy-estetik tarbiyalashda muhim rolni bajaradilar. Masalan, Alpomish, Go'ro'g'li, Zumrad, Kenja botir, Malikai Husniobod singari obrazlar yoshlarning sevimli qahramonlari sifatida asrlar osha hozirgacha etib kelgan.

Badiiy-ommaviy tadbirlarda xalq og'zaki ijodining betakror, ayni chog'da, olam-olam mazmun kasb etuvchi maqollari, aforizmlari, naql va iboralari stsenariya mohiyatining yanada chuqurlashuvi, tadbir kuchining o'tkirlashuvini ta'minlashda xizmat qiladi.

Respublikamizning ayrim madaniyat uylari, joylardagi qishloq klublarida tashkil qilinayotgan badiiy-ommaviy tadbirlar xalq og'zaki ijodi namunalaridan samarali foydalanishlari tufayli xalq o'rtasida katta obro' topmoqdalar.





## Madaniy tadbirlarni tashkil etishning o`ziga xosligi

1. Badiiy-ommaviy tadbirlarni g`oyaviy emotsional vositalari.
2. Vositani kishilarga ta`siri.
3. Matbuot vositalari.
4. Texnik vositalar.

Badiiy-ommaviy tadbirlarni g`oyaviy emotsional vositalarsiz aslo tasavvur qilib bo`lmaydi. Maxsus materiallarsiz uy qurib bo`lmaganidek, vositalarsiz tadbirni tashkil qilib bo`lmaydi. Agar imorat tsement, yog`och, mix, oyna va shunga o`xshash materiallar asosida vujudga kelsa, madaniy-ommaviy tadbirlarni ham o`ziga xos so`z, san`at va texnik vositalarsiz tashkil qilib bo`lmaydi. Vositalar tadbirning tarkibiy qismi, asosiy komponentlari va mexanizmlari sifatida xizmat qiladi.

Vosita deganda, kishilarning hissiyotiga, psixologiyasiga va ongiga ta`sir etuvchi va bilim olish samaradorligini oshiruvchi g`oyaviy-hissiy qurollar, asbob-uskunalarni tushunamiz.

Badiiy-ommaviy tadbirlarda qo`llaniladigan vositalarning diapazoni juda keng va ularning soni ko`pdir. Tadbirlarda jonli so`z, matbuot, ko`rgazmali qurollar, adabiyot va san`at, har xil texnik apparatlar kabi vositalardan keng foydalanamiz. Bular esa har qanday tadbirning sermazmun va qiziqarli bo`lishini ta`minlaydi.

Tashkilotchilar klub muassasalaridagi ta`sirchan vositalarning imkoniyatlarini yaxshi bilishlari va ularning imkoniyatlaridan to`la foydalanishlari lozim. Diqqatimizni yana Hamza Hakimzodaning madaniy-oqartuv ishlar sohasidagi tajribasiga qaratamiz. U birgina badiiy-propagandistik tadbirda xilma-xil san`at ko`rinishlari va ta`sirchan vositalarni ko`plab umumlashtira olgan.

Tadbirning g`oyaviy va emotsional-obrazli kuchini oshiradigan, ommaning qiziqishini orttiradigan vositalardan samarali foydalanish - bu tashkilotchilar oldida turgan muhim vazifalardan biridir.

Badiiy-ommaviy tadbirlar tashkilotchisi mavjud bo`lgan barcha ta`sirchan vositalardan yaxshi xabardor bo`libgina qolmasdan, balki ulardan samarali foydalanish metodikasini ham bilmog`i lozimdir.

Quyida badiiy-ommaviy tadbirlarda foydalanish mumkin bo`lgan asosiy vositalarga xarakteristika berib o`tamiz:

Jonli so`z. Asosiy ta`sirchan vositalardan biri - bu jonli so`zdir. (U ba`zi hollarda «og`zaki so`z» deb ham yuritiladi.) Jonli so`z klub ishi shakllarining hammasida eng asosiy vosita sifatida qo`llanilib, o`zgarmas komponent sifatida xizmat qiladi. Badiiy-ommaviy tadbirlarda jonli so`z faqatgina mazmunni yoritishda xizmat qilmasdan, balki syujet bilan ommaviy harakatlarni ham bir-biriga uyg`unlashtirib boradi. Aynan jonli so`z voqea



ma`nosini tomoshabinga etkazadi, bir epizodni ikkinchisiga bog`laydi, boshqaruvchining auditoriya bilan muloqotda bo`lishi uchun sharoit yaratadi. Jonli so`zning yana bir afzallik tomoni shundaki, ba`zan fikrni hech qanday ta`sirchan vosita tomoshabinga etkazib bera olmaydigan daqiqalarda, jonli so`z yordamga keladi.

Ommaviy tadbirlarda boshqaruvchi so`zi asosiy o`rinni egallaydi, ba`zi hollarda esa u kechaning boshidan to oxirigacha etakchi vosita sifatida qo`llaniladi. U kirish so`zi (monolog) shaklida yoki muqaddima sifatida yaxshi xizmat qilishi mumkin. Tadbir davomida esa boshqaruvchi, komentatorga, hikoyachiga yoki interv`yu beruvchiga aylanib, jonli so`zdan foydalanadi. Tadbirlarda jonli so`zdan foydalanish imkoniyatlari juda ko`p.

Jonli so`z boshqaruvchining gapidan tashqari, tadbir qahramonining nutqi yoki undagi qatnashchining so`zi, kecha qahramoniga atalgan tabrik yoki kollektivning mehnat raporti, sotsialistik majburiyatlari bo`lishi mumkin.

Ta`sirchan vositalardan biri badiiy so`zdir. Badiiy so`z aytilmoqchi bo`lgan fikrni badiiy-emotsional tarzda etkazib berishga xizmat qiladi. Klub kechalarida badiiy so`zning she`r o`qish, prozaik va she`riy monologlar, juft yoki ko`pchilik tomonidan o`qiladigan deklamatsiyalar kabi turlaridan keng foydalaniladi.

Badiiy o`qish boshqa materiallar bilan bir vaqtda ijro etilishi mumkin. Masalan, she`r o`qilayotgan bir vaqtda she`rning ma`nosiga mos keladigan kino parchalar ko`rsatilishi mumkin. Masalan, «O`zbekiston qardosh respublikalar oilasida» nomli tematik kechada «O`zbekiston — oq oltin o`lkasi» epizodini olaylik. Bunda ekranda M. Qayumovning «Bahordan bahorgacha» nomli kinofil`midan lavha ko`rsatiladi. Xuddi shu kadr ko`rsatilayotgan vaqtda boshqaruvchi O`zbekiston paxtakorlari haqida, ularning mehnat muvaffaqiyatlari haqida she`r o`qiydi. Bu bilan kechaning g`oyaviy-emotsional ta`siri oshishiga erishiladi.

Badiiy so`zni vujudga keltirish uchun badiiy asarlardan namunalar keltirishning o`zi kamlik qiladi. Yozma she`r – yozma badiiy so`zdir. Uni jonli badiiy so`zga aylantirib, ijro etish uchun ijrochining she`rdagi fikriga munosabati, ruhiy kechinmalari, his-hayajoni talab qilinadi. Aks holda she`rning oddiy, jonli so`zdan farqi qolmaydi. Yana shuni unutmaslik kerakki, chuqur anglash, fikrning tub mazmuniga etib, his-hayajon bilan aytilgan har bir jonli so`z badiiy so`zga aylanib ketishi mumkin.

Xalqimiz tabiat bag`rida ochiq havoda o`tkaziladigan bayramlar va tomoshalarni sevadi. Bayram tezroq kelishini orziqib kutadi. Undan zavqlanishni, maroqli dam olishni xohlaydi. Bunday istak va ehtiyojlarni qondirish esa har qanday rejisorning oliy maqsadlaridan biridir.



## Foydalanilgan adabiyotlar

1. A. Haydarov: "Madaniyat va san'at sohasini boshqarish asoslari". T. O'zbekiston, 2016. 19.b.

2. O'zbekiston san'ati (1991, 2001 yillar). O'zbekiston badiiy akademiyasi san'atshunoslik ilmiy tadqiqot instituti. T, Sharq. 2001, 195.b.

3. V. Rustamov. "Zamonaviy bayramlar rejissurasi muammolari". Toshkent. 2013. 4,5, 8.b.

[www.openscience.uz](http://www.openscience.uz)

## BARKAMOL AVLOD TARBIYASI — MILLIY YUKSALISH GAROVI

Bozorova Gulnoza Ilhomjonovna

Navoiy viloyati Zarafshon shahar

"Barkamol avlod" bolalar maktabi to'garak rahbari

### ANNOTATSIYA

Ushbu maqolada hozirgi kunda o'sib kelayotgan yosh avlodni bolaligidan ma'naviyatli qilib tarbiyalash dolzarb masalalaridan biridir. Ushbu maqolada o'qituvchi shaxsining qanday ilg'or texnologiyalardan foydalanishi, o'quvchilarni kitobga oshno qilishi haqida shuningdek barkamol avlodni ma'naviy yetuk qilib tarbiyalash haqida keng yoritilgan.

Kalit so'zlar: barkamol avlod, ma'naviyat, qadriyat, tarbiya, axloqiy sifatlar, tafakkur, ma'rifat, bilim, komil inson, muloqot.

Bozorova Gulnoza Ilhomjonovna

Zarafshan city, Navoi region

Head of the club of "Barkamol Avlod" children's school

### ANNOTATION

In this article, one of the urgent issues is the spiritual education of the young generation growing up from childhood. This article describes in detail how a teacher uses advanced technologies, familiarizes students with books, and educates a mature generation to be spiritually mature.

Key words: perfect generation, spirituality, value, education, moral qualities, thinking, enlightenment, knowledge, perfect person, communication.

## KIRISH.

Mustaqillikka erishilgandan so'ng Birinchi Prezidentimiz Islom Karimov rahnamoligida mamlakatimizda barcha sohalarni qamrab olgan holda keng islohotlar amalga oshirildi hamda bu ishlar hozirgi davrda yangi bosqich va keng ko'lamda yanada izchil davom ettirilmoqda. U hoh davlat boshqaruv tuzilmasi bo'lsin, hoh sog'liqni saqlash, sport, ta'lim — qo'yingki, barcha jabhalarda ijobiy natijasini bermoqda.

Ta'kidlash joiz, bugungi globallashuv davrida, dunyoda mafkuraviy kurash avj olgan sharoitda doimo ogoh, sezgir va ma'naviy uyg'oq bo'lib yashashimiz, eng katta boyligimiz bo'lmish yurtimizdagi millatlararo ahillik, o'zaro mehr-oqibat hamda hamjihatlik muhitini ko'z qorachig'idek asrash va mustahkamlash yo'lida olib borilayotgan ishlarimizning ma'no-mazmunini tushunib etishimiz lozim.

O'sib kelayotgan yosh avlodni vatanparvarlik va millatparvarlik ruhida tarbiyalash dolzarb vazifadir. Bu esa oilada va o'quv dargohlarida ta'lim hamda tarbiyaga e'tiborni kuchaytirishni taqozo etadi. Prezidentimiz Shavkat Mirziyoyev tomonidan mazkur soha yechimiga qaratilgan qator qonun hujjatlari imzolanib, farmon, qaror va farmoyishlar qabul qilinmoqda. Bular yurtimizda ma'nan etuk, dunyoqarashi teran, mustaqil fikrlovchi, e'tiqodi mustahkam, siyosiy-ma'naviy saviyasi hozirgi davr talablariga to'la javob beradigan barkamol avlodni kamol toptirishga xizmat qilmoqda.

Inson mohiyati moddiy va ma'naviyatning tutashuvida namoyon bo'ladi. Har bir shaxs, har bir ijtimoiy guruh yoki toifa, har bir elat, millat va mintaqa xalqlari o'z tabiati bilan yaratilgan. Zero, ma'naviyat va uni anglash masalalariga oqilona, konkret sharoitni hisobga olib yondashish — komil insonni tarbiyalashning yangi yo'llarini ochishda muhim ahamiyatga ega. Bedil aytganidek, me'mor dastlabki g'ishtni to'g'ri qo'ymasa, binoning boshi yulduzlarga etsa ham, u qiyshiq bo'lib qolaveradi. Shunday ekan, jamiyatda inson o'rni uning moddiy boyliklari bilan emas, balki yuksak ma'naviy qiyofasi bilan belgilanadi. Binobarin, ma'naviyat — ajdodlarni avlodlarga, tarihni bugunga, bugunni kelajakka bog'lovchi ko'prik. U otabobolarimizdan

meros jamiki noyob fazilatlar, qadriyatlar va an'analarning majmui, qolaversa, ular to'plagan tarixiy-ijtimoiy tajriba va barcha qarashlarni o'zida mujassam etadi."O'zbekiston yoshlar ittifoqi,—deb ta'kidladi davlatimiz rahbari Shavkat Mirziyoyev "Kamolot" YoIH IV qurultoyidagi nutqida,—jahon madaniyati rivojiga beqiyos hissa qo'shgan buyuk ajdodlarimiz merosiga hurmat, unga munosib bo'lish tuyg'usini shakllantirish, bu bebaho boylikni chuqur o'rganish va keng targ'ib etishga qaratilgan mazmundor, ta'sirchan loyihalarni amalga oshirishda tashabbus ko'rsatishi nur ustiga nur bo'lur edi".

Darhaqiqat, jahonga mashhur ajdodlarimiz — buyuk davlat arboblari, sarkarda

Amir Temur, Bobur Mirzo, Mirzo Ulug'bek, Jaloliddin Manguberdi nafaqat mardlik, adolatparvarlik, insonparvarlik, ilm-fan bobida o'rnak bo'lganlar, balki o'z askarlari, bo'lajak el-yurt himoyachilari tarbiyasiga ham alohida e'tibor qaratganlar. Horazmiy, Beruniy, Abu Ali ibn Sino, Forobiy, Alisher Navoiy, Furqat singari bashariyat sivilizasiyasi va uning porloq kelajagiga beqiyos, katta hissa qo'shgan buyuk mutafakkir ajdodlarimiz hamda din ilmida olamga dong taratgan Imom Buhoriy, Bahouddin Naqshband, Yassaviy kabi ulamolarimiz yoshlarga ma'naviy va jismoniy kamolot bo'yicha saboq berganlar. Yaqin o'tmishimizda yashab o'tgan mutafakkir ma'rifatchilardan Abdulla Qodiriy, Abdulla Avloniy, Abdurauf Fitrat, Cho'lpon, Mahmud Behbudiy, Usmon Nosir va boshqa ko'pgina buyuk adiblarimizning asarlari yoshlar hayoti va tarbiyasi bilan chambarchas bog'liqdir. Ammo, sobiq sho'rolar davrida ulug' ajdodlarimizning bebaho madaniy-ma'naviy merosi halqimiz, yoshlarimiz ongiga o'zgacha talqin

bilan taqdim etildi. Mustaqillik tufayli va O'zbekiston Respublikasi Prezidenti Shavkat Mirziyoevning odilona siyosati asosida millatimiz genofondini shakllantirish va barkamol avlodni tarbiyalash vositasi bo'lmish jismoniy tarbiya va sport tobora milliy istiqloq mafkurasining "strategik quroli"ga aylanib bormoqda. Yaqinda, 2017 yil 10 avgustda davlatimiz rahbari tomonidan qabul qilingan "Nufuzli xalqaro sport musobaqalarida yuksak natijalarga erishgan O'zbekiston sportchilarini jamoat va sport ishlariga keng jalb etish hamda sportchilarni va ularning trenerlarini rag'batlantirish to'g'risida"gi qarori yurtimizda barkamol avlodning ma'nan va jismonan kamol topishiga xizmat qilmoqda. Ma'lumki, ma'naviy-madaniy, ruhiy-axloqiy hislatlar va insoniy qadriyatlar avvalambor, bolalikdan shakllana boshlaydi. Bolalar erta go'daklikdan boshlab otaonalari, bobo-buvilari va boshqa oila a'zolarining yurish-turishlari, odob-ahloqlari, muomala munosabatlari, oilaviy urf-odatlar, rasm-rusumlar, udum va an'analariga qarab, ibrat olishga harakat qiladilar. Barkamol avlod ma'naviyatini shakllantiruvchi yagona manba esa tarbiyadir.



Ma'rifat va bilimni shakllantiruvchi manba — ta'lim, saboqdir. Binobarin "ta'lim va tarbiya" emas, aksincha, "tarbiya va ta'lim" deb aytish maqsadga muvofiqdir.

Insonni barkamol etib tarbiya-lashda badiiy asarlarning o'rni katta. Shuning uchun ham Prezidentimiz, ta'kidlaganidek, axborot-kommunikasiya sohasidagi oxirgi yutuqlarni o'zlashtirish bilan birga, yoshlarning kitob o'qishga bo'lgan qiziqishini oshirishga, ularni kitob bilan do'st bo'lishga, aholining kitobhonlik saviyasini yanada oshirishga alohida e'tibor qaratish lozim bo'ladi. Buning uchun, avvalo, milliy adabiyotimiz va jahon adabiyotining eng sara namunalarini ijtimoiy tarmoqlarga joylashtirish va ularni keng targ'ib qilishga alohida e'tibor berishimiz muhim ahamiyat kasb etadi.

Prezidentimiz Shavkat Mirziyoyevning 2017-yil 12-yanvardagi "Kitob mahsulotlarini chop etish va tarqatish tizimini rivojlantirish, kitob mutolaasi va kitobhonlik madaniyatini oshirish hamda targ'ibot qilish bo'yicha komissiya tuzish to'g'risida"gi farmoyishi kitobxonlik madaniyatining jamiyat ma'naviy hayotidagi o'rni va rolini yana bir yangi bosqichga ko'tardi. Bugun ba'zi yoshlarimizning "ommaviy madaniyat" ta'sirida ma'naviy dunyoqarashi tobora tubanlashib borayotir. Ho'sh, unga qarshi kurashda qanday chora-tadbirlarni ko'rish lozim, degan savol tug'iladi. Buning yechimini topish uchun, fikrimizcha, ta'lim-tarbiya tizimiga ta'sir ko'rsatuvchi omillarni hisobga olish kerak. Ular orasida bizningcha eng muhim ahamiyat kasb etadiganlari qatoriga quyidagilar

kiradi:

- mafkuraviy ishlarni mustaqillikni mustahkamlash, mamlakatimizni har tomonlama yuksaltirib, yorug' va erkin hayot sari olg'a yurishga yo'naltirish;
- yurt tinchligi, Vatan ravnaqi va xalq farovonligi kabi yuksak tushunchalar bilan birga milliy g'oyamizning uzviy tarkibiy qismlarini tashkil qiladigan komil inson, ijtimoiy hamkorlik, millatlararo totuvlik, dinlararo bag'rikenglik, ijtimoiy-siyosiy barqarorlik kabi tamoyillarning ma'no-mohiyatini ma'naviy-ma'rifiy, ta'lim-tarbiya ishlarining markaziga qo'yish, ularni yangi bosqichga ko'tarish;
- yoshlarni ona -Vatanga muhabbat, boy tariximizga, ota-bobolarimizning

muqaddas diniga sadoqat ruhida tarbiyalash uchun, avvalo ularning qalbi va ongida mafkuraviy immunitetni shakllantirish;

□ ma'naviy olamida bo'shliq vujudga kelmasligi uchun ularning qalbi va ongida sog'lom hayot tarzi, milliy va umuminsoniy qadriyatlar uyg'unligiga hurmatehtrom

tuyg'usini bolalik paytidan boshlab shakllantirish;

□ yurtdoshlarimiz, ayniqsa yosh avlod ongida murakkab va tahlikali hayot haqida, uning shafqatsiz o'yinlari to'g'risida har taraflama va haqiqiy tasavvurlarni shakllantirish kabilardir.

Xalqimiz, birinchi galda, yoshlarni erkin inson bo'lib yashashiga qarshi qaratilgan, ruhiy dunyosini izdan chiqarish maqsadini ko'zlaydigan mafkuraviyg'oyaviy hurujlardan himoya qilish bugungi kunning dolzarb vazifasidir.

Ma'lumki, kelajagi buyuk davlat barpo etish avlodlarga ozod va obod Vatanni meros qoldirish borasidagi olijanob ishlar taqdiri, oxir-oqibatda, yoshlarning ilm-fan yutuqlari va zamonaviy kasblarni nechog'lik mukammal egallashiga bogliq. Binobarin, barkamol avlodni tarbiyalash O'zbekistonda yangi jamiyat barpo etishning eng muhim shartidir.

Shuning uchun bugun yurtimizdata'lim sohasi tubdan isloh qilinmoqda. Bu islohotlar Kadrlar tayyorlash milliy dasturi asosida amalga oshirilmoqda. Bungao'xshash dasturjahondagi birorbirmamlakatdayo'q. Shuning uchun ham unga butun dunyoda qiziqish katta. Milliy dasturning toiiq amalga oshinishi yigit va qizlarning kasbiy, iqtisodiy va ma'naviy jihatdan tezroq mustaqil boiib, hayotdan o'z o'rnini topishiga imkon yaratadi.

Madaniy qadriyatlar - zamonaviy ilm-fan va taraqqiyot yutuqlari bilan boyitib borish asosiy vazifamizdir. Buning uchun av-valo o'zligimizni yanada chuqurroq anglashimiz, milliy istiqlol g'oyasi tush-uncha va tamoy illarini xalqmizning, ayniqsa, yoshlarning qalbiga singdi-rish talab etiladi.

Milliy istiqlol g'oyasi yurtdoshlarimizni ma'naviy qadriyatlarm to'g'ri baholay bilishga da'vat etadi. Buning uchun milliy qadriyatlarga, jumladan, madaniy merosga ilmiy asosda to'g'ri yondashishning asosiy tamoyillaridan kelib chiqadigan mezonlarga arnal qilish nazarda tutiladi. Bu mezonlar insonparvarlik, vatanparvarlik, xalqchillik vataraqqiyparvarlikdan iborat. Milliy istiqlol g'oyasi yurtdoshlarimizni ma'naviy qadriyatlarni to'g'ri baholay bilishga da'vat etadi. Buning uchun milliy qadriyatlarga, jumladan, madaniy merosga ilmiy asosda to'g'ri yondashishning asosiy tamoyillaridan





kelib chiqadigan mezonlarga amal qilish nazarda tutiladi. Bu mezonlar insonparvarlik, vatanparvarlik, xalqchilik vataraqqiyparvarlikdan iborat bo'lib, ularning har birida milliylik va umuminsoniylik tamoyillari mujassamlashgan. Bu mezonlarga, shuningdek, tarixiylik ham xos. Ular jamiyat oldida turgan yangi vazifalardan kelib chiqilgan holda boyib, takomillashib boradi. Milliy qadriyatlarga baho berilar ekan, ularning milliy g'oyaga nechog'iq mos ekani nazarda tutiladi.

Mamlakatimiz istiqlolini, u bilan bog'liq tarixiy sana va voqea-hodisalarning mohiyatini chuqur anglash va qadrlash, har tomonlama munosib nishonlash ijtimoiy-siyosiy, ma'naviy hayotimizda alohida o'rin tutadi. Shu sababdan mahalla yoshlarini sportga, bilim va zakovatga qiziqishini orttirish, ularni bo'sh vaqtlarini mazmunli va maroqli o'tkazish, yosh avlodni Vatan tuyg'usi bilan o'sishi muhim ahamiyat kasb etadi.

Har bir jamiyatning, unda yashaydigan insonlarning taqdiri va kelajagi albatta davlatlarning yetakchi kuchlari hisoblanmish yoshlar tarbiyasi bilan chambarchas bog'liqdir. Yurtimizda yoshlarning intellektual va ijodiy salohiyatini mustahkamlash, ularning mamlakatimizda amalga oshirilayotgan islohotlarga daxldorligini oshirish borasida ulkan ishlar olib borilmoqda. Zero, zamonaviy bilim va ko'nikmalarga ega, mamlakatning munosib kelajagi uchun javobgarlikni o'z zimmasiga ola biladigan barkamol, maqsadga intiluvchan va serg'ayrat yoshlarni tarbiyalash bugunning eng muhim vazifalaridan biridir.

Ma'lumki, Prezidentimiz ijtimoiy, ma'naviy-ma'rifiy sohalardagi ishlarni yangi tizim asosida yo'lga qo'yish bo'yicha 5 ta muhim tashabbusni ilgari surib, yoshlarga e'tiborni kuchaytirish, yosh avlodni madaniyat, san'at, jismoniy tarbiya va sportga keng jalb etish, ularda axborot texnologiyalaridan to'g'ri foydalanish ko'nikmasini shakllantirish, yoshlar o'rtasida kitobxonlikni targ'ib qilish, xotin-

Ta'lim-tarbiya haqida so'z ketganda, Abdulla Avloniyning "Tarbiya biz uchun yo hayot — yo mamot, yo najot — yo halokat, yo saodat — yo falokat masalasidir", degan chuqur ma'noli fikri yodimizga tushaveradi. Buyuk ma'rifatparvar bobomizning bu so'zlari asrimiz boshida millatimiz uchun qanchalar muhim bo'lgan bo'lsa, hozirgi vaqtda ham shunchalik, balki undan ham ko'proq dolzarb ahamiyatga ega. Ma'lumki, tarbiya o'z mohiyat-e'tibori bilan milliy, umuminsoniy va gumanistik mazmunga egadir. Har bir jamiyat o'z oldiga yetuk, har tomonlama kamol topgan, o'zida butun ijobiy, oliyjanob fazilatlarini birlashtirgan avlodni tarbiyalashni orzu qiladi. Tarbiyasi og'ir, ma'naviyati qashshoq yoki ma'naviyatdan mahrum bo'lgan odamdan biror ezgulik kutish mumkin emas. Chunki u yaxshilik va ezgulik haqida umuman o'ylamaydi. Atrofga va hatto otanasi, qarindosh-urug'lari taqdiriga ham befarq, loqayd holda yashaydi. Tarbiyasi, ma'naviyatli inson bugungi kun va kelajak haqida fikr yuritadi, shuningdek, kelgusi hayot va turmushning ravnaqi uchun o'z hissasini qo'shishga intiladi. Zotan, bugun xalqimizning



“Milliy tiklanishdan — milliy yuksalish sari” buyuk maqsadiga erishuvda ma’naviyati yuksak, barkamol insonlar zarur. Mazkur masala o‘ta dolzarb bo‘lganligidan barcha zamonlar donishlari yoshlar tarbiyasi haqida bosh qotirib kelishgan. Masalan, buyuk yunon olimi Aristotelning “Vatan taqdirini yoshlar tarbiyasi hal qiladi”, degan so‘zlari bor. Zardushtiylilik uch asosiy axloqiy qoidaga tayanadi: “Ezgu fikr, ezgu so‘z, ezgu amal”. Shu uchallasiga rioya qilgan odam kamolotga yetgan hisoblangan. Imom Buxoriy bu xususda yana-da yorqinroq so‘z aytgan: “Bolaning tabiati rivojlanishga moyil bo‘ladi, uni qanday g‘oyalari bilan to‘ldirish ota-ona va ustozga bog‘liq”.

Forobiyning ta’lim-tarbiya yo‘llari, usullari, vositalari haqidagi qarashlari ham qimmatlidir. U “Insonda go‘zal fazilatlar ikki yo‘l — ta’lim va tarbiya yo‘li bilan hosil qilinadi. Ta’lim faqat so‘z va o‘rgatish bilangina bo‘ladi. Tarbiya esa, amaliy ish, tajriba bilan, ya’ni shu xalq, shu millatning amaliy malakalaridan iborat bo‘lgan ish-harakat, kasb-hunarga berilgan bo‘lishi, o‘rganishidir”, deya ta’kidlaydi. Olim, o‘z navbatida, ta’limda barcha fanlarning nazariy asoslari o‘rganilsa, tarbiyada ma’naviy-axloqiy qoidalar, odob me’yorlari o‘rganiladi, kasb-hunarga oid malakalar hosil qilinadi, deb uqtiradi. Shuning uchun ushbu g‘oyalardan jamiyatning tarbiyaviy-ta’lim salohiyatini mustahkamlashda, ma’naviy-axloqiy muhitni yaxshilashda foydalansa, maqsadga muvofiq bo‘ladi.

Navoiy inson qadr-qimmatini uning mol-mulki, zeb-ziynati, mansabi yoki ijtimoiy kelib chiqishi bilan emas, balki uning ma’naviy qiyofasi, axloqiy sifatleri, undan elga qanchalik naf tegishi bilan belgilanishini ko‘p marta takrorlagan. Shoir she’rlaridan birida:

Tut bargichalik qimmating yo‘qmi?

Ipak qurtichalik himmating yo‘qmi?

— deya insonni o‘ylashga, o‘ylaganda ham o‘z hayotidan kelib chiqib xulosa qilishga chorlaydi. Shu ikki satrda insonning dunyoga kelishidan tortib, bu yorug‘ olamda yashashning tub mohiyat ochib berilgan.

Shoirning quyidagi so‘zlari ham tahsinga sazovor: “Kishilarning so‘z bilan naf yetkazish qo‘lidan kelmasa, loqal ko‘nglidagi andishi yaxshi bo‘lishi kerak. Ko‘ngli odamlarning xursandligidan xursand bo‘lishi lozim. Kimning xalq g‘amidan g‘ami bo‘lmasa, haqiqiy odam bo‘lsang, uni odam dema”. Bu fikrlarning tub negizida tarbiya yotganligini anglab olish qiyin emas. Zero, Prezidentimiz ta’kidlab o‘tganlaridek, “Ma’rifatparvar bobomiz Abdulla Avloniyning asriy qadriyatlarimiz asosida yaratgan “Turkiy “Guliston” yoxud axloq” asari sharqona tarbiyaning noyob qo‘llanmasi sifatida bugungi kunda ham o‘zining qadri va ahamiyatini yo‘qotgan emas. Biz “Tarbiya” fanining nazariy asoslarini ishlab chiqishda mana shunday bebaho asarlardan samarali foydalanishimiz zarur”. Demak, anglashiladiki, biz “Tarbiya” fanini yaratishda uzoq-yaqin o‘tmishimizda yashab o‘tgan



ulug' zotlar merosidan, qolaversa, umuminsoniy qadriyatlardan unumli foydalanishimiz kerak bo'ladi. Ana shular asosida yaratilgan yangi fan farzandlarimiz tarbiyasida muhim ahamiyat kasb etishi, shubhasiz. Barkamol avlodni tarbiyalash orqali esa oldimizga qo'ygan ulkan maqsadga erishamiz — mamlakatimizda uchinchi Uyg'onish ko'z ochadi.

## **Barkamol avlod – Vatanning baxti.**

Ulug' davlatlarning, ulug' kashfiyotlarning ijodkori komil insondir. Komillikka esa inson tarbiya orqali erishadi.

Xalqimiz qadim-qadimdan tarbiyaga, ilmu hunarga alohida etibor berib keladi. Ota-onalik va farzandlik rutbalari hamisha aziz deb belgilangan. Ota-ona farzand uchun bir umrlik ibrat va bir umrlik muallimdir. Shuning uchun ham xalqimiz yosh avlod tarbiyasi va taqdiriga masul zotlar – tarbiyachilar, muallimlar, tibbiyot xodimlarini goyat qadrlaydi. Ular farzandlarimiz ruhiga ona xalqimizga xos asl fazilatlarni, soglom turmush va soglom fikrlash tarzini singdiradilar. Bunday kop qirrali tarbiya millatimiz irsiyatiga xos yuksak xususiyatlarning yuzaga chiqishi uchun asosiy omildir. Azaldan, oglini uylantirayotgan yoki qizini chiqarayotgan ota-ona quda-qudagayining etti pushtini sorab-surishtiradi. Amir Temur hazratlari ogillari, nabiralari va yaqinlarini uylantirmoq tashvishida kelin izlamoqqa shaxsan o'zi e'tibor berganini va ayni shu yumushni davlat ishlari bilan teng korganini etirof etadi. Bu katta hayotiy falsafaning, barqaror ahloqiy etiqodning, donolikning belgisidir. Ta'lim va tarbiya soliqni saqlash tizimi ana shunday hayotiy falsafa negizida rivojlanishi ayni muddaodir. Har bir xalq, har bir avlodning barkamollik darajasi pirovard natijada shu xalq istiqbolini, taraqqiyotini va taqdirini hal etadi.

Ma'naviy va jismoniy barkamol avlodni tarbiyalash – faqat milliy ehtiyojgina emas, balki umumdavlat ahamiyatiga molik masala – kopmillatli Vatanimizda tugilib osgan, tomir yoygan barcha qardosh xalqlar uchun birday ezgu murod-maqsaddir. Bu nuqtada milliy va umuminsoniy qadryatlar, boy manaviy merosimizning eng yaxshi analari hamda shakllanib kelayotgan yangi udumlar birlashadi, tarbiyaning qudratli omiliga aylanadi. Xalqimiz irsiyatini boyitish, manaviy va jismoniy soglom avlodni tarbiyalash jarayonida oila, davlat va jamiyatning mushtarak muddaosi bolmish komil inson shaxsi – XXI asr odami shakllanadi. Ishonchimiz komilki, Vatanning baxti bolmish barkamol avlod ilm, tarbiya, mehnat orqali shakllanadi. Ozbekistonning buyuk kelajagi ilm, tarbiya, mehnat orqali royobga chiqadi.

Albatta, mustaqillik yillarida barkamol avlodni tarbiyalab voyaga etkazish yolida tengsiz ezgu ishlar amalga oshirildi. Komil inson – soglom odam mezonidir, fazilatidir. Fazilat esa, Aristotel iborasi bilan aytsak, ayni paytda ham kamchilikning, ham haddan tashqarilikning ziddidir. Yani kamolot mujassamidir. Soglom odam tushunchasi ham tarixiy bolib, oz davrining sifat belgilarini aks ettiradi. Soglom odam qanchalik qayguga botgan yoki sevinchidan olamga sigmay turgan bolsa ham, dunyoni togri idrok eta biladi, yonginasida

ochilib turgan gulni kora oladi, uning tanasiga oraglan zarpechakni yulib tashlashga fahmi yetadi. Demak, haq gapni aytishga, haq ishni qilishga qodir hisoblanadi. Binobarin tugma axloqiy asoslar bilan mustahkamlangan aqlu zakovatning – intellektning, odamiy va demokratik mafkuraning, teran insoniy va haqqoniy dunyoqarashning maqomi bilinib turadi. Bugun biz ozimizni buyuk Sohibqiron avlodlari deb gururlanar ekanmiz, bobomiz meros qoldirgan saboqlarga amal qilib uzoq yillik asoratdan keyin mustaqillik yoliga chiqqan davlatimizni saqlash va uning ravnaqi uchun mashaqqat chekish har birimizning farzandlik burchimizdir. Bobomiz vasiyat qilganlaridek, millatning dardlariga darmon bolmoq vazifamizdir.

Hazrat Sohibqironidan meros qolgan saboqlardan biri soglom nasl va komil inson bilan bogliq ogitlardir. Zero, bobokalonimizning ozi tarixchilardan biri takidlaganidek, “Yoshligidayoq aqlining tiniqligi va jasurligi bilan ajralib turardi.” Aqliy tiniqlik va jasurlik – soglomlik mezoni emasmi?!

Oila qurish inson hayotidagi eng masuliyatli ish. Amir Temurning bu sohadagi siyosati tadbirlarini Klavixo quyidagicha izhlaydi: “Temur atrofidagi yolgiz kishilarni ozi bosh bolib uylantirib qoyar va ularning turmushi izga tushib ketishi uchun sharoit hozirlar edi. Nikoh, oila masalalariga bosh qoshish masuliyatini his etib, oz aqlu farosati, didiga ishongan holda Amir Temur bu nozik ishga aralashardi.”

Yurtimizda qadim-qadimdan oilalar serfarzand bolishgan. Shu sababli Amir Temur hazratlari Chigatoyliklarni soliq tolashdan ozod qilgan va chorvalarini istagan yerlarida boqishga ruxsat bergan. Dehqonlarga yer bergan va uch yilgacha soliqdan ozod qilishga farmon bergan.

Amir Temur oz davrining marifatli kishisi, otmishning manaviy saboqlaridan yaxshi xabardor inson sifatida soglomlik faqat jismoniy kuch-quvvat emas, balki olijanob insoniy fazilatlar uygunligiga erishmoq ekanligini ham yaxshi anglagan. Muhammad Taragay oz farzandini mardlik va farosatlik, qattiq qollik va mehr-oqibat ruhida voyaga etkazdi. Agar Amir Temur buyuk saltanatga asos solgan bolsa, bu sharafga mana shu yuksak tarbiya oqibatida erishgan.

Sohibqiron farzandlarida uch xislar mujassam bolishni istardi. Eng avvalo, insonparvarlik, song mushohadalik va nihoyat, oqibatlik – bosliqlik. Insonparvar odamgina saxiy bolishi mumkin. Mushohazali, bosliq odamgina jangu jadalda xatoga yol qoymaslikka, ulkan saltanatni boshqarishga qodir. Kimki jasur bolsa-yu, insonparvar bolmasa, jismonan baquvvat bolsa-yu mushohadalik bolmasa, dono bolsa-yu bosliqlik qilmasa, unday odam komil inson bololmaydi, unday odam boshqalarni ham, oziniyam halok etadi. Kimki raqibi bilan olishgandayam insonparvarlikni unutmasa, u albatta yengadi. “Siyosatda maslahat, mulohazakorlik, oylab ish qilish qilich kuchudan on karra foydaliroqdir”, deb takidlaydi ulug Sohibqiron.

“Mening farzandlarim tantiq bolmasliklari kerak! – derdi Amir Temur. – Tantiqlik irodasiklikni poydo qilgay. Farzanlarimni erkalaydigan yer kurash maydoni bolsin. Argumoq ila qilich ularning jonajon dosti, mardlik ularga ustoz bolsin.”

Sohibqiron “qatilylik, sabr-chidamlilik, sogligu sergaklik, ehtiyotkorlik va shijoat” sohibi bo‘lgan inson har qanday mashaqqatli ishni amalga oshirishga qodir, deb takidlaydi.

Xulosa qilib aytganda, barkamol avlodni tarbiyalashda – insonning ma’lum darajadagi jismoniy, aqliy, axloqiy va ruhiy balog‘ati va dunyoqarashini ifodalovchi tushunchalarga ega bo‘lmog‘i kerak. Shu nuqtayi nazardan, yoshlarni vatanparvarlik, milliy iftixor ruhida tarbiyalash, yurtimizda milliy madaniyatni yana-da rivojlantirish yo‘lida barchamiz birdek mas’ul bo‘lishimiz lozim.

Davlatimiz rahbari aytganlaridek "Bugun men yoshlar uchun nima ish qildim? Ertaga farzandlarimiz manfaati uchun yana nima ish qilishim kerak?" degan savollarga javob beradigan, shunday e’tiqod bilan yashaydigan vaqt keldi. Shavkat Mirziyoyev”.

Zero, Ma'naviy barkamol yoshlar – kelajagimiz poydevori.

### Foydalanilgan adabiyotlar

- 1.”Barkaml avlod orzusi” kitobi. I. Karimov.
2. Barkamol avlod- Elektron kutubxona- Respublika bolalar kutubxonasi
3. <https://xs.uz/post/tarbiya-orqali-mamlakatimizda-uchinchi-uyg'onish-ko'z-ochadi-XS.UZ>
4. Barkamol avlod-ZiyoNET

## BOSHLANG'ICH TA'LIM SIFAT SAMARADORLIGINI OSHIRISHDA ZAMONAVIY YONDASHUV



Jizzax viloyati Forish tumani XTB ga qarashli  
20-umumiy o'rta ta'lim maktabi  
Boshlang'ich ta'lim va sport tarbiyaviy ishlar fani  
o'qituvchisi  
Keldiyorov Husan Abdinabiyevich

**Annotatsiya:** O'zbekistonda boshlang'ich ta'lim va ta'limga zamonaviy yondashuv ta'lim jarayonini aniq vositalar yordamida samarali tashkil etish lozimligini taqozo etadi. O'zbekistonda qo'yilgan o'quv maqsadlariga muvaffaqiyatli erishish natijalarini kafolatlash bugungi kunda pedagoglar oldida turgan muhim vazifalardan biridir. Ushbu maqola boshlang'ich ta'lim sifat samaradorligini oshirishda zamonaviy yondashishning usullariga bag'ishlangan.

**Kalit so'zlar:** Pedagog, faraz, interfaol metod, pedagogik nazariya, "Aqliy hujum" metodi, ta'lim, metodika, tafakkur, kreativlik, belgi, mashq, fikrlash, ijodkorlik, fikrlash, erkinlik.

Форишский район Джизакской области принадлежит ХТБ



20-я общеобразовательная средняя школа

Учитель начального образования и спортивного

воспитания

Келдиёров Хусан Абдинабиевич

**Аннотация:** Современный подход к начальному образованию и образованию в Узбекистане требует эффективной организации образовательного процесса с использованием специфических инструментов. Гарантия результатов успешного достижения образовательных целей в Узбекистане – одна из важных задач, стоящих сегодня перед педагогами. Данная статья посвящена методам современного подхода к повышению качества спортивно-начального образования.

**Ключевые слова:** педагог, гипотеза, интерактивный метод, педагогическая теория, метод «мозгового штурма», образование, методология, мышление, творчество, характер, упражнение, мышление, творчество, мышление, свобода.

Forish district of Jizzakh region belongs to KhTB

20th General Secondary School

Teacher of primary education and sports education

Keldiyorov Husan Abdinabievich

**Abstract:** The modern approach to primary education and education in Uzbekistan requires the effective organization of the educational process using specific tools. Guaranteeing the results of successful achievement of educational goals in Uzbekistan is one of the important tasks facing pedagogues today. This article is devoted to methods of modern approach to improving the quality of sports and primary education.

**Key words:** Pedagogue, hypothesis, interactive method, pedagogical theory, "Brainstorming" method,

education, methodology, thinking, creativity, character, exercise, thinking, creativity, thinking, freedom.

O'zbekiston Respublikasida ta'lim sohasida o'tkazilayotgan tub islohotlarning mazmuni bugungi kunda ta'lim jarayonini loyihalashga yangicha yondashuv bilan boyib bormoqda.

Ta'limga zamonaviy yondashuv ta'lim jarayonini aniq vositalar yordamida samarali boshqarish va qo'yilgan o'quv maqsadlariga muvaffaqiyatli erishish natijalarini kafolatlaydi. Boshlang'ich sinflarda ta'lim sifat samaradorligini oshirishda zamonaviy yondashuv -vaqt taqsimotiga muvofiq dasturlanib, ilmiy jihatdan asoslangan hamda kutilgan natijaga erishishni ta'minlovchi pedagogik jarayonning barcha bosqich va qismlarining vazifalari aniq belgilangan tizimdir.

Ta'lim texnologiyalari pedagogik faoliyatning ma'lum sohasini qamrab oladi. Didaktik jarayon bosqichlarini muayyan ketma-ketlikda qurish o'quvchilarning bilim faoliyatini mavzu bo'yicha belgilangan maqsadlarga mos holda tanlangan o'qitish metodlari yordamida tashkil etish demakdir. Boshlang'ich sinflarda ta'lim sifat samaradorligini oshirishda zamonaviy yondashuv - o'z mohiyati va mazmuniga ko'ra, ma'lum pedagogik nazariyaga asoslangan, u yoki bu tasnifga tegishli bo'ladi. Ularning samaradorligi to'g'risida fikr yuritilganda o'qitish jarayonini izga soladigan va uni maqsadli yo'naltira oladigan, o'qituvchi va o'quvchining hamkorlikdagi faoliyatini ta'minlash barcha ta'lim muassasalarining oldiga qo'yilayotgan maqsadga nechog'lik erishilayotganini ko'zda tutish kerak. Yoxud o'qitish metodlari bevosita ta'lim amaliyoti bilan aloqador konsepsiyasidir. Boshlang'ich sinflarda "O'qish" darslarida matnlar berilgan bo'lib, shulardan biri "Alisher Navoiy" matnidir. Matn badiiy va ilmiy uslubda berilgan. Mashq shartida matnlarni taqqoslab, ularning o'xshash va farqli tomonlarini aniqlash topshirilgan. Mazkur matn "Aqliy hujum" metodi yordamida o'rganish ko'zlagan maqsadga erishish imkoniyatini yaratadi. Bu metod asosida matn bilan bir necha bosqichda olib boriladi.

1-bosqich. O'quvchilarni mavzuni tushunishga tayyorlash. O'tgan mashg'ulotlarda berilgan nutq usullariga oid ma'lumotlar esga olinadi va takrorlanadi, har bir nutq uslubining o'ziga xos xususiyatlari yodga olinadi. Chunki matnlarni taqqoslash uchun o'quvchilarda nutq uslublariga oid ma'lumotlar yetarli bo'lishi kerak. Nutq uslublariga oid bilimlar yodga olingandan so'ng har ikki matn o'quvchilar tomonidan mustaqil o'qib chiqiladi. O'quvchilar matn mazmunini tushunishga harakat qiladilar.

2-bosqich. Berilgan matnlarning o'xshash tomonlarini aniqlash. Buning uchun o'qituvchi o'quvchilarga quyidagi savolni beradi? Har ikki matn qaysi jihatdan bir -biriga o'xshaydi? O'quvchilar mazkur savolga shunday javob beradilar:

- har ikki matn ham Alisher Navoiy haqida:
- matnning mazmuni bir xil:
- har ikki matndan ham Navoiy ijodi haqida fikr bildirilgan:
- har ikkala matnda ham shoirning ustozlari nomlari keltirilgan:
- Navoiyning turkiy tilda ijod qilganligi aytilgan:
- Navoiyning jahonga tanilgan shoir ekanligi aytilgan
- Forsiy shoirlarning Navoiy ijodiga munosabati ifodalangan.





O'qituvchi o'quvchilarning Navoiy ijodiga umumlashtiradi va o'z munosabatini bildiradi.

3-bosqich. Har ikki matn asosida badiiy va ilmiy uslubga xos xususiyatlarni aniqlash. Bu bosqichda har bir uslubning o'ziga xos xususiyatlari aniqlanadi. Birinchi matnda badiiy uslubga xos quyidagi xususiyatlar qo'llangan: tasviriy ifoda

(zanjirband she'r) ko'chma ma'noli so'zlar (she'riyat osmoni, yulduzlarga hira tortdi, shuhratiga soya soldi). Ikkinchi matnda ilmiy uslubga xos quyidagi xususiyatlar qo'llangan: raqamlar (1441 yil tug'ilgan, XV asr 60-yillar), aniq dalillar Yevropa va Osiyo davlatlarini, Nizomiy Ganjaviy, Sadiy, Hofiz Sheroziy, Abdurahmon Jomiy kabi tarixiy shaxs nomlari, A.Jomiyning Navoiy haqidagi fikri keltirilgan. "Alisher Navoiy" matni shu metod yordamida o'rganilsa, o'quvchilar matn mazmunini yaxshiroq anglaydilar ularning mazmuniga chuqurroq kirib boradilar matnlarni qiyoslash orqali ularning mohiyatini teran idrok etadilar va interfaol metodlar o'quvchilarni fikrlashga, darslarda faol qatnashishga, darslarda faol ishtirokchi bo'lishiga o'rgatadi. Shunday qilib, yuqoridagi interfaol metodlarni ta'lim jarayoniga tatbiq etish asosida ta'lim samaradorligini oshirish va ta'lim jarayoniga zamonaviy yondashish dasturi amal bo'lib qoladi.

### **Boshlang'ich sinf o'quvchilarida kreativ qobiliyatlarni rivojlantirishda o'qituvchining roli**

Kreativlik so'zini ilk bor 1922-yilda AQSh olimi D. Simpson tomonidan qo'llanilgan. Ushbu atama orqali shaxs qolipdagi, stereotip, odatiy tafakkurdan voz kechish qobiliyatini ta'riflagan.

Kreativlik (lot. creatio - yaratish, vujudga keltirish) - bu insonning noodatiy g'oya, fikr bera olish, muammolarni takrorlanmas, original yechimini topish, tafakkurning an'anaviy shakllaridan voz kecha olishga bo'lgan qobiliyatidir.

Adabiyotlar tahlili va metodologiya

K. Rodjers (1944) kreativlik deb muammolarni yangi yechimi va biror narsa, voqea, xolatni ifoda etishning yangi usullarini aniqlashni tushunadi.

Kreativlik bilan shaxs va intellektual xossalar taqqoslangan tadqiqotlar katta ahamiyatga egadir. Intellektual xossalar bilan taqqoslash bo'yicha tadqiqotlar Dj. Gilford tomonidan amalga oshirilgan.

Kreativlik - bu insonning shaxsiy xususiyati bo'lib, uning o'z-o'zini takomillashtirib va rivojlantirib borishi bilan bog'liq.

Kreativlik (lot., ing. "create" - yaratish, "creative" yaratuvchi, ijodkor) -individning yangi g'oyalarni ishlab chiqarishga tayyorlikni tavsiflovchi hamda mustaqil omil sifatida iqtidorlilikning tarkibiga kiruvchi ijodiy qobiliyati. Shaxsning kreativligi uning tafakkurida, muloqotida, his-tuyg'ularida, muayyan faoliyat turlarida namoyon bo'ladi.

Bolalarda kreativlikni rivojlantirishda quyidagilarga e'tibor qaratish zarur:

1) ular tomonidan ko'p savollar berilishini rag'batlantirish va bu odatni qo'llab-quvvatlash;

2) bolalarning mustaqilligini rag'batlantirish

va ularda javobgarlikni kuchaytirish;

3) bolalar tomonidan mustaqil faoliyatni

tashkil etilishi uchun imkoniyat yaratish;

4)bolalarning qiziqishlariga e'tibor qaratish.

Quyidagi omillar shaxsda kreativlikni rivojlantirishga to'sqinlik qiladi:

1) o'zini tavakkaldan olib qochish;

2) fikrlash va xatti-harakatlarda qo'pollikka yo'l qo'yish;

3) shaxs fantaziyasi va tasavvurining yuqori baholanmasligi;

4) boshqalarga tobe bo'lish;

5) har qanday holatda ham faqat yutuqni o'ylash.

Boshlang'ich sinf o'quvchilarning kreativ qobiliyatini rivojlantirish usullari va vositalariga ta'sir qiluvchi muhim omillardan biri o'qituvchi-o'quvchilar hamkorligi ekanligiga alohida e'tibor qaratildi. Ma'lumki, ta'lim jarayoni ikki yoqlama xarakterga ega bo'lib, o'qituvchi va o'quvchilarning teng munosabatlaridan tashkil topadi. Bu jarayonga rahbarlik qiluvchi o'qituvchi ta'lim jarayonining to'g'ri tashkil

etilishi, ta'lim maqsadlarining to'g'ri amalga oshirilishi va ta'lim natijalari uchun javobgar shaxs hisoblanadi. Ammo bu, ta'lim jarayoni o'qituvchining to'liq hukmronligi ostida amalga oshadigan jarayon, degan noto'g'ri fikrning tug'ilishiga asos bo'la olmaydi. Hozirgi davr talabi ham kimnidir bo'ysundirish orqali emas, balki hamkorlik munosabati yordamida ijobiy natijaga erishishdir. Ta'lim jarayonida o'quvchilar faoliyatining shakllanishi fan asoslarini o'zlashtirishga oid mexanizmgina bo'lib qolmasdan, balki shaxsning umumiy ijtimoiy-madaniy qobiliyatlarini tarkib toptirishga ham qaratilishini unutmash lozim. Bizningcha, o'quv vaziyati ta'lim jarayonini tashkil qiluvchi o'zgaruvchan tizim sanalib, u quyidagicha ikki qismdan iborat:

- o'qituvchi bilan o'quvchilar hamkorligi;

- o'quvchilarning o'zaro bir-birlari bilan hamkorligi.

## MUHOKAMA VA NATIJALAR

O'qituvchi bilan o'quvchilarning hamkorligi o'qituvchining o'quvchilarga ko'rsatadigan yordamidan boshlanadi. U asta-sekin faollashib o'quv harakatlariga aylanadi. Natijada, o'qituvchi bilan o'quvchilar munosabati hamkorlik pozitsiyasiga o'sib o'tadi.

Materiallar tahlilining ko'rsatishicha, mantiqiy topshiriqlar hamkorlikda bajarilgandagina bilimlarni o'zlashtirish mahsuldor bo'ladi. Ilmiy manbalarda ta'limning shunday tashkil etilishini hamkorlikdagi mahsuldor faoliyat vaziyati, deb atash qabul qilingan. Pedagogik



adabiyotlar tahlili va ijodiy tajribalarimiz natijalariga ko'ra hamkorlikdagi mahsuldor o'quv faoliyati vaziyatini tashkil qilishning 2 asosiy tamoyilini ko'rsatib o'tish maqsadga muvofiqdir:

1. Ta'limda mazmunning izchilligi tamoyili. Unga ko'ra shaxs o'z faoliyatini muayyan maqsad asosida tashkil qilishida mazkur faoliyatning uzluksiz shakllanishi ko'zga tashlanadi.

2. O'qituvchi-o'quvchilar hamkorligining mustaqil ijodiy faoliyat bilan bog'liqligi tamoyili.

O'quv jarayonida o'quvchilar bilan hamkorlik qilish katta ahamiyatga ega. O'quvchilarning ta'limga qay darajada ixlos qo'yishi o'qituvchining mana shu hamkorlikni yarata bilish mahoratiga bog'liq. O'qituvchi bilan o'quvchilarning o'quv faoliyatidagi muhitning to'g'ri uyushtirilishi o'quvchilarning fanga bo'lgan qiziqishlarini oshiradi, ularni butun kuch va g'ayratini sarflashga undaydi. Bu o'zaro muloqotning shunday bir shaklidirki, bunda o'quvchi o'zini pedagogik ta'lim obyekti deb emas, balki mustaqil va erkin harakat qiluvchi shaxs deb biladi. O'qituvchining

o'rganilayotgan fan bo'yicha qaysidir bir ma'lumotga aniqlik kiritish paytida o'quvchilarga yordam so'rayotganday murojaat qilishi hamkorlik faoliyatini yanada chuqurlashtiradi. O'quvchilarni o'rganuvchi va tarbiyalanuvchiga aylantirish o'qish-o'qitish jarayonini muvaffaqiyatli olib borishninggina sharti bo'lib qolmay, balki ularni har jihatdan barkamol insonlar qilib tarbiyalashning ham muhim shartidir. O'quvchi o'qitish va tarbiyalash jarayonining o'zidayoq bilim va tarbiya oluvchi shaxsga aylanadi. Sh.A.Amonashvili ta'lim jarayonida o'quvchi bilan hamkorlik munosabatini o'rnatish lozimligini ta'kidlab, shunday deydi: «O'quvchining o'quv-biluv faoliyati nafaqat qiziqarli o'quv material va uni tushuntirishning turli metodlari vositasida, balki pedagogning ta'lim jarayonidagi muomala xarakteriga ko'ra tartibga solinadi. Mehr, ishonch, hamkorlik, hurmat mavjud bo'lgan muhitda o'quvchi o'quv topshiriqlarini oson o'zlashtiradi. Yutuqlari, mustaqil fikri, ijodiy izlanishlari yuqori baholanayotganini ko'rgan o'quvchi yanada murakkab bo'lgan o'quv topshiriqlarini bajarishga intila boshlaydi».

O'qitishda muammoli ta'limdan foydalanish ham, kreativ qobiliyatni shakllantirishda samarali hisoblanadi. O'quvchilarning biror-bir haqiqatni mustaqil izlashi va kashf etishi bilan bog'liq bo'lgan ta'lim metodlaridan evristik yoki tadqiqotchilik metodlari bilan birga o'quvchilarni ijodiy fikr "laboratoriyasi"ga olib kiradigan jarayon ham asosiy ahamiyatga egadir. Muammoli ta'lim shu jihatdan bir qancha afzalliklarga ega:

1. U o'quvchilarni mantiqiy, ilmiy, didaktik, ijodiy fikrlashga o'rgatadi.

2. U o'quv materialini ishonarli qiladi, bu bilan bilimlarning e'tiqodga aylanishiga ko'maklashadi.

3. U odatda, ancha ta'sirchan bo'lib, chuqur intellektual his-tuyg'ular, shu jumladan ko'tarinki ruh, hissini o'z imkoniyatlari va kuchiga ishonch tuyg'usini vujudga keltiradi, shuning uchun u o'quvchilarni qiziqtiradi, o'quvchilarda ilmiy bilishga jiddiy qiziqishni tarkib toptiradi.



4. Haqiqat qonuniyatining mustaqil "kashf etilishi" olingan bilimlarni unutmasligi aniqlab chiqilgan, mustaqil hosil qilingan bilimlar unutilgan taqdirda ham ularni tezda qayta tiklash mumkin.

Muammo yuzasidan olib borilgan izlanishlar o'quvchilarning o'quv jarayoniga munosabati o'qituvchi va o'quvchilar o'zaro ta'sir jarayonining to'g'ri tashkil etilishi, o'quv materiallarini tanlash va tashkil qilish, bilimlarni o'zlashtirish jarayonini takomillashtirish usullariga, o'quv natijalariga qo'yiladigan baho tizimiga bog'liqligini ko'rsatdi. Kreativlik va o'zaro hamkorlik bir-biriga mustahkam bog'liq. Zero, faqatgina yangicha yondashuv asnosida hamkorlik vujudga keladi va mana shu

hamkorlikda ijodkorlik o'z ifodasini topadi. Pedagogik kreativlikni faqatgina yangilikka, tajribalar o'tkazishga intilish deb tushunmaslik kerak. Bu intilish sog'lom fikrning rasmiyatchilik ustidan g'alabasini ham ifoda etadi. Demokratiya, oshkoralik bo'lmagan joyda, ma'muriyatchilik va o'qituvchining irodasi bilan dars jarayonida o'quvchilarning mustaqil fikrlash faoliyatiga rahna solinsa ijodiy hamkorlik barham topadi. Boshlang'ich sinf darslarida o'quvchilarning kreativ qobiliyatini rivojlantirishga xizmat qiladigan topshiriqlar ustida ishlash alohida o'rin tutadi. O'quvchi o'zi uchun qulay sharoitda hayotiy va o'quv tajribasiga tayanib og'zaki yoki yozma nutqi orqali fikrlash faoliyatini amalga oshiradi. Unda ohar bir fanning o'zi uchun noma'lum qirralari xususida o'qituvchi bilan faol hamkorlik qilish uchun ruhiy tayyorgarlik paydo bo'ladi. U mavzu yuzasidan berilgan savollarga tegishli javob qaytarish uchun mustaqil ijodiy izlanishlarga harakat qiladi. O'qituvchi bunday hamkorlik jarayonida o'quvchilarning kreativligini o'stirish bilan birga diagnostik vazifani ham bajaradi, ya'ni o'quvchilarning qobiliyati, qiziqish doirasini aniqlaydi, kreativ iqtidorini chamalaydi. Kreativlikni rivojlantiruvchi topshiriqlar ustida ishlash jarayonida bu g'oyat muhimdir.

Boshlang'ich ta'lim - bu har bir bolaning hayotida chuqur iz qoldiruvchi ta'lim turidan biri bo'lib, ta'limning bu bosqichida pedagog o'qituvchilarga katta mas'uliyat yuklatiladi. Ya'ni boshlang'ich sinf o'quvchilarining kreativlik qobiliyatlarini rivojlantirish metodikasi hali maxsus o'rganishni talab etmoqda.

O'quvchilar o'z-ozidan kreativ bo'lib qolmaydi. Uning kreativ qobiliyati ma'lum vaqt ichida izchil o'qib-o'rganish, o'z ustida ishlash orqali shakllantiriladi va asta-sekin takomillashib, rivojlanib boradi.

O'qituvchilar o'quvchilar bilan hamkorlikda ish yuritib, ularning har bir fikrini inobatga olishi va buni o'quvchiga sezdirishi kabi muhim vazifalarni bajarish orqali o'quvchilarni o'zgacha yondashuvli ya'ni kreativ bo'lishlariga erishishi mumkin. O'qituvchi o'quvchilarga muammoli masala va vaziyatlarni berib, o'quvchining masala yechimini topishga ijodiy yondashishi undagi hissiy irodaviy sifatlarni rivojlanishiga yordam beradi. Bu o'quvchilarni o'z ustida ishlash, mustaqil o'qib o'rganishiga imkoniyat, ichki ehtiyojning oshishiga turtki bo'ladi.

«Kreativlik» tushunchasi «ijod» tushunchasi bilan bog'liq. Biroq, «kreativlik» tushunchasi tegishli lug'atlarda munosib differentsiyasini topmagan va ijod psixologiyasida yetarlicha aniqlanmagan. O'nlab ilmiy ishlarda kreativlikning u yoki bu qirralariga turlicha yondashib, har xil darajada qamrab olinayotganligiga qaramasdan, hozirgacha na muammoning o'ziga va na unga taalluqli bo'lgan amaliy savollarga nisbatan yagona to'xtam mavjud emas.

Yuqoridagi fikrlarni umumlashtirgan holda kreativlik va ijodkorlik aynan bir xil ma'no anglatmaydi degan fikrga keldik. Chunki, ijodkorlik deganda barchaning ko'z o'ngiga ma'lum bir narsani ixtirosi, chizmasi va hokazolar kelishi mumkin. Lekin biz tadqiqotimizda kreativlikni, dars jarayonida berilgan vazifaga hech kimnikiga o'xshamas yo'l topish va uni ilmiy asoslay olish, yangicha fikrlash, uni tadbiiq eta olish qobiliyati deb oldik. Ya'ni biz tadqiqotimizda ta'lim sohasiga oid kreativlikni ya'ni boshlang'ich sinf o'quvchilarining kreativ qobiliyatlarni rivojlantirish metodikasini ko'rib chiqamiz. Kreativlik ijodkorlikka nisbatan kengroq tushuncha degan fikrga keldik.

### **Boshlang'ich sinf o'quvchilarini mustaqil fikrlashga o'rgatishda modulli ta'lim texnologiyalari**

O'zbekiston o'zining mustaqilligiga erishgach, o'sib kelayotgan yosh avlodni barkamol tarbiyalash masalasi davlat miqyosidagi ustuvor masala etib belgilandi, bu yo'nalishda respublika Prezidentining ko'plab qarorlari, Farmonlari qabul qilinib muhim islohotlar amalga oshirildi va yanada mukammal holda davom ettirilmoqda.

Bolaning ongi va tafakkuri endi shakllanib kelayotgan boshlang'ich sinflarda o'qituvchining mahorati, uning zamonaviy texnologiyalarni ta'lim jarayoniga mohirona tadbiiq eta olishi, ta'limning yangi-yangi yo'l va usullarini izlashi, ilg'or pedagogik tajribalardan ijodiy foydalana olishi juda muhimdir. Shuning uchun ham boshlang'ich sinf o'quvchilarini mustaqil fikrlashga o'rgatishda modulli ta'lim texnologiyasidan foydalanish, zamonaviy pedagogik texnologiyalarni amaliyotga joriy etishga tayyorlash bugungi boshlang'ich ta'lim oldiga qo'yilgan muhim talablardan biridir. Chunki zamonaviy pedagogik texnologiyalar, birinchidan, o'quvchilarni bilim, ko'nikma va malakalarni oson va qiziqib o'rganishlari uchun imkoniyat yaratsa, ikkinchidan, o'qituvchining ham professional o'sishiga, ham ma'naviy rivojlanishiga yordam beradi.

O'quvchini mustaqil fikrlashga o'rgatish qachondan boshlanadi? degan savol tug'ilishi tabiiy. Buning uchun insonning fikrlash jarayonining shakllanish bosqichlarini bilish lozim. Insonning fikrlash jarayoni hayotni, insonlarni, ular orasidagi munosabatlarni, tabiatni sezgilar yordamida kuzatish jarayonida shakllana boradi. Bola dunyoga kelgandan boshlab hayotni, kattalar faoliyatini, tabiatdagi voqea va hodisalarni ko'rib, kuzatib, ularni o'ziga o'zlashtira boshlaydi va natijada unda tasavvurlar paydo bo'ladi, nutq shakllanadi. Shuning bilan birgalikda bola sezgilari yordamida to'plagan ma'lumotlari asosida ko'plab tasavvur boyliklariga ega bo'ladi va uni tushunishga, anglashga intiladi. Shuning uchun ularda ko'plab savollar paydo bo'ladi. Masalan, osmonda nima bor? Nega kecha va kunduz



bo'ladi? Qushlar nega uchadi? Nega men kichkinaman? Nega ranglar xilma-xil? Nega yomg'ir, qor yog'adi? Ular qaerdan paydo bo'ladi? Bulut-chi? va hokazo.

Bir onaning uch yarim yashar bolasi haqida so'zlab berganlari: "Bir kun bolam menga shunday savol berdi:

-Ona nega bizning burnimiz har xil? Meniki yassi, sizniki tik, opamniki yana boshqacha? Nima deyishni bilmasdan, -Shunday yasashganda bolam, dedim.

- Kim yasagan, do'xtirlarmi? Ular kesib-kesib yopishtirishadimi?

- Yo'q, bolam, xudo yasagan.

- Xudo qanday yasaydi?

Xullas, bolam meni savol-javobda yengdi. Nima deb tushuntirishni bilmadim. Bolamni chalg'itishga harakat qildim. Bolam esa savol berishini to'xtatmas edi.

Darhaqiqat, maktabgacha tarbiya yoshida bolalar ota-onalariga tinimsiz savollar yog'diradilar. Ana shunday paytda bolaning savollariga chidam bilan javob berish uning fikrlashiga, voqea, hodisalarni anglashiga yordam beradi, nutqining o'sishiga sabab bo'ladi. Ko'pincha ba'zi ota-onalar bu savollarga befarq qaraydilar yoki javob berishni lozim topmaydilar. Uni urishib tashlaydilar. Bu esa bolaning fikrlash jarayonini susaytiradi, uni befarqlikka yo'llaydi. Hamma narsa mening uchun emas, mening bilishim shart emas deb o'ylaydi, hamma voqea va hodisalarga befarq bo'lib qoladi.

Bolaning nutqi maktab ta'limiga tayyorgarlik bosqichida kattalar bilan muloqatga kirishib kishilarning fikrini uqib olish va to'g'ri idrok qilish darajasida shakllana boradi. U eshitgan va ko'rganlari to'g'risidagi ma'lumotlarni tushuna oladi. O'zidagi axborotlarni muayyan tartibda bayon qila biladi, aqliy faoliyat operasialaridan o'rinli foydalanadi. (Ularni taqqoslaydi, oydinlashtiradi, guruhlarga ajratadi, haqli xulosa chiqarishga harakat qiladi). Shunday qilib unda fikrlash bosqichi paydo bo'ladi.

Maktabgacha yoshdagi bolaning fikrlash darajasi maktabdagi ta'lim-tarbiya jarayonida takomillashadi. O'quvchining fikrlash darajasining takomillashuvida o'qituvchining roli beqiyosdir. O'qituvchi o'quvchilarni ta'lim jarayonining faol subektiga aylantirmog'i lozim. O'quvchilarni o'rganayotgan materiallari ustida fikr

yuritishga, o'zining fikrini erkin bayon etishga o'rgatish ayniqsa muhim. Bunda ta'lim jarayonida pedagogik texnologiyalardan foydalanish katta samara beradi. Pedagogik texnologiyalar asosida tashkil qilingan darsda o'quvchi faol qatnashadi, o'qituvchi va o'rtoqlari bilan erkin muloqotga kirishadi. Ayniqsa shaxsga yo'naltirilgan texnologiya o'quvchilarni ta'lim jarayonining sub'ektiga aylantiradi. O'quvchilarni o'quv materiali ustida erkin fikr yuritishga imkoniyat yaratadi. Bu sohada modulli ta'lim texnologiyasining o'rni beqiyosdir. Shuningdek, ta'lim jarayonida didaktik o'yinlardan foydalanish ham katta samara beradi. Didaktik o'yinlar bolada o'qish motivini rivojlanishiga yordam beradi. O'yinsiz tom ma'nodagi aqliy rivojlanish bo'lishi mumkin emas. O'yin o'quvchilarda bilimga ishtiyoq va qiziqishni uyg'otadigan uchqundir.



O'yin vositasida o'quvchilarning bilim o'zlashtirish jarayoni qulaylashadi, turli xil predmetlar bilan munosabatda bo'lishga o'rganadi, shuningdek, ularda muomala madaniyati shakllanadi. Muhimi, didaktik o'yinlar jarayonida bolada o'z kuchiga ishonch shakllanadi, erkin harakat qilishga, o'z fikrlarini erkin bayon qilishga o'rganadi, mustaqil fikrlar bildira boshlaydi. Masalan, "Suratdagi xatoni top" o'yinida bola suratni mustaqil kuzatadi. Qish manzarasi tasvirlangan suratda daraxtning gullayotgani ham chizilgan bo'lsa, buni bola mustaqil topadi. Shu joyda uning tafakkuri ham ishga tushadi. Ya'ni o'rganganlari asosida har bir faslning o'ziga xosliklarini esga oladi va qishda daraxt gullamasligini asoslaydi. Xuddi shuningdek, "Bo'lishi mumkin emas", "Matndagi xatoni top" o'yinlari, rebus, boshqotirma kabilar o'quvchilarning fikrlash jarayonini faollashtiradi va mustaqil fikrlashga o'rgatadi. Shuningdek, darslikdagi rasm ustida ishlashga doir mashqlar ham o'quvchilarning mustaqil fikrlashga o'rgatadi. Bola rasmga o'z munosabatini bildiradi, savol-javoblarda faol ishtirok etadi, rasm asosida hikoya yozish topshirig'i berilsa, u o'z tasavvurlari asosida hikoya yozadi. Boshlang'ich sinf o'qish darslarida bolani mustaqil fikrlashga o'rgatish imkoniyatlari keng va undan oqilona foydalanish yaxshi samara beradi. O'quvchini matn ustida ishlashga yo'llash mustaqil fikrlashga o'rgatishning eng samarali usullaridan biridir.

Boshlang'ich sinflar uchun tayyorlanadigan darsliklar ham matn oxirida beriladigan mashqlar, savol va topshiriqlar asosida o'quvchilarni mustaqil fikrlashga yo'llashi lozim. Masalan, ""She'ni kim aytayapti?", "She'rga siz qanday qo'shimcha qila olasiz?", "Hikoya (yoki ertak) qahramoni bilan do'stlashishni xohlaysizmi?", "Hikoya qahramoniga qanday maslahat berasiz?" , "Ertak voqealari ichida bo'lishni xohlaysizmi?", "Unda kim bo'lib qatnashishni xohlaysiz?" kabi savollar, "Matnni qismlarga bo'ling va har bir qismga sarlavha qo'ying", "O'qituvchi yordamida matn rejasini tuzing", "Reja asosida matnni qayta hikoya qiling", "Matndagi qahramonlarni almashtirib qayta hikoya qiling" va boshqa shu kabi topshiriqlarni berish o'quvchilarning tafakkurini rivojlantirishga va mustaqil fikrlashini rivojlantirishga xizmat qiladi.

Modulli ta'lim texnologiyasini qo'llash asosida faoliyat ko'rsatayotgan o'qituvchilar kontingentining yangicha va samarali ishlash sirlarini o'rganib chiqish.

Pedagoglarning modulli ta'lim texnologiyasini qo'llash faolligini oshirish va aksincha, unga to'sqinlik qilayotgan sabablarni aniqlash, modulli ta'lim texnologiyasini qo'llash asosida ishlashning yanada samaraliroq yo'llarini izlash. Mazkur masalalar bo'yicha to'plangan axborotlar maktab o'qituvchisi pedagogik faoliyatini modulli ta'lim texnologiyasini qo'llash elementlari bilan boyitishda va uning samarali bo'lishiga yordam beradigan bir qator chora-tadbirlarni belgilab olishga yordam beradi.

Tajribali o'qituvchilarning modulli ta'lim texnologiyasini qo'llash asosida ishlash sirlarining o'ziga xosligi, tuzilishidagi farqlari va xarakter xususiyatlarini chuqur o'rganish. Buni bilish o'qituvchining modulli ta'lim texnologiyasini qo'llash faoliyatining motivli asosini "tasvirlab" berishga, uni o'z etaloni sifatida qabul qilishga, o'qituvchi kasbiga

qiziqishning o'quv yurtidagi rivojlanish jarayonini bilish, yosh kadrlar tayyorlashdagi kamchiliklarni ko'rish, ularning amaliyotini to'g'ri yo'lga yo'naltirishga yordam beradi.

Bugungi pedagogika va unga davr munosabati masalasini o'rganish alohida ilmiy muammoga aylanib bormoqda. Shaxs o'zining mustaqil ijodiy faoliyati va o'z sohasining mahoratli mutaxassisi sifatida millat ijtimoiy tafakkurining rivojiga o'z ta'sirini ko'rsata olmog'i lozim. Mustaqil ijodiy faollik, ijodkorlik talaba-yoshlarning ijtimoiy bilimdonlik va ong asosida ijtimoiy hayotga tayyorgarlik darajasini ta'minlovchi mezon vazifasini o'taydi. Oliy pedagogik ta'lim tizimi bu borada muhim bosqich bo'lib, ayniqsa, pedagogika fakultetlarida bo'lajak boshlang'ich sinf o'qituvchilarining kasbiy mahorati, axloqi, odobi va zaruriy xislat, fazilatlarini shakllantirish va rivojlantirish ustuvor ahamiyat kasb etmoqda. Oliy pedagogika o'quv yurtlarida bo'lajak boshlang'ich sinf o'qituvchilarini kasbiy tayyorlashda zarur bo'ladigan malaka ko'nikmalari hamda mustaqil ijodiy ishlariga har bir fanni o'rganish negizida 35–45 foiz vaqt taqsimoti ajratiladi. Dars mashg'ulotlarida nazariy, amaliy va mustaqil ta'lim sifatida talabalarning mustaqil ijodiy faoliyatiga keng o'rin ajratilgan holda o'quv rejasi va dasturidagi ta'lim mazmunini o'zlashtirish tashkil etiladi. O'quv mashg'ulotlarining nazariy qismida yangi pedagogik va axborot texnologiyalari, interfaol noan'anaviy usullar keng qo'llanilmoqda. Amaliy mashg'ulotlar esa seminar, laboratoriya mashg'ulotlari, suhbat tarzida tashkil etilib, muammoli vaziyatlar hosil qilish va ularning yechimlarini topish uchun yo'naltirilgan.

## XULOSA

Ma'lumotlarni kuzatish natijasida quyidagi xulosalar ishlab chiqildi:

1) avvalo, har bir dars jarayoni tashkil etilishida aniqlik bo'lishi. O'qituvchi o'quvchilarga erkinlikni, albatta, me'yorida ta'minlab berishi lozim;

2) boshlang'ich ta'limning o'ziga xos xususiyatlaridan biri bu -bolalarning maktabga tayyorgarlik darajasi, ijtimoiy tajribasi, psixofiziologik rivojlanishi bir xil emasligidadir. Shunga ko'ra boshlang'ich ta'lim o'quv fanlari dasturlaridagi topshiriqlarda o'quvchilarda bilim, ko'nikma va malakalarni shakllantirishga e'tibor berilgan bo'lsa-da, ammo o'quvchilarda ijodiy faoliyatni rivojlantirish nuqtai-nazaridan ularni takomillashtirish zarur. Ya'ni o'qituvchilar ma'suliyatli va e'tiborli bo'lish zarur.

Shuningdek, o'quvchilarning kreativ qobiliyatlari rag'batlantirilsa va samimiy muhit yaratilsagina, kreativ fikrlashni odatga aylantira oladilar. Hato qilishdan, muvaffaqiyatsizliklardan cho'chish, haddan tashqari baholarga e'tibor qaratish, tanqidga uchrashdan qo'rqish hissi mavjud o'quvchilarda kreativlik odatga aylanmaydi.

3) muayyan omillar o'quvchilarda kreativlik sifatleri, malakalarining rivojlantirishga to'sqinlik qiladi. Shu sababli pedagogik jarayonda o'qituvchilar ushbu omillarni bartaraf etishga e'tibor qaratishlari kerak.

Quyidagi omillar shaxsda kreativlikni rivojlanishiga to'sqinlik qiladi:

- O'z-o'zini tavakkaldan olib qochish;





- Fikrlash va xatti-harakatlarda qo'pollikkka yo'l qo'yish;
- Shaxs fantaziyasi va tasvvurining yuqori baholanmasligi;
- Boshqalarga tobe bo'lish;
- Har qanday holatda ham faqat yutuqni o'ylash.
- Devid Lyuisning bolalarda kreativlikni
- rivojlantirishga oid ko'rsatmalari
- 1. Bolalarning savollariga chidam bilan to'g'ri javob bering.
- 2. Ularning savollari va fikrlarini jiddiy qabul qiling.
- 3. Bolalarga o'z ishlari bilan shug'ullanishlari uchun alohida xona yoki burchak ajrating.
- 4. Agarda ijodiy jarayon bilan bog'liq bo'lsa, u holda bolani xonadagi tartibsizlik uchun koyimang.
- 5. Vaqti-vaqti bilan bolalarga ularni yaxshi ko'rishingizni va ularni qanday bo'lsalar, shunday qabul qilishlarini namoyon eting.
- 6. Bolalarga imkoniyatlariga mos yumushlarni buyuring.
- 7. Ularga shaxsiy rejalarini ishlab chiqish va qarorlar qabul qilishga ko'maklashing.
- 8. Bolalarga faoliyatlarda yuqori natijalarga erishishlariga yordam bering.
- 9. Kamchiliklarini ko'rsatgan holda bolani boshqalar bilan solishtirmang.
- 10. Bolani kamsitmang va o'zini yomon, ojiz deb hisoblashishiga yo'l qo'ymang.
- 11. Uni mustaqil fikrlashga o'rgating.
- 12. Bolani sevimli mashg'ulotini tashkil etishi uchun zarur buyumlar bilan qurollantiring.
- 13. Uni turli voqealarni o'ylab topishga, fantaziya qilishga majburlang, bu jarayonda unga yordamlashing.
- 14. Bolani yoshlikdan o'qib-o'rganishga odatlantiring.
- 15. Doimo bolaning ehtiyojlariga e'tibor qarating.
- 16. Har kuni bola bilan yuzma-yuz suhbatlashish uchun vaqt toping.
- 17. Oilaga oid masalalarning muhokamasiga bolalarni ham jalb qiling.
- 18. Xatolari uchun bolani masxara qilmang.
- 19. Bolani har bir yutug'i uchun maqtang.
- 20. Uning yutuqlarini maqtashda samimiy bo'ling.
- 21. Bolani turli yoshdagi kishilar bilan muloqot qilishga o'rgatib boring.



- 22. Uning borliqni anglashiga yordam beradigan amaliy tajribalarni o'ylab toping.
- 23. Bolaga turli latta-puttalar bilan o'ynashni taqiqlamang - bu uning tasavvurini boyitadi.
- 24. Uni muammoni topish va uni hal qilishga rag'batlantiring.
- 25. Bolaga nisbatan o'z munosabatingizni baholashda odil bo'ling.
- 26. U bilan muhokama qilinadigan mavzularni cheklamang.
- 27. Bolaga qarorlarni mustaqil qabul qilish va uning uchun javobgar bo'lish imkonini bering.
- 28. Bolaga uning shaxs bo'lib shakllanishi uchun yordam bering.
- 29. Bolaga uning uchun foydali bo'lgan teleko'rsatuvlarni tomosha qilishi va radio eshittirishlarni tinglashi uchun ko'maklashing.

### Foydalanilgan adabiyotlar

1. Tolipov O. Umumiy pedagogika Toshkent: 2007-y.
2. Yo'ldashev O. Pedagogika Toshkent: 2008-y.
3. Xasanboeva O. Oila pedagogikasi. Toshkent: 2007-y.
4. Daminov T, Adambekova T. O'yin mashg'ulotlari. Toshkent: 1993-y/

### References

1. Tolipov O. Umumiy pedagogika Toshkent: 2007-y.
2. Yo'ldashev O. Pedagogika Toshkent: 2008-y.
3. Xasanboeva O. Oila pedagogikasi. Toshkent: 2007-y.
4. Daminov T, Adambekova T. O'yin mashg'ulotlari. Toshkent: 1993-y/  
[www.openscience.uz178](http://www.openscience.uz178)



## NOSTANDART DARS SHAKLLARI VA O'QUVCHILARNING BILIM FAOLLIGINI OSHIRISHDAGI ROLI

**Raxmanova Nasiba Abdunazarovna**

**Samarqand viloyati Narpay tumani**

**64-umumiy o'rta ta'lim maktabi**

**Biologiya fani o'qituvchisi, O'IBDO'**

So'nggi paytlarda darslarning nostandart shakllari o'qituvchilar amaliyotida tobora mustahkam o'rin egallab bormoqda. Bunday darsda o'qiyotgan o'quvchilar yanada muvaffaqiyatli rivojlanadi. O'quvchi jarayonda faol ishtirok etadi, o'rganishga qiziqish bildiradi, bu esa o'rganish sifatini oshiradi.

Nostandart darslarning samaradorligi shundan iboratki, ular o'quvchilar faoliyatini tashkil etishning turli shakllaridan foydalanishga imkon beradi: guruh, juftlik, individual. Bu o'quvchilarning ijodiy qobiliyatlarini rivojlantirishga yordam beradi.

Bunday darslarga tayyorgarlik ko'rishda kognitiv faoliyatning yana bir muhim xususiyati - sezilarli ijobiy his-tuyg'ular, o'quvchi ijodiy sherik bo'lib, o'z ishining natijalaridan zavqlanadi. Bunday darslardagi faollikni o'quvchilarning o'zlari baholaydilar va ular uchun bu o'qituvchining bahosidan ko'ra muhimroqdir.

Nostandart dars - bu noan'anaviy (aniqlanmagan) tuzilishga ega bo'lgan dars. O'qituvchilarning nostandart darslar haqidagi fikrlari turlicha: ba'zilar ularni pedagogik fikr taraqqiyoti, maktabni demokratlashtirish yo'lidagi to'g'ri qadam desa, boshqalar esa, aksincha, bunday darslarni pedagogik tamoyillarning xavfli buzilishi, jiddiy ishlashni istamaydigan va bilmaydigan dangasa o'quvchilar bosimi ostida o'qituvchilarning majburan chekinishi deb hisoblaydi.

Nostandart darslarning turlari.

Pedagogik adabiyotlarni tahlil qilish nostandart darslarning bir necha o'nlab turlarini ajratib ko'rsatishga imkon berdi. Ularning nomlari bunday darslarni o'tkazishning maqsadlari, vazifalari, usullari haqida bir oz tasavvur beradi. Biz nostandart darslarning eng keng tarqalgan turlarini sanab o'tamiz.

O'qituvchilar ko'plab uslubiy texnikalar, innovatsiyalar, darslarning turli shakllarini o'tkazishga innovatsion yondashuvlarni ishlab chiqdilar. O'tkazish shakliga ko'ra, nostandart darslarning quyidagi guruhlarini ajratish mumkin:

1. Musobaqa va o'yinlar ko'rinishidagi darslar: musobaqa, turnir, estafeta, duel, KVN, ishbilarmon o'yin, rolli o'yin, krossvord, viktorina va boshqalar.
2. Ijtimoiy amaliyotda ma'lum bo'lgan ish shakllari, janrlari va usullariga asoslangan darslar: tadqiqot, ixtiro, birlamchi manbalarni tahlil qilish, sharhlar, aqliy hujum, intervyu, reportaj, sharh.
3. O'quv materialini noan'anaviy tarzda tashkil etishga asoslangan darslar: hikmat darsi, vahiy, dars bloki, dars - "kam o'rganish" harakat qila boshlaydi.
4. Muloqotning ommaviy shakllariga o'xshash darslar: matbuot konferentsiyasi, auksion, foyda ko'rsatish, miting, tartibga solinadigan muhokama, panorama, teleko'rsatuv, telekonferentsiya, reportaj, dialog, jonli gazeta, og'zaki jurnal .
5. Fantaziyaga asoslangan darslar: ertak darsi, kutilmagan dars.
6. Muassasa va tashkilotlar faoliyatiga taqlid qilishga asoslangan darslar: sud, tergov, tribunal, sirk, ilmiy kengash.
7. Dars doirasida o'tkaziladigan sinfdan tashqari ishlarning an'anaviy shakllari: KVN, "biluvchilar tergov o'tkazadilar", ertak, spektakl, kontsert, badiiy asarni sahnalashtirish, bahs-munozara, "yig'ilishlar", "bilimlilar klubi".
8. Integratsiyalashgan darslar.

9. Darsni tashkil etishning an'anaviy usullarini o'zgartirish: paradoks ma'ruza, juft so'rov, ekspress so'rov, test-dars (baholash himoyasi)

Darslar turiga ularni o'tkazish shaklidagi boshqa yondashuvga misol sifatida bir xil turdagi darslarning quyidagi namunalari keltirish mumkin:

- Ijod darslari: ixtiro darsi, ko'rgazma darsi, insho darsi, ijodiy hisobot darsi va boshqalar.
  - Ijtimoiy tendentsiyalarga mos keladigan darslar: dars - bilimlarni ommaviy tekshirish, dars - bahs, dars - dialog va boshqalar.
  - - tarixshunoslik elementlari bilan saboqlar: olimlar haqida dars, dars - foyda ijrosi, dars - tarixiy obzor, dars - portret va boshqalar.
  - teatrlashtirilgan darslar: dars - spektakl, xotiralar darsi, dars - sud, dars - auktsion va boshqalar.
  - o'yin darslari: dars - biznes o'yini, dars - rolli o'yin, didaktik o'yinli dars, dars - musobaqa, dars - sayohat va boshqalar.
  - Yordamchi darslar: dars - test, ota-onalar uchun dars, dars - maslahat va boshqalar.
- . Nostandart darslarni o'tkazish bo'yicha tavsiyalar.

O'quvchilarning bilim, ko'nikma va malakalarini umumlashtirish va mustahkamlashda nostandart darslardan yakuniy dars sifatida foydalanish;

2. Ta'lim jarayonini tashkil etishning bunday shakllariga juda tez-tez murojaat qilish maqsadga muvofiq emas, chunki bu fanga va o'quv jarayoniga barqaror qiziqishning yo'qolishiga olib kelishi mumkin;

3. Noan'anaviy dars oldidan puxta tayyorgarlik ko'rish va birinchi navbatda o'qitish va tarbiyalashning aniq maqsadlari tizimini ishlab chiqish;



4. Noan'anaviy dars shakllarini tanlashda o'qituvchi o'zining fe'l-atvori va temperamentining o'ziga xos xususiyatlarini, tayyorgarlik darajasi va butun sinf va alohida o'quvchilarning o'ziga xos xususiyatlarini hisobga olishi;

5. Qo'shma darslar tayyorlashda o'qituvchilarning sa'y-harakatlarini birlashtirish uchun nafaqat tabiiy-matematik sikl fanlari doirasida, balki insonparvarlik siklidagi fanlarni ham kiritish maqsadga muvofiqdir;

6. Nostandart darslarni o'tkazishda "bolalar bilan va bolalar uchun" tamoyiliga amal qiling, o'quvchilarni mehr-oqibat, ijodkorlik va quvonch muhitida tarbiyalashning asosiy maqsadlaridan birini belgilang.

So'nggi yillarda turli fanlar sohasida va ayniqsa, axborot texnologiyalari rivojlanishida ulkan yutuqni kuzatishimiz mumkin. Maktab ta'limi keyingi hayotdagi muvaffaqiyatning asosiy bosqichi bo'lganligi sababli, bolalar asosiy ko'nikma va ko'nikmalarni maktab devorlarida egallaganligi sababli, zamonaviy pedagogik amaliyotda axborot-kommunikatsiya texnologiyalaridan (AKT) keng foydalanish kerak.

Ta'limda multimedia texnologiyasidan foydalanishning afzalliklaridan biri - faoliyatning yangiligi, kompyuter bilan ishlashga qiziqish tufayli ta'lim sifatini oshirishdir. Biologiya darslarida kompyuterdan foydalanish o'quvchilarning faol va mazmunli mehnatini tashkil etishning yangi usuli bo'lib, darslarni ko'rgazmali va qiziqarli qiladi. Kompyuter tizimlaridan foydalangan holda darslar o'qituvchini almashtirmaydi, aksincha, o'quvchi bilan muloqotni mazmunli, individual va faol qiladi. Shu bilan birga, maktab o'quvchilarida vizual xotira rivojlanadi, diqqat muhim ob'ektlarga qaratiladi. Multimediali taqdimot biologiya darsida materialni taqdim etishning eng samarali shakli hisoblanadi. Mavzuni o'rganishning istalgan bosqichida va darsning istalgan bosqichida undan foydalanish maqsadga muvofiqdir. Taqdimot o'qituvchiga ijodkorlikni, individuallikni ko'rsatishga, darslarni o'tkazishga rasmiy yondashuvdan qochishga imkon beradi. Microsoft Power Point dasturida tayyorlangan dars sizga qisqa videokliplar, animatsiya, musiqadan foydalanish imkonini beradi, bundan tashqari, darsning istalgan



qismiga soniyalarda qaytish imkonini beradi, bu esa hatto qiyin materialni ham o'zlashtirishga yordam beradi. O'quv materialining multimedia taqdimoti ko'rinishida taqdim etilishi o'rganish vaqtini qisqartiradi, o'quvchilarning sog'lig'i uchun resurslarni bo'shatadi. Axborot-kommunikatsiya texnologiyalaridan darsning barcha bosqichlarida foydalanish mumkin: yangi materialni tushuntirishda, olingan bilimlarni mustahkamlashda, shuningdek bilimlarni nazorat qilishda. Masalan: testlar o'qitishda ko'rinish va qulaylik tamoyillarini yaxshiroq tatbiq etish, darsda vaqtdan unumli foydalanish, darsda o'quvchilarning bilish faoliyatini faollashtiruvchi muammoli vaziyatlarni yaratish.

Nostandart dars - bu sinfda materialni taqdim etishning qiziqarli, g'ayrioddiy shakli. U standart darslarning maqsad va vazifalari bilan bir qatorda o'quvchining mustaqil bilim olishga qiziqishini, ijodkorligini, materialni nostandart shaklda tizimlashtirish, fikrlash va o'z fikrini o'ziga xos tarzda ifodalash ko'nikmalarini rivojlantirish uchun mo'ljallangan. Bunday darslarda o'quvchilar shunchaki xabarlar aytibgina qolmay, balki o'qituvchi bilan birgalikda yorqin va esda qolarli kechinmalar, gazetalar, taqdimotlar va boshqa narsalar yordamida darsning asosiy materialini etkazishga harakat qiladilar. Shunday qilib, ular dars jarayonida faol ishtirok etadilar.

Nostandart darslar turlarining xilma-xilligi ularni bolalar ta'limining barcha bosqichlarida va turli fanlarda qo'llash imkonini beradi. O'quv jarayoniga yangi texnologiyalarni joriy etish yangi nostandart darslarni o'ylab topish imkonini beradi.

### **Foydalanilgan adabiyotlar:**

- 1.Olimov Q.T., Sayidaxmedova M.S., Jalolova D.F., Bozorova M.Q., Boltayeva M.L., Alimov A.A.. Pedagogik texnologiyalar. O'quv qo'llanma. T.,- 2012. -300 b.
2. Q.T.Olimov, L.P.Uzoqova va boshqalar. Maxsus fanlarni o'qitish metodikasi. Kasb-hunar kollejlari o'qituvchilari uchun metodik qo'llanma.- Toshkent: Fan, 2004.

## KREDIT TIZIMI ASOSIDA “ROBOTOTEXNIKA” MAVZUSIDA TALABALARNING MUSTAQIL ISHINI TASHKIL QILISH.

O‘TANOVA SEVARA SOBIR QIZI

“Sambhram” universiteti

BSC.IT fakulteti 207-guruh talabasi.

### Annotatsiya

Ushbu ilmiy maqolada kredit tizimi asosida “robototexnika” mavzusida talabalarning mustaqil ishini tashkil qilish o‘rganilgan. Shuningdek, robototexnika qurilmalari Ardenium misolida tashkil qilinib, talabalarda mustaqil ishlash davomida ushbu qurilmalarda ishlash mahoratini yanada rivojlantrish bo‘yicha taklif va tafsiyalar ishlab chiqilgan.

**Kalit so‘zlar:** Kredit tizimi, robototexnika, mikrokoetrollar, Arduino, mustaqil ishi, kompiyutr, elektronika, robotlar olami, mexanika, dasturlash.

Bugungi kunda axborot texnologiyalari hayotimizning barcha sohalariga kirib borib, uning ajralmas qismiga aylanish usullari va o‘qitish jarayonini yangicha yondashuvlar asosida tashkil etish imkonini bermoqda. Bu bilan ta’lim olish jarayoni tezlashib, yanada sifatli bo‘lib bormoqda. Axborot texnologiyalari bu turli texnik va dasturiy qurilmalar orqali axborotga ishlov berish usullaridir. Axborot texnologiyalari haqida so‘z ketar ekan, robototexnika tushunchasiga to‘xtalmaslikning iloji yo‘q. Robototexnika odamzod tomonidan shu davrgacha yaratilgan eng kuchli va ko‘p funksiyali sohasidir. [4,12] Borgan sari robototexnika qurilmalari ko‘rsatadigan xizmatlar ko‘payishi va bajaradigan ishlarimiz oson va tezlashtirish, imkoniyatni kengaytirish bugungi kun dolzarbligini ta‘minlaydi.

Robototexnika sohasi kundan kunga rivojlanib barcha sohalarga kirib kelmoqda. Mazkur ilmiy maqolada robototexnika sohasini zamonaviy yutuqlaridan foydalangan xolda ushbu qurilmalardan talabalarga bilim berish jarayonida qo‘llash, mustaqil ta’lim olish jarayonida robototexnika bilimlarini o‘zlashtirish Arduino qurulmasi yordamida o‘rganilgan. Yaratilayotgan va innovatsiyon yondashuvlar asosida bo‘lajak kadrlarni



tayyorlashda, mustaqil ta'lim orqali bilim olishida kreativ yondashish aqliy qobiliyatini yuksalishida yordam beruvchi vositadir.

1999 yilda 29 ta davlat tomonidan Boloniyada yagona ta'lim muhitini yaratish jarayonida ishtirok etish haqidagi Deklaratsiya imzolandi. Uning maqsadi taqqoslanadigan darajada tizimini qabul qilish, akademik va kasbiy tan olinishini yengillashtirish va bitiruvchilarning ishga joylashish imkoniyatlarini ta'minlashga qaratiladi. Boloniya jarayoni barcha davlatlar uchun ochiq bo'lib, bugungi kunga kelib ishtirokchi davlatlar soni 50 ga yaqinlashib qoldi. Boloniya deklaratsiyasini imzolagan barcha davlatlar oliy ta'limning ikki bosqichli (bakalavriat – 3-4 yil, magistratura – 1-2 yil) tizimiga o'tishgan. Oliy ta'limni keyin doktor (3-4 yil) darajasini olishga imkon yaratiladi.[2,30]

Xo'sh kredit-modul tizimi nimani nazarda tutadi? Bugungi kunda ta'lim dasturlarini amalga oshirish uchun dunyo tajribasida kredit tizimi deb nomlangan amaliyotdan keng foydalaniladi. Kredit tizimi o'z ichiga 5 ta'lim va uning uchun sarflanadigan umumiy mehnat xarajatlari miqdorini qamrab oladi. Jabon amaliyotda Amerika Qo'shma Shtatlari kredit tizimi (USCS), Kreditlarning to'plash va o'tkazishning Britaniya tizim (SATS), Yevropa kredit tizimi (ECTS), Universitet kreditlarni o'tkazishning Osiyo – tinch okeani tizimi (UCTS) eng keng tarqalgan tizimlar hisoblanadi. "Kredit soat" tizimi dastlab AQSHda paydo bo'laganni robotlar paydo bo'lishiga olib keladi. Bu bir butun yo'nalish robototexnika edi. Ushbu fan eng faol rivojlangan davlatlardan biri bu Yevropa olimlari yaqin o'n yilliklarda ular smartfonlardan foydalanish kabi tanish bo'ladi deb umid qilishmoqda.[3,42]

Robototexnika – elektronika, shuningdek mexanika va dasrurlash asosidagi avtomatlashtirilgan texnik tizimlarning rivojlanish jarayonlarini o'rganadigan fan. Robotlar ishlab chiqarish zamonaviy sanoatning eng rivojlangan sohalaridan biridir. Tasavvur qiling-a, hozirgi paytda korxonalarda minglab robotlar odamlar mehnatining o'rniga ishlamoqda.[1.142]

Arduino bu eng yaxshi muvaffaqiyatga erishgan va dunyodagi eng katta tasir kuchiga ega bepul dasturiy ta'minot va apparat uchun loyihalar yoki platfo'rmalardan biridir. Hamjamiyat mikrokontrlarini dasturlash uchun ham ochiq kodli dasturiy taminotni hamda ular bilan ishlash uchun bepul bo'lgan turli xil apparat platalarini yaratadi. Hammasi GNU GPI. Litsenziyasi asosida litsenziyalanadi.

Talabalarni "robototexnika" fanidan mustaqil ishlarni tashkil qilishda aynan Arduino platformasidan foydalanishni tavsiya qilamiz. Bunga asosiy sabablar:

- Arduino kontrollari boshqa shu turdagi qurulmalardan ancha arzonligi;
- Ko'p funksiyalarga ega ekanligi;
- O'rganishga osonligi;
- Yangi qurulmalar yaratish imkoniyati juda kengligi;
- Hajm jihatdan ancha ixchamligi;
- Va boshqa foydali jihatlarini ko'pligi;

Xulosa qilib aytganda, robototexnika faniga bo'lgan ishtiyoq asta-sekin matematika, informatika, fizika va texnologiya kabi fanlarni chuqurroq o'rganish istagiga aylandi.

WRO – bu ishtirokchilar va kuzatuvchilar uchun nafaqat robototexnika nima ekanligini chuqurroq o'rganish, balki 21-asrda juda zarur bo'lgan ijotkorlik va tanqidiy fikrlash ko'nikmalarini rivojlantirish uchun noyob imkoniyatdir. Shuni esda tutish kerakki, jiddiy ish asbob-uskunalarning eng kam xarajatlarda va xodimga yuklangan vazifalar ro'yxatida havaskorlik ishtiyoqidan farq qiladi.

## **Foydalanilgan adabiyotlar**

1. Sandeep Musale et al, "Smart reader for vissally impaired" 2018 2<sup>nd</sup> International Conference on Inventive System and Control (ICISC),



2. Tojiyev M. Mamadaliyev K.Xurramov A. Rivojlangan xorijiy mamalakatlar oliy ta'lim tizimi rivojlanishida kredit sistemasining o'rni va ahamiyati. Oliy ta'lim taraqqiyoti istiqbollari: to'plam 3. Toshkent 2015. 52-b.

3. Usmonov B. SH, Habibullayev P. A. Oliy o'quv yurtlarida o'quv jarayonini kredit-modul tizimida tashkil qilish. O'quv qo'llanma. T.:” Tafakkur”nashriyoti, 2020y. 120 bet.

## San'at - tarbiya vositasi

Farg'ona Shahar

Farg'ona Ixtisoslashtirilgan San'at maktabi

"Umumiy fortepiano" bo'limi o'qituvchisi

Soliyeva Maftunaxon Qahramonjon qizi

**Annotatsiya.** Mazkur maqolada san'at tarixi, san'atshunoslik haqida fikr-mulohazalar bildirildi.

**Kalit so'zlar:** san'at, musiqashunoslik, badiiy adabiyot, me'morchilik, haykaltaroshlik, tasviriy sanat, grafika, musiqa, teatr, kinomatografiya, xoreografiya

**Аннотация** В статье комментируются искусствоведение и искусствоведение.

**Ключевые слова:** искусство, музыковедение, художественная литература, архитектура, скульптура, изобразительное искусство, графика, музыка, театр, кинематография, хореография.

**Annotation.** This article comments on art history and art science.

**Keywords:** art, musicology, fiction, architecture, sculpture, visual arts, graphics, music, theater, cinematography, choreography

San'at juda qadimiy tarixga ega. U jamiyat taraqqiyotining ilk bosqichlarida mehnat jarayoni bilan, kishilar ijtimoiy faoliyatining rivojlanishi bilan bogliq holda vujudga kela boshlagan.

San'atshunoslik - keng ma'noda jamiyatning badiiy madaniyatini, umuman, sanatni o'rganish, tatqiq etish bilan shug'ullanuvchi ijtimoiy fanlar majmuidir. Bu majmuaga kiruvchi adabiyotshunoslik, musiqashunoslik, teatrshunoslik, kinoshunoslik va tor manodagi sanatshunoslikdan iborat.

San'atda go'zallik kategoriyasi muhim ahamiyat kasb etadi. Estetika fani-go'zallik sanatning zarur sharti ekanligini, go'zalliksiz sanatning yo'qligi va bolishi muhim emasligini uqtiradi. Sanatning o'ziga xos xususiyati uning voqelikni ilg'or g'oyaviy nuqtai nazardan turib badiiy obrazlarda aks ettirishdir. San'atning badiiy shakli til, uslub, obraz kabilar bolib, ular mazmunini ifodalash uchun xizmat qiladi.

San'at turlari-sanat mavjudligini tarixan tarkib topgan barqaror shakllaridir. San'at badiiy adabiyot, me'morchilik, haykaltaroshlik, tasviriy sanat, grafika, musiqa, teatr, kinomatografiya, xoreografiya (raqs sanati) dekarativ amaliy san'at va boshqa turlarga bo'linadi.

Qadimiy san'at turlaridan biri bu musiqa sanati. Musiqa (yunoncha mousiche-ilhom parilari sanati)- tovush sanati. Inson hissiy kechinmalari, fikrlari, tasavvur doirasini musiqiy tovush (ton, nag'ma)lar izchilligi yoki majmui vositasida aks ettiruvchi sanat turi. Uning mazmuni ozgaruvchan ruhiy holatarni ifodalovchi muayyan musiqiy obrazlardan iborat.

Musiqaning shifobaxsh xususiyatlari insonni nafaqat tushkun holatdan chiqaradi, balki jismoniy og'riqlardan xalos etadi. O'zini-o'zi davolash har qanday dori-darmonlardan muhimroq, va har birimiz mushkul holatlarda aynan unga umid qilamiz. Inson hayoti ikki qismga bo'linadi: atrofdagi hayot va inson qalbidagi o'ziga hos olami. Har birimiz o'ylaymiz, tasavvur qilamiz va orzu qilamiz, va insoniyat bilan parallel ravishda rivojlanadigan musiqa bizning fikrlarimizni yaxlitlaydi.

U san'atning noyob turlaridan biri sifatida juda qadimiy tarixga ega. Bu sanat turi barcha davr daholari e'tiborini o'ziga jalb qilib kelgan. Arastu «Musiqa ko'ngilga axloqan muayyan tasir ko'rsatuvchi quvvatga ega. Musiqa shunday hislatga ega ekan, u yoshlarni tarbiyalash vositalari qatoriga qo'shilmog'i lozim» - deb takidlaydi. Darhaqiqat, insonni estetik tarbiyalashda, uning estetik didini o'stirishda musiqa tengsiz ahamiyat kasb etadi. Musiqa sanati Sharqning buyuk allomalari Beruniy, Forobiy, Ibn Sinolarni ham qiziqtirib kelgan. Bu haqida ular maxsus asarlar ham bitganlar. Masalan, Ibn Sinoning «Al-muddohi



ila sanatal musiqiy» asari fikrimizning dalilidir. U mazkur asarda shunday yozadi:  
«Musika hayotbaxsh, oliyjanob, axloqiy xususiyatlarni rivojlantiradi, u insonga xizmat qiladi. Uning ruhiy va axloqiy qiyofasini shakllantiradi».

Olimlarning musiqaning tarbiyaviy ahamiyati haqidagi qarashlari Arastu fikrlari bilan hamohangdir. Bundan tashqari, Ibn Sino o'zining tibbiyotga oid «Kitob an-Najot», «Kitob ash-Shifo», «Donishnoma» kabi asarlarida ham musika nazariyasi va amaliyoti xususida nodir fikrlarni bayon etib qoldirgan. Orta Osiyo olimlari Forobiy, Ibn Sino, Najmiddin Kavkabiy, Darveshali Changiy kabi allomalarning musika haqidagi kitoblari dunyoning turli tillariga tarjima qilingan va musika ilmi rivoji uchun hozir ham xizmat qilib kelmoqda.

Shuni ham aytish lozimki, Sharq mutafakkirlari musika, ashula va maqomlarning yaratilish tarixi, shuningdek, kuylarni tinglash va ijro etishda vaqt va makonning roli xususida ham ibratli fikrlarni bayon etadilar. Masalan, Mirzo Ulug"bek, «Bulujiy, Shodiyona», «Axloqiy», «Tabriziy», «Usuli ravon» va «Usuli otlig" » kuylarini, Alisher Navoiy «Isfaxoniy» kuyini ijod qiladilar. Jomiy va Binoiylar musiqaga oid ko"plab asarlar yozadilar.

Musika madaniyati qadimiy va boy merosga ega. Uning mazmunida xalqimizning milliy ruhiyati, oliy insoniy fazilatlarini, badiiy manaviyati, istiqlol va mustaqillik uchun kurashi hamda orzu-umidlari yorqin ifodasini topadi.

Musika san'ati ahlining ijodiy faoliyati bilan IX-XII asrlarda vujudga kelgan duvozda (o"n ikki) maqom kuyi bu davrda yangi kuylar bilan boyiydi. Demak, musika sanati ham sanatning boshqa turlari va she"riyat bilan uzviy aloqada rivojlandi, mohir san'atkor mashshoqlar, bastakor va hofizlar yetishib chiqdi. Nodir va bebaho musiqiy asarlar yaratildi. Sharq va g"arb tillaridagi ko"pgina manbalarda Forobiyning musika nazariyasiga bag'ishlangan qomusiy xarakterdagi «Kitob al musiqiy al kabir» («Buyuk musika kitobi») yaratganligi va bu kitob so'nggi davrlargacha Orta va Yaqin Sharqda musika nazariyasi va sanatning rivojlanishida muhim qo'llanma bo'lib xizmat qilganligi aytiladi.

Musiqa jonli san'at turi sifatida davr, hayot, tabiat va inson his-tuyg'ularini, orzu istaklarini aks ettiradi. Uni quvontiradi, o'ylantiradi va hayotdan ozuqa olishga xizmat qiladi. Milliy madaniyatimiz bobokaloni Abu Nasr Al-Farobiy aytganidek, «Bu fan tana sog'ligi uchun foydalidir». Bobomiz Shayx Sadiy «Musiqa odam ruhining yo'ldoshidir» - degan edi.

Milliy manaviyatimiz rivojida musiqa muhim o'rin tutadi. Musiqa ham real voqelikni aks ettiradi. Musiqaning milliy manaviyatimizga tasur kuchi shu qadar kattaki, uning yordamida bemorlarni davolash mumkinligini fan allaqachon isbotlagan. Abu Ali Ibn Sino musiqaning tasir kuchiga katta ahamiyat berib, ayrim ruhiy kasalliklarni musiqa kuylari vositasi bilan davolash mumkin degan fikrni ilgari surgan.takomillashib borgan. Shu bois barcha o'quv predmetlari qatori musiqa fanidan ham 1998-yil 10-may Vazirlar Maxkamasining 203-son qarori bilan Davlat Talim Standartlari ishlab chiqildi.

Davlat Talim Standartlari joriy etilishi milliy musiqiy merosdan to'laonli foydalanish imkonini beradi. Bular ommaviy xalq kuy va qoshiqlarida, xonanda va sozandalarning ijodiy faoliyatlari maqom, shashmaqom, dostonlar va bugungi zamonaviy musiqiy faoliyatida oz aksini topgan. Yangi talim mazmuni, oquvchilarning bilim va malakalarini oshiradi, xotiralarini mustahkamlaydi, obrazli tasavvur qilish, musiqiy did kabi hislatlarni rivojlantiradi.

### **Foydalanilgan adabiyotlar**

1. Hasanov A., „Musiqa va tarbiya“-T.Oqituvchi 1993.
2. OzME Birinchi jild. Toshkent 2000-yil.
3. Айдаров, Е. Б. (2020). "Укувчи ёшларга табиий худудларни муҳофаза қилиш орқали экологик тарбия бериш технологияларини такомиллаштириш"нинг назарий асослари. Мирзо улуғбек номидаги узбекистон миллий университети илмий журнали, 68-71.



4. Айдаров, Е. Б. (2020). Уқувчи-ёшларга табиий ҳудудларни муҳофаза қилиш орқали экологик тарбия бериш технологиялари. Таълим тизимида ижтимоий-гуманитар фанлар, 166-169.

5. Айдаров, Е. Б., & Айдарова, А. Б. (2018). Процессы управления водными ресурсами распределённых ирригационных систем. Фундаментал фан ва амалиёт интеграцияси: Муаммолар ва истиқболлар. Республика илмий-амалий конференцияси, 151-153.





## BOSHLANG'ICH TA'LIMNING DAVLAT TA'LIM STANDARTLARI SHAKLLANISHI XUSUSIYATLARI HAMDA BOSHLANG'ICH SINFLARDA INTERFAOL METODLARDAN FOYDALANIB DARS O'TISH

### Annotatsiya

Ushbu maqolada boshlang'ich ta'limning davlat ta'lim standartlari shakllanishi va rivojlanishining xususiyatlari va ta'limda ilg'or pedagogik, yangi axborotlar texnologiyalarini tatbiq etish, o'quv mashg'ulotlarining samaradorligini oshirish, boshlang'ich sinf darslarida amaliyotlarni qo'llash va mantiqiy fikrlaydigan, har tomonlama barkamol yuksak ma'naviyatli shaxsni tarbiyalashda muhim ahamiyat kasb etaishi haqida so'z yuritiladi.

**Kalit so'zlar:** Pedagog, yangi axborot, boshlang'ich sinflarda, interfaol metodlar, ta'lim tizimi, ko'rsatma;

### Kirish

Zamon talabi shuki yoshlarni erkin fikrlovchi, yangilikka intiluvchi va barkamol inson qilib tarbiyalash boshlang'ich sinflardan olib boriladi, bu jarayon muhim vazifalardan biridir. Shu sababdan ham ta'lim mazmuni tubdan yangilanib borilmoqda. Boshlang'ich sinf davrida bolada mustaqil ta'lim olish motivlari yuzaga kelib, ular eng oddiy shaklda - bilimlarni olish bilan birgalikda qo'shimcha manbalarga va turli mavzulardagi kitoblarni o'qishga qiziqishi bilan yuzaga keladi.

Boshlang'ich ta'lim o'qish, yozish, sanash, o'quv faoliyatining asosiy malaka va ko'nikmalari, ijodiy fikrlash, o'zini - o'zi nazorat qilish uquvi, nutq va xulq-atvor madaniyati, shuningdek gigiyena va sog'lom turmush tarzi asoslarining egallab olinishini ta'minlaydi, hamda boshlang'ich sinflarda o'quvchilarning umummadaniy va axloqiy ko'nikmalari, dastlabki savodxonlik malakalari shakllantiriladi.

### Asosiy qism



Boshlang'ich ta'lim jarayoni bolaning mantiqiy tafakkur qila olishi salohiyati, aqliy rivojlanishi, dunyoqarashi, kommunikativ savodxonligi va o'z- o'zini anglash salohiyatini shakllantirishga jismonan sog'lom bo'lishga moddiy borliq go'zalliklarni his eta olishga, go'sallik va nafasatdan zavqlana olish, milliy urf-odatlarni o'zida singdirish va ardoqlash, ularga rioya qilishga o'rgatadi.

Boshlang'ich ta'lim bosqichi oldiga qo'yilgan vazifalarning bajarilishini nazorat qilish ta'lim standarti orqali amalga oshiriladi. Ta'lim standarti asosida davlat boshlang'ich sinf o'quvchilaridan standartda belgilab qo'yilgan ko'rsatkichlarga erishishni talab qiladi va o'z navbatida bu ko'rsatkichlarga erishish uchun zarur bo'lgan ta'limiy xizmatlar va vositalar bilan ta'minlaydi.

Boshlang'ich ta'lim davlat standarti o'quv predmeti bo'yicha emas, balki ta'lim sohalari bo'yicha belgilandi. Ta'lim sohalari bo'yicha standart ko'rsatkichlari 7(6)-11 yoshdagi bolalarning rivojlanish darajasi, ehtiyoj va imkoniyatlardan kelib chiqqan holda ijtimoiy talab taqozo qilgan ta'lim mazmunining miqdoriga asoslanib belgilanadi. Boshlang'ich ta'lim davlat ta'lim standartining belgilanishi shu bosqichda ta'lim mazmuni ko'lamini chegaralash, ta'lim sohalarini integratsiyalash imkonini beradi. Davlat ta'lim standartini belgilash boshlang'ich ta'lim mazmunini konseptual asosga tayangan holda modernizatsiyalash (davr talablari nuqtai nazardan yangilash) ni ko'zda tutadi.

Davlat ta'lim standarti boshlang'ich ta'lim jarayoni oldiga qo'yilgan ijtimoiy talabga asoslangan holda o'quvchilar egallashlari lozim bo'lgan bilim, ko'nikma va malakalarga qo'yiladigan talablarni belgilab beradi. Bu esa o'z navbatida o'quvchilarning ko'nikma va malakalarni baholash mezonlarni belgilashga imkon yaratadi. Boshlang'ich ta'lim standartining asosini davlat va jamiyatning dolzarb ehtiyojlarini hisobga olgan holda ayni shu boshlang'ich sinf o'quvchilarida ko'nikma va malaka hosil qilishga qaratilgan ta'lim sohalarining mujassamlashgan predmetlari tashkil qiladi.

Boshlang'ich ta'lim standarti mazkur ta'lim bosqichining har bir ta'lim sohasi uchun belgilangan standart predmetlari mazkur ta'lim sohasining modernizatsiyalashishi shu

mazmunning tarkibiy qismlari, ta'lim jarayonining vosita va metodlari hamda surdopedagogika, psixologik, texnologik tizimi va darajasini belgilab berishga xizmat qiladi. Bunda butun e'tibor boshlang'ich ta'lim berishning maqsadi yuzasidan butunlik, uzviylik, tadrijiylik va to'laqonlilikni saqlab qolishga qaratiladi.

Boshlang'ich ta'lim bosqichiga davlat va jamiyat tomonidan qo'yilgan talabda ta'lim sohalari bo'yicha o'zaro muvofiqlik, mutanosiblik, uyg'unlik to'la ta'minlangan bo'lmog'i kerak. Shu jihatdan boshlang'ich ta'lim standartini belgilash ta'lim jarayonining tarkibini va xuddi shu tarkib komponentlarining mazmunini modernizatsiyalash, boshlang'ich ta'lim jarayonida yangi zamonaviy pedagogik texnologiyani qo'llash imkonini beradi. Quyidagi pedagogik omillar ta'lim jarayonida yangi texnologiyalarni qo'llash uchun asos yarata oladi:

- boshlang'ich ta'lim jarayoniga kiritilgan har bir ta'lim sohasi bo'yicha belgilanadigan ta'lim mazmuniga o'quv materiallarning tajribiy tarzda berilishini ta'minlash;
- ta'lim jarayonini ta'lim sohalarning maqsadiga bo'ysundirish va ta'lim sohalararo maqsadlarga mutanosibligini ta'minlash;
- har bir ta'lim sohasi bo'yicha boshlang'ich sinf o'quvchilarida hosil bo'ladigan bilim, ko'nikma va malakalarning aniq darajalarini hamda ta'lim natijasini baholash mezoniga qo'yiladigan talablarni boshlang'ich ta'lim standartining asosiy parametrlari bo'yicha ishlab chiqish.

Shuningdek ta'lim jarayonida interfaol metodlar va axborot texnologiyalarini o'quv jarayonida qo'llashga bo'lgan qiziqish kundan-kunga ortib bormoqda. Bunday bo'lishining sabablaridan biri, shu vaqtgacha an'anaviy ta'limda o'quvchilar faqat tayyor bilimlarni egallashga o'rgatilgan bo'lsa, zamonaviy texnologiyalardan foydalanish esa ularni egallayotgan bilimlarini o'zlari qidirib topish, mustaqil o'rganish va fikrlash, tahlil qilish, hatto yakuniy xulosalarni ham o'zlari keltirib chiqarishga o'rgatadi. O'qituvchi bu jarayonda shaxs rivojlanishi, shakllanishi, bilim olishi va tarbiyalanishiga sharoit yaratadi va shu bilan bir qatorda boshqaruvchilik, yo'naltiruvchilik funksiyasini bajaradi.

Dars davomi mashg'ulotlarida o'yin-topshiriqlari takrorlash yoki mustahkamlash darslarida foydalanilsa ijobiy natija beradi. O'yin-topshiriqning qaysi bir turini tanlash darsning turiga, sinf o'quvchilarining o'yin-topshiriqlarni bajarishga o'rgatilganlik darajasi, ularning bilim saviyasi, mustaqil ijodiy ishlash imkoniyatlari, o'rganilganlarni xotirada tez tiklay olishi, ijodkorlikning qay darajada shakllanganiga ham bog'liq bo'lishi kerak.

Aslini olganda barcha sinflarda interfaol metodlardan foydalanish muhim hisoblanadi lekin boshlang'ich sinflarda, ayniqsa, birinchi sinfda interfaol metodlarni o'quvchilarga o'qitishda o'quvchining yoshi, fiziologik, psixologik xususiyatlarini hisobga olish kerak. Ta'limda o'yin texnologiyalaridan foydalanish, eng samarali vositalardan biridir. O'yin davomida ularning tafakkuri, dunyoqarashi, fikrlashi kengayib boradi. Olimlar ta'limga o'yin orqali yondashuv ta'lim jarayonida osonlashtiradi, deb hisoblagan. Nafaqat osonlashtiradi, balki bu fanga qiziqishini kuchaytirib, bolani chuqur bilim olishiga undaydi. O'yin tarzidagi darslar bolalarning og'zaki nutqini rivojlanishiga yordam beradi. Birinchi sinf o'quvchilari rasmi yoki videoli turli ko'rishlarni juda yaxshi ko'rishadi. Turli xil rangli rasmlar orqali, ularning nutqlarini o'stirishda o'yinlardan muntazam foydalanib turish lozim.

Boshlang'ich maktablarda amalga oshirilishi mumkin bo'lgan eng yaxshi o'qitish usullaridan ba'zilari quyidagilardir:

1. *Vizualizatsiya*: Vizual va amaliy ta'lim tajribasi orqali zerikarli ilmiy tushunchalarni hayotga olib kelish, o'quvchilarga ularning hayotda qanday qo'llanilishini tushunishga yordam berish.

2. *Hamkorlikda o'qitish*: O'quvchilarni kichik guruh yoki butun sinfning faoliyatini rag'batlantirish orqali birgalikda ishlashga qodir bo'lgan o'quvchilarni rag'batlantirish. 3. So'rov asosida ko'rsatmalar O'quvchilari savol berishga va o'z g'oyalarni o'rganishga da'vat qilimoq, ularga muammolarni hal qilish qobiliyatlarini yaxshilashga yordam beradi, shuningdek, ilmiy tushunchalarni yanada chuqurroq tushunishga yordam beradi. Har ikkisi ham muhim hayotiy ko'nikmalar.

3. *So'rov asosida ko'rsatmalar:* O'quvchilarni savol berishga va o'z g'oyalarini o'rganishga da'vat qilimoq, ularga muammolarni hal qilish qobiliyatlarini yaxshilashga yordam beradi, shuningdek, ilmiy tushunchalarni yanada chuqurroq tushunishga yordam beradi. Har ikkisi ham muhim hayotiy ko'nikmalar.

Boshlang'ich sinf ta'lim usullari odatdagi ta'lim usullaridan biroz farq qiladi. chunki boshlang'ich sinf o'quvchilari juda yosh. Ta'lim maydoni turli xil qobiliyatlar va shaxslar bilan birgalikda ishlaydigan o'quvchilar bir joyga to'planadigan juda dinamik muhit sifatida ajralib turadi va o'qituvchilarning vazifasi har biri uchun o'zlarini ya'ni o'quvchilarning shaxsiy ehtiyojlarini qondirish uchun ijodiy va innovatsion ta'lim strategiyalarini amalga oshirishga qodir samarali o'qituvchilar bo'lishi muhimdir.

## **Xulosa**

Xulosa qilib aytish mumkinki boshlang'ich ta'lim standarti ta'lim sohalariga qo'yilgan standart ko'rsatkichlarini mujassamlashtiradi. Standartning mezon va parametrlarini ta'lim sohalarida belgilab qo'yilgan ta'lim standartining ko'rsatkichlari tashkil etadi. Ta'lim sohalarida bo'yicha ta'lim natijasining sifati asosli ko'rsatkichlarga asoslangan holda aniqlanadi. Shuningdek boshlang'ich sinf dasturlarida ishtirok etish o'qituvchining dars berish qobiliyatlarini yaxshilashning ajoyib usuli hisoblanadi. Interfaol metodlar ijodiy shaxsni tarbiyalashga yordam beradi, sababi har bir metodning takrorlanishi topshiriqni bajarishga yangicha munosabatda bo'lishini talab qiladi. Uni hal qilish zarurati esa ijodiy izlanishlarni keltirib chiqaradi.

## **Foydalanilgan adabiyotlar**

1. Abdurazzoqova D. "Interfaol metodlar: nazariya, amaliyot, tajriba" Pedagoglar uchun qo'llanma. Toshkent-2013
2. Abdullaeva H. A., Bikbaeva N.U. va boshq. Boshlang'ich ta'lim konstepstiyasi. Boshlang'ich ta'lim. 1998.



3.G'afforova T., Nurillaeva Sh., Xaydarova O. Boshlang'ich sinflar uchun ona tili va o'qishdan didaktik materiallar.– T.: «O'qituvchi», 2004.

4.Tolipova J. Hamkorlikda o'qitish texnologiyalari. Boshlang'ich ta'lim. 2002.

5..Mamatova G. Ilg'or pedagogik texnologiyalardan foydalanish. Boshlang'ich ta'lim. 2004.

6.R.Mavlonova, N.X.Raxmonqulova. Boshlang'ich ta'limning integratsiyalashgan pedagogika. TDPU, 2007.

7.Yo'ldoshev J.G '. Yangi pedagogik texnologiya yo'nalishlari, muammolari , yechimlari // Xalq ta 'limi, 1999. №4. - B. 4-11.



## ҚИШЛОҚ ХЎЖАЛИГИНИ РИВОЖЛАНТИРИШ - МАМЛАКАТ ОЗИҚ-ОВҚАТ ХАВФСИЗЛИГИНИ

### ТАЪМИНЛАШ ГАРОВИ

*Шарипов Сайфуддин Рахимович* "ТИҚХММИ" МТУ катта ўқитувчиси

**Аннотация.** Мақолада ер ва сув ресурслари тобора танқис бўлиб бораётган шароитда фойдаланишдан чиқиб кетган ерларни босқичма- босқич қайта фойдаланишга киритиш, бу ер турларидан самарали фойдаланиш, яхшилаш ва унумдорлигини ошириш бўйича ер тузиш тадбирлари келтирилган.

**Калит сўзлар:** ердан фойдаланиш, инновация, интеграция, ер тузиш, ер турлари, яйлов, чорвачилик, ерларни трансформациялаш, суғориш имкониятлари.

**Аннотация.** В статье приводятся землеустроительные мероприятия, осуществляемые по эффективному использованию земельных угодий, улучшению и повышению их плодородия, включению в сельское хозяйство земельные участки, ранее выбывшие из сельскохозяйственного оборота в условиях нехватки пригодных земельных и водных ресурсов.

**Ключевые слова.** использование земель, инновация, интеграция, землеустройство, земельные угодия, пастбища, животноводство, трансформация земель, возможности орошения.

**Abstract:** The article describes land management measures carried out to efficiently use land, improve and increase their fertility, and to include in land agriculture land plots that had previously been abandoned from agricultural circulation due to the lack of suitable land and water resources

**Key words.** land use, innovation, integration, land management, land, pastures, livestock, land transformation, irrigation opportunities

**Кириш.** Ўзбекистон Республикаси қишлоқ хўжалигини ривожлантиришнинг 2020-2030 йилларга мўлжалланган стратегияси кўплаб кузатувчилар томонидан инқилобий дея баҳоланмоқда. Ўзбекистон қишлоқ хўжалигини ислоҳ қилиш стратегиясини тузишда БМТ, Европа Иттифоқи, Жаҳон ва Осиё Тараққиёт банклари экспертлари иштирок этганлар.



Ҳозирги кунга қадар Республикамизда қишлоқ хўжалигининг ривожланиши энг муҳим устувор йўналишлардан бири бўлиб келган ва бундан кейин ҳам шундай бўлиб қолади. Чунки, қишлоқ хўжалигида ишлаб чиқаришнинг самарадорлиги, мамлакатимизнинг иқтисодий ва озиқ-овқат хавфсизлигини таъминлаш, нафақат қишлоқ аҳолиси, балки мамлакатимиз аҳолисининг моддий фаровонлигини ошириш бебаҳо бойлигимиз бўлган ер ресурсларидан самарали фойдаланишни ташкил қилиш билан узвий боғлиқдир.

Жаҳонда рўй бераётган ижтимоий-иқтисодий ўзгаришлар ҳамда мамлакатлараро интеграция шароитида республикада қисқа вақт ичида қишлоқ хўжалиги тармоғини ва қишлоқни, шу билан бирга қишлоқ инфратузилмасини, янги инновацион ривожланиш йўлига ўтишини талаб этади. Бу йўл орқали замонавий техник-технологик асосида қишлоқнинг мавқеини ошириш имконияти пайдо бўлади. Ўзбекистон иқтисодиётини инновацион ривожланиш йўлига ўтиш ҳозирги кундаги устувор вазифалардан бири ҳисобланади. Таҳлилларга кўра, Ўзбекистон аграр секторида инновациялар ҳажми жами ялпи ички маҳсулот ҳажмида 1-2% ни ташкил этади, қишлоқ инфратузилмаси тармоғида эса бу кўрсаткич ундан ҳам кам, ваҳоланки ушбу кўрсаткич бошқа ривожланган мамлакатларда 50-60% дан кўпроқни ташкил этади [4].

**Мақсад.** *Ўзбекистон Республикаси Президентининг “Қишлоқ хўжалигида ер ва сув ресурсларидан самарали фойдаланиш чора-тадбирлари тўғрисида” ПФ-5742-сон фармонида “...суғориладиган ва лалми ерлар, тоғ ва тоғолди ҳамда чўл-яйлов ҳудудларининг тупроқ унумдорлигини ошириш, сув ва бошқа табиий ресурслардан самарали фойдаланиш буйича илмий тадқиқотлар олиб борилишини; ... ихотазорлар барпо этиш ва қайта тиклаш ҳамда ўрмон фонди ерларида чўл-озуқабоп ўсимликлар плантациялари ва уларни ташқи экологик омиллардан муҳофаза қилувчи яйловларни яратиш” каби муҳим масалалар белгиланган. Юқоридаги маълумотлардан келиб чиқиб бу ҳудудларда ер ва сув ресурсларидан самарали фойдаланишни ташкил этиш вазифаларини ер тузиш тадбирлари орқали амалга ошириш яхши натижаларга*





*эришиш имкониятини беради [2].*

*Тадқиқот услуги. Суғориладиган ва лалми ерлар, тоғ ва тоғолди ҳамда чўл-яйлов худудларида ер тузиш лойиҳаларни ишлашдан олдин уларнинг ҳозирги аҳволи ва фойдаланиши ўрганилади. Қуруқ чўл ҳамда ярим саҳро минтақаларида қишлоқ хўжалик ерлари майдони ерларни суғориш имкониятларидан ва уларнинг қишлоқ хўжалик экинларини экиш, дарахтзорлар ва яйловлар учун яроқлилигидан келиб чиқиб аниқланади.*

Барча вазиятларда ер турлари таркиби ва майдонларини аниқлашда тайёргарлик ишлари ва худудни ер тузиш ўрганиши жараёнларида олинган ерларнинг агроэкологик гуруҳлар ва ер синфларига бўлинган ҳар хил ер турлари (ҳайдалма ерлар, дарахтзорлар, пичанзорлар, яйловлар) учун қишлоқ хўжалигида яроқлилигини баҳолаш маълумотларидан фойдаланилади. Бу, ер тузишда адаптив ёндошувни амалга ошириш учун зарур. Бундай ёндашувда ҳар бир ажратилган ер участкаси ўзининг табиий хусусиятлари (тупроқлари тури ва механик таркиби, намланиш шароити, ёруғлик олиши ва бошқ.) бўйича уларда жойлаштириладиган ер турларига, қишлоқ хўжалик экинларига, қўлланиладиган деҳқончилик тизимларига мос бўлиши керак.

**Натижа.** Ер турларининг таркибини ва майдонларини тўғри белгилаш хўжаликнинг иқтисодий манфаатдорлигини оширади. Натижада маҳсулот тан нархи камайишига еришамиз. Боғдорчиликни, узумчиликни ва бошқа тармоқларни ривожлантириш бўйича фермерларнинг истакларини ҳисобга олиб, яроқли ерлар мавжудлигидан келиб чиқиб белгилаш яхши самара беради. Республикамизда 2021йил 1январ ҳолатига кўра 21253,1 минг га пичанзор ва яйловлар мавжуд. Бу ерлардан самарали фойдаланиш масаласи долзарблигича турибди. Пичан ўришга яроқли ерлар мавжудлиги ва шу билан бир қаторда яйлов алмашишларда мол боқишдан бўш қолдириладиган (15-25%) яйловлардан пичан олиш имконияти ҳам ҳисобга олиниши мақсадга мувофиқ [3, 4].

Фойдаланишга қайтарилаётган ер турлари таркибини ва майдонларини аниқлашда ердан фойдаланувчилар учун мажбурий бўлган, ер турларини



трансформациялаш ва жойлаштиришга таъсир этадиган меъёрлар, ердан фойдаланиш тартиби ва шартлари ҳисобга олинади.

**Хулоса.** ер ва сув ресурслари тобора танқис бўлиб бораётган шароитда фойдаланишдан чиқиб кетган ерларни босқичма- босқич қайта фойдаланишга киритиб бориш;

ер ва сув ресурсларидан тўла ва самарали фойдаланишни таъминловчи ердан фойдаланувчиларнинг оқилона ўлчамларини аниқлаш ва жойлаштириш, улардаги ер турларининг нисбатини белгилаш;

ердан фойдаланувчилар чегараларини тупроқ эрозиясига ва бошқа салбий таъсирларга қарши кураш талабларидан келиб чиққан ҳолда ўтказиш;

яйловлардан самарали фойдаланиш тартибини белгилаш, яйлов ва лалми ерлардан фойдаланишнинг илмий асосланган самарали технологияларини ишлаб чиқиш ва жорий этиш.

Юқоридаги ер тузиш тадбирлари ўз навбатида ер ва сув ресурсларидан самарали фойдаланишга пировардида мамлакат озиқ-овқат хавфсизлигини таъминлаш ҳамда тармоқ экспорт салоҳиятини оширишга имкон яратади.

### Фойдаланилган адабиётлар

1. Ўзбекистон Республикаси “Ер кодекси”. - Т.: “Адолат”, 2018. - 154 б.
2. Ўзбекистон Республикаси Президентининг 2019 йил 17 июндаги “Қишлоқ хўжалигида ер ва сув ресурсларидан самарали фойдаланиш чора тадбирлари тўғрисида”ги ПФ-5742-сон фармони. [www.lex.uz](http://www.lex.uz)
3. Насимов Б.В. Ўзбекистонда қишлоқ хўжалиги тармоғининг инновацион фаолияти самарадорлиги // “Халқаро молия ва ҳисоб” илмий электрон журнали. – Тошкент молия институти, 2018. - №1, февраль. - Б.1-6.
4. Шарипов С.Р. Ер чекланган ресурс, у муҳофазага муҳтож // “O‘zbekiston zamini” ilmiy-amaliy va innovatsion jurnal. - Toshkent: “O‘ZDAVYERLOYIHA” DILI, 2019. - №1. - В. 25-28.

## IQTIDORLI YOSHLAR-JAMIYAT USTUNI



**Bekobod tumani 33-umumta'lim maktabi**

**Ijodiy madaniy masalalar bo'yicha targ'ibotchi,**

**Tabiiy fanlar o'qituvchisi**

**Mirzayeva Zulxumor Juramuratovna**

**Anatatsiya:** Har qanday davlatning rivoji uning bilimli, zukko, iqtidorli yoshlar jamiyati bilan ham chambarchas bog'liq ekan, avvalo ana shunday iqtidor egalarining iqtidorini yuzaga chiqarish, ularning yangi yaratuvchanlik g'oyalarini qo'llab-quvvatlash, ona vataniga sadoqat ruhida kamol topishiga imkon yaratish barcha davlatlarning bosh siyosatidir. Mavzuning ahamiyati ham shundaki, iqtidorli yoshlarning individual tipologik xususiyatlariga ham psixologik, ham pedagogik ahamiyat qaratilganidir. Maqolada ham iqtidorli yoshlarning tipologik xususiyatlari psixologik amaliyot bilan bog'lab ifodalangan. Tadqiqot davomida iqtidorning turlariga va uni rivojlantiruvchi tavsiyalarga urg'u beriladi.

**Kalit so'zlar:** Tipologik xususiyat, iqtidor, yoshlar, talant, oila, jamiyat.

**Bekobod district 33rd general education school**

**Promoter on creative cultural issues,**

**Teacher of natural sciences**



**Mirzayeva Zulkhumor Juramuratovna**

**Abstract:** Since the development of any country is closely linked with its society of educated, intelligent, talented youth, first of all, it is necessary to reveal the talents of such talented people, to support their new creative ideas, to develop in the spirit of devotion to the motherland. creation is the general policy of all states. The importance of the topic is that both psychological and pedagogical attention is paid to the individual typological characteristics of gifted youth. The article also discusses the typological characteristics of gifted youth in relation to psychological practice. The study focuses on the types of talent and recommendations for its development.

**Keywords:** Typological trait, talent, youth, talent, family, society.

**Бекабадская районная 33-я общеобразовательная школа**

**Промоутер по творческим культурным вопросам,**

**Учитель естественных наук**

**Мирзаева Зулхумор Джурамуратовна**

**Аннотация:** Поскольку развитие любой страны тесно связано с ее обществом образованной, умной, талантливой молодежи, в первую очередь необходимо раскрывать таланты таких талантливых людей, поддерживать их новые творческие идеи, развиваться в духе преданности Родине. Созидание - генеральная политика всех государств. Важность темы заключается в том, что как психологическое, так и педагогическое внимание уделяется индивидуально-типологическим характеристикам одаренной молодежи. В статье также рассматриваются типологические характеристики одаренной молодежи применительно к психологической практике. Основное внимание в исследовании уделяется типам талантов и рекомендациям по их развитию.

**Ключевые слова:** Типологический признак, талант, молодежь, талант, семья, общество.

## KIRISH



*Sizlar ko'p kitob o'qigan, bilimli avlod sifatida yurtimiz o'tmishda jahon sivilizatsiyasi beshiklaridan biri bo'lganini yaxshi bilasiz. Siz Xorazmiylar, Farg'oniylar, Beruniy va Ibn Sino, Ulug'bek, Navoiy va Boburlar, Buxoriylar, Termiziylar avlodisiz. Ana shunday buyuk vatandoshlarimiz yaratgan bebaho bilim va kashfiyotlar bugun ham butun insoniyatga xizmat qilmoqda.*

**Shavkat Mirziyoyev**

Yoshlar har bir mamlakatning ertangi kuni, jamiyatda o'zgarishlarga sabab bo'ladigan, bunyodkorlik g'oyalari hayotga tatbiq etuvchi muhim kuch, salohiyatli resurs hisoblanadi. Albatta, yoshlarni ijtimoiy, ma'naviy va moddiy jihatdan qo'llab-quvvatlash, huquq hamda majburiyatlarini to'laqonli ro'yobga chiqarishga ko'maklashish, jamiyatda munosib o'rin egallashlariga qulay sharoit yaratish orqali ularni yurt taqdiri va kelajagini hal qiluvchi katta kuchga aylantirish ta'lim sohasidagi targ'ibotchilarning ham zimmasidagi eng muhim vazifalardan sanaladi.

Ma'lumki, O'zbekiton yoshlar mamlakati. Davlatimiz siyosati ham har tomonlama yoshlarni qo'llab-quvvatlashga aratilganini barchamiz guvohimiz. Men yillar davomida

ta'lim sohasida faoliyat yuritir ekanman, bugungi yaratilayotgan shart-sharoitlr, imkoniyatlarni ko'rib rostini aytsam, rosa xursandman.

Ikkinchidan ko'tarinki kayfiyatda ushbu maqolani yozayotganimdan sabab shuki, har bir amalga oshirialyotgan islohotlarda yoshlar huquqi kafolatlanganligidir. Jumladan, O'zbekiston Respublikasining «Yoshlarga oid davlat siyosatining asoslari to'g'risida“gi Qonunida yoshlarni huquqiy va ijtimoiy muhofaza qilish, iste'dodini qo'llab-quvvatlash masalalari qamrab olingan bo'lsa, "Bola huquqlarining kafolatlari to'g'risida"gi Qonunda hokimiyat va boshqaruv organlarining bu boradagi vakolatlari hamda sohaga doir boshqa ijtimoiy munosabatlar huquqiy tartibga solingan.

Shuningdek, Konstitutsiyamizning 41-moddasida bepul umumiy ta'lim olish huquqining yoshlar uchun kafolatlangani ham e'tiborga molikdir. Shaxsning bilim olishga bo'lgan huquqi Asosiy Qonunimiz asosida qabul qilingan "Ta'lim to'g'risida"gi Qonun va Kadrlar tayyorlash milliy dasturida ham mustahkamlab qo'yilgan. Yoshlar o'z iqtidor va iste'dodlarini to'la namoyon etishga haqlidirlar.

42-moddada esa har kimga ilmiy va texnikaviy ijod erkinligi, madaniyat yutuqlaridan foydalanish huquqi, davlat jamiyatning madaniy, ilmiy va texnikaviy rivojlanishiga g'amxo'rlik qilishi belgilangan. Mana shularning mantiqiy davomi sifatida prezident maktablari, Temurbeklar maktabi, ijod va ixtisoslashtirilgan maktablarda yoshlarga berilayotgan zamonaviy ta'lim-tarbiya Yangi Renessansning mustahkam poydevori bo'lsa, oliy ta'lim sohasidagi islohotlar va imkoniyatlar ustunidir.

Shu uchun ham, bu borada qator me'yoriy-huquqiy hujjatlar ishlab chiqildiki, ular yoshlar intilish va iqtidorlarini qo'llab-quvvatlash, rag'batlantirishga oid, rahbar kadrlarning boshqaruv salohiyatini yuksaltirish yangi qadam va yangi tizimni shakllantirdi. Quvonarli tomoni shundaki, zamon talablari va ijtimoiy-iqtisodiy o'zgarishlar sharoitida bugungi yoshlar talab va ehtiyojlarini o'rganib, yangidan yangi imtiyoz va imkoniyatlar eshigi ochib berilmoqda. Yangi yoshlar siyosatini qurishda mamlakat Prezidentining shaxsan ishtirokini alohida ta'kidlash kerak.

Davlat rahbari tomonidan yosh avlodni shakllantirishning dastlabki pallasida tarbiya masalalariga alohida e'tibor qaratilmoqda. Jumladan, davlatimiz rahbari Shavkat Mirziyoyev deyarli barcha islohotlarning bardavomligini yoshlarni qo'llab-quvvatlash siyosatida ko'rayotganining yaqqol tasdig'i sifatida boshlang'ich, o'rta va oliy ta'lim islohotidir. Bu islohotlarning yutug'i esa, bu sohadagi korrupsiyaga qarshi kurashni, hamda yoshlarning davlat va qonunlarga ishonchini ortirmoqda.

Xorijiy ta'lim muassasalaridan o'zimizdagi oliy ta'lim o'quv yurtlariga o'qishini ko'chirish, test jarayotlari, bir vaqtning o'zida 5 ta OTMda bilimni sinab ko'rish masalalari buning yorqin misolidir.

Bugungi kunda kadrlar huquqiy madaniyatini oshirish yo'lida ko'p yillik mehnat stajiga ega bo'lib, rahbar davzimlarida ishlabyurgan yoshlar imtiyozli magistratura bosqichida o'qishga tavsiya etish borasidagi hukumat qarorlari ham diqqatga sazovor.

Kuni-kecha davlatimiz rahbarining yoshlar bilan uchrashuvida ham yana yangi imkoniyatlar tilga olindiki, bu Yangi O'zbekitondagi yoshlarimizning dunyoqarashini ham tubdan o'zgaritirishga asos bo'ldi..Jumladan, ulardan biri keyingi yildan oliy ta'lim muassasalariga kirish imtihonlarida eng yuqori ball to'plagan 200 nafar yosh uchun Prezident granti joriy etiladi. Shuningdek, ikki va undan ortiq farzandi oliy o'quv yurtida shartnoma asosida o'qiyotgan oilalarga imtiyozli ta'lim krediti berish yo'lga qo'yiladi. Yoshlarimizning nufuzli xorijiy oliy o'quv yurtlarida tahsil olishi uchun ko'maklashishga alohida e'tibor qaratamiz.

Jumladan, xalqaro ta'lim dasturlari bo'yicha eng yuqori ballarni to'plagan iqtidorli yoshlarga imtihon topshirish xarajatlari to'liq qoplab beriladi. Uchinchidan, izlanuvchi yoshlarni rag'batlantirish maqsadida "Yosh olimlar" innovatsion tanlovi uchun 30 milliarddan ortiq mablag' ajratilganining o'zi ham katta imkoniyatdir. To'rtinchidan, 2021-yildan boshlab maktab o'quvchilari va oliy o'quv yurtlari talabalari o'rtasida "Bo'lajak olim" tanlovini tashkil qilish orqali yoshlarning eng yaxshi innovatsion hamda startup loyihalariga 50 milliard so'm mablag' yo'naltirish bo'yicha ko'rsatma berilishi ham diqqatga sazovordir.

Oltinchidan esa, kelgusi o'quv yilidan boshlab respublikamizdagi xorijiy oliy o'quv yurtlarining bakalavriat bosqichi talabalari uchun ham Prezident va davlat stipendiyalari joriy etilishi yoshlarni yuksak axloq va kuchli bilim sohibi hamda vatanparvarlik ruhida voyaga yetishida yaratilgan imkoniyatning muvaffaqiyat asosi,- degan ishonchdamiz.

Yana bir quvonarli xabar shundaki, ilm yo'lini tanlagan iqtidorli yoshlarimizni qo'llab-quvvatlash maqsadida keyingi yildan boshlab magistratura va doktorantura bosqichlari uchun Prezident stipendiyasi kvotasini ikki barobarga oshiramiz. Ishonchim komilki, bunday imkoniyat va imtiyozlarga avvalo yangi Renessans poydevorining bunyodkorlari sazovor bo'ladi,- deb ta'kidlagan davlat rahbarining ishonchi, yangi yil arafasida yoshlar uchn yaratilgan bunday imkoniyatlar yangi O'zbekistonning Renessans yo'lidagi yangi va ildam qadami bo'ldi.



Jamiyat taraqqiyotining rivoji uning intellektual, salohiyatli, iqtidorli yoshlar qanotiga ham bog'liq. Shunday ekan iqtidorli shaxs jamiyat poydevorining mustahkam asosidir. Kreativ g'oyalarga boy, yaratuvchanlik qobiliyati mukammal insonlar doimo jamiyatning ustuni hisoblanib kelgan. Demakki psixologiya fanida ham iqtidorli yoshlarning individual tipologik xususiyatlariga katta e'tibor qaratiladi. Avvalo iqtidor bu - psixologik qobiliyatlarning kombinatsiyasi bo'lib, u jismoniy shaxslarga muayyan faoliyatni muvaffaqiyatli amalga oshirish imkonini beruvchi kuchdir. Tadqiqot davomida ham iqtidorli yoshlarning individual tipologik xususiyatlariga e'tibor qaratar ekanmiz, psixologiyada iqtidorli, qobiliyatga ega yoshlarni qo'yidagi tipologik xususiyatlariga qarab farqlaymiz. Birinchidan, iqtidorli shaxs ta'lim olishda va yangi bilimlarga ega bo'lishda muvaffaiyatga erishishga harakat qiladi. U avval olgan bilim va ko'nikmalari yordamida



mustaqil harakatlanadi. Xodisani tanqidiy baholaydi va mohiyatiga kirib boradi. Yer yuziga bog'liq voqealarga falsafiy javob berishga tayyor. Iqtidorli yoshlar intellektual iste'dodga ega, musiqa, raqsga oshno, akademik, ijtimoiy(boshqalar bilan kirishuvchanlik), sport bilan shug'ullanadigan, matematik, shuningdek kuchli aratorlik adabiy so'zamonlik kabi xislatlar ularga begona emas. Odatda iqtidorlilar faoliyati yangi g'oyalar yaratish bilan bir qatorda muammolarni bartaraf etish uchun juda oddiy yondoshuvlardan foydalanish bilan ham bog'liq.

**ADABIYOTLAR TAHLILI VA METODLAR** Tadqiqot jarayonida ilmiy bilishning mantiqiylik, tarixiylik, izchillik, obyektivlik usulidan foydalanilgan bo'lib, mavzuni yoritishda tavsifiy, qiyosiy metodlardan foydalanildi. Maqolada o'quvchilarda sog'lom tafakkurni rivojlantirishning pedagogik shart-sharoitlari obektiv yoritilgan holda, mavzuning dolzarbligini bayon qilishda Ibn Sino, Abu Nasr Farobiy, Miloradova N.G larning asarlari metodologik manba sifatida olingan.

**MUHOKAMA VA NATIJALAR** Iqtidorli talabalarni o'qitishda shaxsning ijobiy xususiyatlaridan ba'zilari, ularning adolat bo'yicha qat'iy ishonchga ega ekanliklarini va ular ko'pincha biron bir masala bo'yicha bahslashishni yoqtirishlarini inobatga olish zarur. Ba'zida bu ularning foydasiga ishlasa-da, ularni o'rgatish - kurash bo'lishi mumkin. Kuchli adolat ishonchlari tufayli siz ular o'zlariga va atrofdagilarga nisbatan adolatli ekanliklarini ko'rasiz. Bu nafaqat o'z-o'zidan shubhalanishga, balki boshqa talabalar bilan ham muammolarga olib kelishi mumkin. Iqtidorli va iste'dodli yoshlarni qo'llab-quvvatlash odatdagi o'quv dasturini tezlashtirish va boyitishni o'z ichiga oladi. Bahoni qoldirgan bolalar odatda yuqori auditoriya da ham akademik, ham ijtimoiy jihatdan yaxshi ishlaydi. O'z-o'zidan, yangi, yuqori auditoriya xonasida o'qitish avvalgi, quyi auditoriya talabalariga qaraganda rag'batlantiruvchi bo'lishiga kafolat yo'q. O'quv dasturini qayta tuzish ham talaba uchun foydalidir, ammo keng miqyosda amalga oshirish maqsadga muvofiq emas; o'qituvchilar o'z dasturlarini qayta ishlashga vaqtlari bo'lgan taqdirda ham, ko'plab iqtidorli talabalar natijada ortda qoladi.

Boyitish -odatdagi o'quv maqsadlari va tadbirlariga qo'shilgan qo'shimcha yoki turli xil ko'rsatmalar berishni o'z ichiga oladi. Masalan, talaba yanada rivojlangan o'qish darajasidagi kitoblar o'rniga talabaning hozirgi o'qish darajasida ko'proq adabiyot turlarini o'qishi yoki qo'shimcha adabiyot turlarini o'zi yozishi mumkin. Matematik dasturlarning qiyin turlariga o'tish o'rniga, talaba auditoriyaning qolgan qismiga tayinlanmagan g'ayrioddiy mantiqiy muammolar ustida ishlashi mumkin. Tezlashtirish kabi, boyitish ham bir nuqtaga qadar yaxshi ishlaydi. Boyitish bo'yicha o'quv dasturlari iqtidorli talabalar bilan ishlashda auditoriya o'qituvchilariga yordam berish uchun mavjud (va o'qituvchilarning o'zlari boyitish materiallarini yaratish vaqtini va ishlarini tejashadi). Boyitish odatiy, rasmiy ravishda tasdiqlangan o'quv dasturining bir qismi emasligi sababli, uni intellektual rag'batlantirish sifatida emas, balki bandlik sifatida qabul qilinadi.

O'z-o'zini boshqarish usuli.



Istisno talabalari iqtidorli bola uchun odatiy bo'lgan bir qator xususiyatlarga ega. O'qituvchi sifatida ushbu xususiyatlarni aniqlay olish qobiliyatli talabalarimiz bilan samarali ishlash uchun muhim qadamdir. Bu erda biz iqtidorli talabalarning ba'zi ijobiy va salbiy xususiyatlarini ko'rib chiqamiz. Ko'pgina ijobiy xususiyatlar o'qitishni sof quvonchga aylantiradigan xususiyatlar bo'lsa, salbiy xususiyatlar juda asabiylashtirishi mumkin.

Iqtidorli talabalar ko'plab ajoyib xususiyatlarga ega bo'lib, ularni o'qitishni hayajonlantiradi. Ulardan ba'zilari ma'lumotni tezda o'rganish va saqlash qobiliyatini o'z ichiga oladi - ular yangi narsalarni o'rganishga qiziqishadi va odatda ko'plab savollar berishadi. Shuningdek, ular o'qish va matematikani oddiy talabaga qaraganda tezroq o'rganish istagi paydo bo'ladi. Shuningdek, ularda o'z ishlarini tezda yakunlashlarini va ko'proq ish qilishdan manfaatdor ekanliklarini bilib olasiz. Bu ajoyib xususiyatlar bo'lishiga qaramay, o'qitishni qiyinlashtiradigan ba'zi bir salbiy narsalar mavjud.

Iqtidorli talabaning ba'zi bir salbiy xususiyatlari va ularning o'rganish qobiliyatlari shundaki, ular osonlikcha izdan chiqarib yuboriladi yoki mavzudan tashqarida bo'ladi - ular dars paytida osongina zerikib qolishlari mumkin, bu esa ularni boshqa talabalarga to'sqinlik qilishi va ular bundan bosh tortishlari mumkin. ular yoqtirgan mavzulardan farq qiladigan to'liq loyihalar. Ushbu salbiy xususiyatlarga ega bo'lmaslik uchun darsda har doim iqtidorli talabangiz uchun krossvord, kitob o'qishga yordam beradigan vositalar bilan ta'minlash lozim. Zerikishlariga yo'l qo'ymaslik uchun ularni band qilib qo'yish kerak. Shunda ularni o'qitish ancha ravonroq ketadi. Iqtidorli talabalarni o'qitishda shaxsning ijobiy xususiyatlaridan ba'zilari, ularning adolat bo'yicha qat'iy ishonchga ega ekanliklarini va ular ko'pincha biron bir masala bo'yicha bahslashishni yoqtirishlarini o'z ichiga oladi. Ba'zida bu ularning foydasiga ishlasa-da, ularni o'rgatish bu uchun kurash bo'lishi mumkin. Kuchli adolat ishonchlari tufayli siz ular o'zlariga va atrofdagilarga nisbatan adolatli ekanliklarini ko'rasiz. Bu nafaqat o'z-o'zidan shubhalanishga, balki boshqa talabalar bilan ham muammolarga olib kelishi mumkin.

O'zgarishlarni ko'rsatish uchun o'qituvchilar ko'pincha iqtidorli va iste'dodli so'zlarni ishlatadilar.

Oddiy



taassurotdan farqli o'laroq, iqtidorli yoki iqtidorli talabalar ijtimoiy jihatdan noqulay, kam sog'lom yoki o'z manfaatlari nuqtai nazaridan tor emaslar - aslida, aksincha ular, barcha iqtisodiy va madaniy guruhlardan kelib chiqadi. Buni havaskor sport bilan shug'ullanadigan universitet talabalarining tipologik va shaxsiy farqlanishida ham aniqlash mumkin. Havaskor sportchilar guruhi asab jarayonlarining qo'zg'alishi va harakatchanligi, nevrotikizmning past darajasi, asabiylashish darajasi, xavotir, ruhiy taranglik va tushkunlik darajasi yuqori ekanligini namoyish etdi. Havaskor sportchilar tashqi ogohlantirishlarga nisbatan tashqi eyforik va kam aniqlangan disforik reaksiyalarni namoyon qildilar va to'g'ridan-to'g'ri jismoniy tajovuzga moyil bo'ladilar. Shuningdek, havaskor sportchilarda umumiy va fazoviy kutish darajalarini namoyish etishganini kuzatamiz. Ikkinchisi jamoaviy sport turlari (futbol, voleybol va basketbol) bilan shug'ullanadiganlar orasida ko'proq sezildi. Darvoqe, asab tizimining turi jismoniy faoliyatga moyillikni belgilashi mumkin, asab tizimining kuchi esa sportda muvaffaqiyatga erishish qobiliyatini belgilaydi degan xulosaga kelamiz. Ma'lumotlarga qaraganda sport bilan shug'ullanish tajovuzkorlikni ifoda etishning ijtimoiy jihatdan maqbul usulidir.

O'qituvchi talabani auditoriyaning qolgan qismiga qaraganda tezroq keyingi o'quv bo'limiga ko'chirishi mumkin, shu bilan birga to'g'ridan-to'g'ri o'quv birligi bilan bog'liq bo'lmagan qo'shimcha tadbirlarni taklif qilishi mumkin. Iqtidorli yoki iqtidorli talabasi bo'lgan o'qituvchi uchun esa, asosiy muammo shunchaki tezashtirish va boyitish o'rtasida tanlov qilish emas, balki talabani kuzatib borish, uni o'ziga xos shaxs sifatida bilish,



asoslangan faoliyat va qo'llab-quvvatlovlarni taklif qilishdir. Bu mohiyatan o'qitishni farqlash qiyin, bu nafaqat iqtidorli va iste'dodli, balki har xil talabalar uchun zarurdir. Siz taxmin qilganingizdek, ko'rsatmalarni farqlash ko'rsatmalarni boshqarish bilan bog'liq muammolarni keltirib chiqaradi. Ajablanarlisi shundaki, talabalar kabi kuchli tomonlariga qaramay, bunday talabalar, odatda, o'qituvchilar ularga odatdagi o'quv dasturining qiyinchiliklaridan ko'proq narsani bera olmasalar, maktabda sustlashadi. Masalan, o'qishni yaxshi biladigan

bolalar bog'chasi tarbiyalanuvchisi, o'qituvchilari uning mahoratini tanimasa va rivojlantirmasa, o'qishda biroz oldinga siljishi mumkin; tengdoshlari asta-sekin uning boshlang'ich darajasiga etishganligi sababli uning iste'dodi ko'zdan g'oyib bo'lishi mumkin. Iqtidorli yoki iqtidorli talabalar o'zlarining g'ayrioddiy mahoratlari yoki bilim darajalariga mos kelmasdan, maktabdan zerikib qolishlari va oxir-oqibat zerikish xatti-harakatlar muammosiga aylanishi mumkin.

Madaniy va lingvistik jihatdan har xil iqtidorli talabalar Tilni osonlik va tezkorlik bilan sotib oladi, o'zlari uchun yuqori talablarni qo'yadi, muammoni hal qilishda ijodiy qobiliyatdan foydalanadi, o'z madaniyatida kuchli etakchilik qobiliyatlarini namoyish etadi, tasviriy yoki amaliy san'atdagi qobiliyatlarni ko'rsata oladi, tasavvurga boy va norasmiy tilga ega bo'ladi, yangi vaziyatlarga osongina moslashadi.

## TA'LIM JARAYONIDA IQTIDORLI OQUVCHILAR BILAN ISHLASHNING PSIXOLOGIK JIHATLARI

Inson psixologiyasini tushunish, tahlil qilish, rivojlantirishga jiddiy e'tibor berish masalasi xamma zamonlarda va hamma davlatlarda xam ijtimoiy-iqtisodiy taraqqiyotning etakchi vazifalaridan biri bo'lib kelgan.

XX asr bo'sag'asida psixologiya fani va uning ilg'or vakillari o'zlarining navbatdagi jahonshumul ilmiy maqsadlari - insonga, ayni paytda, jamiyatga psixologik xizmat ko'rsatish tizimining muqarrarligini nazariy-ilmiy jihatdan asoslab berishga muvaffaq bo'ldilar.

Umuman, psixologik xizmat ko'rsatish muammosi ma'lum ma'noda, ilmiy psixologiyaning etakchi yo'nalishlaridan biri sifatida ko'p bor munozaralar manbai bo'lgan. Bu xaqda dastlabki psixologik tasavvurlar makoni bo'lmish Xindiston, Xitoy, Egipet, Vavilon, O'rta Osiyo, Gretsiyadan, shuningdek, jon (rux) xaqidagi kitobning muallifi Aristoteldan hamda temperament (mijoz) ta'limotining asoschilari Galen, Gippokrat va Abu Ali ibn Sinolardan tortib, to hozirga qadar psixologlar o'z fikr-muloxazalarini bildirib kelmoqdalar.

Tarix va ijtimoiy hayot tamoyillari shuni ko'rsatmoqdaki, jamiyatning har tomonlama rivojlanishi va unda yuksak darajadagi hayot, turmush tarzining qaror toptirilishi, avvalo har bir faoliyat ko'rsatuvchi shaxsdagi o'ziga xos psixologik salohiyatning nechog'liq to'la-

to'kis namoyon etilayotganligi bilan belgilanadi. Zero, har bir mamlakatning porloq kelajagini odamlardagi ijodiy, intellektual va ma'naviy taraqqiyot yo'liga xizmat qiluvchi davlat mexanizmsiz tasavvur qilib bo'lmaydi. Shu boisdan bo'lsa kerak, hozirgi kunda barcha rivojlangan, rivojlanish yo'lidan borayotgan mamlakatlar birinchi galda o'z fuqarolarining ma'naviy, intellektual, jismoniy, ruhiy barkamolligiga va undan ijtimoiy manfaatlar uchun samarali foydalanish yo'llarini izlashga jiddiy e'tiborni qaratmoqdalar. Shu nuqtai nazardan, har bir mamlakatda inson va uning faoliyati o'rtasidagi uyg'unlikni ta'minlashga qaratilgan ijtimoiy- psixologik xizmat tizimining joriy etilishi ayniqsa, aloxida ahamiyat kasb etadi.

Yurtimizda yuz berayotgan ulkan o'zgarishlar barcha sohalarga, shuningdek, ta'lim jarayoniga xam o'z ta'sirini o'tkazmoqda. Ta'lim jarayonida shaxsni kamol toptirish shart-sharoitlarini yaratish ta'lim muassasalarida ishlarni to'g'ri tashkil etilganligi bevosita psixologik xizmatni to'g'ri tashkil etishga xam bog'liqdir.

Ta'lim tizimida psixologik xizmatning tashkil etilishi tarbiyalanuvchi, o'quvchining individual-psixologik xususiyatlarini o'rganish asosida uning shaxsi har tomonlama kamol topishi, xam ma'naviy, xam aqliy rivojlanishi, o'zligini anglashi va qobiliyatlarini namoyon etishi uchun tegishli ta'lim-tarbiyaviy hamda ma'naviy-ruhiy sharoitlar yaratishni nazarda tutadi.

Ma'lumki, keyingi yillarda ta'limni isloh qilishda, milliy mustaqillik prinsiplari va xalqning boy intellektual merosi, umumbashariy qadriyatlarning ustivorligi asosida ta'limning barcha darajalari va bo'g'inlarida ta'lim oluvchilarning ma'naviy va axloqiy fazilatlarini rivojlantirish; ta'lim olishda, shuningdek, bolalar va yoshlarni ma'naviy axloqiy intellektual va jismoniy jihatdan tarbiyalashda jamoat

tashkilotlari mahallalar, xayriya va xalqaro fondlarning rolini kuchaytirish yuzasidan chora tadbirlar ishlab chiqish hamda ularni amalga oshirish ishlari jadal suratlar bilan olib borildi.

Yoshlarning intellektual ijodiy salohiyatini rivojlantirishning ma<sup>^</sup>sadi:

- yoshlarning intellektual salohiyatini rivojlantirish va uni muhofaza qilishdan iboratdir;
- ilm-fan va davlat hokimiyati hamjihatligidagi say-harakati, shuningdek ta'lim tizimini modernizatsiya qilish, intellektual zahiralarni muhofaza qilish va rivojlantirish;
- intellektual ijodiy salohiyatni rivojlantirish ishlarini tartibga solish;
- yoshlarning intellektual ijodiy salohiyatini rivojlantiruvchi psixologik-pedagogik tashkiliy uslubiy asoslarini yaratish.

Beliglangan maqsadlarni amalga oshirish uchun quyidagi vazifani belgilab olamiz:

- Iqtidorli o'quvchilarni izlash mexanizmi, psixologik-pedagogik, tashkiliy-uslubiy asoslarini yaratish borasidagi kamchiliklarni aniqlash.
- Intellektual ijodiy salohiyatni oshirishda tarbiya jarayonining xususiyatlarini o'rganish.



- Yoshlarning mustaqil faoliyat turlarini o'rganish.
- Yoshlarning ma'naviy intellektual ijodiy qobiliyatlarini shakllantirish manbalarini yaratish.
- Yoshlarning intellektual ijodiy salohiyatini oshirish usullarini ishlab chiqish.
- yoshlarning intellektual ijodiy salohiyatini nazariy va amaliy jihatdan o'rganib chiqish;
- fanning turli sohalaridagi mutaxassislar intellektual salohiyatini oshirish bo'yicha takliflar ishlab chiqish;
- ta'lim menejmenti sohasida innovatsion takliflarni o'rganish va ularni ta'lim tizimiga tadbiq etish;
- bo'lajak rahbar kadrlarning intellektual salohiyatini oshirish va ko'maklashuvchi yuridik malakani (xorijiy) o'rganish va me'riy-huquqiy mexanizmlarini joriy etish.

Bugungi kunda olib borilayotgan ijodiy intellektual salohiyatni rivojlantirishga oid barcha ishlarning sifat samaradorligi talab darajasida emas. Jamiyat va davlat oldidagi talablardan kelib chiqib, yoshlarni ta'lim jarayonida intellektual ijodiy salohiyatni rivojlantirish ishlarini muvaffaqiyatli olib borish zarur. Bu esa tarbiya jarayoniga psixologik-pedagogik texnologiyalarni qo'llashni, zamon talabi darajasida mutlaqo yangi tarbiya tizimini yaratishni talab qiladi. Har bir o'quvchiga, uning shaxsiy xususiyatidan kelib chiqib, uning intellektual ijodiy salohiyatini rivojlantirish maqsadida ta'lim-tarbiya jarayoniga biror psixologik yoki pedagogik uslubni qo'llash murakkab jarayondir. Lekin bu davr talabidir.

Muayyan takomillashgan pedagogik yoki psixologik uslubni qo'llash, uni mantiqiy-nazariy jihatdan to'liq anglab olish va amaliyotga qo'llashgacha bo'lgan murakkab jarayonga qaraganda - jarayonning o'zini loyihalashtirish eng qulay va samarador uslubdir. Ya'ni har bir o'quvchiga individual yondoshish kerak.

Agar bola barcha vazifalarni osonlik bilan bajarsa, unda mantiqiy

tafakkur, kuzatuvchanlik, mustahkam xotira, barcha narsalarga qiziquvchanlik, o'z fikrini tushuntira olish, matematik amallarni bajara olishi, dunyoqarashining kengligi - bularning barchasi unda bilish jarayonlarining yuqori darajada rivojlanganligi va kattalar tomonidan etarii darajada e'tibor berish kerakligini talab etadi.

Iqtidorli bola quyidagi xususiyatlarni ham o'zida mujassam etadi: ijodiy, original fikrga ega; yumor, hazilni tushunadi; biror narsani bilishga nisbatan cheksiz intilish va qiziquvchanlik; boy tasavvurga ega (ijodiy, tasviriy, musiqiy faoliyatda namoyon bo'ladi); ko'p hollarda o'z tengdoshlaridan mustaqilligi bilan ajralib turadi, kattalar bilan muloqotga intiladi.

Ba'zida esa ota-onalarni farandalarining o'z tengdoshlariga o'xshamasligi, boladagi o'ta qiziquvchanlik, bilishga katta ishtiyoq xavotirga soladi. Bolaning xatti-harakatlari qat'iy va noan'anaviy bo'lsa, masalan Nimga? Nima uchun? kabi savollarni ko'p barcha ba'zida ota-onalar bu savollarga javob berishga qiynalsalar, ular bolalarga tanbeh berishlari, va

hattoki, uni jazolashlari mumkin. Bunday holatlarda ota-onalar boladagi ijodiy imkoniyatlarni rivojlantirish o'rniga uni so'ndiradilar

Iqtidorli bolalarning ota-onalari bilan suhbatlashganda ularning farzandlarining barcha sohalaráa birinchi bo'lishi kabi hohishlarining guvohi bo'lish mumkin. Masalan, ona - mening fareandim qobiliyatli bo'lsa -yu, nima uchun o'qishni hohlamaydi? degan savolni berishi mumkin. Ba'zida shunday holat^ bo'ladiki, ota-onalar bolani haddan tashqari biror bir mashg'ulot bilan shug'ullanishga majbrn- qilisblari, bolada ana shu faoliyatga nisbatan nafratni uyg'otishi mumkin. Agar bunnr muddat vaqt o'tsa, bolaning o'zi bunga

qiziqishi, chunki ayni vaqtda bolani boshqa mashg'ulotlar ko'proq qiziqtirishi mumkin.

Psixologlar shuni ta'kidlaydilarki, agar uzoq vaqt iqtidorli bolaning intellektual yoki harakat ehtiyojlari qondirilmasa, bu bolaning his - tuyg'ulariga putur etkazishi va nevroz holatlariga olib kelishi mumkin.

Agar bola iqtidorli bo'lsa, u holda:

- uning qiziqishi, ijodkorlikni, fikrlar originalligini qo'llabquvvatlash

kerak;

- bolaning o'z sevimli mashg'ulot yoki o'yin turini tanlashiga va o'z fikrini bayon etishiga imkon berish lozim;

- bola sizga emas siz unga moslashishingiz kerakligini unutmash kerak;

- tengdoshlari va kattalar bilan munosabatlardagi muammolarni bartaraf etishda yordam berish kerak;

- o'zi kabi har tomonlama rivojlangan do'stlari bo'lishiga ahamiyat berish

kerak;

- bolani har doim ham g'olib bo'lishiga ortiqcha intilmaslik lozim, aks holda boshqa bolalar, tengdoshlari uni yomon ko'rib qolishlari mumkin;

- boladan har doim va hamma sohada birinchi bo'lishini, maktabda esa a'lochi bo'lishi kerakligini talab qilish noto'g'ri ,chunki maktabda a'lo baholarga o'qish har doim ham iqtidorli bo'lishga bog'liq emasligi isbotlangan.

Iqtidorli bolalarning ota-onalari ba'zida qizim yoki o'g'lim o'z tengdoshlarini o'zib o'tib, masalan 7 yoshida 3-sinfda o'qishlariga intilish to'g'rimikan, degan savol bilan murojaat etadilar. Har bir holat o'ziga yarasha noyobdir, lekin shu o'rinda bolaning ijtimoiy hayotga moslashuvi haqida unutmash kerak. Axir u boshqa, o'zidan katta bolalar tomonidan qanday qabul qilinishi ma'lum emas-ku. U yakkalanib qolmasmikan?

Bolangizning boshqalar bilan muloqotiga va muloqotning ijtimoiy ko'nikmalarini korreksiya qiluvchi guruhviy o'yinlarga ko'proq ahamiyat bering. Bunday o'yinlarni o'tkazishda faqatgina bilish jarayonlarining rivojlanishiga ahamiyat bermasdan, balki

boshqa bolalar bilan birgalikda harakat qilishlariga ham e'tibor berish kerak. Iqtidor bilish, o'quv, ijodiy, badiiy, harakatli faoliyat sohaslarida namoyon bo'ladi.

Iqtidorli bolaning o'quv faoliyatdagi yutuqlari uning erta yoshdan o'qishga bo'lgan intilishida namoyon bo'ladi. Ba'zida bolalar 3-4 yoshida, kattalarning yordamisiz mustaqil ravishda o'qiy boshlaydi. Bola kitoblarni tomosha qilishi, rasmlar asosida hikoya tuzishi, harflarni yozishi, kattalar

o'qiyotganda uzoq vaqt sata bilan tinglashi, o'z yoshiga mos bo'lmagan matematik amallarga qiziqishi, matematik belgi va ishoralarni tushunib eslab qolishi, ba'zida tabiatga, tabiiy fanlarga qiziqishini ham namoyon qilishi, turli predmetlarning kelib chiqishi va ularning vazifasi haqida savollar berishi mumkin. Badiiy faoliyat sohasida bola o'zini ertaraq namoyon etadi:

- erta rasm chizishni boshlaydi, ko'p vaqtini, masalan plastilindan tuñi na<sup>^</sup>alam yasashga ajratadi, bunda o'zining mohiñigini namoyiy etish o<sup>^</sup>ali, ranglar, kompozitsiyalami to'g'ri tanlay oladi. Shuningdek, musiqaga ham erta qiziqish paydo bo'ladi, musiqiy tovushlarni ajrata oladi.

Harakatlantiruvchi sohadagi iqtidor bolada turli harakatlarni bajarish, ya'ni yugurish, sakrash turli akrobatik mashqlarni bajarish, muvozanatni saqlay olishda namoyon bo'ladi. Bola turii yoki bitta sohada iqtidorli bo'lishiga qaramay, mana shu tabiat tomonidan berilgan qobiliyatni o'z vaqtida aniqlab, uning rivojlanishiga yordam berishimiz kerak.

Yoshlarni intellektual ijodiy salohiyatini rivojlantirishda tarbiyaning ahamiyati muhim rol o'ynaydi. Intellektual ijodiy salohiyatni oshirish uchun tarbiya jarayonining mohiyati shu jarayon uchun xarakterli bo'lgan va muayyan qonuniyatlarda namoyon bo'ladigan ichki aloqa va munosabatlarni aks ettiradi. YOshlarning intellektual ijodiy salohiyatini rivojlantirish jarayonida o'quvchilarda jamiyatga naf keltiradigan, shaxsga qo'yiladigan axloqiy talablariga muvofiq keladigan xulqiy malaka va ko'nikma hosil qilinadi. Bunga erishish uchun o'quvchining ongiga, dunyo qarashi va irodasiga tizimli, muntazam ta'sii etib boriladi. Ijodiy salohiyatni rivojlantirish jarayonida bulardan birortasi e'tiboráan chetda qolsa, ko'zlangan maqsadga erishish qiyinlashadi. Mana shu psixologik jihatlarni e'tibo<sup>^</sup>a olingandagina yoshlarning intellektual ijodiy qobiliyatlarini shakllantirib uni rivojlantrishga imkon yaratiladi.

Ta'lim-tarbiya berish jarayonida ta'limning ma'lum bir maqsadga qaratilishi muhim ahamiyatga ega. Ta'lim jarayoni yoshlarning intellektual ijodiy qobiliyatlarini shakllantirmasdan turib ularni ijodiy rivojlantirib bo'lmaydi.

O'quvchilarning intellektual ijodiy salohiyatini rivojlantiruvchi har qanday maqsadga qaratilgan tarbiya jarayonining mohiyati va vazifalari tarbiyachi tomonidan rejalashtiriladi va ketma-ket bajariladigan usullar belgilab olinadi:

1. O'quvchilarning intellektual ijodiy salohiyatini shakllantiruvchi hislatlarini uyg'otish va rivojlantirish rejalashtiriladi.



2. Mana shu hislatlarni rivojlantirishni amalga oshiruvchi usullarni yaratish yoki intellektual ijodiy salohiyatni oshirib borishga xizmat qiluvchi manbalar izlab topiladi.

3. Belgilangan maqsad uchun xizmat qiladigan nazariy va amaliy manbalarni qaysisini va qaerda ishlatish rejalashtiriladi.

Demak. yoshlarning intellektual-ijodiy salohiyatini rivojlantirishni to'g'ri yo'lga qo'yish uchun o'quvchilar ijodiy faoliyatini amalga oshiruvchi tadbirlarni belgilab ularni ikki guruhga ajratamiz:

1. «Intellektuallar» guruhi

1) «Zakovat», «Iqtidor», «Imkon» kabi intellektual o'yinlarni o'tkazish;

2) «Eng yaxshi tarixchi, matematik, dasturlovchi, fizik, biolog, filolog ... va hokazo» nomlarda tanlovlar o'tkazish;

3) ilmiy yo'nalishdagi ishlarni tashkil etish, ilmiy anjumanlar o'tkazish;

4) «Yosh dasturlovchilar», «Yosh astronomlar», «Yosh ixtirochilar», «Yosh konstruktorlar», «Yosh texniklar», «Yosh radiotexniklar», «Yosh iqtisodchilar» kabi klublarni tuzish.

2.«Ijodkor va iste'dodli yoshlar» guruhi

1) «Eng yaxshi she'r, rasm, foto, kashta, so'zana va hokazo» nomlarda tanlovlar o'tkazish;

2) «Quvnoqlar va Zukkolar» klublari jamoalari bellashuvlarini o'tkazish;

3) «Eng yaxshi hamshira, hisobchi, oshpaz, chilangar, suvchi, hosilot, terimchi va hokazo» nomlarda tanlovlar o'tkazish;

4) «Yosh musavvir», «Yosh musiqashunos», «Yosh kitobxon», «Yosh ijodkor» kabi klublarni tuzish;

5) ijodkor yoshlarning ijodiy kechalari va ko'rgazmalarini tashkil etish;

6) umumxalq bayramlari, Xalqaro va Milliy bayram kunlari munosabati bilan tadbirlar majmuini ishlab chiqish va amalga oshirish.

7) Buyuk mutafakkirlarimizning tavallud kunlariga bag'ishlangan bayram kechalarini sahnaviy ko'rinishlarini uyushtirish;

8) Mustaqil ravishda biror bir mavzuga bag'ishlangan badiiy kompozitsiyalar tayyorlash;

9) Badiiy havaskorlik to'garaklarining ishini jonlantirish va musobaqa tariqasida o'tkazilishini tashkil etish;

10) Ijodiy ishlar majmuasini ommalashtirish.

11) Eng yaxshi ijodkor talaba sovrinini tashkil etish



12) Yil eng yaxshi iste'dodli talabalasi rukni ostida ko'rik tanlov tashkil etish. Bundan tashqari yoshlarning intellektual ijodiy salohiyatini muntazam

rivojlantirish ishlarini amaliyatga tadbiq etish uchun har bir pedagog har bir darsda o'quvchilarning ijodiy faoliyatini kuzatib borishi kerak.

Mamlakatimizda istiqbolli yoshlarni qo'llab-quvvatlash, ularning iqtidorini ro'yobga chiqarish, ilmiy-tadqiqot va innovatsion faoliyatini samarali yo'lga qo'yish uchun qo'shimcha shart-sharoitlar yaratish borasida izchil chora-tadbirlar amalga oshirib kelinmoqda.

Shu bilan birga, ulg'ayib kelayotgan yosh avlodning ilm egallashga bo'lgan ishtiyoqi va intellektual salohiyatini oshirish, shuningdek xalqaro maydonda mamlakatimizning nufuzini yanada yuksaltirish uchun iqtidorli yoshlarni aniqlash va yuqori malakali kadrlar tayyorlashning uzluksiz tizimini takomillashtirish zarurati mavjud.

Yoshlarni amalga oshirilayotgan islohotlarning faol ishtirokchisiga aylantirish, ilm-fanni o'zlashtirishga bo'lgan rag'batini oshirish, izlanuvchanlik va yaratuvchanlik faoliyatiga keng jalb qilish, jahon miqyosida Vatanimiz dovruq'ini keng taratgan ajdodlarga munosib avlodni tarbiyalash maqsadida:

1. O'zbekiston Respublikasi Xalq ta'limi vazirligi tizimining belgilangan shtatlar soni doirasida ushbu vazirlik tuzilmasida 14 ta shtat birligidan iborat Fan olimpiadalari bo'yicha iqtidorli o'quvchilar bilan ishlash departamenti (keyingi o'rinlarda — Departament) tashkil etilsin.

2. Quyidagilar Departamentning asosiy vazifalari etib belgilansin:

iqtidorli o'quvchi yoshlarni aniqlash, ular faoliyatini ilmiy va uslubiy jihatdan ta'minlab borish, sohada ilg'or tajribalarni ommalashtirish va ular asosida ta'lim muassasalari uchun tavsiya va qo'llanmalar ishlab chiqish;

umumiy o'rta ta'lim maktablari, akademik litsey va kasb-hunar kollejlari o'quvchilari o'rtasida mahalliy va xalqaro, shu jumladan nodavlat fan olimpiadalarini tashkil etish, ularning xalqaro olimpiadalaridagi ishtirokini ta'minlash;

yuqori malakali mutaxassislarni jalb qilgan holda olimpiadalar uchun doimiy yangi nazorat materiallarini ishlab chiqish;

xalqaro olimpiadalar ishtirokchilarini yuqori malakali mutaxassislar, shu jumladan olimlar, professor-o'qituvchilar, xorijlik mutaxassislarni jalb qilgan holda tayyorlash, ingliz tili va rus tili fanlaridan muloqot qilish ko'nikmalarini shakllantirish maqsadida maxsus kurslar tashkil etish.

## XULOSA

Xulosa qilib, iqtidorli yoki iqtidorli talabalar, ba'zan boshqa nogiron talabalar qatori maxsus ta'lim vazifasi sifatida qaraladilar. Ko'pincha ularning ehtiyojlari, masalan, maxsus ta'lim to'g'risidagi darsliklarda, intellektual nuqsonlari, jismoniy nuqsonlari yoki yurish-



turishida katta nuqsonlar bo'lgan talabalarning muhokamalari bilan bir qatorda muhokama qilinadi. Ularning ehtiyojlari to'g'risida fikr yuritishning ba'zi mantiqlari mavjud; oxir-oqibat, ular juda ajoyib va ular o'zlarining potentsiallariga erishish uchun odatdagi maktab dasturlarini o'zgartirishni talab qiladilar. Ammo, alohida iste'dod va boshqa turdagi nogironlik o'rtasidagi aniq farqlarni e'tiborsiz qoldirish ham noto'g'ri. Asosiy farq talabalarning salohiyatida. Ta'rifga ko'ra, sovg'alar yoki iste'dodlarga ega bo'lgan talabalar ko'pincha iste'dodli kattalarga murojaat qiladigan darajadagi ijodiy va sodiq ishlarga qodir. Boshqa talabalar, shu jumladan, nogiron talabalar ham bu darajalarga erishishlari mumkin, ammo tezroq va tez-tez emas. Shuning uchun ko'plab o'qituvchilar iqtidorli va iste'dodli odamlarni imkoniyati cheklangan talabalarning namunalari emas, balki xilma-xillikning namunalari deb bilishadi. Shunday qilib, ular maxsus ta'lim mutaxassislarining mas'uliyati emas, chunki barcha o'qituvchilar o'zlarining ta'limlarini farqlashlari kerak.

#### Foydalanilgan adabiyotlar.

1. "The new Psychology of Success" Carol S. Dweck phd from Stanford Universite 2014
2. "Exploring the Inner Landscape of a Teacher's Life" Parker J. Palmer 2015
3. Психология и педагогика. Под.ред. А.А.Радугина. - М., 2003, 57-68 с.
4. Davletshin M.G. va boshqalar. Qobiliyat va uning diagnostikasi. -T.:O'qituvchi, 1997.
5. Dostmuhamedova SH.A.,Nishanova Z.T. va boshqalar.Yosh davrlari va pedagogik psixologiya - Toshkent:" Oqituvchi", 2013
6. Nishonova Z.T. Mustaqil ijodiy fikrlash. - Toshkent: Fan.- 2003

**Sulaymonova Zarnigor**

Master Student of the Department "Electrical Machines"

Tashkent State Technical University

(Uzbekistan, Tashkent)

**Jumaeva Dilnoza Juraevna (research advisor)**

Doctor of Technical Sciences, Professor, Institute of General and Inorganic Chemistry

Laboratory of Colloid Chemistry and Industrial Ecology

(Uzbekistan, Tashkent)

## **ANALYSIS OF HEAT PROCESSES OF CONNECTED POLYETHYLENE INSULATED CABLE LINES**

***Annotation.** The article deals with the analysis of thermal processes of connected cable lines with polyethylene insulation in the cable industry.*

***Keywords:** insulation, cable, polymer, polyethylene, analysis, calculation*

When determining the design of cable lines, the choice of dimensions and material of insulation is made, for which electrical and thermal calculations are made.

The analysis of thermal processes in cable lines is designed to determine the maximum -permitted cable load current, the value of which is limited to the maximum operating temperature of polyethylene insulation in the normal mode. The maximum allowable current is directly affected by the method of deposition, cooling conditions (natural and forced-forced), thermal load conditions (stationary, transient, cyclic and emergency)[1-4]. There are no normative documents for long-term allowable currents for cable lines with a capacity of 35 kV and above, which are determined by thermal calculation for each -special cable. It is provided in lower voltage classes, but for non-standard cases it requires filling and explanation.

A simulation model of thermal processes of cable lines with polyethylene insulation in stationary mode with natural cooling has been developed. Ten minutes after the cable lines are switched on under load, it enters stationary mode, in which the switching mode continues. When using cable lines with BPE insulation, the heat sources are as follows: core and screen as well as light heating main insulation and shell cable lines are available.

When the cable lines are switched on under load, the amount of heat generated is greater than the amount of heat released  $Q_{ajr} > Q_{olin}$ , the cable lines heat up, but the heat removal gradually increases and  $Q_{ajr} = Q_{olin}$  is set to stationary mode.

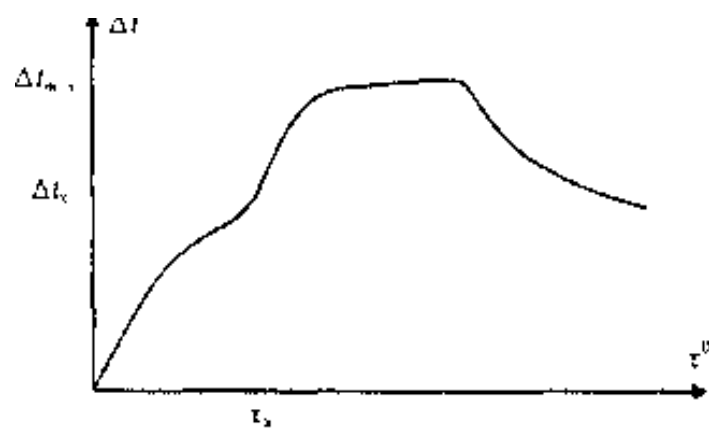

**Fig.1. The temperature difference depends on the heating time**

An important indicator in modeling is the temperature difference between the core and the environment:  $\Delta t = t_r - t_0$  (1)

Here  $t_{iv}$ - living temperature,  $t_a$ - ambient temperature.

In this case, the heating of the cable when turned on under load at any time is given by the described exponential law and takes the following form:

$$\Delta t_x = \Delta t_{max} (1 - e^{-\tau/T}) \quad (2)$$

Here  $\Delta t_{max}$  - maximum temperature difference;  $\tau$  - heating time;  $T$ -the time constant of heating the cable, where  $\Delta t_x = 0,633 \Delta t_{max}$

The heating of cable lines during cooling is also exponentially time dependent:

$$\Delta t_x = \Delta t_{max} e^{-\tau/T} \quad (3)$$

The thermal processes that take place in cable lines can be described by dividing them into heat sources, the largest of which is the core:

$$Q_{\text{ж}} = -\frac{F \frac{dt}{dr}}{\rho_{\text{и}}} = -\frac{2\pi r \lambda \frac{dt}{dr}}{\rho_{\text{и}}}, \quad (4)$$

Here  $\rho_{\text{и}}$  = specific thermal resistance of the electrical insulation of the cable;  $r$  is the flow radius from the core surface to the insulation surface (4) combining the expression:

$$\int_{t_1}^{t_2} dt = -\frac{Q_{\text{ж}}}{2\pi} \cdot \rho_{\text{и}} \int_{r_1}^{r_2} \frac{dr}{r}, \quad (5)$$

Result, (5) then the temperature difference is obtained from the core depending on a single heat source:

$$t_1 - t_2 = \Delta t = \frac{Q_1 \cdot \rho_{\text{и}}}{2\pi} \lambda n \frac{r_2}{r_1}, \quad (6)$$

$T = \frac{\rho_{\text{и}}}{2\pi} \lambda n \frac{r_2}{r_1}$  : concentric layer of any thermal insulation resistance of the sign this expression (6) takes the following form:

$$t_1 - t_2 = \Delta t = Q_1 \cdot T_1 \quad (7)$$

(7) the "heat" law of the expression flow. The temperature difference is equal to the product of the heat flow and the heat resistance [1].

There are several heat sources in cable lines, so the principle of superposition of sources to connect them is applied under the influence of limiting the continuous allowable current in the core.

A computer simulation of thermal processes with a single source from the core was performed to determine the long-term allowable flow as a starting point for the analysis of thermal processes and for the convenience of subsequent calculations.

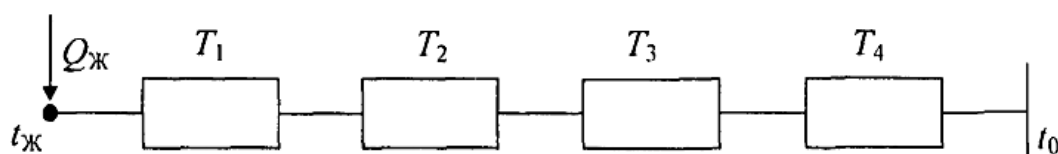

**Fig.2.**Equivalent thermal circuit of a single-core cable laid on the ground. –Heat resistance: T1 - basic insulation; T2 - screen; T3 - shells; T4 is the transition from the heated surface of the cable to the environment (ground)

From the scheme of heat equivalent the equation of the law of "heat" of flow is formed:

$$t_1 - t_2 = \Delta t = Q_{\text{жс}} \cdot T_1 + Q_{\text{жс}} \cdot T_2 + Q_{\text{жс}} \cdot T_3 + Q_{\text{жс}} \cdot T_4 \quad (8)$$

Where  $t_1$  is the maximum allowable temperature of the cable core;  $t_0$  - ambient temperature;  $T = T_1 + T_2 + T_3 + T_4$  is the total thermal resistance of the cable. When laying power cables, the soil temperature (at the level of cable laying) is obtained:  $t_0 = 15^\circ\text{C}$  for summer,  $t_0 = 0^\circ\text{C}$  for winter. When laying the cable in the air, the average annual ambient temperature  $t_0 = 25^\circ\text{C}$  is obtained if there is no special data on the annual change of its laying temperature. [2].

Heat flux from a conducting core:

$$Q_{\text{жс}} = I^2 \cdot R \quad (9)$$

Here  $I$  - the maximum temperature allowed in the current in the conductor core;  $t_1$ ;  $R$  - electrical resistance of the conductor at room temperature  $t_1$ ; Permissible current in the maximum core [1]:

$$I = \sqrt{\frac{\Delta t}{R \cdot T}} \quad (10)$$

The heat sources in the cable line are: conductive core  $Q_j$ , electrical main insulation  $Q_{gi}$  shell  $Q_o$ , metal screen  $Q_e$ , semiconductor screen  $Q_{pe}$  - the losses in the dielectric are distributed over the entire volume of insulation so the heat flow through the layers at different distances from the center of the cable is not the same. Part of the heat flux ( $Q_d$ ) must be calculated by -integration.

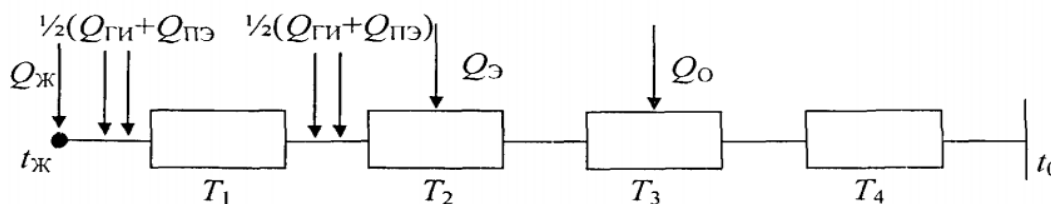

**Fig.3.**Equivalent thermal circuit of a single-core cable laid on the ground with all heat sources

The heat flux from the core and screen is determined by the following expressions:  $Q_j = I_j^2 R$ ,  $Q_s = I_s^2 R = \alpha_1 Q_j$  it is difficult to calculate the heat flux from the screen of cable lines under operating conditions, so in the future mathematical model there is a coefficient representing the ratio of heat flux. The heat flux from the core is taken from the screen:  $\alpha_1 = Q_s / Q_j$ , Although cable lines, which also apply to the heat flow from the shell, are not significant, it should be taken into account because the shell is statistically the most damaged cable line element. The heat flux from the losses in the main insulation is expressed as follows:  $Q_{cu} = CU^2_{\phi} \omega t g \delta$  here  $C$  is the cable power per kilometer;  $U_{\phi}$  - phase voltage;  $\omega = 2\pi f$ , here  $f$  - frequency of the electric field;  $t g \delta$  - dielectric loss tangent [3].

Given the above, the equation is based on Om's law of heat (Fig.3):

$$t_1 - t_0 = \Delta t = Q_{\kappa} \cdot T_1 + Q_{\kappa} \cdot T_2 + Q_{\kappa} \cdot T_3 + Q_{\kappa} \cdot T_4 + \frac{1}{2} Q_{in} \cdot T_1 + \frac{1}{2} Q_{in} \cdot T_2 + Q_{in} \cdot T_3 + Q_{in} \cdot T_4 + \alpha_1 Q_{\kappa} T_3 + \alpha_1 Q_{\kappa} T_4 + \alpha_2 Q_{\kappa} T_4 \quad (11)$$

The heat balance equation (11) for insulated cable lines then allows to determine the heating of the main insulating elements of the cable lines. The thermal resistance of the main insulation can be calculated from the following expression:

$$T_1 = \frac{\rho_{t1}}{2\pi} \lambda n \frac{r_2}{r_1} \quad (12)$$

Here  $\rho_{t1}$  - specific heat resistance of insulation;  $r_1$  - radius on the surface of the core or screen across the core;  $r_2$  - radius along the surface of the electrical insulation.

Thermal resistance of the cable to the ground from the heated surface:

$$T_2 = -\frac{\rho_{t2}}{2\pi} \lambda n \frac{2L}{r_h} \quad (13)$$

here  $\rho_{t2}$  - the specific thermal resistance of the cable to the ground from the heated surface;  $L$  - cable laying depth:  $r_h$  from the center of the cable is the outer radius of the cable

$r_h$





The thermal resistance when laying the cable in the air is calculated by the expression: (14)

$$T_3 = - \frac{P_{t3}}{\pi \cdot d_n}$$

Here  $p_{t3}$  - the specific thermal resistance of the transition from the heated surface of the cable to the ambient air;  $d_n$  - the outer diameter of the cable.

The specific heat resistance [4] values of the materials are given in Table 1.

**Table 1. Specific heat resistance of materials used for insulation and protective coatings**

Raw materials	$p_b, K \cdot m / B \cdot T$
<i>Insulation materials:</i>	
Polyethylene	3,5
Polyvinylchloride	5,0-6,0
Insulating rubber	5,0
Butyl rubber based rubber	5,0
Ethylene propylene rubber	3,5-5,0
<i>Protective coating materials:</i>	
Polyvinylchloride	5,0-6,0
Polyethylene	3,5
Polychloroprene	5,5
<i>Conductor materials:</i>	
Concrete	1,0
Fibra	4,8
Asbestos cement	2,0
Polyvinylchloride	7,0
Polyethylene	3,5

Several cables are laid in the pit. Cables with backup and load up to 50% do not affect the others, but if each has a load, if it exceeds 50%, then the maximum allowable current should be multiplied by the correction factors (Table 2) [5-6].

To protect against mechanical damage in hard places, the cells on the concrete blocks where the cables are laid will be like 2x2, 2x3. To pull the cable into the block, the hole in the block cell is slightly larger than the outer diameter so the surface of the cable and the block in the hole in the cell remain a thin layer of air with high heat resistance.

**Table 2. Load coefficients for cables laid in trenches**

n	1	2	3	4	5	6
$I = 100 \text{ mm}$	1,0	0,90	0,85	0,80	0,78	0,75
$I = 300 \text{ mm}$	1,0	0,93	0,90	0,87	0,86	0,85

n - the number of cables in the trench; I - the distance between the cables in the light.

In this case, the other cables heat each other. Due to this and the deteriorated heat dissipation, depending on the location of the cell with the cable, the load on it can be reduced by 20-25%. Correction factors presented in the form of reference data are used to account for the long-term allowable flow decrease due to the presence of an air layer in the block cell [7].

### References:

1. Konstantinov G.G., Arsentiev O.V. Xlpe-insulated cables// Bulletin of ISTU №6 (46) 2010.
2. <https://logiosto.ru/uz/raboty-s-fundamentom/thirings-in-polymer-cable-insulation-polymer-insulating-materials/>
3. Kargin V.A. Encyclopedia of polymers, vol. 1 - 3, ch. ed., M., 1977
4. Volynsky A.L. How to mix polymers // Nature- 2014. - No. 3.- P. 44–52
5. Tager A.A. Physical chemistry of polymers, M.: Nauchny Mir, 2007. Manufacturers of power cables for medium and highvoltage with XLPE insulation in Russia and CIS countries // Cable-news. 2007. No. 9.
6. Olimjon Toirov, Kamoliddin Alimkhodjaev, Akhror Pardaboev Analysis and ways of reducing electricity losses in the electric power systems of industrial enterprises, SUSE-2021, E3S Web of Conferences 288, 01085 (2021) <https://doi.org/10.1051/e3sconf/202128801085>
7. Toirov O.Z., Shatursunov Sh.Sh., Akberdiev M.A. Increasing the efficiency of the liquid fuel combustion chamber of the wire annealing furnace due to the adjustable electric drive // Международный научный журнал “Вестник науки”. 2022. №5 (50). Т. 4. ISSN 2712-8849.

## О‘ЗБЕК ТИЛИ ДАРSLARIDA GRAMMATIK MAVZULARNI O‘QITISH METODIKASI.

## МЕТОДИКА ПРЕПОДАВАНИЯ ГРАММАТИЧЕСКИХ ПРЕДМЕТОВ НА УРОКАХ УЗБЕКСКОГО ЯЗЫКА.

## METHODOLOGY OF TEACHING GRAMMAR SUBJECTS IN UZBEK LANGUAGE LESSONS.

**Bozorova Gulnora Mustafoyevna**  
**Navoiy viloyati Zarafshon shahar**  
**4-maktab o‘zbek tili o‘qituvchisi**

**Annotatsiya:** Ta’lim uzoq davom etadigan jarayon bo‘lib, uning sifati darsda qo‘llanilgan metodlarga bog‘liq. Mazkur tavsiyada o‘zbek tili darslarida foydalanishga tavsiya etiladigan interfaol metodlardan namunalar keltirilgan.

**Аннотация:** Обучение – это длительный процесс, качество которого зависит от используемых на уроке методов. Эта рекомендация содержит примеры интерактивных методов, рекомендуемых для использования на уроках узбекского языка.

**Abstract:** Education is a long-term process, the quality of which depends on the methods used in the lesson. This recommendation contains examples of interactive methods recommended for use in Uzbek language classes.

**Ushbu maqolani yozishdan maqsad:** ta’lim boshqa tillarda olib boriladigan o‘quvchilarga grammatik mavzularni samarali o‘rgatish.

**Целью написания этой статьи является** эффективное преподавание грамматических тем студентам, которые преподаются на других языках.

**The purpose of writing this article is** to effectively teach grammar topics to students who are taught in other languages.

**Usullar:** “Charxpalak”, “Taqqdimot”, “Tanlash ixtiyoriy, bajarish majburiy”, “Imkoniyat”, “Konseptual jadval”, “Birgalikda o‘qiymiz”, “Sirli raqamlar”.



**Методы:** «Чархпалак», «Презентация», «Выбор необязателен, исполнение обязательно», «Возможность», «Концептуальная таблица», «Прочитаем вместе», «Загадочные числа».

**Methods:** "Charkhpalak", "Presentation", "Choice is optional, performance is mandatory", "Opportunity", "Conceptual table", "Let's read together", "Mysterious numbers".

**Natija:** O'quvchilarning og'zaki va yozma nutqi va savodxonligini oshirish.

**Результат:** Улучшение устной и письменной речи и грамотности учащихся.

**Result:** Improving students' oral and written speech and literacy.

**Kalit so'zlar:** Intefaol metodlar, innovatsion texnologiya, texnologiya, grammatik.

**Ключевые слова:** Интерактивные методы, инновационная технология, технология, грамматика.

**Key words:** Interactive methods, innovative technology, technology, grammar.

Bugungi kunda jamiyatimizda yangi ijtimoiy munosabatlarning shakllanishi, ta'limning jahon ta'lim tizimiga integratsiyalashuvi zamonaviy pedagogik texnologiyalarda yangicha yondashuv zarurligini taqozo etmoqda. Bu yondashuvlar o'z navbatida o'quv jarayonining tashkiliy va metodik jihatlariga muayyan ijobiy o'zgarishlar olib kirmoqdaki, ularning ko'pchiligi pedagogik texnologiya va pedagogik mahorat bilan uzviy bog'liq.

Har bir darsni o'ziga xos usul asosida o'tish, o'quvchining fanga bo'lgan qiziqishini oshirish, uning qalbida ilmga muhabbat uyg'otish o'qituvchining mahoratiga bog'liq. Muallimning mahoratini oshirishga xizmat qiluvchi vositalardan biri zamonaviy pedagogik texnologiyalardir. Zamonaviy pedagogik texnologiya – hozirgi zamon didaktikasi va pedagogikasi taraqqiyotining mahsuli.

Ko'p yillar davomida an'anaviy dars o'tish ta'limning asosiy shakllaridan biri bo'lib keldi. An'anaviy darsda o'qituvchi faol, o'quvchi esa passiv ishtirokchiga aylanadi. Bu esa o'quvchining mustaqil fikrlashi, izlanuvchanlik qobiliyati rivojlanishiga to'sqinlik qiladi. Axborot-kommunikatsiya texnologiyalari shiddat bilan rivojlanayotgan bir paytda bunday darslar yaxshi samara bermaydi. Bugungi davr talabi dars jarayonini noan'anaviy tarzda

mazmunli tashkil etish, o'quvchilarning qiziqishini orttirib, ularning o'quv jarayonidagi faolligini ta'minlashni taqozo etadi.

Ta'lim uzoq davom etadigan jarayon bo'lib, uning sifati darsda qo'llanilgan metodlarga bog'liq. Darsning mazmunli o'tishi, unda qanday metodlardan foydalanilgani va natijaga erishilgani o'qituvchining mahorati, bilim darajasini belgilaydi. Darsda metodlar to'g'ri tanlansa, maqsadga tez va oson erishiladi. Interfaol metodlarni tanlash har bir darsning didaktik maqsadidan kelib chiqqan holda amalga oshiriladi. Bu esa o'qituvchidan har doim bir xil usulda emas, dars mavzusiga mos metodlar asosida dars o'tishni talab etadi. Buning uchun o'qituvchi doimo o'z ustida ishlashi, bilim va kasbiy malakasini oshirib borishi, ilmfan yangiliklaridan xabardor bo'lishi va o'z faoliyatida ulardan samarali foydalanishi lozim.

### Quyida bir qanchasini taqdim etamiz:

**“Konseptual jadval” usuli.**  
 Bunda to'ldiruvchining o'ziga xos xususiyatlari ochib beriladi.  
 Gapning biror bo'lagini(ko'pincha, kesimni) to'ldirib kelgan ikkinchi darajali bo'lak to'ldiruvchi deyiladi.

Ta'riflar	Namuna	Xususiyatlar
1. Agar to'ldiruvchi tushum kelishigi qo'shimchasi –ni bilan ifodalansa, vositasiz to'ldiruvchi deyiladi.	<b>-kitobni o'qimoq</b> <i>Dilshod xatni xolasiga berdi</i>	Ular kimni? nimani?so'rog'iga javob bo'ladi. <b>Vositasiz to'ldiruvchi belgili va belgisiz</b>
2.Jo'nalish, o'rin-payt, chiqish kelishiginigina olgan so'z kimga? nimaga? kimda? nimada? kimdan? nimadan? kim uchun? nima uchun? kim haqida? nima haqida? kim bilan? nima bilan? kabi so'roqlarga javob bo'ladiganlarni vositali to'ldiruvchilar deyiladi.	<b>-Yaxshiga qora yuqmas,</b> <i>yomonga el boqmas.</i>  <b>-Bu kitobni ukam uchun oldim.</b>	Vositali to'ldiruvchilar uchun, orqali, to'g'risida ko'makchilar bilan birga kelgan so'zlar orqali ham ifodalanadi.

**“Tanlash ixtiyoriy, bajarish majburiy” usuli.** Bunda o'quvchilar darslikdagi mashqning shartida keltirilgan topshiriqlarni o'zi ixtiyoriy ravishda badiiy asar, boshqa darsliklardagi matn,

materiallar asosida bajarishlari kerak. Natijada o'quvchilarda mustaqil o'qib o'rganish, o'zining qiziqish va qobiliyatlarini namoyon qila olish ko'nikmalari shakllanadi.



## «BIRGALIKDA O'QIYMIZ» BIRGALIKDA O'QISH TEXNIKASI

**Birgalikda o'qish:** o'quv guruhi kichik guruhlarga bo'linadi. Har bir kichik guruh o'rganilayotgan mavzuning ma'lum bir sohasida ekspert bo'ladi va boshqalarni o'rgatadi.

Har bir guruhning maqsadi barcha boshqa guruhlar ishtirokchilari mavzu savollarini to'la hajmda egallab olishidan iborat.

### «Birgalikda o'qiyimiz» texnikasidan foydalangan holda guruhlarda ishni tashkil etish jarayonining tuzilishi

1. Bilim darajasiga qarab 3-5 kishidan iborat bo'lgan har xil turdagi guruhlar tuziladi.



2. Har bir guruhga *bitta* topshiriq beriladi – umumiy mavzuning bir *qismi*, uning ustida butun o'quv guruhi ish olib boradi hamda tayanchlar – **ekspert varaqlari** – taqdim etiladi.



3. Har bir guruh ichida umumiy topshiriq taqsimlanadi.



4. Hamma yakka tartibdagi topshiriqni bajaradi.



5. Barcha guruh a'zolarining mini-ma'ruzalarini tinglaydi. Umumiy natija (butun ekspert varag'i bo'yicha savollar javobi)ni shakllantiradi va uni taqdimotga tayyorlashadi.



☞ Guruhning yakuniy bahosi ma'ruza uchun umumiy ballni va mustaqil ish uchun individual ballarni o'z ichiga oladi.

### Ekspert varag'i

☞ Matni o'qishda asoslanish zarur bo'ladigan savollardan iborat varaq. Savollar o'quv materialini ustidan olib boriladigan mustaqil faoliyatni yo'naltiradi.

☞ Odatda ekspert varag'i 3 ta savoldan iborat.

Birinchi ikkita savol javoblari butun o'quv matni bo'yicha oz-ozdan yig'iladi.<sup>1</sup>

Uchinchi savol javoblarini tayyorlash birinchi va ikkinchi savol javoblari uchun yig'ilgan material asosida amalga oshiriladi.

Bundan tashqari, ishlanma, ehtimol, guruhdan o'z fikrini aniqlashni yoki masala mohiyati yuzasidan qator isbotlarni tuzib chiqishni talab qiladi.

“**Imkoniyat**” usulida chorak yakunida o'zlashtirishi yuqori bo'lgan o'quvchilarga o'rganilgan mavzular bo'yicha javobi tanlanadigan va javobi yoziladigan testlar tuzib kelish topshiriladi. Bu vazifani a'lo darajada bajargan o'quvchilar yakuniy nazorat ishlarini topshirishdan ozod qilinadi. Test tuzgan o'quvchilarda test yechgan o'quvchiga nisbatan quyidagi ko'nikmalar shakllanadi:

- o'z fikrini yozma tarzda izchil, aniq, tushunarli bayon qila olish;

---

<sup>1</sup>.Til ta'limining xalqaro kompetensiyaviy talablarini o'zbek tiliga joriy etishga doir mulohazalar 10- son. – T., 2015. - 15-16- b.

-mavzudan kelib chiqib savollarga javob berish va o'zi ham savollarni mantiqan to'g'ri qo'ya olish kabilar.

**“TOPQIRLIK BAHSI” usuli**

Bu usulda guruhlariga vositali va vositasiz to'ldiruvchiga oid so'z birikmalari yozish topshiriladi.

T/r	Vositali to'ldiruvchi	Vositasiz to'ldiruvchi
1	baxt-saodati uchun	ta'lim sohasini
2		
3		
4		
5		

**“Charxpalak”.** Ushbu texnologiya o'quvchilarni o'tilgan mavzularni esga olish, mantiqan fikrlab, berilgan savollarga mustaqil ravishda to'g'ri javob berish va o'z-o'zini baholashga o'rgatishga hamda qisqa vaqt ichida o'qituvchi tomonidan barcha o'quvchilarning bilimlarini baholashga qaratilgan. Bu usulni qo'llashdan maqsad o'quvchilarni dars jarayonida mantiqiy fikrlash, o'z fikrlarini mustaqil ravishda erkin bayon eta olish, o'zlarini baholash, yakka va guruhlarda ishlash, boshqalar fikriga hurmat bilan qarash, ko'p fikrlardan keraklisini tanlab olishga o'rgatishdir. Ushbu texnologiya ona tili va adabiyot darslarining boshlanishi va oxirida yoki biron-bir bo'lim tugallanganda o'tilgan mavzuning o'quvchilar tomonidan qay darajada o'zlashtirilganlik darajasini baholash, takrorlash, mustahkamlash uchun mo'ljallangan.

“Charxpalak” texnologiyasi quyidagicha amalga oshiriladi:

- o'quvchilar sharoitga qarab guruhlariga ajratiladi;
- tarqatma materiallar guruh a'zolariga tarqatiladi;
- belgilangan vaqt ichida guruhlar tarqatmadagi topshiriqni bajarib, uning o'ng burchagiga guruh raqamini, chap burchagiga esa o'zining ramziy belgisini qo'yib ushbu tarqatmani keying guruhga “charxpalak aylanmasi” yo'nalishida almashtiradilar;



- boshqa guruh a'zolari ham tarqatmadagi vazifani bajaradilar va o'zgartirishlar kiritadilar;

- materialning oxirgi almashishidan so'ng har bir guruh o'zi ilk bor to'ldirgan tarqatmani o'z ramziy belgisi asosida tanlab oladi;

- o'qituvchi tarqatma materialda berilgan vazifalarni o'qiydi va jamoa bilan birgalikda to'g'ri javobni belgilaydi yoki tarqatma materialdagi vazifalar ekranda yoritilib, to'g'ri javob aytib o'tiladi;

- har bir o'quvchi to'g'ri javob bilan belgilangan javoblaridagi farqlarni aniqlaydilar va o'zlarini baholaydilar.

“Charxpalak” texnologiyasidan foydalangan holda mashg'ulot o'tkazish uchun o'quvchilarga quyidagicha vazifa berish mumkin:

Mavzu: So'z ma'nosining ko'chish usullari.

Vazifa: Berilgan gaplardagi ma'no ko'chish usullarini aniqlab, tegishli katakka “+” yoki “\*” belgisini qo'ying.

№	Misollar	Metafora	Metoni- miya	Sinek- doxa	Vazifa- doshlik
1	Zal oyoqqa turdi.		*		
2	Mungli kuy yurakni tirnar edi.	*			
3	Besh qo'l barobar emas.			*	
4	Sizning tomiringizda buyuk bobokalonlarimiz qoni oqmoqda.				*
5	Futbolchilarimiz chap qanotdan hujum uyushtirdilar.	*			
6	Mabodo “Besh bolali yigitcha” kelmadimi?		*		
7	Quyoshning oltin qalami nur taratar edi.	*			
8	Ko'chalarni chiroqlar yop-yorug' qilib turibdi.				*
9	Alisher Navoiyni so'nggi yo'lga kuzatishga butun Hirot yig'ilgan edi.		*		

	O'n qo'li – o'n hunar.			*	
--	------------------------	--	--	---	--

### Baholash:

9-10 ta to'g'ri javob – “a'lo”

7-8 ta to'g'ri javob – “yaxshi”

6 ta to'g'ri javob – “qoniqarli”

Barchamizga ma'lumki, o'zbek tili darslari ta'lim boshqa tillarda olib boriladigan o'quvchilarda o'rgatiladi bu fan fani o'qituvchisi o'z mehnatini ijodiy mehnatga aylantirganda, pedagoglik ishining nazariyasini ham, amaliyotini ham astoydil o'rganib, boshqalarning tajribasidan foydalanib, o'zi ham tashabbuskorlik, ixtirochilik bilan ishlab, o'quvchilarni qiziqtirishi, ularning ishini faollashtirish, o'rganilayotgan materallarni hayot bilan bog'lagandagina o'quvchilarni o'qitish va tarbiyalashda chinakam muvaffaqiyatli natijalarga erishadi.<sup>2</sup> Buning uchun darslarni interfaol usullar yordamida tashkil etish maqsadga muvofiq. Bunda quyidagi usullar yordam beradi.

«Skarabey» texnologiyasi. «Skarabey» interaktiv texnologiya bo'lib, u o'quvchilarda fikriy bog'liqlik, mantiq, xotiraning rivojlanishiga imkoniyat yaratadi, qandaydir muammoni hal qilishda o'z fikrini ochiq va erkin ifodalash

### «Sirli raqamlar» usuli

Raqamlar ostiga yashiringan atoqli otga oid hayvonlar nomlarini topishingiz lozim. Siz raqamning alifbodagi o'rnini to'g'ri topsangiz, atoqli otga oid narsa nomi kelib chiqadi.

2	25	17	8	2	14	18	1	17
2	14	23	28	8	2	14	17	
9	8	23	17	14	13	16	20	27
10	25	10	3	25	13	1	13	

2. Yo'ldoshev R.A. O'zbek tili darslarida o'quvchilarning og'zaki nutqini ularni ko'p gapirtirish orqali o'stirish metodikasi. – T.: Fan va texnologiya, 2012-y, 212-b.

mahoratini shakllantiradi. Mazkur texnologiya o'quvchilarga mustaqil ravishda bilimning sifati va saviyasini xolis baholash, o'rganilayotgan mavzu haqidagi tushuncha va tasavvurlarni aniqlash imkonini beradi. U, ayni paytda, turli g'oyalarni ifodalash hamda ular orasidagi bog'liqliklarni aniqlashga imkon yaratadi. «Skarabey» texnologiyasi har tomonlama bo'lib, undan o'quv materialining turli bosqichlarini o'rganishda foydalaniladi:

-boshida – o'quv faoliyatini rag'batlantirish sifatida («Aqliy hujum»);

-mavzuni o'rganish jarayonida – uning mohiyati, tuzilishi va mazmunini belgilash; ular orasidagi asosiy qismlar, tushunchalar, aloqalar xarakterini aniqlash; mavzuni yanada chuqurroq o'rganish, yangi jihatlarini ko'rsatish;

-oxirida – olingan bilimlarni mustahkamlash va yakunlash maqsadida.

«Skarabey» texnologiyasi o'quvchilar tomonidan oson qabul qilinadi, chunki u faoliyatning fikrlash, bilish xususiyatlari inobatga olingan holda ishlab chiqilgan.<sup>3</sup>

## «Fanlararo bog'lanish» usuli

Tasviriy ifoda” mavusini o'tganda fanlararo bog'lanishni amalga oshirish mumkin. Bunda botanika, tibbiyot, adabiyot, tarix, musiqa, geografiya, mehnat fanlari bilan bog'liq tasviriy ifodalarning javobini topish talab qilinadi.

**1- kasb-hunarga oid:**  
 Salomatlik posbonlari –  
 Charm qo'lqop ustalari–  
 Mo'yqalam sohiblari–

**2- geografiyaga oid:**  
 Yerosti bo'roni –  
 Qora oltin–  
 Zangori olov –

**3-sportga oid:**  
 Futbol qiroli –  
 Millionlar o'yini –  
 Aql gimnastikasi –



Kim bilag'on?

3. “Til va adabiyot ta’limi” jurnali, 12- son, 2018-yil, 45-bet

- **“Tasavvur va tasvir” usuli** ham matnlarni yozishda o‘quvchilarni qiziqtirish bilan birga ularni tinglab tushunish va tushunganlari asosida matn yaratish imkonini beradi. Bunda o‘qituvchi o‘quvchilarga biror bir hikoya, mavzuga oid ma’lumot, ertak yoki rivoyatni bayon qiladi. O‘quvchi esa tasavvur qilgan voqea-hodisa asosida o‘z ijod matnini yaratadi.



**“Muhokama” usuli.** Bunda 2 o‘quvchi diologni o‘qiydi. Qolgan 2 guruhdan vakil chiqib, ularning rasmni qay darajada ochib berganligini muhokama qiladi.

2

1)Aziza, senga qaysi fasl yoqadi?

2)Menga bahor fasli yoqadi.

3)Nega?

4)Chunki...

5)Dilbar, senga-chi?

6)Men kuz faslini yoqtiraman.

-Nima uchun?

**“MUAMMOLI SAVOL - JAVOB” usuli.** Bunda o‘quvchilarga ma’lum bir mavzu bo‘yicha savol beriladi. O‘quvchilar o‘z fikrlarini erkin bayon etadilar.

**O‘quvchi nutqiga qanday talablar qo‘yiladi?**

-O‘quvchi nutqini yaxshilash, boyitish uchun nimalarga e’tibor kuchaytirilishi kerak?

-Qanday nutqni yaxshi nutq deyish mumkin?

## **Tasavvur qiling, bugungi insonlar taqdiri haqida kelajakda qanday mavzularda asarlar yoziladi deb o'ylaysiz?**

-Hozirgi o'qigan asar qahramonini siz qanday ta'riflar edingiz?

-Hayotingizda asardagi kabi ziddiyatlarni kuzatganmisiz?

Xulosa o'rnida shuni ta'kidlash joizki, bugungi kunda O'zbekistonning jahon miqyosida munosib o'rin egallashi uchun ma'naviy, siyosiy, iqtisodiy yo'nalishlarda g'oyat muhim va murakkab ishlar amalga oshirilmoqda. Bugun biz tarixiy bir davrda -xalqimiz o'z oldiga ezgu va ulug' maqsadlar qo'yib, tinch-osoyshta hayot kechirayotgan, avvalombor o'z kuch va imkoniyatlariga tayanib, demokratik davlat va fuqorolik jamiyati qurish yo'lida ulkan natijalarni qo'lga kiritayotgan bir zamonda yashamoqdamiz. Biz o'z taqdirimizni o'z qo'limizga olib, azaliy qadriyatlarimizga suyanib taraqqiy topgan davlatlar tajribasini hisobga olgan holda mana shunday intilishlar bilan yashayotganimiz, ilm-fan, texnika, san'at, adabiyot sohasida erishayotgan yutuqlarimizni xalqaro hamjamiyat tan olgan-bunday imkoniyatlarni barchasini aynan mustaqillik berganini hammamiz chuqur anglaymiz.

Yangi usullar va vositalarni izlab topish, o'z mehnatiga sidqidildan yondashish, darslarga har tomonlama puxta tayyorgarlik ko'rish, texnika vositalari va ko'rgazmali qurollardan o'rinli va samarali foydalanish, g'oyat ruhlanib ishlash, zavqlanib dars berish har bir o'qituvchiga xos bo'lmog'i darkor.

### **Foydalaniladigan adabiyotlar**

1. "Til va adabiyot ta'limi" jurnali, 12- son, 2018-yil.
2. Golish L.V., Fayzullayeva D.M. Pedagogik texnologiyalarni loyihalashtirish va rejalashtirish. T., "Iqtisodiyot", 2012-yil.
3. Yo'ldoshev R.A. O'zbek tili darslarida o'quvchilarning og'zaki nutqini ularni ko'p gapirtirish orqali o'stirish metodikasi. – T.: Fan va texnologiya, 2012-y, 212-b.
4. Til ta'limining xalqaro kompetensiyaviy talablarini o'zbek tiliga joriy etishga doir mulohazalar 10- son. – T., 2015. - 15-16- b.
5. Internet saytlari: -ziyoNet .uz, kitob.uz, multimediya .uz

УДК 631. 312

## Рамага қўзғалувчан бириктирилган иш органларининг ишлов бериш чуқурлиги ва унинг беқарорлиги тупроқ физик-механик хоссалари ва агрегат ҳаракат тезлигининг таъсирини тадқиқ этиш

Д.Каримова – (PhD)

О.Турғунова-талаба

Андижон қишлоқ хўжалиги ва агротехнологиялар институти

**Анататсия:** Мавжуд тупроққа ишлов бериш машиналарининг рамага қўзғалувчан бириктирилган иш органларининг ишлов бериш чуқурлиги ва бошқа иш кўрсаткичлари тупроқ физик -механик хоссалари ва агрегат ҳаракат тезлигининг таъсирини бартараф этиш бўйича илмий -техник ечимлар ишлаб чиқилди.

**Калит сўзлар:** Култиватор, органларнинг сексияси, агрегат, энергия -материал, қўзғалувчан, шарнир, рама, физик -механик хоссалар.

Култиваторлар иш органларининг сексияси мисолида ишчи органларининг белгиланган чуқурликка ботиб ишлаши ва шу чуқурликда барқарор ҳаракатланишини таъминлаш бўйича олиб борилган назарий тадқиқотларнинг натижалари келтирилган.

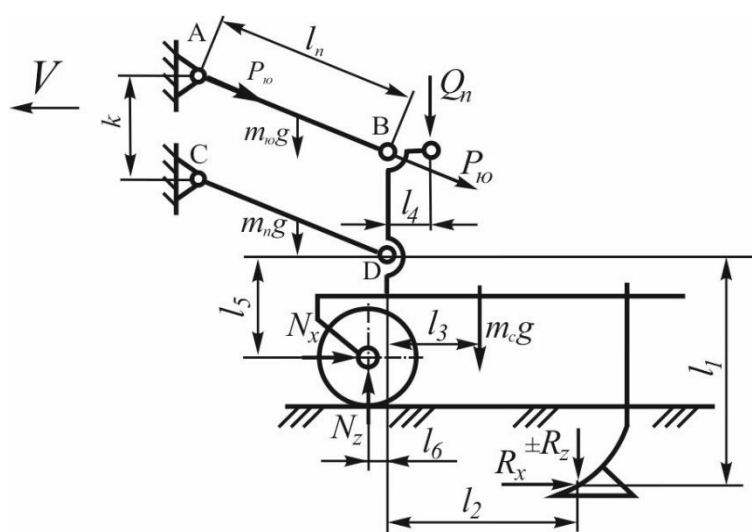

1-расм. Култиватор ишчи органлари сексиясига таъсир этувчи кучларнинг схемаси



1-расмда култиватор ишчи органлари секциясига таъсир этувчи кучларнинг схемаси келтирилган. Уларнинг  $C$  шарнирга нисбатан моментлари тенгламасини тузиб, қуйидаги натижага эга бўламиз

$$M_C = (m_c g + Q_n \pm R_z - N_z) l_n \cos \varphi_n - (R_x + N_x) l_n \sin \varphi_n, \quad (1)$$

бунда  $m_c$  – ишчи органлар секциясининг массаси, кг;  $Q_n$  – пружинанинг босим кучи, Н;  $g$  – эркин тушиш тезланиши, м/с<sup>2</sup>;  $R_x, R_z$  – тупроқ томонидан ишчи органларга таъсир этаётган қаршилик кучлари тенг таъсир этувчисининг горизонтал ва тик ташкил этувчилари, Н;  $N_x, N_z$  – тупроқ томонидан иш органлари секциясининг таянч ғилдирагига таъсир этаётган реакция кучининг горизонтал ва тик ташкил этувчилари, Н;  $l_n$  – параллелограмм механизм тортқиларининг узунлиги, м;  $\varphi_n$  – параллелограмм механизм бўйлама тортқиларининг горизонтга нисбатан ўрнатилиш бурчаги, градус.

(1) ифоданинг таҳлили шуни кўрсатадики, култиватор ишчи органларнинг ишлов бериш чуқурлиги бўйича барқарор ҳаракатини тадқиқ этишда уларга таъсир этаётган барча кучларни параллелограмм механизмнинг  $D$  ёки  $B$  қўзғалувчан шарнирига қўйилган деб қараш ва ҳисобий схема сифатида 2-расмда тасвирланган математик маятник схемасини қабул қилиш мумкин.

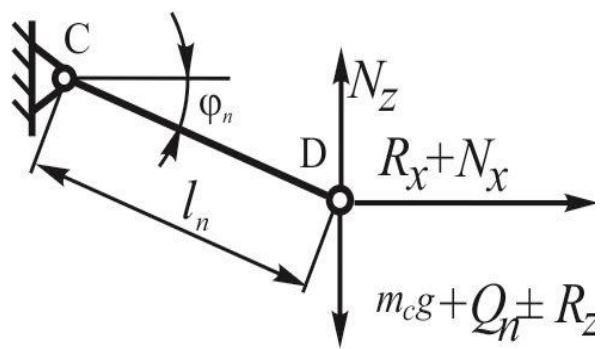

2-расм. Култиватор ишчи органлари секциясининг ҳисобий схемаси

2-расмда келтирилган схемага биноан пахтачилик култиваторининг ишчи органлари белгиланган чуқурликка ботиши ва шу чуқурликда барқарор юриши учун қуйидаги шарт бажарилиши лозим.

$$(m_c g + Q_n \pm R_z) l_n \cos \varphi_n > R_x l_n \sin \varphi_n \quad (2)$$

ёки

$$m_c g + Q_n \pm R_z > R_x \operatorname{tg} \varphi_n. \quad (3)$$

Бу шартлар бажарилганда иш жараёнида параллелограмм механизмнинг таянч ғилдираги (кейинги ўринларда таянч ғилдирак) доимий равишда тупроқ юзасига босиб турилади ва натижада иш органлари белгиланган чуқурликка ботиб ва ишлов бериш чуқурлигини ўзгартирмасдан ишлайди.

(2) ва (3) ифодаларнинг таҳлили шуни кўрсатадики, пахтачилик култиваторлари иш органлари ишлов бериш чуқурлигининг барқарорлиги асосан параллелограмм механизм бўйлама тортқиларини горизонтга нисбатан ўрнатилиш бурчаги  $\varphi_n$  га боғлиқ. Бу бурчак қанчалик кичик бўлса иш органлари ишлов бериш чуқурлигини уларни тупроқдан чиқаришга интиладиган  $R_x$  кучнинг momenti таъсири остида



Ўзгариш эҳтимоли шунчалик кам бўлади.  $\varphi_n = 0$  бўлганда эса, яъни параллелограмм механизмнинг бўйлама торткилари иш жараёнида горизонтал ҳолатни эгаллаб ишлаганда  $R_x$  кучи иш органларининг юриш чуқурлигига ҳеч қандай таъсир кўрсатмайди ва бу ҳолда тупроқнинг хоссалари, иш тезлиги ва бошқа омилларнинг ўзгаришини иш органларининг юриш чуқурлигига таъсири минимал даражада бўлади.

$\varphi_n = 0$  бўлган ҳол учун (2) ва (3) ифодалар қуйидаги кўринишга эга бўлади

$$(m_c g + Q_n \pm R_z) l_n > 0 \quad (4)$$

ва

$$m_c g + Q_n \pm R_z > 0. \quad (5)$$

(2) ёки (3) шартлар бажарилганда ишчи жараёнида култиватор ишчи органларининг ишлаш чуқурлиги асосан таянч ғилдиракнинг тупроққа ботиш чуқурлигини ўзгариши ҳисобига юз беради ва ишлов бериш чуқурлигининг бир текисда бўлишини таъминлаш учун қуйидаги шарт бажарилиши керак

$$\frac{1}{m_c} \sum_{n=1}^{n_1} \frac{(\pm \Delta R_z^n - \Delta R_x^n \operatorname{tg} \varphi_n) \cos(n\omega t - \delta_n)}{\sqrt{\left[ \frac{(C_m B_m \varepsilon + C_n)}{m_c} - (n\omega)^2 \right]^2 + \left( \frac{\varepsilon b_m B_m}{m_c} \right)^2 (n\omega)^2}} \leq 0,5 \Delta h. \quad (6)$$

бунда  $R_x^n, R_z^n - R_x(t)$  ва  $R_z(t)$  кучларнинг ўртача қиймати, Н;  $n=1, 2, \dots, n_1$ – гармоникалар номери;  $C_m$  – тупроқнинг таянч ғилдирагининг бир бирлик кенглигига келтирилган бикирлик коэффициенти, Н/м<sup>2</sup>;  $B_m$  – таянч ғилдирак тўғинининг кенглиги, м;  $C_n$  – пружинанинг бикирлиги, Н/м;  $\omega - \Delta R_x^n$  ва  $\Delta R_z^n$  кучлар ўзгаришининг айланма частотаси, с<sup>-1</sup>;  $\Delta h$  – ишлов бериш чуқурлигининг рухсат этилган ўзгариши, см;

$$\delta_n = \operatorname{arctg} \frac{b_m B_m \varepsilon (n\omega)}{(C_m B_m \varepsilon + C_n) - m_c (n\omega)^2}; \quad \varepsilon = 1 + \mu \operatorname{tg} \varphi_n.$$

(6) ифода таҳлилидан кўриниб турибдики, берилган иш шароити учун ишлов бериш чуқурлигининг бир текислиги асосан параллелограмм механизм босим пружинасининг бикирлигини ўзгартириш ҳисобига таъминланади ва ўтказилган ҳисоблар бўйича унинг қиймати 36 Н/см дан кам бўлмаслиги лозим.

### Хулоса





Демак, култиватор ишчи органлари секциялари параллелограмм механизмларининг бўйлама тортқилари иш жараёнида горизонтал ёки унга яқин ҳолатни эгаллаб ишлаши ва улар босим пружиналарининг бикирлиги 36 Н/см дан кам бўлмаслиги ишчи органлари белгиланган чуқурликка ботиб ишлаши ва шу чуқурликда барқарор ҳаракатланиш имконини беради.

### Фойдаланилган адабиётлар:

1. Байметов Р.И., Тухтакузиев А., Ахметов А.А. Обоснование типа и параметров механизма навески универсального допосевого орудия // Исследования по оптимизации механизированных процессов в хлопководстве. Сб. тр. /САИМЭ. – Ташкент, 1989. – Вып.31. – С. 31-37.
2. Тухтакузиев А., Абдулхаев Х. Исследование равномерности глубины хода рыхлителя для предпосевной обработки гребней // Механизация и электрификация сельского хозяйства. – Москва, 2013. – №6. – С.4-6.
3. Тухтакузиев А., Ибрагимов А., Атамкулов А. Исследование равномерности глубины хода бороздорежа сеялки для сева зерновых в поливном земледелии // Техника в сельском хозяйстве. – Москва, 2014. – №5. – С.2-3.
4. To'xtaqo'ziyev A., Abdulxayev X, Karimova D. Investigation of steady movement of working bodies on depth of processing that connected with frame by means of parallelogram mechanism // Journal of Critical Reviews, may 2020 Scopus 7 (14), page 573-576. [doi:10.31838/jcr.07.14.98](https://doi.org/10.31838/jcr.07.14.98)
5. To'xtaqo'ziyev A., Karimova D., Sultonov Z. U., Ozodmirzaeva Sh., Abdunabiyeva F. Siyentifis-technique to ensure the stable movement of working bodies on the steady by the heramaand parallelogram mechanism of soil treatment machines // Innovative Technologisa. Methodical research journal, Volume 2, Issue 5 May, 2021. <https://it.asademiassiyense.org/index.php/it/artisile/viyew/69>.
6. Каримова Д. Результаты испытаний зубовой секции орудия для обработки гребней // Proceedings of the 2 nd International Scientific and Practical Conference scientific community: Interdisciplinary research Hamburg. Germany January, 2021. -№;40.- Б. 521-522.



## КРЕАТИВ ФАОЛЛИКНИ ШАКЛЛАНТИРИШДА ЎҚИТУВЧИ ЎҚУВЧИЛАР ФАОЛИЯТИ

Абдураимова Ақида Рўзикуловна

Сирдарё вилояти Ховос туманидаги

1-сонли давлат умумий ўрта таълим мактабининг  
бошланғич синф ўқитувчиси

**Аннотация:** мақолада бошланғич таълим концепциясининг ўқувчиларни креативфаолликка ундаш ғояси асосида ўқитувчи билан ўқувчилар орасида ҳамкорлик, ўзаро мулоқот қилиш ва креатив фаоллик кўрсатиш, фаолиятни ташкил этиш босқичлари акс эттирилган.

**Калит сўзлар:** креатив, иқтидор, компетенция, ўқитувчи, эвристик, таълим, шахс, таълим, стандарт, кўникма, билим, малака, жараён.

Республикамиз таълим тизимида бошланғич синф ўқувчиларида креатив фаолликни шакллантириш масаласи жамият аъзолари учун мустақил фикрлаш, ўз қарашлари ва нуқтаи назарларини баён қилиш имконияти сифатида баҳоланмоқда. Инсоннинг ижодий қобилиятларини ривожлантирувчи муҳим омиллардан бири жамият тараққиётидир. Шахснинг ижодий жиҳатдан ўз- ўзини намоён қилиши, унинг бетакрорлиги инсонпарварлик аҳамиятига эга. У инсон ҳаётининг мазмун-моҳияти, унинг ички қувватларининг намоён бўлиши билан боғлиқдир. Бошланғич синф ўқувчиларида креатив фаолликни шакллантириш, ниҳоятда зарур бўлиб, уларнинг яширин иқтидорларини рўёбга чиқариш имконини беради. Креатив фаоллик ўз-ўзини ривожлантириш компетенцияси таркибида намоён бўлувчи лаёқатдир.

Мазкур фаолият тури ижодкорликка йўналтирилган ўқув жараёнининг негизини ташкил қилади. Унинг асосида ўқитувчи ҳамда ўқувчи фаолиятининг изчилликка асосланган яхлит тизими ўз ифодасини топади. Мазкур туркум эвристик

ўқув вазияти тарзида намоён бўлади. Эвристик ўқуввазиятлари мазкур йўналишдаги ўқув жараёнининг асосий технологиясини ифодалайди. Бундай эвристик таълим ўзига хос муқобил дарс сифатида намоён бўлади. Эвристик ўқув вазиятининг мақсади – махсус ташкил этилган фаолият жараёнида ўқувчиларда шахсий таълимий маҳсулотни яратиш кўникмасининг вужудга келишини таъминлайди. Ўқувчининг бу тарздаги ижодий фаоллиги ўқитувчи учун ҳам кутилмаган ҳодиса ҳисобланади.

“Бошланғич таълим концепцияси”да ўқувчиларни креатив фаолликка ундаш гоёсига устувор ўрин ажратилган. Чунончи, ўқитувчи билан ўқувчилар орасида ҳамкорлик, ўзаро мулоқот қилиш ва креатив фаоллик кўрсатиш учун қулайлик яратилиши алоҳида таъкидланган.

Бу жараёнда ўқитувчи ўқувчилар фаолиятини қуйидаги босқичларда ташкил этишлари назарда тутилади:

1. Етакчи эвристик таълим объектининг ҳодисалар, тушунчалар, предметлар тарзида намоён бўлиши. Эвристик таълим мазмунининг ўзлаштирилишига нисбатан ўқувчида ҳосил бўладиган шахсий тажрибалар ва компетенцияларнинг ифодаланиши. Ўқувчининг истиқболдаги ижодий фаолиятини назарда тутган ҳолда ўқув-билув жараёнининг кенгайтирилиши.

2. Бошланғич таълим жараёнида ижодий фаолиятнинг жадал ривожланишини вужудга келтириш. Муайян ечимга эга бўлмаган ўқув объекти билан боғлиқ муаммони таркиб топтириш. Аниқ муаммонинг икки ёки ундан ортиқ ечимга эгаллигини эътироф этиш. Ўқув объектини ўзлаштириш билан боғлиқ фаолият мақсадини ойдинлаштириш ва илгарисуриш. Ҳар бир ўқувчининг ўқув вазиятини ечишнинг қулай имкониятларини топиши учун зарур бўлган ўқув топшириқларини танлаш.

3. Ҳар бир ўқувчининг эвристик ўқув вазиятларини шахсан ўзига хос ечиш йўли. Ўқувчиларнинг жуфт ва гуруҳли фаолиятлари ҳамда эвристик ўқув вазиятларини ташкил этишнинг бошқа шакл, усул ва методлари. Ўқувчиларнинг ўқув маҳсулини бунёдга келтиришларида улар фаолиятига раҳбарлик қилиш усуллари.

Мазкур маҳсулотларни бошқа ўқувчиларга тушунтириш ва мазмун-моҳиятини англантиш йўллари.

4. Ўқувчиларнинг ўқув маҳсулотларини намоёниш қилиш, муҳокама этиш: уларнинг шеърлари, масалалари, аниқловчилари, белгилари, ишланмалари, ғояларининг мазмун-моҳиятини очиш. Мунозаралар, баҳслар, муҳокама қилинаётган муаммоларни қайта шакллантириш, янги ғояларнинг туғилиши. Ўқувчиларнинг бошланғич нуқтаи назарлари, фикрлари ҳамда натижаларини қиёслаш.

5. Олинган натижаларни қайд этиш, тизимлаштириш ва жамоа фаолиятининг маҳсули сифатида намоёниш этиш. Олинган маҳсулотларнинг оддий предмет шаклидаги даражаларини ҳосил қилиш. Муаммони ечиш имкониятлари ва йўллари таҳлил қилиш. Таълим жараёнидаги жадалликни аниқлаш ва унинг маҳсулот сифати ҳамда даражасига кўрсатадиган таъсирини белгилаш.

6. Ўқувчилар томонидан яратилган маҳсулотларнинг ўқитувчи томонидан ижодий-тарихий таҳлил этилиши, тузатишлар киритилиши ҳамда таълим жараёнига ўқитувчи тасаввурларининг сингдирилиши. Турли маҳсулотларни ўзаро қиёслаш, кўп қиррали нуқтаи назарлар ҳамда муаммони ечиш йўллари намоён қилиш жараёнида ўқувчиларнинг ўз-ўзларини шакллантиришлари. Эвристик ўқув вазиятларини янги шароитларда ривожлантириш заруриятини аниқлаш каби муаммолар ўз ечимини кутмоқда.

7. Амалга оширилаётган фаолиятнинг моҳиятини англашда индивидуал рефлексиянинг аҳамияти ниҳоятда муҳимдир. Бу билиш методларидан фойдаланиш, уларни ўзлаштириш, туғилган муаммоларни ечиш йўллари ва имкониятларини излаш. Эришилган натижаларнинг ифодаланиши ва баҳолалиши, ҳар бир ўқувчининг эвристик фаолияти методологик асосларини англаб етиш. Ўзаро алоқадор вазиятларнинг муайян занжири вужудга келади. Эвристик муносабатларда энг кучли ҳолат ўқитувчининг ўқувчи ролида намоён бўлиши билан боғлиқ ўқув вазияти ҳамда мазкур вазиятда унинг ўқувчи сифатида вужудга келган муаммонинг ечимини



излашидир. Бундай таълимнинг натижаси маҳсулдор бўлиб, у эвристик ўқув вазиятининг мақсадларини ифодалайди.

Креатив фаоллик янги нарсаларни истеъмолга киритиш, вужудга келган зиддиятли муаммоларнинг ечимларини топиш, зиддиятли вазиятларни бартараф қилиш, мавжуд хулқ-атвор қолипларидан воз кечиш, тафаккур ва идрок этиш, ўз-ўзини ўзгартириш, такомиллаштиришга тайёр бўлишни тақозо қилади. Креатив фаоллик бу дунёга ниманидир олиб кириш демак. Унинг асосий меъёри шахс томонидан яратилган ижод намуналарининг бетакрорлигидир. У ўқувчининг ўзига хослиги ва креатив қобилиятларини намоён қилади.

Ўтган асрнинг иккинчи ярмигача шахснинг креативлиги интеллектуаллиги билан бир хил даражада баҳоланган. Креативлик ўзининг табиатига кўра, интеллектдан тубдан фарқ қилиши назарий жиҳатданасослангач, бу соҳадаги тадқиқотлар ва тажрибаларнинг кўлами кенгайди. Турли олимлар томонидан креативлик ва креатив фаоллик тушунчасига турлича ёндашилган. Бу ёндашувларнинг асосини креатив фаоллик натижасида вужудга келадиган маҳсулот ёки муайян муаммонинг ечими ташкил қилади.

Ўқувчиларни мустақил фикрлаш кўникмаларини ривожлантириш жараёни мураккаб, мужассамлашган педагогик ҳодисадир. Шундан келиб чиққан ҳолда, креатив фаоллик ҳам интеллектуал, ҳам индивидуал йўналишларга эга.

Мазкур муаммонинг педагогик ечими интеллектуал ижодий ҳодисаларнинг кўпгина қирраларини очиш имконини беради. Чунки, интеллектуал фаолият ёрдамида ўқувчиларда мустақил фикрлаш ижодий ишлари маҳсули сифатида яққол намоён бўлади.

Креатив фаолликка тайёрлик ҳозирги замон кишисининг лаёқатини намоён қилувчи ҳодиса бўлиб, у таълим жараёнида шакллантирилади ва ривожлантирилади. У ўқувчи шахсининг ижодий тафаккур қилиш қувватини оширади. Бунинг натижасида ўқувчининг ижодий қобилиятларига фаолиятли ёндашув тамойили

рўёбга чиқади. Ўқув фаолиятни ривожлантириш механизмлари такомиллаштирилади, инсон фаолиятининг табиати таҳлил этилади. Ўқувчи жисмида вужудга келадиган шахсий ривожланиш жараёни, шахснинг ривожланиш муаммолари, фикрий аниқлик табиатининг очилиши, ўқувчиларнинг индивидуал ҳиссий ривожланишлари билан боғлиқ муаммоларнинг ечими, мослашмаган фаоллик ғояси кабиларнинг педагогик ечимларига мурожаат этилади.

### Фойдаланилган адабиётлар.

1. Тихомирова Е.И. Я расту... Системная программа личностного развития в образовательном учреждении. Самара, СГПУ, 2006. - 237 с.
2. Толипов Ў.Қ., Сайидахмедов С.Н. Педагогик маҳорат ва педагогик технологиялар. –Т. “Фан ва технология”, 2014.-Б.335.
3. Ўзбекистон миллий энциклопедияси. 4-жилд. Зебуннисо- Конибил. Таҳрир ҳайъати: М. Аминов, Т. Даминов, Т. Долимов ва б. Т.:
4. «Ўзбекистон миллий энциклопедияси» Дав-лат илмий нашриёти, 2002. - 704б.
5. Уразова М.Б. Бўлажак касбий таълим педагогини лойиҳалаш фаолиятига тайёрлаш технологиясини такомиллаштириш. Докт дисс. автореф. – Т.: 2015. – 79 б.
6. F.Umarova, A.Ubbiyeva, F.Gaibnazarova, N.Jo'rayev “O'quvchi shaxsini rivojlantirishga yo'naltirilgan ta'lim. ”Umumta'lim maktablari o'qituvchilari uchun o'quv modullari. 2- modul, 2-nashr. T., “Bekinmashoq-plyus”.2013



## TARIX FANINI O'QITISHDA TARIXIY-BADIIY ADABIYOTLARDAN FOYDALANISHNING MAZMUNI VA MOHIYATI



Jizzax viloyati Forish tumani 21-umumiy  
o'rta ta'lim maktabining  
tarix fani o'qituvchisi Eltazarov Aliboy  
G'aniboyevich

### ANNOTATSIYA

Maqolada tarix fanlarini o'qitishda tarixiy-badiiy adabiyotlardan foydalanishning mazmun-mohiyati, usullari va ahamiyati boyicha fikr bildirilgan. Tarix ta'limida adabiy manbalardan foydalanishning usullari, to'g'ri tanlay bilish, asar g'oyasini ta'lim-tarbiyaviy tomondan chuqur o'zlashtirishning muhim omillarini tanlashda foydalaniladigan mezonlar asoslab o'tilgan.

**Kalit so'zlar:** tarixiy-badiiy adabiyotlar, omillar, tamoyillar, usullar, xolislik, ilmiylik, mezonlar.

21-я общеобразовательная школа

Форишского района Джизакской области



учитель истории Эльтазаров Алибой  
Ганибоевич

## АННОТАЦИЯ

В статье высказывается мнение о сущности, методах и значении использования историко-литературной литературы в преподавании истории. Обоснованы приемы использования литературных источников в обучении истории, умение правильно выбирать, критерии, используемые при выборе, важные факторы углубленного усвоения идеи произведения с учебно-воспитательной точки зрения.

**Ключевые слова:** историческая и литературная литература, факторы, принципы, методы, объективность, научность, критерии.

21st general secondary school,  
Forish district, Jizzakh region  
history teacher Eltazarov Aliboy Ganiboyevich

## ANNOTATION

The article expresses an opinion on the essence, methods and importance of using historical and literary literature in the teaching of history. The methods of using literary sources in history education, the ability to choose correctly, the criteria used in choosing the important factors of in-depth mastering of the idea of the work from the educational and educational point of view are substantiated.

**Key words:** historical and literary literature, factors, principles, methods, objectivity, scientificity, criteria

Kirish.

Barkamol avlodni shakllantirishda Vatan tarixi ahamiyati O'zbekiston tarixi yoshlarga xalqimizning o'tmishi, tarixi haqida bilim berish bilan chegaralanib qolmaydi, u yoshlarni vatanparvar, ma'naviy jihatdan komil fuqaro etib shakllantirishga xizmat qiladi. Vatanimiz tarixi "Har bir fuqaroni, jumladan, yoshlarimizni boy madaniy merosimizni qadrlashga, uni ko'z qorachig'iday avaylabasrashga, yurak-yurakdan iftixor qilishga o'rgatadi. O'zimizning boy o'tmish merosimizdan madad va ibrat olishga imkon beradi.





Odamlar qalbida ezgulik tuyg'ularini uyg'otib, bugungi avlod kimlaming avlodi, kimlarning zoti va vorislari ekanini anglashga undaydi".1 Mustaqillik qo'lga kiritilgach, Vatanimiz tarixida burilish pallasi, ma'muriy-buyruqbozlik boshqaruviga asoslangan totalitar tuzumdan erkin, demokratik tuzumga o'tish davri boshlandi. O'tish davrida eski ideallar, g'oyalar, odatdagi tafakkur va axloq me'yorlari buziladi, milliy qadriyatlar qayta baholanadi, muqobil nuqtayi nazarlar paydo bo'ladi, allaqachon unutilgan qarashlar qayta uyg'onadi, ziddiyatlar keskinlashadi. Vujudga kelgan murakkab sharoitda «birovlar tarixning 'Karimov I A . Xavfsizlik va barqaror taraqqiyot yo'lida. T.6. T.: «O'zbekiston», 1998, 371-bet [www.ziyouz.com](http://www.ziyouz.com) kutubxonasi borishini bilish mumkin emas»,- deb talvasaga tushsa, boshqalar eskirgan, rad etilgan "haqiqat'ga yopishib olib, tarixg'ildiragini orqaga qaytarishni orzu qiladi, urinadi. Tarixiy tajriba va saboqlar esa dunyoda nimalar o'zgardi, nima uchun o'zgardi, qanday qarashlardan tezroq xalos bo'lish kerak degan savollarga javob topishga, yangi jamiyat qurishning muqobil yo'llarini mushohada qilib, eng to'g'risini topishga, xatoga yo'l qo'ymaslikka undaydi. Bunda tarix to'g'ri yo'lni ko'rsatuvchi kompas bo'lib xizmat qiladi. Davlat mustaqilligini o'z qo'lga olgan ozod, hur O'zbekistonda Vatan, istiqloq taqdiri bugungi baxtli avlodlar qo'lida. Mustaqillikni asrab-avaylash, mustahkamlash, mamlakatimizni keyingi avlodlarga yanada qudratli, obod, ijtimoiy-iqtisodiy jihatdan rivojlangan holda yetkazish zamonamizning dolzarb vazifasiga, talabiga aylandi. Bu mas'uliyatli, ayni paytda sharaflil vazifaning qay darajada ado etilishi bugungi avlodlarga, xususan, yoshlarga, ulam ing m a'naviy barkamolligiga bog'liq. "Biron bir jam'iyat, - deb ta'kidlaydi yurtboshimiz Islom Karimov, - ma'naviy imkoniyatlarini, odamlar ongida ma'naviy va axloqiy qadriyatlarini rivojlantirmay hamda mustahkamlamay turib o'z istiqbolini tasavur eta olmaydi".1 Har qanday jamiyat taraqqiyotining asosiy kuchi ma'naviyat va ma'rifatdir. Ma'naviy barkamolHkni tarbiyalashda Vatan tarixi muhim omil hisoblanadi. "Ma'naviyat, - deb yozadi Islom Karimov, - o'z xalqining tarixini, uning madaniyati va vazifalarini chuqur bilish va tushunib yetishga suyangandagina qudratli kuchga aylanadi"1, "...tug'ilib o'sgan yurtida o'zini boshqalardan kam sezmay, boshini baland ko'tarib yurishi uchun insonga, albatta, tarixiy xotira kerak... Tarixiy xotirasi bor inson - irodali inson".2 Insonda tarixiy xotira o'z Vatani tarixini, o'z xalqi, ajdodlari tarixini bilish orqali shakllanadi. Yaqin o'tmishda mustamlakachilar, totalitar tuzum mutasaddilari ko'pgina xalqlarni, jumladan, o'zbek xalqini o'z tarixidan judo qilish, ularni o'z o'tmishiga loqaydlik bilan qaraydigan, nasl-nasabini eslolmaydigan manqurtlarga aylantirish siyosatini yuritdi, amaliyotda esa xalqimiz tashqi dunyodan butunlay uzib qo'yildi, uning bir necha ming yillik boy tarixi soxtalashtirildi, uni yoshlarga o'qitish va o'rgatishga izn berilmadi. 1 Karimov I.A. O'zbekiston XXI asr bo'sag'asida: xavfsizlikka tahdid, barqarorlik shartlari va taraqqiyot kafolatlari. T.: «O'zbekiston», 1997, 137-bet. J Karimov I.A. Tarixiy xotirasiz kelajak yo'q. T., «Sharq», 1998, 8-9-betlar. [www.ziyouz.com](http://www.ziyouz.com) kutubxonasi Mustaqillik sharofati bilan Vatanimiz tarixi o'z o'rnini topdi, barcha o'quv maskanlarida talaba-o'quvchilarga



Vatan tarixini o'qitish davlat siyosati darajasiga ko'tarildi, Vatan tarixini o'qitish yo'lga qo'yildi. Vatanimiz tarixi millatning, yoshlarning haqiqiy tarbiyachisiga aylanmoqda. Bu borada Prezident Islom Karimovning "Tarixga murojaat qilar ekanmiz, bu xalq xotirasi ekanligini nazarda tutishimiz kerak. Xotirasiz barkamol kishi bo'lmaganidek, o'z tarixini bilmagan xalqning kelajagi ham bo'lmaydi", "Tarix - xalq ma'naviyatining asosidir", "Tarixiy xotirasiz kelajak yo'q", "O'zlikni anglash tarixni bilishdan boshlanadi", "Inson uchun tarixdan judo bo'lish - hayotdan judo bo'lish demakdir"1 degan hikmatli so'zlari va ko'rsatmalari dasturilamal bo'lib xizmat qilmoqda. Tarix fani olam yagona va yaxlit, O'zbekiston wing ajralmas bir qismi, olamda sodir bo'ladigan voqea, hodisalar umumiy va o'zaro bog'lanishda, uzluksiz harakatda ekanligi xususida to'g'ri tasavur, tushunchalami shakllantiradi. O'z o'tmishini, ajdodlari tarixini yaxshi bilgan insonning irodasi kuchli bo'ladi, uni har xil aqidalar girdobiga tushishdan saqlaydi. O'tmishni bilgan, tarix saboqlarini anglab yetgan inson hozirgi zamoni yaxshi tushunadi, kelajakni to'g'ri tasavur etadi. Muxtasar aytganda, Vatan tarixi talaba-o'quvchilarda xalqning o'tmishi, hozirgi zamoni va kelajagi yagona tarixiy jarayon degan tushunchani shakllantiradi. Bu o'z navbatida yoshlarni tarixiy jarayonlarning oddiy kuzatuvchisi bo'lib qolishdan saqlaydi, ularni olg'a intilishga, taraqqiyotga ko'maklashishga undaydi. O'zbekiston tarixi talaba-o'quvchilarga bugungi kunda mamlakatimizda amalga oshiralayotgan demokratik islohotlarning mohiyati va natijalarini, milliy, huquqiy davlatchilikni baqo etish, demokratikfuqarolik jamiyatini qurish, ijtimoiy yo'naltirilgan bozor iqtisodiyotini shakllantirish jarayonlarini o'rgatadi. Bu o'z navbatida yoshlarda ilmiy dunyoqarashni, siyosiy madaniyatni tarbiyalaydi, jamiyatda o'z o'mini to'g'ri belgilashga ko'maklashadi. Xalqimizning buyukligi, kuchi uning boy ma'naviy merosga ega ekanligi bilan belgilanadi. Xalqimizning ma'naviy poydevori juda qadimiy va mustahkam. Ajdodlarimiz yetishtirib bergan o'nlab, yuzlab jahonga mashhur olim-u ulamolar, me'mor-u binokorlar, naqqoshlar, zargarlar, hunarmandlar, davlat arboblari, xalq qahramonlari I. A. Karimov. O'zbekiston XXI asr b o'sag'asida: xavfsizlikka tahdid, barqarorlik shartlari va taraqqiyot kafolatlari. T.: «O'zbekiston\*, 1997, 140-bet. www.ziyouz.com kutubxonasi hayoti, dunyoda birinchilar qatorida bunyod etilgan ilm va ta'lim maskanlari faoliyati talaba-o'quvchilar uchun katta ibrat maktabi, tarix sabog'idir. Kelajak sari intilayotgan yoshlar uchun bu boy ma'naviy meros mustahkam tayanchdir. Uning zaminida tinimsiz va mashaqqatli mehnat, har qanday to'siqlarni yengish, ilmga va ziyoga intilish kabi xislatlar yotadi. Bunday xislatlar Vatan tarixini o'qitish orqali yoshlarga singdiriladi. Vatan tarixi xalqimizning asrlar davomida ko'pgina xalq, elatlar bilan ahil, hamjihat bo'lib yashaganligidan, yurtimizda turli diniy e'tiqodlar erkinligi va inoqligi bo'lganligidan guvohlik beradi. Bu mustaqil O'zbekistonda yashovchi turli dinlarga e'tiqod qiluvchi 120 dan ortiq millat va elatlar o'rtasida tinchlik, milliy totuvlik, birodarlikni yanada mustahkamlashga xizmat qiluvchi tarixiy saboqdir. Kelajagi buyuk davlat qurayotgan bugungi avlodlar uchun o'zbek davlatchiligi tarixi, ming yillar davomida shakllanib,



takomillashib kelgan siyosiy-huquqiy institutlar, qonun-qoidalar tajribasi O'zbekiston mustaqilligini yanada mustahkamlash, huquqiy davlat, demokratik jamiyat qurishda mustahkam tayanch va madadkoridir. Tarixiy xotira, ajdodlarimiz qoldirgan boy ma'naviy merosni egallash talaba-o'quvchilarda halollik, odillik, rostgo'ylik, mehroqibat, mehnatsevarlik, ilmga intilish kabi insoniy fazilatlarni shakllantirishga ko'maklashadi. Vatan tarixi yoshlarda jamiyatda ertaroq mustaqil faoliyat yuritish, o'z qobiliyatini to'laroq ochish va hayotga tatbiq etish sifatlarini shakllantiradi, Vatan, xalq taqdiri uchun mas'uliyatni o'z zimmasiga olish kabi yuksak ma'naviy burchni tarbiyalaydi, milliy g'oya bilan qurollantiradi. Shu bois, Vatan tarixini har tomonlama, chuqur o'rganish muhim ahamiyatga molik vazifadir. Mamlakatimizda mustaqillik sharofati tufayli bog'chalardan tortib oliy o'quv yurtlarigacha bo'lgan ta'lim-tarbiya tizimlarida O'zbekiston tarixi fanini o'qitishga davlat darajasiga ko'tarilgan vazifa sifatida katta e'tibor berilmoqda, g'amxo'rlik qilinmoqda. "Tarix millatning haqiqiy tarbiyachisiga aylanib bormoqda. Buyuk ajdodlarimizning ishlari va jasoratlari tarixiy xotiramizni jonlantirib, yangi fuqarolik ongini shakllantirmoqda. Axloqiy tarbiya va ibrat manbayiga aylanmoqda"1. I Karimov I.A. O'zbekiston XXI asr bo'sag'asida: xavfsizlikka tahdid, barqarorlik shartlari va taraqqiyot kafolatlari.

Tarixni o'qitishda qo'llaniladigan matnlarga - darslik matni, tarixiy hujjatlar, asarlar, ilmiy-ommabop va badiiy, tarixiy adabiyotlar va boshqalar kiradi. Boshqa matnlar ta'lim oluvchilar tarixiy bilimlarining asosiy manbai bo'lgani kabi ta'lim beruvchining bilim manbaini, bayonining asosini tashkil etadi. Tabiiydirki, o'qituvchi shu manbalardan to'g'ri va unumli foydalangan taqdirdagina, uning bayoni didaktika talablariga, umuman tarix ta'limining yuksak talablariga javob berishi, o'qituvchi bayonining o'quvchilarga tushunarli, mazmundor, maroqli, g'oyaviy va ilmiy jihatdan ishonarli, obrazli va ta'sirli bo'lishi mumkin. Tarixiy-badiiy adabiyotlar tarixiy jarayonlarni o'zlashtirishda muhim omil hisoblanadi. Tarix ta'limida tarixiy - badiiy adabiyotlardan foydalanishda ta'lim oluvchilarning psixologik yosh xususiyatlarini hisobga olish va ularning, fanga oid qiziqishlarini ham inobatga olish kerak.

## **Adabiyotlar tahlili va metodologiyasi**

Adabiy manbaalardan tarix ta'limida foydalanishning bir qator usullari keltirilib o'tilgan:

- mavzuga oid adabiy manbalarni tavsiya etish,
- manbalardagi mavzuga oid shaxs va tarixiy voqealar xususida suhbatlashish,
- manbalardan foydalanish metodlari



Badiiy adabiyot yoshlarni komil inson qilib tarbiyalashda ahamiyatli bo'lib, badiiy adabiyotning qimmatini ta'lim oluvchi voqelikni adibning iste'dodi darajasida idrok etishga, uni ko'zi bilan ko'rishga, uning shaxsi orqali, ma'naviy dunyosi orqali tasavvur etishga, u olg'a surgan o'z amaliy faoliyatida ongli ravishda amal qilishga erishishi bilan belgilanadi. Ta'lim oluvchi asarda tasvirlangan timsollar galereyasi va badiiy vositalarni faqat ko'zatuvchisiga aylanmasligi, balki adib olg'a surgan ta'lim-tarbiyaviy g'oyani qanday natijaga erishganligi nuqtai nazaridan baholashga o'rgangan taqdiridagina uning mohiyatini to'liq, chuqur anglab yetishi muqarrar.

Badiiy asarni to'g'ri tanlay bilish ham asar g'oyasini ta'lim-tarbiyaviy tomondan chuqur o'zlashtirishning muhim omillaridan biri bo'lib, uni tanlashda ma'lum mezonlarga asoslaniladi, ya'ni badiiy asarning yuksak g'oyaviy-badiiy qimmatini, adib ijodida asarning xarakterli o'rni asarning yaratilgan va o'rganilayotgan davr uchun ahamiyati badiiy asarning ta'limiy, tarbiyaviy, rivojlantiruvchi xususiyati ega bo'lib; badiiy asarning ta'lim oluvchilar yoshiga mosligi, munosibligi; o'quvchida qiziqish uyg'otishi; o'quvchining ma'naviy qiziqishi; talabi, ehtiyojlariga javob bera olish darajasidan iboratdir.

Proza yo'lida yozilgan asarlar hayotning keng va ob'ektiv manzarasini tasvirlashi, ma'naviy qadriyatlar mohiyatini atroflicha ochib berishi, poeziyada bunday tasvirga keng imkoniyat yo'qligi, dramatik asarlarda esa voqelik yozuvchi nutqi orqali emas, balki obrazlarning hatti-harakati, so'zlari orqali ifodalanishi bilan farq qiladi. Adabiy turlar o'rtasidagi bunday farqlanish ularning tarbiyaviy imkoniyatlari jihatidan ham farqlanishiga olib keladi.

Mazkur janrlardagi asarlarning ahamiyatli jihatlari e'tiborli bo'lib, u ta'lim oluvchiga:

birinchidan, o'tmishning madaniy merosi, uning rang-barangligi, o'zbek xalqining takrorlanmas iste'dod egalari bo'lgan ajdodlari haqida aniq va qiziqarli ma'lumot beradi;

ikkinchidan ta'lim oluvchilarning o'zligini anglashi uchun boy ma'naviy oziq beradi;

uchinchidan, o'zbek millati, sharq xalqlari tarixi, dini madaniyati, urf-odatlarini, an'analari; udumlari haqida badiiy ifoda vositalari asosida ilmiy, haqqoniy, tarixiy ma'lumotlarni egallashga muvaffaq bo'ladi;

to'rtinchidan, sharq xalqlari, o'zbek xalqi ruhiy holati, axloq-odob mezonlaridan qahramonlik, jasurlik, mehnatsevarlik insonparvarlik, mehmonnavozlik, imon e'tiqod, sevgida sadoqat kabi qadriyatlar haqida atroflicha ma'lumot olishga muvaffaq bo'ladi.

## Muhokama

Badiiy adabiyot obrazlaridan foydalanish o'qituvchi bayonining ko'rsatmaliligini ta'minlaydi, uni aniqlashtiradi, o'quvchilar o'tmish haqida jonli tasavvur hosil qiladi. Badiiy adabiyotning roli bu bilan tugamaydi. Ma'lum davrning ijtimoiy hodisalarini real aks ettiruvchi haqiqiy badiiy obraz, tipik obrazlar o'sha ijtimoiy hodisaning mohiyatini

ifodalaydi. O'qituvchi bayonida badiiy adabiyotdan olingan namunalar bayonning emotsional bo'lishini ham ta'minlaydi, o'rganilayotgan tarixiy voqealarga nisbatan o'quvchilarda xayrixohlik, zavqlanish, afsuslanish kayfiyatlarini, nafrat yoki hayrat tuyg'ularini tug'diradi.

Tarix o'qitishda foydalaniladigan badiiy adabiyotlarni ikki guruhga bo'lish mumkin:

-o'rganilayotgan davrning adabiy yodgorliklari;

-tarixiy belletristik asarlar

Adabiy yodgorliklariga tarixiy hodisa va voqealarni o'z zamondoshlari yozib qoldirgan asarlar kiradi. Bu guruhga kirgan asarlar tarix fani uchun o'tmishning o'ziga xos manbai bo'lib xizmat qiladi. Badiiy adabiyot yodgorliklari yozib olingan og'zaki ijodiyot asarlarini: afsonalar, dostonlar, qo'shiqlar, masallar va boshqalarni o'z ichiga oladi. Bunday asarlarning juda ko'pida voqelik qayta-qayta ishlangan, xalq fantaziyasi bilan boyitilgan va bezatilgan bo'ladi. Voqelikni ob'ektiv suratda tasvir qilgan asarlar, yodgorliklar bizgacha yetib kelmagan taqdirda o'zoq o'tmishni, masalan qadimgi Gretsiya tarixini yoritib berishda ana shunday asarlardan ham tanqid g'alviridan o'tkazib foydalaniladi. Gomer davridagi jamiyat tarixi Gomer dostonlaridan va qisman Grek afsonalaridan olingan epizodlarni tahlil qilish asosida ta'riflab beriladi, Badiiy yodgorliklarning asosiy ahamiyati shundan iboratki, ular o'z zamonidagi jamiyatning g'oyasini aks ettiradi va buni o'quvchilarning tushunib olishlariga tarixiy hodisalar va arboblarning yorqin badiiy obrazlarini ravshan tasavvur qilishlariga yordam beradi. Shu bilan birga o'quvchilar badiiy adabiyotning jamiyat hayotidagi roli bilan ham aniq misollarda tanishadilar. Masalan, "Roland haqida qo'shiq" nomli asarda Karlning o'zi va uning jangchilari ideallashtirilib u olib borgan urushlar tarixi buzib ko'rsatiladi. Shu bilan birga, bu asar ritsarlarning mardligi, o'z senyoriga sodiqligi, fidokorligi bilan, shuningdek o'rta asrlar adabiyotining ana shu turi bilan tanishtiradi. "Roland haqida qo'shiq" shu adabiyot turining eng yaqqol namunasi. Roland uydirma obraz bo'lsada undagi ajoyib fazilatlar o'quvchilarga ijobiy tarbiyaviy ta'sir ko'rsatadi. O'rta asrlarda yaratilgan "Tulki haqida roman" dan shaharliklarning feodallarga munosabatini, ular o'rtasida keskinlashib borayotgan kurashini hamda uni yoritishda hajviyadan qanday foydalanilganligini o'quvchilar tushunib oladi. Qadimgi dunyo va o'rta asrlarda yaratilgan afsonalardan, qahramonlik dostonlari va boshqa adabiy asarlardan tarix darslarida foydalanganda, o'quvchilarni bu asarlarga tanqidiy ko'z bilan qarashga o'rgatib borish kerak. Shuningdek, ularga bu asarlar o'tmishdan qolgan badiiy yodgorliklar ekanligini, ulardan o'sha davrlarda bo'lib o'tgan voqealarga oid ba'zi ma'lumotlardan foydalanish va qay tariqa foydalanish

mumkinligini, bu asarlarning qaysi joyi uydirma va qaysi joylarida real voqelik aks etganini tushuntirish lozim.

Qahramonlik eposlarida turkiy xalqlarga xos qahramonlik, vatanparvarlik, Shiroqning - jasurlik, To'marisning - xalqparvarlik, sevgida sadoqat Alpomish, Tohir va Zuhra, Yusuf va Zulayho, Farxod va Shirin obrazi tarbiyaviy ahamiyati kattadir, jangnoma xarakteridagi dostonlarda o'tmish qahramonlar, tarixiy va hayotiy haqiqatning aks etadi, pandnoma xarakteridagi dostonlarda kishining kundalik hayotida amal qilishi lozim bo'lgan xulq-atvor mezonlari diniy va dunyo viy axloq qonun-qoidalari Qutadg'u bilig sharq xalqlarining turmush tarzi, tarixiga xos voqealar tasviri ko'proq o'z ifodasini topadi. Shuning uchun ham bu janrlarda yaratilgan adabiyot namunalari ta'lim oluvchilarga ma'naviy madaniyatimizning tarixiy boy qirralari haqida sharq xalqlari, shu jumladan o'zbek xalqining o'tmishi, qadriyatlari, axloq-odob mezonlari haqida atroflicha ma'lumot berish imkoniyatiga ega.

Belletristik asarlarga — tarixiy romanlar, tarixiy temalarda yozilgan povestlar, o'rganiladigan davr haqidagi badiiy asarlar, hikoyalar kiradi. Bu asarlar tarixiy manbalar, memuarlar va hujjatlar, ilmiy tekshirish ishlari va monografiyalarni o'rganish asosida yozilgan bo'lib, ularda o'tmish voqealari badiiy tasvirlar va badiiy obrazlar orqali ifodalanadi. Belletristika tarix fani uchun hujjatli manba bo'la olmasada, o'quvchilarga o'tmishni aniq tushuntirishda muhim vosita bo'lib xizmat qiladi. Tarixiy roman va povestlarni o'qish natijasida o'quvchilarda tarixga qiziqish uyg'onadi.

## Natijalar

O'rganilayotgan davrga doir adabiy yodgorliklar tarix darslarida ko'pincha dars materialini xulosalash va umumlashtirish uchun asos bo'lib xizmat qiladi. Belletristika bayon qilinayotgan o'quv materialini aniqlashtirishga va bayonni maroqli qilishga yordam beradi. O'qituvchi badiiy adabiyotni tanlashda materialning ta'lim-tarbiya jihatidan qimmatini tarixiy hodisalarning naqadar haqqoniy real va ilmiy qilib yoritilganligini e'tiborga oladi. O'qituvchi tarix darslarida foydalanish uchun badiiy adabiyotdan:

- a) o'rta ta'lim va o'rta maxsus ta'lim tizimida dasturida ko'zda tutilgan tarixiy voqealarning tasviriga;
- b) tarixiy arboblarning va xalq ommasi vakillarining obrazlarini, xalq ommasining rolini ko'rsatishga;
- v) muhim tarixiy voqealar bo'lib o'tgan joylarni va u yerlarning aniq sharoitini tasvirlashga va sh. k. larga bag'ishlangan asarlarni tanlaydi.

O'zbek millati haqli ravishda sayyoramizdagi eng qadimgilardan biri hisoblanadi. O'zbekistonning o'ziga xos madaniyati sivilizatsiyalar avvalida shakllana boshlagan va ming yillar davomida jiddiy o'zgarishlarga duch kelgan.



O'zbekiston hududi O'rta Osiyoning qoq markazida, Sirdaryo va Amudaryoning o'rtasida joylashgan. Ajablanarlisi shundaki, cho'lning o'rtasidagi voha har doim jasur va shuhratparast savdogarlarni, jangchilarni, sarguzashtlarni va sayohatchilarni o'ziga jalb qilgan.

Miloddan avvalgi VI-IV asrlarda bu erda Ahamoniylar yoki, boshqacha qilib aytganda, Fors davlati gullab-yashnagan. Keyin yunonistonlik qo'mondon Iskandar Maqduniy (Aleksandr Makedonskiy) hududga bostirib kirib, ellinistik davr boshlanganida hokimiyat qulagan. Bu davrda savdo rivojlanadi, yirik shaharlar qad ko'taradi, Yunon-Baqtriya podsholigi hukmronlik qila boshlagan.

Miloddan avvalgi II asr o'rtalarida Yunon-Baqtriya podsholigi parchalanib, tarixda yangi bir davr boshlanadi, ya'ni ko'chmanchi kushonlar qabilasi asos solgan Kushon davlati tashkil etiladi. Bu davrda savdo, odamlar harakati va millatlararo aloqalar rivojlana boshlaydi.

Shaharlarning qulay hududiy joylashuvi tufayli Buyuk ipak yo'li bugungi O'zbekiston hududidan o'tgan. Ushbu yo'nalish bo'ylab Andijon, Qo'qon, Rishton, Samarqand, Buxoro, Xiva, Toshkent kabi yirik savdo shaharlari paydo bo'ldi va rivojlandi.

Keyin Parfiya, Kang', Eftaliylar davlati, Turk xoqonligi kabi davlatlar gullab-yashnadi. VII asrda bu hudud arablar tomonidan bosib olinib, u Movarounnahr deb nomlandi.

XII asrda Chingizxonning bosqini yuz berdi va Chag'atoy ulusi shakllandi. Ammo bu hududning gullab-yashnashi o'n to'rtinchi asrda, Amir Temur hokimiyat tepasiga kelganida amalga oshdi. U Samarqandni poytaxtga, iqtisodiy va madaniy markazga aylantirdi. Keyin Samarqand ko'chmanchi Dasht-i qipchoq qabilalari tomonidan bosib olinib, yangi Shayboniylar sulolasi davlati tashkil etildi. VI asrdan XIX asr o'rtalariga qadar Xiva, Qo'qon xonliklari va Buxoro amirligi hukmronlik qildi.

XIX asrning 60-yillarida hududga chor Rossiyasi bostirib kirishi natijasida Turkiston general-gubernatorligi tuzildi. 1917-yilda O'zbekiston Sovet Respublikasiga aylandi. Shu davrda ko'plab respublikalardan turli millatlarning ommaviy ravishda ko'chishi ro'y berdi. 1991-yil 31-avgustda O'zbekiston mustaqillikka erishdi. Respublika BMTga a'zo bo'ldi,



demokratik boshqaruv shakli va bozor iqtisodiyoti rivojlana boshladi. O'zining boy tarixi, ko'p sonli turli millat va elatlarning ushbu hudud orqali o'tishi tufayli, O'zbekiston o'zida Sharq va G'arb sivilizatsiyalarini jamladi, boy madaniyat va millatlararo totuvlikka ega mamlakatga aylandi.

Paleolit, mezolit va neolit davrlari.

Fargona vodiysida Selungur g'orining muhim topilmasi bu qadimgi odam "Gomo erektus" (Farg'onatrop)ning bosh kosaxonasi parchasi, Markaziy Osiyo qadimgi odamining suyak qoldiqlari hisoblanadi.

O'zbekistonda yuqori paleolit yodgorliklari — Ko'lbuloq, Tuyabo'g'iz, Siyobcha, Takalisoy, Xo'jamazgil, Achchisoy va Sari Ark kabi o'nlab yarim yerto'la turar joy qoldiqlari topilib tadqiq etildi. Ulardan tosh qirg'ichlar, keskichlar, pichoqsimon tosh qurollar, tosh yo'ngichlar, suyakdan yasalgan igna, bigiz, sanchqi hamda kulon, tuya, bug'u va to'ng'iz suyaklari qayd etiladi.

O'zbekistonda — Surxondaryo (Teshiktosh g'ori), Samarqand (Omonqo'ton g'ori, Qo'tirbuloq makoni, Zirabuloq, Xo'jamazgil makoni), Toshkent viloyati (Obirahmat g'ori, Ko'lbuloq makoni, Xo'jakent makoni, Paltov), Farg'ona vodiysi (Qal'acha makonlari, So'x daryosidagi makonlar), Navoiy viloyati (Uchtut)da Mustye madaniyati yodgorliklari topilgan va tekshirilgan. Hozirgi vaqtda O'rta Osiyoda neandertal zamondoshlari yashagan makonlar 90 dan ortiq joyda uchratilgan.

O'zbekiston hududida mezolit davriga oid eng qadimgi yodgorlik Qo'shilish bo'lib, u miloddan avvalgi 10 ming yillik bilan davrlanadi. Undan mikrolit qurollar, paykon va uchburchak shakldagi qurollar, qo'lga o'rgatilgan tur (buqa yoki sigir) suyagi topilgan. Bu esa M. davri boshida O'zbekiston hududida odamlar chorvachilikdan xabardor bo'lganliklaridan dalolat beradi. Respublikamizda mezolitga oid ko'plab yodgorliklardan Farg'ona vodiysining So'x tumanidagi Obishir I va Obishir V manzilgohlari (qarang Obishir madaniyati), Surxondaryoning Boysun tumanidagi Machay g'ori kabilarni ko'rsatish mumkin. O'zbekiston hududida mezolit davriga oid eng qadimgi yodgorlik Qo'shilish bo'lib, u miloddan avvalgi 10 ming yillik bilan davrlanadi. Mezolit davri boshida O'zbekiston hududida odamlar chorvachilikdan xabardor bo'lganliklaridan dalolat beradi.





Sarmishsoy — O‘zbekiston hududidagi eng ko‘p va beqiyos qoya tosh rasmlarini saqlab qolgan vodiidir. Bu erda 6-7 ming yil avval qoyatoshlarga bitilgan 10 mingdan ortiq petrogliflar topilgan. Tasvirlar o‘zida ibtidoiy jamoa tuzumi davridagi davr voqea-hodisalarini qamrab olgan. Bular odamlarning ish jarayoni, turli marosimlar, ov manzaralari, qurol-aslahalar, o‘sha davrlarda foydalanilgan kiyim-kechak va taqinchoqlar, kiyik, qulon, jayron, sher, arslon, qoplon va itlarning xatti-harakatlari orqali mohirona aks ettirilgan.

O‘rta Osiyoning janubiy hududlarida o‘troq dehqonchilik va chorvachilik qaror topib, ishlab chiqaruvchi xo‘jalik shakllanayotgan zamonda, uning shim. va sharqiy qismida joylashgan keng dashtliklar va tog‘liklarda ovchi va baliqchi, ovchi va termachi qabilalari yashardilar. Miloddan avvalgi 5—3 ming yilliklarda Amudaryo, Sirdaryo va Zarafshon xavzalari va ulardan shimolda yashagan ovchibaliqchi qabilalarning turar joy qoldiqlari dastlab qadimgi Xorazm yerlarida topib o‘rganildi. Bu yodgorliklar fanda Kaltaminor madaniyati nomini olgan.

O‘zbekistonning tosh davri tarixi bilan arxeolog olimlar shug‘ullangan (P.Okladnikov, David Lev, T.Mirsoatov, M.Qosimov, O‘tkir Islomov, A.P.Derevyanko, K.A.Kolobova, V. Ranov, Mavlon Juraqulov, K.Kraxmal, B.Sayfullaev, N.Xolmatov).

## Eneolit va bronza davri

---

Baqtriya-Marg‘iyona madaniyati miloddan avvalgi XXIII-XVIII asrlarda janubiy O‘zbekiston, Sharqiy Turkmaniston, Afg‘oniston shimolida mavjud bo‘lgan bronza davri sivilizatsiyalaridan biridir. Bunday sivilizatsiyaning mavjudligi haqidagi fikr 1976-yilda arxeolog V.I.Sarianidi tomonidan e‘lon qilingan. Baqtriya-Marg‘iyona madaniyati bizning davrimizda hind-yevropaliklar kelguniga qadar mahalliy madaniyat sifatida qaraladi. Bu madaniyat bo‘yoqsiz kulolchilik buyumlari, ikki qavatli kulolchilik ustaxonalari, mis va bronza quyma buyumlar (pichoq, xanjar), aravachalarning loydan yasalgan modellari, tor ko‘chalar bilan ajratilgan ko‘p xonali uylarning qoldiqlari bilan ajralib turadi. Yuqori darajada rivojlangan kulolchilik va zargarlik sanoati shaharlarda ko‘plab hunarmandlar mavjudligini ko‘rsatadi.

Markaziy Osiyoning bronza davri tarixi bilan mashhur arxeolog olimlar shug‘ullangan (Mixail Masson, Galina Pugachenkova, Edvard Rtveladze, Viktor Sarianidi, Vadim Masson, Sergey Tolstov, Y.Zadneprovskiy, A.Isakov, M.Itina, Boris Litvinskiy, Ahmadali Asqarov, Anatoliy Sagdullaev, Temur Shirinov).

## Qadimgi Baqtriya

---

Baqtriya — Amudaryoning yuqori va o‘rta oqimidagi tarixiy viloyat. Asosan hozirgi O‘zbekiston va Tojikistonning janubiy viloyatlari hamda Afg‘onistonning shimoliy

qismini o'z ichiga olgan. Shimolda Sug'd, janubda va janubi-sharqda Araxosiya, Gandhara, g'arbda Marg'iyona bilan chegaralangan. Markaziy shahri Baqtra (Zariaspa) bo'lgan. Baqtriya miloddan avvalgi VI—IV asrlarda Ahamoniylar, Aleksandr (Iskandar), Salavkiylar saltanatlari, so'ngra miloddan avvalgi III asr o'rtasidan Yunon-Baqtriya podsholigi tarkibiga kirgan; miloddan avvalgi II asrda toharlar tomonidan bosib olingach, Toxariston deb atala boshlagan.

Baqtriya podsholigi tarixi bilan mashhur arxeolog va manbashunos olimlar shug'ullangan (Galina Pugachenkova, Edvard Rtveldze, Shokir Pidaev, Boris Staviskiy, Nikolas Sims-Uillyams, Boris Litvinskiy, Anatoliy Sagdullaev, Shaul Shaked).

## Qadimgi Xorazm



Miloddan avvalgi III asrga oid devoriy rasm, Akchaxon qal'a



Xorazm qal'alari, miloddan avvalgi V asrdan milodiy VI asrgacha

Xorazm Amudaryo sohillarida markazga ega O'rta Osiyo qadimiy mintaqasi — qadimgi davlat va rivojlangan irrigatsiyali dehqonchilik, hunarmandlik va savdo mintaqasi. Xorazm orqali Buyuk Ipak yo'li o'tgan. III asr oxirlarida Xorazm poytaxti Kat shahri bo'lgan; X asr oxirlarida poytaxt Urganch shahriga ko'chiriladi (hozirgi Ko'hna Urganch shahri).



Miloddan avvalgi VIII asrda janubdan kelgan xorazmiylar Amudaryoning quyi oqimidagi mahalliy aholi bilan aralashgan.

Milet Gekatiyning yozishicha, Xorazm nomi Ahamoniylargacha bo'lgan davrda tilga olingan. S. Tolstovanning so'zlariga ko'ra, Orol dengizi aholisi haqida o'zlarining o'tmishini janubiy hududlar bilan bog'laydigan afsonalar bo'lgan va ehtimol bu qadimgi Mitanni tarixi bilan bog'liq.<sup>[7]</sup>

Miloddan avvalgi I ming yillik o'rtalarida ko'chib kelganlar va mahalliy massaget qabilalari bilan aralashib, ularga o'z nomlarini berganlar.

Mil. av. V asr oxiri esa, Xorazm alohida satraplik hisoblangan va miloddan avvalgi IV asr boshlarida mustaqillikka erishgan. III asrda tashkil topgan Qang' davlatining tarkibida bo'lgan.

Tarixiy manbalarning taqqosiy tahlilidan ma'lum bo'lishicha, xorazmiylarning dastlabki vatani Baqtriyadan janubda Areyadan sharqda, Herirud va Hilmand daryolarining yuqori havzasida joylashgan (yana q. Xorazmiylar). Shubhasiz, xorazmiylar massagetlardan farqli o'laroq, parfyanlar, marg'iyonaliklar, baqtriyaliklardek sug'orma dehqonchilik va uning asosi hisoblangan sug'orish inshootlar barpo etishda boy asriy tajribaga ega edilar. Ularning ko'p asrlik binokorlik va xunarmandchilikdagi tajribalari va amaliy ko'nikmalari tufayli asrlar osha Amudaryo etaklari obod etilib, yirik sug'orish tarmoqlari va suv inshootlari — dambalar barpo etilgan, hunarmandchilikning barcha sohalari keng rivoj topgan.

Mil. av. IV asrning 2-yarmida Xorazmda mustaqil davlat qaror topadi. Miloddan avvalgi 328-yil bahorida O'rta Osiyoga yurish qilgan makedoniyalik Aleksandr (Iskandar) qarorgohiga muzokara qilish uchun Xorazm hukmdori Farasman 1500 suvoriy bilan tashrif buyurgan. Xorazm davlatini afsonaviy siyovushiylar, aslida esa afrig'iylar sulolasi boshqargan. Davlat poytaxti dastlab Tuproqqal'aada bo'lgan. Keyinchalik (305-yildan) esa Kot shahriga ko'chirilgan. Beruniy xorazmshoxlardan 22 tasining nomini qayd qiladi. Aversi(beti)da tojkor hukmdor, reversi (sirti)da suvoriy tasviri tushirilgan dastlabki kumush tanga Tuproqqal'adan topilgan. Tanga mil. av. I asrga mansub. Numizmatik ma'lumotlardan ayon bo'lishicha, bunday shakldagi tangalar milodiy VIII asrgacha zarb etilgan. Xorazm davlati O'rta Osiyoda tashkil topgan o'ziga xos eng qadimgi davlatlardan biri bo'lib, unda o'troq ziroatkor va ko'chmanchi chorvador aholining udumlari, dehqonchilik, chorvachilik va hunarmandchilik kabi xo'jaliklar boshqaruvini asriy tizimlari mujassamlangan edi.

Beruniy viloyatida Akchaxon-Qal'a yodgorligi o'rganilib, u erda III asrning oxiridan boshlab saroy ochilgan. Rasmlarning ko'pchiligi miloddan avvalgi II–II asrning boshlaridan o'zidir. Uning zallaridan birida balandligi olti metrga teng bo'lgan odamlar

tasvirlangan noyob devor rasmlari topildi. Ulardan biri — boshida katta toj kiygan odamning tasviri. Ko'ylakning yoqasi odamlar va hayvonlar manzaralari bilan bezatilgan. U ko'ylak kiygan, uni xo'roz boshlari maskali odamlarning rasmlari bilan bezatilgan. Shimlarda uzun oyoqli va uzun bo'yinli qushlar bilan takrorlanadigan naqsh mavjud.<sup>[8]</sup>

Qadimgi Xorazm tarixi bilan mashhur tarixchi va arxeolog olimlar shug'ullangan (Sergey Tolstov, Yahyo G'ulomov, Yuriy Rapoport, Bella Vaynberg, Vadim Yagodin, Iso Jabborov, M.Mambetulaev, M.Kdrniyazov).

## Makedoniyalik Iskandarning O'rta Osiyoga yurishi



Iskandar imperiyasining xaritasi

Makedoniyalik Aleksandr 329 yil Baqtriyani egallagach, satrap Bess, Oke (Ukuz, Amudaryo) dan kechib o'tib, Navtaka (Qashqadaryo vohasi) ga chekingan. Ammo Bess tezda qo'lga olinib, qatl etilgan.

So'ng, A. Samarqand (Marokanda)ni egallab, Sirdaryo tomon yo'l oladida, u yerda shahar barpo etib, uni Aleksandriya Esxata (Chekka Iskandariya) deb ataydi.

Aleksandr Sug'diyonada Spitamen qo'zg'olon ko'tarib, Marokandani qamal qilgani (qarang Spitamen, Spitamen qo'zg'oloni) va Tanais ortidan saklar podshosining ukasi Kartazis boshchiligidagi katta qo'shin unga yordamga yetib kelgani haqida xabardor bo'lgach, qo'zg'olonchilarga qarshi 2000 kishilik qo'shin jo'natib, o'zi saklar tomon qo'shin tortgan (qarang Tanais daryosi bo'yidagi jang). Mazkur qo'shin tor-mor keltirilgach, A. shaxsan o'zi katta kuch bilan Spitamenni dasht chegarasigacha ta'qib qilib borib, ortga qaytishda 120 mingdan ortiq tinch aholini qirib tashlaydi, ko'plab qishloq va qal'alarni vayron qiladi, ekinzor, bog'-rog'larni payhon etadi. Aleksandr mil. av. 329–328 yillar qishini Zariaspa (Balx, Baqtra)da o'tkazadi.

Miloddan avvalgi 328 yilda Iskandar o'zining sarkardasi va do'stlaridan biri Klitni Samarqandda tungi ziyofat vaqtida o'ldirgan.<sup>[9]</sup>

Bahorda uning huzuriga xorasmiylar podshosi Farasman 1500 jangchisi bilan kelib o'zaro ittifoq tuzishni taklif etadi. Aleksandr 328–327 yil boshida Sug'diyonadagi tog'lar ustida joylashgan qal'alardagi qo'zg'olonchilarni bo'ysundirishga juda ko'p kuch sarflaydi, ularni mag'lub qilgach, Oksiartning qizi Roxshanak (Roksana) ga uylanadi (qarang So'g'd qoyasi, Xoriyen qal'asi va boshqalar). Mil. av. 327 yil yozida Aleksandr so'g'dlik Oropiyni So'g'diyona hokimi etib tayinlab, o'zi Hindistonga yurish qiladi.

Makedoniyalik Iskandar tarixi bilan mashhur arxeolog olimlar shug'ullangan (Galina Pugachenkova, Edvard Rtveladze, Shokir Pidaev, Boris Staviskiy, Anatoliy Sagdullaev).

## Salavkiylar davlati



Buyuk Iskandar imperiyasining Ipsdagi jangdan keyingi (mil.av. 301-yil) bo'linishi; sariq rang bilan Selevkiylar imperiyasi ko'rsatilgan

Salavkiylar davlati, mil.av. 312 — 64-yil G'arbiy Osiyoda ellinlik (yunon-makedon) davlatlarining bittasi. Poydevorini Selevk I Nikator qo'ygan. Poytaxti — Selevkiya, keyinchalik Antioxiya bo'ldi. Selevkiylar sulolasini davlatining tarkibiga Suriya, Mesopatamiya, Kichik Osiyoning bir qismi, Eron tog'li o'lkasi, Markaziy Osiyoning bir qismi kirdi.

Selevkning merosxo'ri Antioxning onasi So'g'd malikasi Apama edi. Selevk va Apama miloddan avvalgi 324 yilda Suzada turmush qurishgan. Ba'zi taxminlarga qaraganda Apama Spitamenning qizi bo'lgan.

## Yunon-Baqtriya podsholigi

Yunon-Baqtriya podsholigi — Qadimiy quldorlik davlati (mil. av. 250 yil — mil. av. 140—135 yillar). Asoschisi salavkiylarning Baqtriyadagi satrapi Diodot hisoblanadi. Miloddan avvalgi 250 yilda u o'zini Baqtriyaning mustaqil hukmdori deb e'lon qiladi. Davlat hududiga hozirgi Janubiy Tojikiston, Janubiy O'zbekiston va Afg'oniston kirgan. Yu.Yunon-Baqtriya podsholigi kuchaygan paytlarda unga Pokiston, Shimoliy G'arbiy Hindiston ham bo'ysungan. Poytaxti Baqtra (o'rta asrlardagi Balx) shahri bo'lib, uning xarobalari Shimoliy Afg'onistonda, Mozori Sharif shahri yaqinida joylatilgan.

Yunon-Baqtriya podsholigi tarixi bilan mashhur arxeolog va manbashunos olimlar shugʻullangan (Galina Pugachenkova, Edvard Rtveladze, Shokir Pidaev, Boris Staviskiy, Boris Litvinskiy, Anatoliy Sagdullaev).

## Kangyuy

Qangʻ davlati, qadimgi xitoy manbalarida Kangkiya, zamonaviy oʻqilishda Kangjuy, rus adabiyotida Kangyuy) — qadimda Sirdaryoning oʻrta havzasida mavjud boʻlgan davlat (mil. av. 3 — mil. 5-asr oʻrtalari). Ayrim adabiyotlarda ushbu davlat aholisi ham uning nomlari bilan ataladi. K.Shoniyozovning fikricha, Q.d. sharqda Fargʻona (Davan, Dayyuan), shim.sharqda Usun (Uysun) davlatlari, shim.gʻarbda Sarisu, gʻarbda Sirdaryoning quyi oqimi bilan chegaradosh boʻlgan. Xitoy manbalariga koʻra, Q.d.ning jan. hududiga hozirgi Oʻzbekistonning Samarqand, Buxoro, Shahrisabz, Kattaqoʻrgʻon va Urganch tumanlari kirgan boʻlib, uning chegarasi Amudaryoga borib taqaladi. Janubiy da — Dayruziye (Dayuechji) davlati joylashgan.

K. Shoniyozovning yozishicha, kangyuylar koʻchmanchi turkiyzabon qabilalar bilan birlashib, Soʻgʻd va Oʻrta Sirdaryoning oʻtirgan aholisining dastlabki turkiyzabon qatlamini tashkil etgan.<sup>[10]</sup>Qadimgi qangʻlarning avlodlari qozoqlarning katta juz ru(qabila)lari tarkibida hozir ham mavjud.

Qadimgi Qangʻ tarixi bilan tarixchi va arxeolog olimlar shugʻullangan (Sergey Tolstov, Yahyo Gʻulomov, Karim Shoniyozov, Yuriy Buryakov, Iso Jabborov, M.Filanovich, G.Bogomolov).

## Oʻzbek etnonimi

### Ozbekiston 1983-1991-yillarda

Ammo, shuni ham taʼkidlash joizki, rasman respublika boshliqlari 1959-yildan to 1970-yilgacha Yodgor Sodiqovna Nasriddinova (26.12.1920), 1970-78-yillarda Nazar Matkarimovich Matchonov (01.01.1923), 1978-83-yillarda Inomjon Buzrukovich Usmonxoʻjayev (21.05.1930) boʻlishgan.

Rasmiy Moskva tomonidan uyushtirilgan, Gdlyan va Ivanovlar tomonidan olib borilgan „tozalash ishlari“ natijasida mamlakatning keyingi boshliqlari tez-tez almashtirib turildi.

21.12.1983 — 09.12.1986 Oqil Umrzoqovich Salimov (1928)

09.12.1986 — 09.04.1988 Rafiq Nishonovich Nishonov (15.01.1926)

09.04.1988 — 06.03.1989 Poʻlat Qirgʻizboyevich Habibullayev (14.10.1936)

06.03.1989 — 24.03.1990 Mirzaolim Ibragimovich Ibragimov (1928)

1990-yil 24 martda O‘zbekiston SSR prezidenti lavozimiga tantanali ravishda Islom Abdug‘aniyevich Karimov keldi va o‘zbek xalqini yangi g‘oya — mustaqillik sari intilishga undadi. [30]

## Mustaqil O‘zbekiston



O‘zbekiston Respublikasining bayrog‘i (1991-yil 18 noyabrdan)

1991-yil SSSR bo‘linib ketishi oqibatida mustaqil O‘zbekiston Respublikasi vujudga keldi. Islom Karimov O‘zbekiston Respublikasining prezidenti etib saylandi.



O‘zbekiston bayrogi pochta markasida



O‘zbekiston tamg‘asi, 1992-yil.



O'zbek shoiri Alisher Navoiyga xaykal, Toshkent 1991-yil

O'zbekistonning Birinchi prezidenti davrida mamlakat o'z bayrog'iga (1991), tamg'asi (1992), konstitutsiyasiga (1992) ega bo'ldi. Sovet tuzumi o'rniga hokimlar va mahalla instituti bilan yangi ma'muriy tizim yaratildi.

1996-yilda Prezident Islom Karimov tashabbusi bilan Amir Temur tavalludining 660 yilligi munosabati bilan Temuriylar tarixi davlat muzeyi ochildi. 2007-2011-yillarda "Temuriylar davri yozma yodgorliklarini O'zbekistonda va undan tashqarida o'rganish" fundamental tadqiqot loyihasi amalga oshirildi, uning doirasida Amir Temur va temuriylar davri qo'lyozmalariga oid boshqa mamlakatlarda saqlangan materiallar va ma'lumotlar to'plandi.

Qatag'on qurbonlarini xotirlash muzeyi O'zbekiston Respublikasi Prezidentining 2001-yil 1 mayda qabul qilingan "Qatag'on qurbonlarini xotirlash kunini belgilash to'g'risida"gi farmoniga va O'zbekiston Respublikasi Vazirlar Mahkamasining 2002-yil 8 noyabrdagi 387-sonli qaroriga asosan tashkil etilgan. "Qatag'on qurbonlari xotirasi" muzeyining ahamiyatini inobatga olgan holda va O'zbekiston Respublikasi Prezidentining 2008-yil 5 maydagi farmoni bilan muzey ekspozitsiyasi yangilandi. Muzey 20-asrning 20-yillari boshidan 1930-yillarning oxirigacha qatag'on qilinganlarning qatl etilishi sodir bo'lgan joyda joylashgan.

2020-yil 9 mayda Toshkentda G'alaba bog'i ochildi. Fashizm ustidan qozonilgan G'alabaning 75 yilligini nishonlash uchun bog' tashkil etish tashabbusi Prezident Sh.M.Mirziyoevga tegishli. Olmazor viloyatida joylashgan bog' 12 gektardan ziyod maydonni qamrab olgan. U ikkita tematik qismdan iborat - birinchisi, o'zbeklarning janglarda qatnashishini, ikkinchisi - respublikaning front orqasidagi hayotini aks ettiradi. Zulfiya Zokirovaning, uning qahramon o'g'illari sharafiga "Mardlik sari" yodgorligi yaratildi. Ushbu mavzuda "Ilhak" badiiy filmi suratga olingan.





## XULOSA

O'qituvchi o'z bayonida badiiy adabiyotlardan foydalanish bilan birga o'quvchilarning sinfda va sinfdan tashqari badiiy asarlarni o'qishlari ustidan olib boradigan ishlariga doim nazorat qilib boradi. Badiiy adabiyot vositasida ma'naviy madaniyatini shakllantirishning pedagogika talablaridan biri, uning tarbiyaviy ta'sir kuchidan foydalanishda unga davr nuqtai nazaridan yondashishdir. Klassik adabiyot namunalari mazmunida chuqur falsafiylik, farosatlilik ta'lim oluvchini uzoq o'tmishga sayohat qildiradi. Mualliflar o'z davrlarining turmush tarzlarini, hayotiy muammolarini, falsafiy ildizlarini badiiy ifodalashga, shu usuldan foydalangan holda xalqning moddiy va ma'naviy hayotini bir o'z bo'lsa-da, tashvishli masalalardan, bezovta kechinmalardan yiroqlashtirishga muvaffaq bo'lganlar. Klassik adabiyot namunalari katta qismi poetik tarzda bunyod etilgan bo'lib, ular asosan g'azal, ruboiy, fard, tuyuq, to'rtlik, qissa, hikoyat, doston, qasida, muhammaslardan iborat, shuning uchun o'quvchidan nozik did, qunt, teran fikr asosida ularni o'rganish talab etiladi. Ahli zamon o'rtasidagi insonpavrvarlik, shirinsuxanlik, qadr-qimmat, do'stlik va birodarlik, Vatan ishq, xalq farovonligi va komil inson masalasi klassik adiblar ijodidagi bosh mavzusi hisobladi.

Xulosa qilib aytganda, o'qitish jarayonida badiiy manbalardan foydalanish usullarining samaradorligi ta'lim oluvchi tomonidan ta'lim beruvchilarning tarixiy ma'lumotlarni bilish faoliyatini o'qitish vazifalari va maqsadlariga muvofiq tashkil eta olish ko'nikmalarini egallaganlik darajasiga bog'liq bo'ladi.

### **Foydalanilgan adabiyotlar.**

1. Абдурахманова Ж. Н. (2020). Инновацион тажриба майдони - "мактаб-лаборатория"нинг таълим тизимидаги урни. Муаллим хам узликсиз билимлендири. (Issue 1) -Б. 22-26.
2. G'afforov, Y., Nafasov, A., & Nafasova, Z. (2020). From the History of the Beginning of the "Great Game". *Journal of Critical Reviews*, 7(11), 2798-2802.
3. JI Suyundikovich. (2020). TARIXNI O'QITISH METODIKASI RIVOJLANISHI TARIXIDAN. *Fan va ta'lim*, 1 (5), 195.
4. Toshev S. (2020). TARIX FANINI O'QITISHNDA ZAMONAVIY YONDASHUVLAR. *Science and Education*, 1(Special Issue), 6



## UMUMRIVOJLANTIRUVCHI GIMNASTIKANING ILMIY-NAZARIY ASOSLARI



**Toshkent viloyati Bekobod tumani**

**19-sonli DMTT Sport yo'riqchisi**

**Jumiyeva Latofat Gaibnazar qizi**

### ANNOTATSIYA

Ushbu maqolada maktabgacha ta'lim tashkilotidagi bolalarni jismonan tarbiyalash vazifalari, jismoniy tarbiya jarayoni, gimnastika mashg'ulotlarining ilmiy - nazariy asoslari bo'yicha amaliy tavsiyalar hamda maktabgacha ta'lim tashkilotida umumrivojlantiruvchi gimnastika mashg'ulotlarini tashkil etish va sog'lomlashtiruvchi vazifalari ochib berilgan.

**Kalit so'zlar:** gimnastika, yurish, emaklash, sakrash, otish, chaqqonlik, to'siq, o'tirg'ch, xalqa.

**Бекабадский район, Ташкентская область**

**Спортивное руководство DMTT № 19**

**Джумиева - дочь Латофата Гаибназара**

### АННОТАЦИЯ



В данной статье рассмотрены задачи физического воспитания детей в дошкольной образовательной организации, процесс физического воспитания, практические рекомендации по научно-теоретическим основам гимнастической подготовки, а также организации общеразвивающих занятий гимнастикой в дошкольной образовательной организации. раскрываются оздоровительные задачи.

**Ключевые слова:** гимнастика, ходьба, ползание, прыжки, метания, ловкость, барьерный бег, приседания, народные

**Bekobad district, Tashkent region**

**DMTT Sport Guide No. 19**

**Jumiyeva is the daughter of Latofat Gaibnazar**

## ANNOTATION

In this article, the tasks of physical training of children in the preschool educational organization, the process of physical education, practical recommendations on the scientific-theoretical basis of gymnastics training, as well as the organization of general development gymnastics training in the preschool educational organization and health-giving tasks are disclosed.

**Keywords:** gymnastics, walking, crawling, jumping, throwing, agility, hurdle, sit-up, folk

## KIRISH

Gimnastika mashg'ulotlari shug'ullanuvchilarga nisbatan alohida talablar qo'yib, ularga o'ziga xos ta'sir ko'rsatadi. Gimnastika mashqlari muallim, musiqa va mashg'ulotlar olib borish sharoitlari bilan hamjihatlikda insonning bilim olishga bo'lgan ishtiyoqini oshiradi, shuningdek, amaliy faoliyat subyekti sifatida katta ta'sirga ega. Darslikdan o'rin olgan ma'lumotlar gimnastika bilan shug'ullanuvchilarning maxsus bilimi, ko'nikma va malakalarini boyitib, ularning pedagogik tajribasi ortishida ko'maklashadi. Kitob talabalarining nafaqat gimnastika fani, balki boshqa turdosh fanlarga oid o'quv materiallarini samarali o'zlashtirishida to'g'ri yo'nalish ko'rsatadi. Bu esa, o'z navbatida, bo'lajak muallimning gimnastika bo'yicha har tomonlarni puxta tayyorlanishini ta'minlaydi. Shu ma'noda darslik ustida ish olib borgan mualliflar jamoasi quyidagi tamoyillarni dasturilamal deb biladi: 1. Gimnastika — sport-pedagogik fan bo'lib,



shug'ullanuvchilarga nisbatan o'ziga xos ta'sir etish vosita va uslublari, nazariya va tarixiga egadir. 2. Gimnastika mashg'ulotlari boshqa vositalar bilan birgalikda organizmning harakati, u orqali boshqa funksiyalariga, insonning ruhiy va shaxsiy xislatlariga tanlama va turlicha ta'sir ko'rsatadi. 3. Gimnastika mashqlari ko'p tuzilmali va ko'p funksiyali bo'lib, sog'lomlashtirish, ta'lim-tarbiyaviy va amaliy maqsadlarda mashqlarni tanlash va ularni qo'llash uslublarni takomillashtirish uchun keng imkoniyatlarni ochib beradi. 4. Gimnastika mashqlarini o'zlashtirish jarayonida organizmning barcha organlari va tizimlari, jumladan, shug'ullanuvchilar ruhiyatining ham o'zaro faol harakati kuzatiladi. Natijada, ular shaxs, bilim olish hamda amaliy faoliyat subyektlari sifatida gavydalanadi. 5. Gimnastika mashqlari hamda ular asosida shakllangan rahnajmualardan sinamlar ko'rinishida har xil sport turlari bilan shug'ullanish moyilligini, shuningdek, o'quv va kasbiy faoliyatga bo'lgan qobiliyatini aniqlash uchun foydalanish mumkin. 6. Gimnastika sohasida bilim, harakat malakalari va ko'nikmalarini o'zlashtirishdagi muvaffaqiyat shug'ullanuvchilarning qobiliyati va muallimning uslubiy mahoratiga ko'ra baholanadi. Muallim va o'quvchi o'rtasidagi o'zaro muloqot shaxsiy xarakterga ega, chunki ular biri-birini har tomonlama yaxshi bilishi zarur. Ularning o'zaro muloqoti bevosita va bilvosita bo'lishi mumkin: o'quv materiallari, jamoa a'zolari va gimnastika bilan shug'ullanuvchilarning ta'limi va tarbiyasi bilan bog'liq boshqa shaxslar orqali. 7. Darslikning uslubiyat asosi bo'lib, shaxs, faoliyat va qobiliyat to'g'risidagi ta'limot, bilim olish nazariyasi, o'rganilayotgan hodisalarga nisbatan tizimli-tuzilmaviy hamda tarixiy yondashuv xizmat qiladi. Darslik to'rtta mustaqil, shu bilan bir vaqtda, biri-biri bilan mantiqan uzviy bog'liq qismlardan iborat. Birinchi qismda gimnastika nazariya va uslubiyatining asoslari haqida ma'lumotlar berilib, unga sport-pedagogik fan sifatida ta'rif berilgan. Asosiy va snaryadli gimnastikada qo'llaniladigan terminologiyaning to'liq ro'yxati keltirilgan. Ikkinchi qismda gimnastikaning asosiy vositalari: safli, umumrivojlantiruvchi, amaliy, akrobatik mashqlar, gimnastika snaryadlarida bajariladigan

mashqlar hamda badiiy va ritmik gimnastika haqida fikr yuritilgan. Gimnastika mashqlarining texnika asoslari va o'rgatish uslublari ochib berilgan. Sport jarohatlarining oldini olish, jismoniy tarbiya zallari, gimnastika maydonchalari va ularda o'rnatiladigan jihozlarning xarakteristikasi borasida tushunchalar keltirib o'tilgan. Mazkur qism gimnastika sohasida ilmiy izlanishlar olib borish borasidagi tavsiyalar aks ettirilgan bob bilan tugatilgan. Uchinchi va to'rtinchi qismlar sport va umumta'lim maktablarida gimnastika bilan shug'ullanish

shakllariga, gimnastika darsiga, ommaviy gimnastika chiqishlariga, gimnastikada ish rejalashtirish va hisobotni olib borishga, musobaqalarni tashkillashtirish va o'tkazish hamda sog'lomlashtiruvchi-rivojlantiruvchi gimnastikaga bag'ishlangan.



Maktabgacha ta'lim uzluksiz ta'limning bosh bo'g'ini bo'lib, bolalarni sog'lom turmush tarzini yuritishga o'rgatish, gimnastika va faol o'yinlar bo'yicha mashg'ulotlar o'tkazish orqali tarbiyalanuvchilarda jismoniy tarbiya mashg'ulotlari va sportga qiziqish uyg'otishni shakllantirish, jismonan sog'lom o'sib kelayotgan yosh avlodni tarbiyalash davlatimiz oldida turgan eng muhim va dolzarb vazifalardan biridir. Prezidentimiz Sh.M.Mirziyoyev tomonidan 2020 - yil 24-yanvar PF-5924-son O'zbekiston Respublikasida jismoniy tarbiya va sportni yanada takomillashtirish va ommalashtirish chora-tadbirlari to'g'risida Farmoni, 2019 yil 8 maydagi PQ-4312-

son O'zbekiston Respublikasi maktabgacha ta'lim tizimini 2030 - yilgacha rivojlantirish Konsepsiyasi, 2019 - yil 13 fevral 118-son 2019-2023 yillarda O'zbekiston Respublikasida jismoniy tarbiya va ommaviy sportni rivojlantirish Konsepsiyasi, hamda 2018-yil 14 avgustdagi PQ-3907-sonli "Yoshlarni ma'naviy-ahloqiy va jismoniy barkamol etib tarbiyalash, ularga ta'lim-tarbiya berish tizimini sifat jihatidan yangi bosqichga ko'tarish chora-tadbirlari to'g'risida"gi qarorlari ayni kunda izchillik bilan hayotga tadbir etilib kelinayotganligi bunga yaqqol misol bo'la oladi.

Maktabgacha ta'lim tashkilotlarida bolalarni jismoniy tomondan tarbiyalashning asosiy maqsadi bolalardagi turli ko'nikma va malakalarni shakllantirish, ulardagi kuchlilik, tetiklik, tezkorlik, jismoniy tarbiyaning mohiyati va funksiyalari chaqqonlikni, chidamlilikni amalga oshirish, ziyraklik kabi jismoniy sifatlarni rivojlantirishdan iboratdir.

Maktabgacha ta'lim tashkilotlarida bolalarni jismonan tarbiyalash vazifalari:

1-vazifa. Bolalarni maqsadga to'g'ri yo'naltirilgan harakatlarni faollashtirish uchun shart-sharoit yaratish.

2-vazifa. Harakatning hayot uchun muhim turlarini shakllantirish: yurish, yugurish, emaklash, sakrash, o'rmalash, otish, ilib olish, suzish, velosipedda uchish, oyoq, qo'l, tana, bosh harakatlarini rivojlantirish.

3-vazifa. Saflanish va qayta saflanish. Bu harakat maktabgacha ta'lim muassasalarlardagi mashg'ulotning boshidan to' yakunigacha davom etadi.

4-vazifa. O'yin harakatlarini kengaytirish va chuqurlashtirish, jismoniy sifatlarni rivojlantirish, chaqqonlik, epchilik, ziyraklik, irodalilik, sabr-qanoat, kuchlilik shu bilan birga gavnani tik tutish malakalarini oshirish.

5-vazifa. Bolalar qomatlarini to'g'ri shakllantirishga ta'sir ko'rsatish va yassi oyoqlilikni oldini olish.

6- vazifa. Faol harakatga bo'lgan qiziqishni tarbiyalash.

7- vazifa. Jismoniy mashq va o'yinlarning foydasi haqida, asosiy gigiyenik talablar va qoidalari haqida yetarli darajada tasavvur va bilimlar berish.



Ajoyib pedagog K.D.Ushinskiy o'yinlarga, gimnastikaga, bolalarni ochiq havoda bo'lishiga katta ahamiyat bergan edi. U bolalar bilan gimnastika mashg'ulotlarini o'tkazayotganda diqqatni tiklashga imkon beruvchi mashqlarni bajarish uchun kichik tanaffuslar qilishni tavsiya etgandi. Balalarni sog'lom, baquvvat va organizmiga har tomonlama ta'sir ko'rsatadigan umumrivojlantiruvchi gimnastika mashqlari bo'lib, tanani alohida qismlari bilan bajariladigan harakatlar yoki ularning birikmalaridan iborat. Bu harakatlar bolalarning tana a'zolarida har xil tezlikda va turli xil mushaklarini kuchlanishi bilan ijro etiladi. Shuning uchun ham

umumrivojlantiruvchi gimnastika mashqlari maktabgacha ta'lim tashkilotlarida keng qo'llanilmoqda.

## ADABIYOTLAR TAHLILI VA METODOLOGIYASI

Respublikamiz va xorijda maktabgacha yoshdagi bolalar jismoniy tarbiya masalalari va gimnastika mashqlari maktabgacha yoshdagi bolalar jismoniy tarbiya nazariyasi va metodikasi bo'yicha T. S. Usmanxodjaev, R. S. Salomov, N. N. Djalilova, kichik yoshdagi bolalarni sog'lomlashtirish ishlari bo'yicha D. D. SHaripova, N. A. Vinogradova, harakatli o'yinlar va ularni amalga oshirish bo'yicha R. Azizova, G'. M. Salimov, F. A. Kerimov, S. S. Tajibaev, maktabgacha yoshdagi bolalarni turli sport turiga o'rgatishda gimnastika o'yinlarini qo'llash bo'yicha M. M. Masharipova, T. I. Osokina, M. F. Litvinova, N. T. Lebedeva, V. G. Yakovlev, A. N. Granovskiy, L. D. Glazirina, F. G. Frolov, turli ta'limiy faoliyatlar orqali bolalarni jismoniy rivojlantirish masalalari bo'yicha O. Safarov, F. R. Qodirova, SH. Q. Toshpulatova, M. Z. Fayzullaeva, O. V. Goncharova, R. A. Yo'ldosheva, A. V. Keneman, D. V. Xuxlaeva, L. V. Kapilevich, V. I. Andreev, maktabgacha yoshdagi bolalarning ruhiy rivojlanishida o'yinlarning ta'siri bo'yicha D. B. Elkonin, M. E. Vayner, D. I. Gasanova, harakatlanish faoliyati bolalarning muloqatchanligini rivojlantirish bo'yicha Ye. N. Totskaya, D. V. Mendjeritskaya, L. D. Glazirina, L. I. Penzulaeva, T. A. Semyonova, shuningdek, xorijiy olimlardan yirik motorikani bolalarning rivojlanishiga ta'sir etish masalalari bo'yicha O. P. Bauer, K. Stenberri, G. L. Lendret, Avgust Krog tomonidan tadqiq etilgan. Mavjud adabiyotlar tahlili shuni ko'rsatdiki, aynan maktabgacha yoshdagi bolalarning jismoniy ko'nikma va malakalarini gimnastika orqali rivojlantirish jihatlari tadqiqot ishlarida kam e'tiborga olingan.

## NATIJALAR

Umumrivojlantiruvchi gimnastika mashqlari bilan muntazam shug'ullanish mushak, yurak-qon tomir, nafas olish, asab tizimlarini rivojlantiradi, mustahkamlaydi va organizmning ish qobiliyatini kuchaytiradi. Ular yordamida deyarli barcha jismoniy sifatlar - kuch va kuch bardoshlilik, mushaklarning qayishqoqligi, harakat uyg'unligi va nafas olish davomida rivojlantiriladi hamda takomillashtiriladi, qaddi-qomat to'g'ri shakllantiriladi.

Umumrivojlantiruvchi gimnastika mashqlari shakli va mazmuni bo'yicha judda oddiy bo'lib, ularni o'rganish uchun ko'p vaqt talab qilinmaydi. Barcha shug'ullanuvchilar: yosh bolalar, maktabgacha ta'lim tashkiloti tarbiyalanuvchilari, maktab o'quvchilari va boshqalar ham shug'ullanishlari mumkin.

Umumrivojlantiruvchi gimnastika mashqlarini bajarayotganda jismoniy yuklamani boshqarish oson. Yuklama tanlanadigan mashqlar va mashg'ulotdagi ularning soniga bog'liq. Mashqlarni ta'sir qilish darajasini quyidagi usullarorqali boshqariladi:

takrorlash sonini

og'irligini o'zgartirish

usulini o'zgartirish

Jismoniy tarbiya yo'riqchisi tarbiyalanuvchilarga umumrivojlantiruvchi gimnastika mashqlarini mohirona o'ta olishi uchun quyidagi maxsus bilim, ko'nikma va malakaga ega bo'lishi shart:

- ko'p sonli gimnastika harakatlarini o'zi egallashi (ko'rsata olishi);
- har bir harakatni mohiyatini, uni nima uchun qo'llanilishini aniq bilishi;
- belgilangan vazifalarga muvofiq harakatlar majmuasini tuza bilishi;
- umumrivojlantiruvchi gimnastika harakatlarini turli (tushuntirish, ko'rsatish, topshiriq berish, o'yin usuli va xakazo) usullarda o'rgata olishi va mashg'ulot o'tkaza bilishi;
- umumrivojlantiruvchi gimnastika mashg'ulotlarini uyushtirish usullarini egallashi;
- shug'ullanuvchilarning guruhi, yoshi va vazniga qarab, yuklamani me'yorlay olishi talab etiladi.

## MUHOKAMA

Umum rivojlantiruvchi gimnastikaning ilmiy-nazariy asoslarini o'rganish jarayonida quyidagi masalalarni o'rganib chiqdik va muhokama uchun tavsiya qildik:

- Jumladan, Mashqlarni tasniflashda anatomik belgi asos qilib olinadi.

Mashqlar bolalaming ayrim tana qismlariga ta'sir ko'rsatishiga qarab bo'linishinio'rgandikvaquyidagixulosalargakelindi:

1. Qo'l mushaklari va yelka qismi uchun mashqlar;
2. Bo'yin mushaklari uchun mashqlar;
3. Oyoq mushaklari va toz qismi uchun mashqlar;
4. Gavda mushaklari uchun mashqlar;
5. Butun tana mushaklari uchun mashqlar.

Umumrivojlantiruvchi gimnastika mashqlarini anatomik belgilariga qarab tasniflashdan tashqari ularning fiziologik ta'siriga qarab, ya'ni u jismoniy sifatlar: kuch, tezkorlik, qayishqoqlik, bardoshlilikni, chaqqonlikni, egiluvchanlikni rivojlantirishga qarab ham taqsimlanadi. Bu mashqlar mazmunini bo'g'imlardagi bukish, yozish, tortinish, egilish, aylanma va burish harakatlari tashkil etadi.

Gimnastikaning asosiy vositalari va uslubiy xususiyatlari Gimnastikaning asosiy vositalari bo'lib, gimnastika usullari, talablari va xususiyatlariga mos bajariluvchi va barkamol jismoniy rivojlanish va inson tarbiyasi masalalarini yechishga yo'naltirilgan, tarixan yuzaga kelgan va maxsus ishlab chiqilgan harakatlar hisoblanadi. Inson faoliyatining mehnat, jangovar va maishiy amaliyoti (yurish, yugurish, to'siqlami yengib o'tish va h.k.)dan o'zlashtirib olingan mashqlar bilan bir qatorda, gimnastika vositalari xazinasida inson tanasining barcha bo'lishi mumkin bo'lgan anatomik harakatlarga mos keluvchi, maxsus yaratilgan jismoniy mashqlarning anchasi to'plangan. Gimnastika mashqlari quyidagi asosiy guruhlariga bolinadi: safdagi, umumrivojlantiruvchi, erkin mashqlar, sakrashlar (oddiy va tayanib), amaliy, gimnastik anjomlar bilan mashqlar, akrobatik, badiiy gimnastika va aerobika mashqlari. Shug'ullanuvchilarga boigan pedagogik ta'sir va har tomonlama jismoniy ta'sirlarga mos ravishda gimnastika mashqlari quyidagicha tavsiflanadi: 1. Har xil turdagi saflanishlar, qayta saflanishlar va safda shug'ullanuvchilarning birgalikdagi yoki yakka holdagi harakatlaridan iborat safdagi mashqlar hamjihatlik va tartib-intizom tarbiyasida yordam beradi, jamoa bo'lib harakat qilishga o'rgatadi, maromni his qilishni rivojlantiradi, qad-qomatni to'g'ri tutish va safdagi qaddi rostlikni shakllantiradi. 2. Umumrivojlantiruvchi mashqlardan har tomonlama jismoniy tayyorgarlik, organizmning funksional imkoniyatlarini rivojlantirish, qad-qomatni to'g'ri ushlashni shakllantirish maqsadlarida foydalaniladi. Ular asosiy gimnastika harakatlari maktabini yaratishga imkon beradi, harakat ko'nikmalari va mahoratini egallashni yengillashtiradi. Umumrivojlantiruvchi mashqlar gavdaning ayrim qismlari bilan buyumsiz va buyum bilan, shuningdek, turli gimnastika anjomlari bilan bajariladi. Umumrivojlantiruvchi mashqlamirig alohida ahamiyati uning ayrim muskullar, rnuskullar guruhlari, gavda qismlari va odamning butun tayanch harakat tizimiga turlicha ta'sir ko'rsatish imkoniyati mavjudligidadir. Umumrivojlantiruvchi mashqlarning muhim xususiyati uning mashqlar bajarish sharoitlari (sur'at, marom, jadallik, ketma-ketlik va b.)ni o'zgartirish yordamida jismoniy yuklamalarni boshqarish aniqligi hisoblanib, bunda shug'ullanuvchilarning ish qobiliyatini sekin-asta va muntazam oshirishga imkon yaratiladi. Umumrivojlantiruvchi mashqlar turli maqsadli yo'nalish (ertalabki gimnastika, jismoniy tarbiya to'xtamlari va boshqalar)ga ega bo'lgan majmualar orqali bajariladi. 3. Erkin mashqlar bir butun kompleksga kompozitsion bog'langan har tomonlama jismoniy tayyorgarlik talablariga mos qoi, oyoq, gavda, boshning odiy va murakkab harakatlari, sakrash, burilish, muvozanat, akrobatik va xoreografik mashq tizimlatining turli-tuman dinamik birikmalaridan iboratdir. Erkin mashqlarni bajarishdan asosiy maqsad gimnastik harakat maktabini shakllantirish va ishlab chiqish, shug'ullanuvchilarda harakatlarni moslashtirish qobiliyati, egiluvchanlik va nafasatni rivojlantirish hamda takomillashtirish, maromni his qilish va harakatlar go'zalligini tarbiyalashdir. Erkin mashqlar qiyinligini





boshqarib turish imkoniyati har qanday kontingentdagi shug'ullanuvchilar bilan mashg'ulot olib borishda keng foydalanish imkonini beradi. 4. Amaliy mashqlar harakatning tabiiy turlari (yurish, yugurish, sakrash, irg'itish, tirmashish, oshib o'tish, to'siqlami yengib o'tish, yuk tashish, muvozanat)dan iborat. Ular har tomonlama jismoniy rivojlanishda yaxshi vosita bo'lib xizmat qiladi, hayot uchun zarur asosiy harakat ko'nikmalarni egallash imkonini beradi, odamning jismoniy sifatlari (kuch, tezlik, chidamlilik, epchillik)ni takomillashtiradi. Amaliy mashqlar harakat tuzilishining oddiyligi shug'ullanuvchilarning har qanday kontingenti uchun qulaydir. Bu mashqlarning anchagina qismi qator jismoniy to'g'rilash vositasi hisoblanadi va o'quvchi yoshlar jismoniy tarbiya amaliyotida keng foydalaniladi. 5. Gimnastikada foydalaniladigan sakrashlar shug'ullanuvchilarning muhim jismoniy (epchillik, sakrovchanlik, tirishqoqlik) sifatlarini rivojlantirish uchun xizmat qiladi, shuningdek, ularda amaliy va sport ko'nikmalarini shakllantirishga imkon beradi. Gimnastikada oddiy (tayanchsiz) va tayanib sakrashlar qo'llaniladi. Oddiy sakrashlar chuqurlikka turli gimnastika anjomlari bilan uzunlikka turgan joyida va yugurib kelib, yuqoriga arg'amchi bilan va boshqalar orqali bajariladi. Tayanib sakrashlar turli gimnastika anjomlari (ot, dastakli ot, uzunasiga qo'yilgan ot) orqali qo'llar anjomga qo'shimcha tayangan holda bajariladi. Gimnastik sakrashlar shug'ullanuvchi 1 ar organizmining barcha a'zo va tizimlariga ijobiy ta'sir ko'rsatadi. Sakrashlar turlicha bo'lganligi sababli, turli yosh, jins va jismoniy tayyorgarlikdagi shaxslar uchun qulaydir. 6. Gimnastik anjomlar (turnik, qo'shpoya, halqalar, ot va boshqalar) bilan bo'ladigan mashqlar tayanchning turli xil sharoitlaridagi gavdaning har xil holat va harakatlardan iborat bo'ladi. Gimnastik anjomlarning tuzilishi va tayanchning turli sharoitlari shug'ullovchi 1 ar gavdasi ko'chishidagi asosiy usullarni bajarishga imkon beradi va butun organizm rivojlanishiga tez ta'sir ko'rsatadi. 7. Akrobatik mashqlar gimnastikada umumiy jismoniy tayyorgarlik, topqirlik va fazoda moljalga olishda eng yaxshi vositalardan biri sifatida foydalanuvchi sun'iy yaratilgan va maxsus tanlab olingan mashqlarning katta guruhini birlashtiradi. Gimnastikada, asosan, akrobatik sakrashlar va turgeun holatdagi akrobatik mashqlardan foydalaniladi. Ular bolalar, o'smirlar va kattalar bilan bo'lgan mashg'ulotlarda qo'llaniladi. Akrobatika mashqlaridan gimnastik anjomlar bilan bo'ladigan mashqlarni egallab olishda erkin va keltiruvchi mashqlar sifatida keng foydalaniladi. 8. Badiiy gimnastika mashqlari harakatlarning yaxlitligi, jo'shqinligi va raqs tabiatliligi bilan tavsiflanadi. Ular harakatlarda egiluvchanlik, erkinlik va nafosatni tarbiyalash vositasi bo'lib xizmat qiladi. Badiiy gimnastika mashqlari musiqa bilan chambarchas bog'langan, musiqa ohangini farqlash va yodda saqlash, maromni his qilish qobiliyatini rivojlantirishga imkon beradi, asosan, voyaga yetmagan qizlar, voyaga yetgan qizlar, ayollar bilan bo'ladigan mashg'ulotlarda foydalaniladi. Badiiy gimnastikada qiyinchiliklarning keng ko'lami, mashqlarning qulayligi, his-hayajonliligi ularni tayyorgarligi turlicha bo'lgan kontingentlardan iborat shug'ullanuvchilar mashg'ulotlarida qo'llash imkonini beradi. Yuqori da ko'rsatilgan mashqlardan tashqari, gimnastika mashg'ulotlarida iig'itish, sakrash, tirmashish, oshib o'tish, muvozzariyatdagi mashqlar, tashish va ko'pgina boshqa mashqlarni o'z ichiga olgan ochiq havodagi sport o'yinlari va estafetalardan keng foydalaniladi. Ochiq havodagi sport o'yinlari va estafetalar



jamoatchilik, tashabbus, tirishqoqlik, epchilik, faollik va ongli intizomni his qilishni tarbiyalashga imkon beradi. Ular gimnastika darslariga his-hayajon tusini beradi, shug'ullanuvchilarni tetiklantiradi, ularning kayfiyatini ko'taradi.

Gimnastika mashqlarini o'rgatishda harakatning ketma-ketligi va ta'rifi. Gimnastika mashqini o'rgatish jarayoni o'qituvchi bilan o'quvchining izchil faoliyatidan iborat bo'lib, bu faoliyat o'rgatishning har bir bosqichidagi vazifalar ta'rifi va o'rganish sharoiti bilan belgilanadi. 1. O'rgatishning boshida o'qituvchining yangi mashqni o'zlashtirishga qanchalik tayyor ekanini aniqlab olishi kerak. Buning uchun o'qituvchi: / — mashqlarni o'rganish jarayonida o'quvchida bo'lgan barcha harakat tajribasini va individual xususiyatlarini hisobga oladi; — o'quvchining xatti-harakatlarini kuzatib, u bilan suhbatlashib, uning ayni vaqtdagi holati va kayfiyatini baholab boradi; — o'quvchi funksional tizimlarining imkoniyati to'g'risida tasavur olish uchun tibbiy kuzatishlar ma'lumotlarini o'rganadi; — o'quvchining tayyorligini ko'rsatadigan jihatlardan (harakatchanlik, jismoniy yoki boshqa jihatlardan) birini baholash uchun nazorat topshiriqlarini tanlaydi yoki yangi mashqlarga o'xshash oldingi tanish mashqlarni takrorlash uchun topshiriq beradi. 2. O'qituvchi o'quvchi haqidagi ma'lumotlar va yangi mashq texnikasiga oid bilimlarga asoslanib reja tuzadi, o'rgatish uslubi va usullarini tanlaydi. 3. O'qituvchi o'quvchini yangi harakat bilan tanishtiradi. O'qituvchi bilan o'quvchining harakat ko'nikmasini shakllantirish maqsadidagi bevosita a'loqasi ana shundan boshlanadi. Buning uchun o'qituvchi: — kelgusida o'rgatiladigan mashqlarning umumiy vazifasini ifodalaydi; — o'quvchiga qo'yiladigan talablarini aniqlaydi; — o'quvchi biladigan harakatlar ichidan yangi harakatga o'xshashlarini belgilab chiqadi; — o'quvchining zaif va kuchli tomonlarini ko'rsatib beradi; — mashqni o'zlashtirish rejasini belgilaydi.

4. O'qituvchi bilan o'quvchining bundan keyingi ishlari o'rganilayotgan mashq texnikasi asoslari haqida o'rgatishning: ko'rsatib berish, tushuntirish, modellarda harakat konstruksiyasini ko'rsatish va boshqa shu kabi tegishli usullar yordamida tasavur hosil qilishga qaratilgan bo'ladi. O'qituvchi bilan o'quvchining shu tariqa tayyorgarlik ko'rishi harakat topshiriqlarining bundan keyin amalda bajarilishi uchun zamin hozirlaydi. 5. Shundan keyin o'qituvchi o'quvchiga mashqni, jumladan, quyidagicha bajarishni taklif qiladi: — harakatni yoki alohida holatni taqlid qilib ko'rsatish; — mashqni harakatning ayrim fazalarini ajratib ko'rsatisli uchun ko'maklashib turib past sur'at bilan bajarish; — harakatni maksimal oson sharoitda, masalan, trenajordatakrorlash. Bunday faoliyat ayrim muskul sezgilar bilan (harakat axboroti yordamida) mashq qilish texnikasi haqidagi ma'lumotlarni to'ldirishga yordam beradi. 6. O'quvchining mashq bajarishi jarayonida o'qituvchi: Harakatlar bajarilishini kuzatib turishi, turli uslub va usullardan foydalanib, yordamlashib turishi, topshiriqning bajarilishi natijalarini tahlil qilib borishi va zarurat bo'lganda o'quvchi harakatlarini ijro etish davomida tuzata borishi yoki keyingi topshiriqqa oid yo'l-yo'riqlar berib borishi kerak. Bu davrdagi asosiy vazifa harakat ijro etilayotganda yuz beradigan xatolarni vaqtda tuzatishdan iborat. Xatolarning yuz berishiga quyidagilar sabab bolishi mumkin: harakat texnikasi haqida tasavurning aniq

emasligi; o'quvchilarning harakat sezgilari bilan o'z harakatlariga bergan subyektiv



baholarining mos kelmasligi; harakat topshirig'ining murakkabligi bilan o'quvchi imkoniyatining mos kelmasligi; o'zlashtirib bo'lingan mashqlarning yangi mashqqa salbiy ta'sir ko'rsatishi; harakat faoliyati paytida yetarlicha dadillik va qat'iylik ko'rsatmaslik va hokazolar. Asosiy xatolarni, keyin esa ikkinchi da rajalilarini ham to'xtatish uchun aniq vaziyatga qarab o'rgatishdagi xilma-xil usullarning hammasidan foydalaniladi. Mashqni

chuqur o'rganishga qaratilgan faoliyat asosiy texnik harakatlarni avtomatlashtirilgan darajaga yetkazish imkonini beradiki, bu hoi mashqni mustaqil ravishda va texnik jihatdan to'lg'ri bajarishda namoyon bo'ladi. 7. Mashq texnikasini mustahkamlash va takomillashtirish uchun o'quvchi o'qituvchi rahbarligida harakatni mustaqil bajarishni davom ettiradi.

Maktabgacha tarbiya yoshidagi bolalar jismoniy tarbiyasi tizimida gimnastikaning quyidagi turlari farqlanadi. Ular jumlasiga: umumrivojlantiruvchi (asosiy gimnastika, gigiyenik gimnastika va x.k.z), sportga yo'naltirilgan gimnastika (badiiy gimnastika, atletik gimnastika va hk.) hamda salomatlik gimnastikalarini kirish mumkin. Asosiy gimnastika Asosiy gimnastika sog'liqni [mustahkamlash](#), umumiy jismoniy tayyorgarlik, organizimni chiniqtirish, qad-qomatni to'g'ri [shakllantirish](#), ichki organlar faoliyatini yaxshilashga yo'naltirilgan bo'ladi. Asosiy gimnastika mazmunida saflanish, umumrivojlantiruvchi hamda asosiy harakatlar o'z ifodasini topgan. Jismoniy mashqlar gimnastika snaryadlari hamda sport jihozlari yordamida o'tkaziladi. Asosiy mashqlar ichki organlar faoliyatini yaxshilash, moddalar [almashinuvini yaxshilash](#), asab-mushak tizimini mustahkamlashga yordam beradi. Gimnastik mashqlar:

- a) dinamik (barcha harakat kuchlarini ishlatishga yo'naltirilgan bo'lib, tormozlovchi kuchlarni sekinlashtirishga qaratiladi) va b) statik(tananing qaysidir qismini harakatsiz va bir xil holda saqlab turish bilan bog'liq) bo'lishi mumkin. Gimnastik mashqlar anaerob va aerob xarakterga ega bo'ladi. Gigiyenik gimnastika bolalar sog'lig'ini mustahkamlash, to'g'ri qomatni shakllantirish, organizm funksional tizimini takomillashtirishga yo'naltirilgan bo'ladi. Gigiyenik gimnastika vositalari bo'lib chiniqtiruvchi mashqlar (suv, havo, quyosh orqali) bilan uyg'unlikdagi [umumrivojlantiruvchi mashqlar](#), shuningdek massaj va o'z-o'zini massaj hisoblanadi. Gigiyenik gimnastika barcha yosh guruhlaridagi bolalarga tavsiya etiladi. Sport yo'nalishidagi gimnastika insonning umumiy jismoniy tayyorgarligini oshirishga yo'naltirilgan bo'ladi. Maktabgacha yoshdagi bolalar bilan ishlashda uning ba'zi elementlaridan foydalanish mumkin. Badiiy gimnastikada sportga yo'naltirilgan gimnastika mashqlari o'z ifodasini topgan bo'lib, bu mashqlar predmet yoki predmetsiz shuningdek, notayanch sakrash mashqlari orqali bajariladi.



Badiiy gimnastikaning o'ziga xos xususiyati shundaki, u musiqa va raqs elementlari hamohangligida [amalga oshirilib](#), harakatlarning go'zalligi, ko'rkamligini ifodalab nafas tarbiyasini amalga oshirishga ham yordam beradi. Badiiy gimnastika uchun muvozanatni saqlash mashqlari, yurish, yugurish, sakrashning raqsli ko'rinishlari, [xalq raqslari elementlari](#), predmetlar ( to'p, obruch, lenta, bayroqcha, bulava, arg'amchi) bilan bajariladigan mashqlar xarakterlidir. Badiiy gimnastika mashqlari harakat koordinatsiyasi, ya'ni muvozanatini shakllantiradi. Ular turli tezlikda hamda mushaklarning turli ish faoliyati orqali amalga oshiriladi.

Gimnastikaning sport turlariga akrobatika (grekcha - "yuqoriga ko'tariluvchi") ham kiradi. Maktabgacha ta'lim muassasalarida bolalar jismoniy tarbiyasi jarayonida akrobatikaning ayrim elementlari qo'llaniladi. Ilk yosh davrida akrobatik harakatlar ota-onalar hamda tarbiyachilar yordamida amalga oshiriladi. Bu mashqlar jumlasiga : "ninachi", "samolyot", "qaldirg'och", "baliqcha", "tuynukcha" kabi mashqlarni kiritish mumkin. Ritmik gimnastika musiqa orqali bajariladigan jismoniy mashqlar tizimini ifodalaydi. Ritmik gimnastika [bolalarda mushaklar erkinligi](#), harakatlarning go'zal, chiroyli, ko'rkamligini ta'minlashga yordam beradi. Davolash gimnastikasi sog'likni tiklash va salomatlikni mustahkamlash maqsadida amalga oshiriladi. Bu mashqlar orqali asab tizimini yaxshilash, organizm tonusini ko'tarish, noxush emotsiyalarni ko'tarish, qad-qomatni to'g'rilash, gavda holatini yaxshilashga erishiladi.

## b) XULOSA

c) Xulosa qilib aytganda umumrivojlantiruvchi gimnastika mashqlari 6-7 yoshli bolalarning

d) - mushak,

e) - yurak-qon tomir,

f) - nafas olish,

g) - asab tizimlarini rivojlantiradi;

h) - mustahkamlaydi va organizmning ish qobiliyatini kuchaytiradi.

i) Jismoniy sifatlar - kuch bardoshlilik, mushaklarning qayishqoqligi, harakatlar uyg'unligi va nafas olish davomida rivojlantiriladi hamda takomillashtiriladi.

Bolalarning qaddi-qomatini to'g'ri shakllanishida, kelajakda aqlan yetuk, jismonan baquvvat va har tomonlama sog'lom bo'lib ulg'ayishlarida muhim omil hisoblanadi

Foydalanilgan adabiyotlar.

1. O'zbekiston Respublikasi Prezidenti Sh.M.Mirziyoyevning 2019 yil 8 maydagi PQ-4312-son "O'zbekiston Respublikasi maktabgacha ta'lim tizimini 2030 yilgacha rivojlantirish Konsepsiyasi".



2. Sh.Yusupova-Maktabgacha tarbiya pedagogikasi". Pedagogika institutlarining maktabgacha tarbiya fakultetlari talabalari uchun o'quv qo'llanma. Toshkent. "O'qituvchi" nashryoti 1993 yil. 43 bet.
3. «Gimnastika» B.M. Barshay, B.H. Kuris, I.B. Pavlov. 14-bet
4. O'zbekiston QOMUS.INFO. Onlayn ensiklopediya.
5. SPORT. Ziyonet sport bo'limi.

## TASVIRIY SAN'AT FANINING O'QUVCHILARNI ESTETIK JIHATDAN TARBIYALASHDAGI O'RNI



Surxondaryo  
viloyati Termiz  
shahar

12-umumiy o'rta ta'lim maktabining  
tasviriy san'at va chizmachilik fani o'qituvchisi  
Jorayeva Gulnora Safarovna

**Annotatsiya:** Maqolada o'quvchilarni estetik jihatdan tarbiyalashda tasviriy san'at faning va o'qituvchining o'rni, maktabda o'qitiladigan tasviriy san'at o'quv fanining maqsad-vazifasi - mazmun-mohiyatiga ko'ra turlari, tasviriy san'at o'quvchilarda ma'naviy dunyoqarashni, g'oyaviy e'tiqodni shakllantirishda, fikrlash qobiliyatini, ko'rish xotirasini, ijodiy tasavvurni, badiiy didni, estetik hissiyotni o'stirishi haqida fikrlar berib o'tiladi.

**Kalit so'zlar:** Estetik, ijodiy tasavvur, badiiy did, estetik hissiyot, badiiy tarbiya, ma'naviy zavq, ijodiy tafakkur, rang birikmalari, klassifikatsiyalash, ko'z xotirasi, realistik rasm, dizayn, badiiy bezash.

Сурхандарьинская область, город Термез



**12-я общеобразовательная школа  
учитель изобразительного искусства и рисования  
Джораева Гульнора Сафаровна**

**Аннотация:** В статье роль изобразительного искусствознания и педагога в эстетическом воспитании учащихся, цель и задача преподаваемого в школе предмета изобразительного искусства - виды по содержанию и сущности, изобразительное искусство. о развитии у учащихся духовного мировоззрения, мировоззренческих убеждений, мыслительных способностей, зрительной памяти, творческого воображения, художественного вкуса, эстетического чувства.

**Ключевые слова:** Эстетика, творческое воображение, художественный вкус, эстетическое чувство, художественное воспитание, духовное наслаждение, творческое мышление, цветовые сочетания, классификация, зрительная память, реалистическая живопись, замысел, художественное оформление

**Surkhandarya region, Termiz city  
12th general secondary school  
teacher of visual arts and drawing  
Jorayeva Gulnora Safarovna**

**Abstract:** In the article, the role of the visual art science and the teacher in the aesthetic education of students, the purpose and task of the visual art subject taught at school - types according to the content and essence, visual art It is given ideas about the development of students' spiritual outlook, ideological belief, thinking ability, visual memory, creative imagination, artistic taste, and aesthetic feeling.

**Key words:** Aesthetics, creative imagination, artistic taste, aesthetic feeling, artistic education, spiritual pleasure, creative thinking, color combinations, classification, eye memory, realistic painting, design, artistic decoration.

Umumiy ta'lim maktablarida tasviriy san'at darslari estetik tarbiyaning asosiy vositalaridan xisoblanib, o'quvchilarni ma'naviy barkamol etib tarbiyalashda katta ahamiyatga egadir. Tasviriy san'at darslarida o'quvchilar ilmiy bilim asoslarini egallaydilar, borliqni o'zlashtiradilar, bu esa ularni g'oyaviy, aqliy, axloqiy, estetik jihatdan tarbiyalashda samarali ta'sir ko'rsatadi.

Ma'lumki, maktabda o'qitiladigan tas'viriy san'at o'quv fanining maqsad-vazifasi - mazmun-mohiyatiga ko'ra:

1. Borliqni idrok etish
2. Badiiy qurish-yasash
3. Narsani o'ziga qarab tasvirlash
4. Kompozitsion faoliyat;
5. San'atshunoslik asoslari (san'atni idrok etish) kabi dars mashg'ulotlar asosida faoliyat ko'rsatadi.

Tasviriy san'at darslari o'quvchilarda ma'naviy dunyoqarashni, g'oyaviy e'tiqodni shakllantirishda alohida ahamiyat kasb etadi. U fikrlash qobiliyatini, ko'rish xotirasini, ijodiy tasavvurni, badiiy didni, estetik hissiyotni o'stiradi. Maktabda o'qitiladigan tasviriy san'at darslarining har bir turi (narsaning o'ziga qarab rasmini chizish, dekorativ rasm chizish, mavzu asosida rasm chizish, tasviriy san'at haqida suhbat) o'quvchilar ijodiy qobiliyatining o'sishiga, dunyoqarashining shakllanishiga yordam beradi, ya'ni shaxsni har tomonlama kamol toptiradi.

Tasviriy san'atning asosiy vazifalaridan biri o'quvchilarga estetik, xususan, badiiy tarbiya berishdir. Estetik tarbiya - bu o'quvchilarning hayotdagi, tabiatdagi, san'atdagi, jamiyatdagi go'zalliklarini to'liq idrok etish qobiliyatini tarbiyalashdir. Go'zallik kishilarning aqliga, qalbiga, irodasiga ta'sir etib, ma'naviy dunyoqarashini boyitadi.

Estetikaning isonlarning ijodiy faoliyatlaridagi roli benihoya kattadir. Hayotga estetik munosabatda bo'lish ilhomning asosi hisoblanib, mehnatni quvonch va ma'naviy zavq manbaiga aylantirishga yordam beradi.

Estetik tarbiya jarayonida kishilarning qarashlari, his-tuyg'ulari, didi shakllanadi. Bu shakllanish esa g'oyaviy-siyosiy tarbiya bilan, ijodiy tafakkurning rivojlanishi bilan chambarchas bog'liqdir.

Hozirgi vaqtda maktablarimizning asosiy vazifalaridan biri o'quvchilarda borliqni faqat ijodiy o'zlashtirishga bo'lgan ehtiyoj va qobiliyatni shakllantirishnigi na emas, balki ularda go'zallik qonunlari asosida borliqni qaytadan qurish hissini tarbiyalash hamdir.

Jamiyatimizdagi har bir inson qaysi sohada ish olib borayotganligidan qat'iy nazar go'zallik va nafislikni ko'ra bilishi va tushuna bilishi kerak. O'quvchilarning estetik jihatdan tarbiyalash maqsadida o'qituvchi ularga tabiatdagi go'zallikni, shakllarning turli-tumanligini ko'rsatadi. Bolalarga quvonch, hayajon baxsh etgan tabiat go'zalliklari, so'z bilan tasvirlab bo'lmas rang birikmalari uzoq vaqtlargacha ularningxayolida saqlanadi.



Manzaraning, daraxt shoxlarining, barglarning, gullarning o'ziga qarab rasmini chizish, ularning o'ziga xos xususiyatlarini o'rganish orqali bolalar tabiatga ko'proq qiziqadigan bo'ladilar. Bunday darslar bolalarga dunyoni keng va atroflicha ko'ra olishga, shuningdek ko'rish orqali olgan taassurotlari doirasini kengaytirishga, narsalar haqida aniq va to'liq tushunchalar hosil qilishga yordam beradi. Rasm chizish jarayonida bolalar narsalarning shakli, mutanosibligi, fazodagi holatlari, rangi va och-to'qlik nisbatlarini diqqat bilan o'rganadilar.

Tasviriy san'at mashg'ulotlari o'quvchilarning ko'rish orqali idrok etishini o'stiradi. Ko'z orqali idrok etishni rivojlantirish deganda, biz maqsadga muvofiq kuzatish qobiliyatini tushunamiz, ya'ni narsa va hodisalarni solishtirish, ularning farqi va umumiy tomonlarini aniqlash, narsalarni shakl va tashqi ko'rinish jihatidan klassifikatsiyalashni anglaymiz. Olib borilgan ilmiy tadqiqotlar shuni ko'rsatmoqdaki, odamlar tashqaridan olayotgan har qanday ma'lumotlarining 90% dan ortiqrog'ini ko'z orqali oladi. Bu kishilar hayotida ko'zning roli beqiyos ekanligini ko'rsatib turibdi va u ko'zning imkoniyatlari o'rganishni talab etadi. Maktabda esa ko'z xotirasini, uning imkoniyatlarini rivojlantirishda boshqa fanlarga qaraganda tasviriy san'at fani ancha ustun turadi. Shu nuqtai nazardan qaraganda tasviriy san'atning insonlar hayotidagi roli yanada oydinlashadi.



Maktablarimiz dunyoviy ta'limga asoslangan bo'lib, har bir fanning oson, qisqa, asosli o'qitilishining pedagogik sharoitini yarata oladigan didaktik prinsiplarga amal qiladi. Bu prinsiplar: ilmiylik, izchillik, tarbiyaviylik, sistemalilik, ketma-ketlik, onglik-faollik, ko'rgazmalilik, ijodkorlik, nazariyot bilan amaliyotning uzviyligi va yangi o'quv materiallari, o'quv fanlarini bir-biriga bog'liq holda o'qitishdan iborat bo'ladi. Shunday qilib, maktabda tasviriy san'atni o'qitish orqali bir qator ta'lim va tarbiyaviy vazifalar amalga oshiriladi. Bu

vazifalarni amalga oshirish jarayoni o'z o'rnida o'quvchilar tafakkurini rivojlantirish imkonini beradi, ularning tevarak-atrof haqidagi tushunchalarini umumlashtiradi va chuqurlashtiradi. Shular asosida bolalarda materialistik dunyoqarash shakllantiriladi. Maktabda tasviriy san'atni o'qitish realistik rasm chizishni o'rganish odamlarga qanday imkoniyatlar yaratishini atroflicha ko'rsatishni maqsad qilib qo'yadi. O'quvchilarga rasm



chiza bilish har qanday ishda, har qanday mutaxassislikda qo'l kelishini tushuntirib berish kerak. Masalan: insonlarda yozishdan oldin chizish qobiliyatining shakllanganligini (ibtidoiy davrdagi qoyatoshlardagi tasvirlar), xozirda tasviriy faoliyatning boshqa fanlarni tushuntirishda qo'llanilishi, teatr, kino, multfilm, arxitektura, mashinasozlik, o'yinchoqlar, o'quv qurollarini dizaynlari, kitoblarni badiiy bezash ishlarida, xona interyer dizayni va ishlab chiqarishning boshqa ko'pgina soxalarida qo'llanilishini kuzatishimiz mumkin. Maktabda tasviriy san'atning asosiy amaliy vazifalaridan biri o'quvchilarni real rasm chizish usullari bilan qurollantirishdir. Buning uchun o'qituvchi o'quvchilarga rasm chizish qurollari bilan qanday muomalada bo'lish, to'g'ri va egri chiziqlarni qanday o'tkazish, hajmli buyumlarni tekislikda qanday tasviray olish yo'llarini o'rgatadi. O'qituvchi o'quvchilarning ijodiy qobiliyatlarini o'stirishni o'z oldiga vazifa qilib qo'yar ekan, o'qituvchi bolalar bilan ishlashning to'g'ri metodikasini ishlab chiqishi lozim bo'ladi.

Tasviriy san'at - rangtasvir, haykaltaroshlik, grafikani birlashtirgan nafis san'at turi; voqelikni uning osongina ilg'ab olinadigan fazoviy shakllarda ko'rgazmali obrazlarda aks ettiradi. Tasviriy san'at turlari o'z xususiyatlariga qarab real borlikni ob'yektiv mavjud sifatlari — hajm, rang, fazo, shuningdek, predmetning moddiy shakli va nurhavo muhiti, harakat va o'zgarishlari xissini yaratadi, bunda tasvirning hissiy konkretligidan illyuzionizmga o'tish mumkin. Tasviriy san'at faqat ko'rish mumkin bo'lgan narsalarnigina tasvirlab qolmay, balki asarlarida hodisalarning vaqtinchalik rivoji, uning u yoki bu qismi (fabula), erkin hikoyanavislik, dinamik harakatlarni ham aks ettirib, dunyoni g'oyaviy o'zlashtirish imkoniyatlarini kengaytiradi. Tasviriy san'at insonning ruhiy kiyofasini, uning o'zgalar bilan o'zaro munosabatlarini, tasviriy holatning psixologik va

emotsional mazmunini ham yoritadi. Ba'zan mavjud bo'lmagan, rassom tasavvurining mahsuli bo'lgan obrazlarni ham yuzaga keltiradi. Insoniyat tarixidagi turli davrlarni aks ettiradi. Davrning faqat hissiy holatigina emas, balki uning g'oyaviy mohiyati, siyosiy, falsafiy, estetik va etik g'oyalari ham Tasviriy san'atning mazmuniga aylanadi. Tasviriy san'at obrazlarining ko'rgazmaliligi rassomga





hayotning muayyan hodisasiga o'z munosabatini yuksak darajada ifodalashga imkon beradi; shu tufayli hayotni bilishning faol shakli sifatida jamiyatning ijtimoiy hayotida, ma'lum tizimning ommaviy ongini qaror topishida muxim rol o'ynaydi. Olamni bilishning shakllaridan biri sifatida ijtimoiy ongni shakllantiradi hamda xalq orzuumidlarini ifodalash shakli sifatida ham katta ahamiyat kasb etadi. Zamonaviy sharoitda umumgoyaviy kurashlarning bir bo'lagi sifatida namoyon bo'ladi.

Tasviriy san'at o'qitishiga doir eng qadimgi va o'rta asr bosqichlaridagi (Misr, Yunon, Qadimgi Rim) ma'lumotlar. Tasviriy san'at o'qitish metodikasini rivojlantirishda Uyg'onish davri rassomlarining xizmatlari (Chennino Chennini, Leon Alberti, Leonardo da Vinchi, Albrect Dyurer). XVII-XIX asrlarda G'arbiy Yevropada rasm chizishni o'rgatish metodikasiga bo'lgan turli qarashlar.

Jahonda tasviriy san'atni o'qitilishiga dastlabki ma'lumotlar qadimgi Misr va Yunonistonda eramizdan avvalgi III asrlarga doir materiallar mavjud. Qadimgi Misrda tog' qoyalariga o'yib ishlangan haykaliar, shuningdek, rangtasvir asarlari o'zining yuksak badiiyliigi va ishlanish texnikasi jihatidan kishilarni hayratga solib kelmoqda. Kishilar o'z tajribalarini keyingi avlodlarga turli yo'llar bilan ibtidoiy jamoa davridan boshlab o'tkazib kelganlar.

Bunga eng qadimgi Misrda rasm chizishga o'rgatishga doir tarixiy manbalar guvohlik beradi. Tasviriy san'atni O'qitish ishi bilan odamlar qadimdan shug'ullanib kelganliklari ko'proq qadimgi Misr manbalarida saqlanib qolgan. Misr maktablarida rasm ishlashga o'rgatish muntazam ravishda chizmachilik bilan bog'liq holda amalga oshirilgan.

Ayrim tarixiy va san'atshunoslik ma'lumotlariga qaraganda A. Dyurer tomonidan bir qator nazariy va amaliy qo'llanmalar yaratilgan. Lekin ulardan ayrimlari saqlanib qolgan, xolos. Akademik tizimiga ko'ra jiddiy ilmiy bilimlarsiz rasm ishlashni o'rganib bo'lmaydi.

Bolalar rasm chizish orqali borliqni bilib boradilar. Bu sifat har bir shaxs uchun, u qaysi sohaning mutaxassisi ekanligidan qat'i nazar zarur deb hisoblandi. XVII-XIX asrlarda G'arbiy Yevropa. Keyinchalik Baloni akademiyasi ta'sirida Parijda, Venada, Berlinda, Madridda, Peterburgda, Londonda ana shunday akademiyalar ochildi. 22 Tasviriy san'atni hamma umumiy ta'lim maktablarida o'qitilishining foydali ekanligi buyuk chex pedagogi Ya.A.Komenskiy tomonidan uning «Buyuk didaktika» asarida rivojlantirildi.

Umumiy ta'lim tizimida rasm ishlashni takomillashtirishda fransuz olimi J.J.Russoning fikrlari diqqatga sazovordir. U o'zining «Емил или воспитание» nomli kitobida borliqni bilishda naturaga qarab rasm ishlashning ahamiyati katta ekanligini isbotlab bergan. Uning fikricha rasm chizishni ko'proq tabiat qo'ynida amalga oshirish samaralidir. Chunki, bolalar tabiat qo'ynida narsalami haqiqiy rangi, perspektiv qisqarishlarini ko'rgazmali ravishda o'z ko'zlari bilan ko'radilar, uning qonunlarini ongli ravishda tushunib yetadilar.



Tasviriy san'at darslarida o'quvchilar borliqni va san'atni estetik idrok qilish yo'llarini o'zlashtiradi. Bu fan orqali o'quvchilarning fikrlash qobiliyati, ko'rish xotirasi, ijodiy tafakkuri, badiiy didi, estetik hissiyotlari rivojlanib boradi.

Tasviriy san'atdagi ta'limiy va tarbiyaviy jarayon o'quvchilarda rasm chizish, me'morchilik ko'nikmalarini shakllantirish bilan birgalikda atrof-muhitdagi go'zalliklarni estetik idrok etish, uni tasviriy vositalar asosida aks ettirish bo'yicha ham nazariy bilim va malakalarni rivojlantiradi. Shuni aytib o'tish lozimki, bu maqsadlarga to'laqonli erishishda o'qituvchining darsga yondashuvi va mahorati muhim o'rin egallaydi. Chunki tasviriy faoliyat jarayonida shakllanadigan bilim, malaka va ko'nikmalar asosan dars davomida amalga oshiriladi.

“Borliqni idrok etish”, “San'atni idrok etish”, “Naturaga qarab tasvirlash” va “Kompozitsion faoliyat” yo'nalishlari bo'yicha mavzu mazmunini yoritib berish maqsadida o'qituvchilar tasviriy san'at darslarini ko'proq amaliy jihatdan tabiat qo'ynida o'tkazishlari, muzeylarga sayohat uyushtirishlari tavsiya etiladi. Bunda o'quvchilarning ona tabiatga, jonajon o'lkaga mehr-muhabbati oshadi, milliy qadriyatlarimizni, me'moriy yodgorlik va san'at durdonalarimizni asrab-avaylash hamda qadrlashni o'rganadilar. Dars jarayonida qo'llaniladigan interfaol metod va texnologiyalarni tanlashda fanning xususiyatini hisobga olish maqsadga muvofiq. O'qitish jarayonining samarali va natijali bo'lishini ta'minlashga yo'naltirilgan interfaol uslublar va o'qitish texnologiyalari hozirgi kunda respublikamizning barcha umumiy o'rta ta'lim maktablarida keng miqyosda qo'llanilib, ijobiy natijalar olinmoqda.

Xususan, o'tilgan mavzuni mustahkamlash qismida “Zinama-zina”, “FSMU”, “Tushunchalar tahlili”; yangi mavzuni tushuntirishda “Charxpalak”, “Tarmoqlash”, “SAN” texnologiyasi; yangi mavzuni mustahkamlash va unga oid mustaqil ish berilganda “Rezyume”, “Tashviqot guruhi”, “SAN” texnologiyasi; darsni yakunlash bosqichida “Yelpig'ich” texnologiyasidan foydalanish maqsadga muvofiq.

Tasviriy san'at darslarini qiziqarli, mazmunli olib borish uchun o'qituvchi o'z ishiga ijodiy yondashish, har bir darsda texnika vositalari, multimedia vositalari, slydlar va ko'rgazmali qurollardan o'z o'rnida foydalanishi kerak. Dars jarayonida faqatgina qo'llanmada ko'rsatilgan materiallar bilan cheklanib qolmasdan, qo'shimcha adabiyotlar, internetdan olingan ma'lumotlar va fan yangiliklari, ilg'or o'qituvchilarning ish tajribalaridan keng foydalanish tavsiya etiladi.

Jumladan, “Rangtasvir va grafikada manzara ishlash” mavzusini tushuntirishda o'qituvchi o'zbek va chet ellik rassomlarning manzara janrida ishlagan asarlarini namuna sifatida kodoskop orqali ekranda ko'rsatishi, shu mavzu asosida amaliy ishni boshlashdan oldin esa kompyuterda disk yoki fleshka orqali tabiat manzaralarini bosqichma-bosqich ishlanishi tasvirlangan yozuvni namoyish qilishi mumkin.

“Sharq miniatura san'ati tarixi haqida suhbat hamda reproduksiyalarni tahlil etish”

mavzusini tushuntirishda kompyuter orqali sharq miniatura maktablari va ularning ishlaridan namunalar, Kamoliddin Behzod haqida ma'lumotlarni taqdim etishda, mahoratli ajdodimiz tomonidan ishlangan asarlardan namunalar ko'rsatish lozim.

Sho'ba yig'ilishlarida bahs-munozara yuritish uchun quyidagi mavzular tavsiya etiladi:

— Tasviriy san'at fanini o'qitishda madaniy merosimiz, milliy qadriyatlarimizdan unumli foydalanish va xalq amaliy san'ati durdonalarini targ'ib qilish orqali o'quvchilarni kasbga yo'naltirish;

— O'quvchilarning ijodiy qobiliyatlarini rivojlantirishda tasviriy san'at darslari, sinfdan hamda maktabdan tashqari ishlarning uyg'unligini ta'minlash, yoshlarning bo'sh vaqtlarini mazmunli tashkil etish muammolari;

— "Tasviriy san'at darslarida jamoa bo'lib ishlash yo'llari" mavzusida amaliy seminar o'tkazish;

— "Naturmort ishlash jarayonidagi optik illyuziyalar" mavzusida suhbat;

— "o'rta asr san'atining usul va yo'nalishlari" (nam qog'ozga kompozitsiya ishlash, 6-sinf) mavzusi o'qitilishida ko'rgazmali materiallardan foydalanish tajribalari.

## Xulosa

Tasviriy san'at – rang tasvir, haykaltaroshlik, grafikani birlashtirgan nafis san'at turi; voqelikni uning osongina ilg'ab olinadigan fazoviy shakllarda ko'rgazmali obrazlarda aks ettiradi. Tasviriy san'at turlari o'z xususiyatlariga qarab real borlikni ob'yektiv mavjud sifatlari — hajm, rang, fazo, shuningdek, predmetning moddiy shakli va nurhavo muhiti, harakat va o'zgarishlari xissini yaratadi, bunda tasvirning hissiy konkretligidan illyuzionizmga. o'tish mumkin. Tasviriy san'at faqat ko'rish mumkin bo'lgan narsalarnigina tasvirlab qolmay, balki asarlarida hodisalarning vaqtinchalik rivoji, uning u yoki bu qismi (fabula), erkin hikoyanavislik, dinamik harakatlarni ham aks ettirib, dunyoni g'oyaviy o'zlashtirish imkoniyatlarini kengaytiradi. Tasviriy san'at insonning ruhiy kiyofasini, uning o'zgalar bilan o'zaro munosabatlarini, tasviriy holatning psixologik va emotsional mazmunini ham yoritadi. Ba'zan mavjud bo'lmagan, rassom tasavvurining mahsuli bo'lgan obrazlarni ham yuzaga keltiradi. Insoniyat tarixidagi turli davrlarni aks ettiradi. Davrning faqat hissiy holatigina emas, balki uning g'oyaviy mohiyati, siyosiy, falsafiy, estetik va etik g'oyalari ham Tasviriy san'atning mazmuniga aylanadi. Tasviriy san'at obrazlarining ko'rgazmaliligi rassomga hayotning muayyan hodisasiga o'z munosabatini yuksak darajada ifodalashiga imkon beradi; shu tufayli hayotni bilishning faol shakli sifatida jamiyatning ijtimoiy hayotida, ma'lum tizimning ommaviy ongini qaror topishida muxim rol o'ynaydi. Olamni bilishning shakllaridan biri sifatida ijtimoiy ongni shakllantiradi hamda xalq orzu umidlarini ifodalash shakli sifatida ham katta ahamiyat kasb etadi. Zamonaviy sharoitda umumg'oyaviy kurashlarning bir bo'lagi sifatida namoyon bo'ladi.



Foydalanilgan adabiyotlar:

1. Kadrlar tayyorlash milliy dasturi. Barkamol avlod O'zbekiston taraqqiyotining poydevori. - Toshkent: Sharq, 1997-yil.
2. B. Azimova. Natyurmort tuzish va tasvirlash. - Toshkent: O'qituvchi.
3. B. Boymetov. Qalamtasvir asoslarini o'rganish. - Toshkent. 1994-yil.
4. <https://arxiv.uz> sayti.
5. Kadrlar tayyorlash milliy dasturi. Barkamol avlod O'zbekiston taraqqiyotining poydevori. - Toshkent: Sharq, 1997-yil.
6. B. Azimova. Natyurmort tuzish va tasvirlash. - Toshkent: O'qituvchi.
7. B. Boymetov. Qalamtasvir asoslarini o'rganish. - Toshkent. 1994-yil.
- 8 B.N. Oripov. Tasviriy san'atni o'qitishning zamonaviy pedagogik texnologiyasi, didaktikasi va metodikasi.(o'quv] -metodik qo'llanma) Toslikent - "ILM ZIYO"- 2013
9. Sultonov X. E. "Rangtasvir" (Akvarelda natyurmort ishlash, o'quv qo'llanma T.:"VNESHINVESTROM" MChJ, 2019.

## РЕЗУЛЬТАТЫ ХИРУРГИЧЕСКОГО ЛЕЧЕНИЯ ПОРОКОВ РАЗВИТИЯ ОРГАНОВ МОЧЕПОЛОВОЙ СИСТЕМЫ У БОЛЬНЫХ С АЛЛЕРГИЧЕСКИМ ФОНОМ

**Факиров А.З , Низамов К.Ф, Ирисалиева Ф.Х**

**ТМА- общая хирургия с детской хирургией, г.Ташкент**

**ТМА, кафедра аллергология ,г.Ташкент**

**Актуальность темы .** Болезни, проявляющихся с тотальным недержанием мочи составляет 8,6-12,0% от всех заболеваний, сопровождающихся недержанием мочи и обычно трудно поддается хирургической коррекции. К таким тяжелым порокам относится экстрофия мочевого пузыря, тотальные и субтотальные формы эписпадии, внепузырные эктопии устья мочеточника и др. Из –за частых неудовлетворительных результатов операции у 13,2-26,7% больных выполняются противоестественные паллиативные операции, такие как, уретеросигмоанастомоз в различной модификации . 5 летняя выживаемость больных после уретеросигмоанастомоза составляет 60,0%, а 10 летняя выживаемость 40,0%. При сопутствующих заболеваниях, как аллергия, глистная инвазия, анемия результаты оперативных вмешательств становится ещё хуже. Всё это ещё раз подчеркивает актуальность проблем.

**Цель;** путем анализа результатов хирургического лечения больных с тотальным недержанием мочи обосновать профилактику и лечение аллергического фона .

**Материалы и методы исследований.** С 1995- по 2021 гг. под нашим наблюдением находились 69 больных с пороками развития органов мочеполовой системы, сопровождающихся с недержанием мочи. У 18 из 69 (26,1%) диагностирован субтотальный, у 35 (50,7%) тотальный и у 16 ( 23,2%) сочетание тотальной эписпадии с экстрофией мочевого пузыря. У 12 из 16 больных поступивших с сочетанием тотальной эписпадии с экстрофией мочевого пузыря в других клиниках выполнена цистопластика по Г.А Баирову, из –за которого цистопластику мы выполнили только у 4 больных. У 28 больных (40,6%) выявили аллергический фон организма.

Только у 2 из 4 оперированных больных данным способом послеоперационная рана зажила первичным натяжением, но несмотря на восстановление целостности мочевого пузыря не удалось устранить недержание мочи. Этим больным через 6 месяца после первой операции проведена сфинктеропластика по Державину. У одного из них после двухкратной сфинктеропластики по Державину с промежутком 8 месяцев не удалось устранить недержание мочи. У одного больного швы частично, ещё у одного больного полностью разошлись. Через 3 месяца удалось



закрыт свища .У 1 го больного, которого наблюдалась полностью расхождение швов через 6 месяцев повторно оперировали по Г.А Баирову, что также не было удачным. Из-за повторной полностью расхождения швов данному больному через 6 месяцев проведен уретеросигмоанастомоз по Матисену в модификации Ю.Б Уллиева. Больной после операции прожил 4 года. У него были частые обострение хронического пиелонефрита, из-за которого развивалась хроническая почечная недостаточность. Уровень мочевины никогда не снизился ниже 10 ммол л, креатинина 100,0 ммол л, уровень гемоглобина не повышался выше 100 г л. После повторного обострения хронического пиелонефрита развивалась полиорганная недостаточность и констатирован смертельный исход.

25 больных (71,4%) с тотальной и 8 больных ( 44,4%) с субтотальной эписпадией после соответствующих предоперационных подготовок, оперированы традиционно по Державину и приближение лонных симфиз путем освежение краев ран и сшиванием шелковой нитью.Одновременно создание уретры методом одномоментной ортонеоуретропластики, предложенный Ж.Бекназаровым и А.З Факировым ( авторский свидетельство № 249).Для постоянного лаважа использован двухдиаметровый пузырьно-уретральный катетер , также предложенные вышеуказанными авторами( авторский свидетельство № № 252).

В послеоперационном периоде для постоянного лаважа мочевого пузыря использован 1;5000 раствор фурациллина с добавлением 1% раствора мумиё. Раствор капельно вливали через отверстие двухдиаметрового катетера, установленный в надлобковой области. Раствор смешиваясь с мочой и разбавляя его, оказывал антисептический и регенерирующий свойства выделился через уретральный конец катетера. Система функционировала 8-9 дней, после которого удаляли через надлобковой области, осторожным втягиванием .Рану надлобковой области ушивали двумя шелковыми швами. Больные, у которых выявили аллергический фон, после консультации специалистами Аллергологического центра назначили соответствующие лечение.

**Результаты и их обсуждение.** Послеоперационный уход и лечения играет важную роль для непосредственных и отдаленных результатов операции. Даже после « ювелирно выполненных» операции при плохом уходе и игнорирование аллергического фона результаты бывают неудовлетворительным. Ежедневно перевязывали больных салфеткой, пропитанный 1% раствором мумиё, постоянный лаваж функционировал непрерывно. Несмотря на проведенные манипуляции на 3-4 день после операции у 6 больных отмечалась ухудшение функционирования катетера, затруднение выделения мочи и боли. Учитывая послеоперационные запоры и сдавление скопленной в прямой кишке каловой массы мочевого пузыря ставили клизмы с 2% раствором натрия гидрокарбоната, что у 4 больных приводил





к исчезновению болей и улучшение дренирующих функций катетера. У 2 больных промывание и клизма не дала ожидаемого результата, что было связано с закупоркой солью и детритом тонкой неоуретральной части катетера. Данные осложнения ликвидированы путем промывания системы 1% раствором перекисью водорода. Если больной удерживает мочу независимо от времени суток и покоя или напряжения, удерживает мочи до 1,5-2 часа и одновременно опорожняется более 150 мл мочой, результаты оценивали на хорошо. При удерживании мочи до 1 часа и одновременно опорожняется более 50,0 мл мочой, результаты оценивали удовлетворительно. При непроизвольном мочеиспускании при любом напряжении результаты оценивали как неудовлетворительно. 33 больных с тотальной и субтотальной формой эписпадии по послеоперационным результатам распределены на следующие группы; у 18 больных (54,5%) отмечены хорошие, у 6 больных (18,1%) удовлетворительные результаты. Таким образом хорошие и удовлетворительные послеоперационные результаты составили всего 72,3% случаев. У 5 больных (15,6%) в послеоперационном периоде наблюдались нагноение послеоперационной раны. Из-за нагноения ран у 3 больных (9,1%) из данной группы больных отмечены полное, у 2 (6,5%) частичное расхождение швов. У 9 больных (27,3%) не удалось устранить недержание мочи. Через 2 месяца после проведения операции на рентген снимке у 16 больных (48,5%) из 33 отмечены полностью расхождение лонного симфиза, что ухудшило дальнейший прогноз. Через 4-6 месяца после операции у 2 из 6 больных оцененных как удовлетворительно недержание мочи возобновилось. Таким образом у 11 больных спустя 6-8 месяцев после первичной операции повторно проведена сфинктеропластика по Державину. После повторной сфинктеропластики только у 2 больных удалось частичному удерживанию мочи. Один больной из-за переселения в другую республику выпал из нашего наблюдения. У больных с аллергическим фоном послеоперационные результаты оказались хуже на 12-15%.

Проведенные нами исследования позволяют сделать следующие **выводы**;

1. Традиционная цистоластика по Баирову дает всего 50,0% случаев хорошие и удовлетворительные результаты. Традиционная сфинктеропластика по В.М Державину дает всего 72,3% случаев хорошие и удовлетворительные результаты. Значит, при обоих методах операции около 30,0 % случаев не достигается цели. При игнорировании аллергического фона послеоперационные результаты бывают хуже на 12-15%.

2. Исходя из перечисленных, необходимо в дальнейшем вести научную разработку по использованию современных антиаллергических препаратов.

## ЎҚИТУВЧИЛАРДА ИННОВАЦИОН ФАОЛИЯТНИ РИВОЖЛАНТИРИШ

**Эрбекова Шаходат Жўрабековна**

Сирдарё вилояти Ховос туманидаги математика ва физика фанларига ихтисослаштирилган 1- сонли давлат умумий ўрта таълим мактаби бошланғич синф ўқитувчиси

**Аннотация:** мақолада ўқитувчиларнинг инновацион фаолиятини ташкиллаштириш, фаолият дастури унинг фаолиятининг ривожланиши, ўқув жараёнини бошқариш механизмлари, муаммолари очиб берилган.

**Калит сўзлар:** Педагогик фаолият, моддий-техник база, ўқитувчи, таълим, шахс, жамоа, маҳорат, инновация, лойиҳа, метод

Ўзбекистон таълим тизимининг бугунги ҳолати педагогик жараёнда педагогик технологияларнинг фаол тадбиқ этилиши билан характерланади. Бундай шароитда нафақат ўқитувчининг касбий билим, кўникма ва малакалари, балки унинг мустақил тарзда ривожланиши ва психологик жиҳатдан ўз-ўзини ҳис этишига ҳам юксак талаблар қўйилади.

Педагогик фаолият – инсон шахсини ислоҳ қиладиган касбий фаолият турларидан биридир. Бир қатор ижтимоий-иқтисодий муаммоларнинг мавжудлиги, жумладан, мактаб моддий-техник базасининг айрим ҳолларда етарли эмаслиги, ўқитувчилик касбининг баъзи ёшлар томонидан тасодифий танланиши, ўқувчилар билан умумий тарзда тил топиша олмаслик, ёш ўқитувчиларда педагогик маҳоратнинг етишмаслиги кабилар ўқитувчи меҳнатининг рухий-ҳиссий жиҳатдан мураккаблашувига сабаб бўлмоқда. Шунинг учун ҳам, ўқитувчиларда бошқа касб эгаларига нисбатан ҳаяжонли ҳолатларни келтириб чиқарувчи вазиятлар кўпроқ ҳосил бўлади.



Кузатишлар шуни кўрсатадики, ўқитувчиларда педагогик маҳоратнинг ортиши баробарида уларнинг руҳий жисмоний саломатлигининг пасайиши кузатилади. Ўқитувчиларнинг ўқувчилар билан узоқ муддат ишлашлари натижасида ҳиссий ёниш синдроми сифатида касбий фаолият шаклининг ўзгариши вужудга келади. Бу эса ўқитувчи фаолияти, унинг бошқалар билан мулоқот қилиш жараёнини мураккаблаштиради.

Агар умумий ўрта таълим муассасасида ўқитувчиларнинг инновацион фаолиятларни ўзлаштиришлари ва бу жараённи бошқариш тўғри ташкил этилса ҳар бир ўқитувчи ўз педагогик фаолиятида ўсишга эришади. Ўқитувчиларни улар учун умумий бўлган фаолият бир гуруҳга жамлайди. Бу фаолият таълим муассасасида етилган муаммоларни биргаликда ечишга қаратилиши лозим.

Амалий тажрибалар шуни кўрсатадики, инновацияни ўқитувчилар жамоасига юқоридан туриб мажбурий тарзда сингдириш имконсиздир. Ҳар бир таълим муассасаси ўз фаолияти давомида бир неча босқични ўтайди. Жумладан, шаклланиш, фаолият кўрсатиш ҳамда ривожланиш босқичлари бунга мисол бўла олади. Таълим муассасининг ривожланиши ўз навбатида таълимнинг янги амалиётини вужудга келтириш билан боғлиқ бўлиб, бу жараён тажрибалар ўтказишни тақозо қилади. Таҳлилларимиз жараёнида биз бошқа бир қатор сабабларни ҳам аниқлашга муваффақ бўлдик:

- ўқитувчи фаолияти мазмунини янгилашнинг зарурлиги;
- шахсга йўналтирилган таълим жараёнини оптималлаштириш;
- таълим жараёнини модернизациялашнинг асосий йўналишларини амалда тадбиқ этиш;
- ўқувчиларнинг ўқув фаолиятига нисбатан мойилликнинг пастлиги;
- ўқув меҳнатининг асосий кўникма ва малакаларининг суштаскланганлиги;
- жамоада ўқув жараёнига нисбатан эскича, анъанавий ёндашувнинг

устунлиги;

- ўқитувчи касбий маҳоратининг етарли даражада шаклланмаганлиги;

- жамият ижтимоий буюртмасининг бажарилиши кабилар.

Таълим жараёнини ривожлантириш йўлини танлашнинг бошқаомиллари аниқ шарт-шароитлар ва имкониятлар сифатида намоён бўлмоқда. Энг муҳими таълим жараёни субъектларининг инновацияларни қўллаб- қувватлашларидир.

Ўқитувчининг инновацион фаолият дастури унинг фаолияти ривожланиши учун муҳим аҳамиятга эга. Ички ва ташқи омиллар асосида ўқитувчининг инновацион фаолияти ҳам кенгайиб боради. Ҳозирги ижтимоий-иқтисодий шароитда ўқувчиларнинг онгли тарзда мустақил ривожланишлари учун қулай педагогик-психологик муҳитни вужудга келтириш педагогик инновацияларнинг асосини ташкил қилиши лозим.

Ўқитувчининг инновацион фаолияти ўқув жараёнини бошқариш механизмларининг ўзгаришига асос бўлади. Жумладан, локал меъёрлар, ўқитувчи томонидан ишлаб чиқилган мустақил дастурлар кабилар.

Инновацион фаолиятдаги муҳим янгиликлар сирасига модулли технологияларни киритиш мумкин. Ўқитувчилар томонидан тузилган инновацион фаолият лойиҳалари ривожланишнинг 4 йўналишини ўзида мужассамлаши керак. Бу лойиҳалар ўқувчилар муҳитини мулоқот ва ҳар бир ўқувчи учун муҳим ижтимоий аҳамиятга эга бўлган ҳодисалар билан бойитиши лозим. Ишлаб чиқилган лойиҳалар турли танловлар, конференциялар, семинарларда кенг оммалаштирилиши керак.

Методбирлашмалар ўқитувчиларнинг инновацион фаолиятларини мувофиқлаштирувчи органга айланиши талаб этилмоқда. Мазкур кенгашларда педагогика фанининг амалиёт билан алоқадорлиги таъминланади. Ушбу жараёнда ўқитувчиларнинг инновацион ишлари йўналтирилади ва ташхисланади. Ўқитувчи ўз

малакасини узлуксиз ошириш орқали фаолиятини мустақил ташкил этишга эришади.

Ўқитувчи инновацион фаолияти кўламининг кенгайишида таълим муассасасидаги педагогик-психологик муҳит муҳим аҳамиятга эга. Ўқитувчи педагогик фаолиятининг кенгайиши натижасида қуйидагилар кўлга киритилади:

- ўқувчиларга бериладиган таълимнинг сифати ортади;
- ўқитувчиларнинг “йил ўқитувчиси” танловларидаги иштироклари кенгайди;
- ўқитувчилар турли танловлар, конференциялар, семинарлар, тренингларда кўпроқ иштирок эта бошлайдилар.

Ўқув жараёнини инновацияларга асосланган ҳолда бошқариш киритилган янгиликларнинг таълим мазмунига мувофиқ келишини таъминлашни тақозо қилади. Бунинг учун бир қатор муаммоларни ечиш зарурияти ҳам мавжуд.

Ўзбекистон жамияти ва таълим-тарбия тизимини демократлаштириш шароитида ўқув жараёни очик характер касб эта бориб, ривожланишнинг кўп вариантли йўлига эга бўлмоқда. Шу билан бир қаторда, кўп қисмли тизимда кўплаб ижобий ва салбий, тескари алоқалар натижасида таълим жараёни мунтазам ҳаракатланиб, бир ҳолатдан иккинчи ҳолатга ўтмоқда. Бундай шароитда таълим тизимида ўз фаолиятини мустақил ташкил этиш алоҳида долзарблик касб этмоқда. Бу бир томондан тизимнинг яхлитлигига путур етказса, бошқа бир томондан уни ривожлантиришнинг янги манбалари ҳосил бўлаётганлигидан далолат беради. Мазкур жараённинг сифат ва миқдор жиҳатдан тавсифи тизимнинг ички шароитлари асосида аниқланади. Жумладан, захиралар ва тизимга таъсир кўрсатувчи чора-тадбирлар ёрдамида.

Давлат ва жамиятнинг мазкур ҳолатларга бўлган муносабатлари турличадир. Жамиятда таълим мазмунининг кўп қирралигига бўлган эҳтиёж кучаймоқда. Бу ўз фаолиятини мустақил ташкил этиш жараёнини аниқ йўналтириш имконини беради.



Таълим орқали бошқариладиган тизим ўзининг яхлитлигини сақлаган ҳолда жамиятнинг истиқболдаги талабларини ҳисобга олади.

### Фойдаланилган адабиётлар.

1. Давидов В.В. Теория развивающего обучения. – М.: Интор, 1996. 544 с.
2. Давлетшин М.Г. Замонавий мактаб ўқитувчисининг психологияси. – Т.: Ўзбекистон. 1999. - 29 б.
3. Султонов М.М. Математика дарсларида бошланғич синф ўқувчиларининг ўқув-интеллектуал қобилиятини ривожлантириш//ўқув методик қўлланма. – Т.: Фан ва технология. 2012. б.
4. Тожибоева Х.М. Ўқувчи-ёшлар ижтимоий фаоллигини оширишнинг педагогик тизими. - 13.00.01 – Педагогика назарияси. педагогика таълимотлар тарихи. пед.фан.бўй.фал.док.дис. автореф. (PhD). - Тошкент –2018. – 44 б.
5. Фалсафа. Қомусий луғат. “Ўзбекистон файласуфлари миллий жамияти нашриёти”, “ШАРҚ” нашриёт- матбаа акциядорлик компанияси бош таҳририяти. – Тошкент - 2004. 496 б.
6. F.Umarova, A.Ubbiyeva, F.Gaibnazarova, N.Jo'rayev “O'quvchi shaxsini rivojlantirishga yo'naltirilgan ta'lim. ”Umumta'lim maktablari o'qituvchilari uchun o'quv modullari. 2- modul, 2-nashr. T., “Bekinmashoq-plyus”.2013

## БОЛАЛАРДА ТЕМИР ТАНҚИСЛИГИ КАМҚОНЛИГИНИ ОЛДИ ОЛИНИШИНИНГ ЗАМОНАВИЙ УСУЛЛАРИ

*Ҳаитқулова Парвиноз Собир қизи*

*Тошкент тиббиёт академияси Термиз филиали даволаш иши таълим  
йўналиши талабаси*

*Илмий раҳбар: Ж.Ж.Жалилов Тошкент тиббиёт академияси Термиз  
филиали ассистенти*

**Аннотация.** Ушбу мақолада Сурхондарё вилоятида яшовчи болаларда темир танқислиги камқонлигини олди олиншининг замонавий усуллари, келиб чиқиш сабаблари, профилактик чора тадбирлари илмий жихатдан асосланган ва хулосалар берилган.

**Калит сўзлар:** камқонлик, темир танқислиги, рационал овқатланиш, гемоглобин камайиши, қон айланиш.

**Кириш.** Рационал овқатланиш, темир ингибиторларни кўп миқдорда истеъмол этиш, сурункали қон йўқотишлар, гижжалар билан зарарланиш, ошқозон-ичак йўллариининг сурункали касалликлари, шунингдек, шифокорлар камқонлик ташхисини қўйганларида Жаҳон Соғлиқни Сақлаш Ташкилотининг таснифини эътиборга олиши керак. ЖССТнинг таснифига, асосан, гемоглобин меъёри ҳомиладорларда 110 г/л, аёлларда 120 г/л, 5 ёшгача бўлган болаларда 110 г/л, 5-12 ёшгача 115 г/л, 12 ёшдан сўнг 120 г/л, эркакларда 130 г/л ташкил этади. Гемоглобинни аниқлашда гемоглобинцианид усулини қўллаш тавсия этилади, бу замонавий ва ишончли усулдир.

ЮНИСЕФ маълумотига кўра, бир темир танқислиги камқонлиги бўлган беморга 2 та латент темир танқислиги бўлган бемор тўғри келади, агар аҳоли орасида камқонлик тарқалиши 40 % ва ундан юқори бўлса, бу ҳолда хавфли гуруҳлар орасида кенг профилактик чора-тадбирларни кўриш зарур. ЮНИСЕФ тавсияларга биноан 1 ҳафтада бир марта ёшига мос профилактик миқдорда темир препаратларини тавсия этиш лозим. Оғир даражали камқонлик билан оғриган беморларни, аввало, даволаш

шундан кейин профилактикани давом эттириш керак. Темир препаратларни ҳафтада бир маротаба истеъмол этишнинг афзал томонлари, бу – препаратнинг салбий таъсири йўқлиги, лаборатория текширувларини профилактика жараёнида ўтказишнинг зарур эмаслиги, маблағлар камроқ сарф этилишидир.

Камқонлик муаммосини ечиш ва унинг олдини олиш мақсадида қуйидаги масалаларга кенг эътибор бериш лозим. Аҳоли орасида кенг миқёсда тарғибот ишларини олиб бориш, тиббиёт ходимларининг камқонлик тўғрисидаги билимларини ошириш, жамоатчиликнинг камқонлик муаммосига бўлган эътиборларини кучайтириш.

Юқоридагилардан келиб чиққан ҳолда, болалар орасида темир танқислиги камқонлиги тарқалганлиги хавф омилларини ўрганиш, уларни бартараф этиш, болалар саломатлигини яхшилаш, болаларга кўрсатилаётган тиббий хизматнинг самарадорлигини ошириш чора-тадбирларини ишлаб чиқиш ҳозирги куннинг долзарб масалаларидан биридир.

**Тадқиқот мақсади.** Сурхондарё вилоятида яшовчи болалар орасида темир танқислиги камқонлигининг тарқалиш сабабларини чуқур ўрганиш, уларни камайтиришга қаратилган чора-тадбирлар мажмуини ишлаб чиқиш ҳамда илмий жихатдан асослаш.

#### **Тадқиқот натижаларини муҳокамаси.**

Республикаимиз Соғлиқни Сақлаш ходимларининг муҳим вазифаларидан бири, бу темир танқислиги камқонлигининг олдини олиш, ўз вақтида хавфли гуруҳлар орасида темир препаратларини профилактик миқдорда тавсия этиш, темир билан бойитилган озиқ-овқатларни тавсия этиш, рационал овқатланишни тушунтиришдир. Гемоглобин камайишидан аввалроқ чора-тадбирлар ўтказиш, темир етишмовчилигини ўз вақтида аниқлаш, оғир даражали камқонлик ривожланишига йўл қўймаслик ҳар бир оила ва жамият учун иқтисодий ва ижтимоий аҳамиятга эга бўлган масалалардан биридир.





Мамлакатимизда оналар ва болалар ўлимнинг салмоғли камайишига эришилган булса ҳам, қатор ҳоллатларда ҳамон ЭГК бевосита ёки оналар ўлимига сабаб бўлмоқда, ёхуд туғиш жараёнида оғир асоратларга олиб келмоқда. Бу ҳасталиклар орасида камқонлик алоҳида ўрин тутди. Бунга сабаб авваламбор унинг Республикамиздаги туғиш ёшидаги хотин-қизлар ҳамда хомиладорлар орасида кенг тарқалганлиги бўлса (барча ЭГК орасида у айрим вилоятларда 60-70 % ни ташкил этиб учрайди), иккинчидан унинг туғиш жараёнида салбий таъсир этиб турли оғир асоратлар келтириб чиқаради. Бу касаллик 47,3 % ҳолларда туғиш жараёнида турли асоратлар келиб чиқишига сабаб бўлади. Бу рақамлар Қорақалпоғистонда 90 %, Бухорода 74,8% га, Тошкент шаҳрида 72,1%га, Фарғонада 60,7% га тенгдир. Шу жумладан, Тошкент вилоятидаги анемия билан касалланган болалар динамикасини қуйидаги жадвал орқали кўришингиз мумкин (жадвал-1). Болалар касалланишлари таҳлили статистик маълумотларга асосланиб ўрганилди.

2018-йилда Сурхондарё вилояти шаҳар ва туманларида камқонлик кўрсаткичи умумий болалар сонига нисбатан қуйидаги ҳолатда эканлиги аниқланди: Шерабод туманида 7,3%, Бойсун туманида 4,2%, Ангор туманида 11%, Денов туманида 28,6%, Музрабод туманида 15%, Қумқўрғон туманида 61,3%, Шўрчи туманида 35%, Жарқўрғон туманида 12,8%, Сариосиё туманида 12,6%, Узун туманида 18,6%, Термиз туманида 14,3%, Термиз шаҳрида 22,7, Қизириқ туманида 22,7%, Олтинсой туманида 12,6% ни ташкил этган.

Камқонликни эпидемиологиясини ўрганиш ва натижаларига асосланиб амалиётда унинг бирламчи иккиламчи ва учламчи профилактикасининг такомиллашган замонавий усуллари қўллаш долзарб масала ҳисобланади.

2020-йилда 0-14 ёшгача бўлган болалар орасида бу кўрсаткич Шерабод туманида 7,3% дан 17% га, Бойсун туманида 4,2% дан 7,9%га, Ангор туманида 11% дан 18,9%, Денов туманида 28,6% дан 43,7% га, Музрабод туманида 15% дан 11,2 %га, Қумқўрғон туманида 61,3 % дан 59,3 % га, Шўрчи туманида 35% дан 38,4%, Жарқўрғон туманида 12,8 % дан 17,5 % га, Сариосиё туманида 12,6 % дан 11,9 % га,

Узун туманида 18,6 % дан 25,8 % га, Термиз туманида 14,3% дан 17,4 % ни, Термиз шаҳарида 22,7% дан 35,4%га, Қизириқ туманида 22,7% дан 39,3%га, Олтинсой туманида 12,6% дан 12,9% га ўзгарганлигини кўриш мумкин.

Шуни таъкидлаш лозимки, анемия кўрсаткичи Қумқўрғон, Қизириқ Денов, Шўрчи туманлари ҳамда Термиз шаҳрида бошқа туманларга қараганда бирмунча юкори эканлиги аниқланди.

Болалар касалланишлари асосан бирламчи касалланишлар ҳисобига юз берганлигини инобатга олиб, биз умумий касалланишларни таҳлил қилдик.

2019-2020 йилларда 0-14 ёшли болалар орасида касалликлар камайганлиги қайд этилган, (33,8%).

Болалар касалланишлари даражасининг камайганлиги ҳам ўткир, ҳам сурункали касалликлар камайиши ҳисобига юз берди. Болаларнинг касалланишлари камайганлиги асосан қуйидаги синф касалликлар ҳисобига юз берган: қон айланиш тизими касалликлари (63%га), тери ва тери ости клечатки касалликлари (52%га), нафас олиш аъзолари касалликлари (44,3%га), асаб тизими касалликлари (42,7%га), кулоқ ва сўрғичсимон ўсимта касалликлари (40,7%га), юқумли касалликлар (31,5%га), эндокрин тизим касалликлар (30,3%га), туғма аномалиялар (18,1%га). Юқоридаги синф касалликлар нозологиялари орасида миопия (на 22,1%), вирусли гепатит В (на 88,1%), бронхиал астма (20,4%га) каби касалликларнинг камайганлигини кўриш мумкин.

Шикастланишлар, жароҳатланишлар, касалланишларнинг ташқи сабабларидан болалар касалликларининг ортиши (38,2%га) ота оналар, УАШларни огоҳликка чақиради.

Болалар орасида камқонликнинг кўпайганлиги (8,2%га) болалар овқатланиш сифатининг пастлиги, режимсиз овқатланиш, сунъий аралашмаларни кўп истеъмол қилиш натижасида келиб чиқмоқда.

0-14 ёшли болалар касалланишлари 0-17 ёшли болалар касалланишларидан кескин фарқ қилгани йўқ. Биринчи ўринни нафас олиш аъзолари касалликлари



эгаллаган бўлиб, 63%ни ташкил этди. Шунингдек кейинги ўринларда ҳам болалар ҳам ўсмирларда 2018 йилда кўз ва унинг ёрдамчи аппарати касалликлари (6,8%), суяк бўғим мушак тизими касалликлари (5,6%), кулоқ ва сўрғичсимон ўсимта касалликлари (4,4%), сийдик ажратиш тизими касалликлари (3,6%), овқат ҳазм қилиш аъзолари касалликлари (2,8%), эндокрин тизим касалликлари (2,8%), асаб тизими касалликлари (2,8%) ва юқумли касалликлари (2,8%) эгаллаган.

2020 йилга келиб болалар касалланишлари структурасида сезиларли ўзгаришлар кузатилмаган. Биринчи ўринни нафас олиш аъзолари касалликлари эгаллайди, кейинги ўринларда - кўз ва унинг ёрдамчи аппарати аъзолари касалликлари (11,1%), суяк мушак тизими касалликлари (8,5%). Кулоқ ва сўрғичсимон ўсимта касалликлари бешинчи ўринга тушган, унинг ўрнини эса сийдик ажратиш тизими касалликлари эгаллаган. Овқат ҳазм қилиш аъзолари касалликлари 8 ўридан 4 ўринга, қон яратиш тизими касалликлари ҳам 13 ўридан 11 ўринга кўтарилиши қайд этилган.

2019дан 2020гача ўсмирлар касалланишлари 13,4% га камайган. Ўсмирлар касалланишларининг мусбат динамикасининг йўқлиги бир қатор касалликлар қайд этилиши билан боғлиқ: туғма аномалиялар (71,6%га), ўсмалар (41,5%га), суяк мушак тизими касалликлари (35,8%га), қон ва қон яратиш аъзолари касалликлари (25,8%га). Қуйидаги нозологик формалар ортганлиги қайд этилди: анемия (177,4%га), қандли диабет (68,5%га), гастрит (46,2%га).

Кулоқ ва сўрғичсимон ўсимта касалликларидан болалар касалланишлари 58,7%га, асаб тизими касалликларидан 39,7%га, сийдик ажратиш тизими касалликларидан 34,1%га, кўз ва унинг ёрдамчи аппарати касалликларидан 23,9%га касалланишлар камайганлиги қайд қилинган.

Шуни таъкидлаш керакки, ёш катталаниши билан, ҳам бирламчи касалланиш, ҳам умумий касалланиш орта боради. Болалар ва ўсмирлар касалликлари кўрсаткичлари орасидаги фарқ доимо ўсиб боради ва бу умумий касалланишларда яққол кўринади. Жумладан, 2017 йилда у умумий касалланишларда 2,6 марта ортган



бўлса, бирламчи касалланишларда 1,6 марта ортган, 2021 йилда – 3,4 ва 2,5 марта тегишли равишда (ўсиш темпи 23,5%ни ташкил қилган).

0-14 ёшли болалар ва 15-17 ёшли ўсмирлар касалланишлар даражасини касалликлар синфлари бўйича таққослаганимизда 2014 йилда барча синфлар бўйича касалланишлар даражаси ортганлигини кўриш мумкин. Болалар улғайиши билан қон айланиш тизими касалликлари (9,1 марта), эндокрини тизими касалликлари (8,2 марта), суяк мушак тизими касалликлари (5,5 марта), овқат ҳазм қилиш тизими касалликлари (5,3 марта) интенсив равишда орта борди. Шуни эътиборга олиш керакки, ўсмирларда 21,8 марта анемия, 10,5 марта бронхиал астма, 10,3 марта гастрит кўп учраши қайд этилди.

Бундан ташқари, бола ёшининг улғайиши билан кўз ва ёрдамчи аппарати касалликлари, асаб тизими касалликлари, нафас олиш аъзолари касалликлари 3 мартадан кўп қайд этилган.

Хулоса. Темир сақловчи маҳсулотлар билан озиқ-овқатларни бойитиш, энг самарали ва арзон усул ҳисобланади. Бу дастурнинг натижаси эса бир неча йилдан сўнг сезилади. Темир билан бойитилган озиқ-овқатлардаги темир миқдори организмнинг фақат физиологик эҳтиёжини қоплайди.

ТТК га чалинган туғиш ёшидаги хотин-қизлар тўлиқ соғайиб, диспансер кўригидан чиқарилгунларига қадар акушер-гинекологлар томонидан уларни хомиладорликдан сақлаш чора-тадбирларни кучайтиришлари лозим.

### **Фойдаланилган адабиётлар рўйхати**

1. Тарасова С.И. Железодефицитная анемия у детей и подростков // научная статья. Москва-2015 г.

2. Выхристюк Ю.В., Ильенко Л.И., Шалина Р.И., Сичинава Л.Г. Железодефицитная анемия у беременных: принципы лечения и профилактики. Текст научной статьи по специальности «Клиническая медицина». Рекомендации по ведению больных. Москва-2017г. С. 24-32.



3. Сайдалиева М.Н. Болаларда темир танқислиги камқонлигининг Тошкент вилояти буйича тарқалганлиги // магис.дис.Тошкент-2015 й. 18-23 б.

4. Жалилов Ж.Ж., Ибрагимов А.Ў. Аҳолиси саломатлигига Тожикистон алюминий заводи заҳарли газларининг таъсири (Сурхондарё вилоятининг шимолий туманлари мисолида) // Тошкент тиббиёт академияси ахборотномаси. Тошкент-2021 йил. 32-35 б.

5. Jalilov J. J. Improving the prevention, care and social assistance of children with disabilities // Monograph. Tashkent-2020.

6. Jalilov J.J. The role of medical workers and scringing centers in preventing the birth of children with disabilities in the Surkhandarya region; International scientific journal; New day in medicine - 2019 y.-28-32 p.

## MAVZU: Boshlang'ich sinf o'quvchilarining mantiqiy tafakkurini shakllantirishning xususiyatlari



Navoiy viloyati Tomdi tumani

1-ixtisoslashtirilgan maktabining  
boshlang'ich sinf o'qituvchisi  
Ashilova Altinay Duysenovna

**Annotatsiya:** O'zbekistonda ilm-fanni talab qiladigan va yuqori texnologiyali sanoatning rivojlanishi munosabati bilan yuqori darajadagi matematik ta'limga ega bo'lgan malakali kadrlarga bo'lgan ehtiyoj ortib bormoqda. SHu munosabat bilan maktab o'quvchilarining mantiqiy tafakkurini rivojlantirish, ularni nostandart muammolarni hal qilishga o'rgatish, bu o'quvchilarga atipik fikrlash qobiliyatini rivojlantirishga, muammolarni hal qilishda ijodiy bo'lishga va olingan bilimlarni qo'llashga o'rgatish imkonini beradi.

**Kalit so'zlar:** echimlar, nostandart vazifalar, mantiqiy fikrlash, ijodiy topshiriqlar, matematikani o'qitish, kognitiv faoliyat, ko'nikmalar.

Tomdinskiy rayon Navoiyskoy oblasti  
1-ya spetsializirovannaya shkola  
Uchitel nachalnoy shkolı  
Ashilova Altinay Duysenovna

**Annotatsiya:** V svyazi s razvitiem v Uzbekistane naukoemkix i vysokotexnologichnyx proizvodstv vozrastaet potrebnost v kvalifitsirovannyx kadrax s vysokim urovnem matematicheskogo obrazovaniya. V svyazi s etim razvitie logicheskogo myshleniya shkolnikov, obuchenie ix resheniyu nestandardnyx zadach, pozvolyaet vyrabotat u uchashixsya navyki netipovogo myshleniya, tvorcheski podoyti k resheniyu zadach i nauchit ix primenyat poluchennyye znaniya.

**Klyuchevyye slova:** resheniya, nestandardnyye zadachi, logicheskoye myshlenie, tvorcheskiye zadachi, obuchenie matematike, poznavatel'naya deyatel'nost, umeniya.

**Tomdi district of Navoi region**

**1st specialized school**

**primary school teacher**

**Ashilova Altinay Duisenovna**

**Abstract:** Due to the development of science-intensive and high-tech industries in Uzbekistan, the need for qualified personnel with high-level mathematical education is increasing. In this regard, the development of logical thinking of schoolchildren, teaching them to solve non-standard problems, this allows students to develop atypical thinking skills, to be creative in solving problems and to teach them to apply the acquired knowledge.

**Key words:** solutions, non-standard tasks, logical thinking, creative tasks, teaching mathematics, cognitive activity, skills.

## REJA:

### 1.Kirish. Tafakkurning mantiqiy shakllari haqida tushuncha

### 2.Asosiy qism:

1. Boshlang'ich sinf o'quvchilarining mantiqiy tafakkurini rivojlantirishda nostandard vazifalarning roli
2. Boshlang'ich sinf o'quvchilarining matematik tafakkurini shakllantirish yo'llari
3. Boshlang'ich sinf o'quvchilarining matematik tafakkurini shakllantirishga oid misollar.

### 3.Xulosa.

**Kirish.**



Tafakkurning mantiqiy shakllari

Milliy mafkuramizning asosiy toylaridan biri - komil insonni shakllantirishda mantiq fanining urni beqiyos-ligidadir.

Mamlakatimizning Birinchi Prezidenti Islom Karimov «Tarixiy xotirasiz kelajak yuk,» nomli asarlarida komil insonning xususiyatlariga tuxtalib, «U x,ar bir narsani akl, mantik tarozisiga solib kuradi. Uz fikr-uyi, xulosasini mantik asosida kurgan kishi etuk odam buladi», deb kursatib utganlar. Bu x,olat yoshlarga mantik fani asos-larini chukur urgatish, ularning mantiqiy tafakkur madaniyatini rivojlantirish bora-sidagi amaliy faoliyatni keng yulga kuyishni takozo etadi.

Zero, mantik kadimgi fanlardan biri bulib, uning masalalari kariyb ikki yarim ming yildan buyon urganib kelinmokda. Bu fan kishilarga olamni urganish, uzga insonlar bilan tuFri munosabatda bulish, tuFri fikr-lash, bilimlarni kupaytirish kabi mux,im vazifalarni bajarishga xizmat kiladi.

Mantikiy fikrlashning umumiy konunlari yurtimizdagi barcha oliy ta'lim muassasala-rida «Mantik» fani doirasida uktiladi. Mantik faniga oid deyarli barcha adabiyot-larda tuFri fikrlashning umumiy konunlariga ta'rif berilayotganda bu konunlar fikrning «anik, izchil, ziddiyatlardan xoli va asosli» bulishligini ta'minlashi aytiladi. Xar bir konunga alox,ida tuxtalganda, ayniyat konuni «x,ar bir fikr, mux,okama anik, ravshan bulishini» ifoda etishi, nozidlik konuni va uchinchisi istisno konuni «fikriy ziddiyat-ning oldini olishga» karatilganligi, etarli asos konuni esa «x,ar bir fikr, mulox,aza, mux,okamaning chinligi boshka chinligi isbot-langan fikr yordami bilan asoslanishi» kursatiladi.

Uz-uzidan savol tugiladi: tuFri fikrlashning umumiy konunlaridan kaysi biri tuFri fikrlashning asosiy talablaridan biri bulgan mantikiy izchillikni tulakonli aks ettira oladi? Mantikan tuFri fikrlashning umumiy konunlarining talablari matn ichi-dagi uziga tegishli jix,atlarni tartibga soladi, lekin ulardan x,ech biri matnni bir butun x,olda tax,lil etmaydi. Ma'lumki, olam-dagi narsa va xrdisalar x,arakati uziga xos ichki konunlarga buysunadi. Ana shu x,arakat-ning inson ongidagi in'ikosi x,isoblanmish tafakkurda ^am uziga xos ob'ektiv konuniyat-lar mavjud. Jumladan, M.SHaripovning fik-richa, «Falsafada konun tushunchasi narsa va ^odisalarining mux,im, zaruriy, umumiy, nis-biy barkaror munosabatlarini ifodalaydi. Formal mantik ilmida konun tushunchasi fikrlash elementlari urtasidagi ichki, mux,im, zaruriy alokadorlikni ifodalaydi»2.

Ushbu ta'rifga kura, M.Xayrullaev va M.Xakberdievlar «Tafakkur konunlari chin bilimga erishish maksadiga xizmat kiladigan tuFri fikrlashning anik normalaridir... Tafakkur konunlari uz ^olati bilan ikki gurux,ga bulinadi. Birinchisi: xususiy ax,a-miyatga ega bulgan konunlar, tafakkur jarayo-nining ayrim konunlari yoki koidalari, ya'ni tushunchaning ta'riflanishi, kat'iy sillogizm tuzish koidalari va boshkalar. Ikkin-chisi: tafakkur faoliyatini umuman xarakter-lovchi, ya'ni umumiy ax,amiyatga ega bulgan tafakkurning mantiqiy konunlari»3 deb ta'rif keltirishgan.





Demak, shundan kelib chikib aytish mum-kinki, inson tafakkuriga xos bulgan mux,im xislatlardan biri fikrning anik bulishidir. CHunki, ob'ektiv vokelikdagi x,ar bir buyum, ^odisa uziga xos belgi va xususiyatlarga ega. Bu belgi va xususiyatlar buyum va x,odisalarni bir-biridan farklashga, ularning uziga xos tomonlarini aniklashga yordam beradi. Bu esa, uz navbatida, buyum va x,odisalarning inson tafakkurida anik aks etishi, x,ar bir fikr, mulox,azaning anik, ravshan ifodalanishini ta'minlaydi. Fikrning noanikliigi fikrdagi mantikning sayozlashuvi, mantiksizlikka olib keladi. Masalan, ob'ektiv va sub'ektiv sabab tushunchalarining mox,iyatini aniklab olmas-dan birorta x,odisaning kelib chikish sabab-lari tuFrisida anik fikr yuritib bulmaydi. SHu sababdan fikrdagi aniklik t^ri tafak-kurlashning asosiy belgilaridan biri xisoblanadi.

Ayni paytda aniklik - inson tafakkuriga xos bulgan muxim xislatlardan biri bulib, u uzining ob'ektiv asosiga egadir. Ma'lumki, atrof-olamdagi narsa va xodisalar uziga xos sifati, belgisi va xususiyatlari bilan bir-biridan ajrab turadi. Ulardagi bu jixatlar xar bir narsa va xodisani bir-biridan farklashga, ularning uziga xos tomonlarini urganishga imkon yaratadi. Demakki, xar bir narsa va xodisani ana shu uziga xos tomonlarini tafakkurda anik aks etishi tuFri fikr-lashning zaruriy shartlaridan biri. Narsa va xodisalarning inson tafakkurida anik aks etishi fikr va muloxazalarning anik, tushu-narli ifodalanishini ta'minlaydi. Anik bulmagan muloxazalar, fikrlar Falizlik, chalkashlik, mantiksizlikka olib keladi.

SHunga kura, ob'ektiv vokelikdagi buyum va xodisaning joylashishi, uzaro munosabati va boFlanishida muayyan tartib, izchillik, ketma-ketlik mavjuddir. Buyum va xodisalarning bu xususiyatlari fikrlash jarayonining izchil amalga oshishida uz ifodasini topgan. Tafak-kurga xos bulgan izchillik belgisi xar bir fikrning muayyan tartibda uzaro boFlangan xolda bayon etilishini talab kiladi. Fikrdagi izchillikning buzilishi, fikr ma'nosi-ning uzgarishiga olib keladi va bunday fikrni tushunib olish kiyinlashadi. Masa-lan, birorta faylasuf - mutafakkirning umumfalsafiy karashlarini urganmasdan turib, uning ijtimoiy yoki axlokiy ta'limo-tining moxiyatini tulik tushunib bulmaydi.

YAna shuni xam aytib utish kerakki, vokelikdagi biron-bir predmet yoki x,odisa bir vaktning uzida ikki zid belgiga ega bula olmaydi. Masalan, ma'lum bir kitob Uzbekistonda nashr etilgan yoki nashr etilma-gan buladi yoki biron-bir predmet bir vaktning uzida xam bor, xam yuk bula olmaydi. Demakki, tafakkurda xam ana shunday ziddi-yatlarga yul kuymaslik zarur. Bu esa mantikan tuFri fikrlashning zaruriy shartlaridan biri xisoblanadi. Tafakkurda mantikiy zid-diyatlarga yul kuyish fikrlarning tushunarsiz bulishi, mantiksizlikka olib keladi.

SHuningdek, mantikan tuFri fikrlashni ta'minlash uchun zarur bulgan shartlardan yanabiri - fikrlarning asosli bulishidir. Vokelikdagi narsa va x,odisalar urtasidagi saba-biy boFlanishlar mantikiy tafakkurning ana shu asoslilik prinsipining ob'ektiv negizi x,isoblanadi. Inson uz fikrlarini asos-lashda chinligi isbotlangan va bir-biri bilan mantikan boFlangan mulox,azalardan foydalanadi.Umuman olganda vokelikdagi narsa va x,odisalar ma'lum bir tartib, ketma-ketlikda mavjuddir ^amda ularning urtasidagi uzaro munosabat

va boFlanishlari x,am ana shunday izchillikka amal kiladi. Ulardagi bu xususi-yatlar fikrlash jarayonining mantiqiy izchillik prinsipida uz aksini topgandir. Mantikiy izchillik x,ar bir fikrni muayyan tartibda x,amda uzaro boFlangan x,olda bayon kilinishini takozo kiladi. Jumladan, «Mantikiy tafakkurning asosiy konunlari kuyidagilar:

1) ayniyat konuni; 2) ziddiyat konuni (nozid-lik konuni); 3) uchinchisi mustasno konuni; 4) etarli asos konuni... Bu konunlar tuFri fikrlashning zaruriy shartidir. Xar kanday tuFri fikr anik, nozid, izchil va isbot kilingan bulishi kerak»1.

SHu urinda aytib utish kerakki, etarli asos konuni mantikshunoslar orasida kupgina baxs-munozaralarga sabab bulgan. Bu esa bu konunning «me'yoriy (normativnnyy) xarak-terdan kura, kuprok tavsiyaviy xarakterga egaligi» bilan izoxlanadi. SHunga kura ayrim mantikshunoslar bu konunni «asosiy konunlar» katoriga kiritmaydi»4.

YUkorida kursatib utilgan mantikan tuFri fikrlashning umumiy konunlari mantikiy tafakkurning barcha shakllariga, elementla-riga xos bulgan aniklik, nozidlik, izchillik, asoslilik xislatlarini ifodalaydi.

Bundan kurinib turibdiki, mantikan tuFri fikrlashning umumiy konunlari tuFri fikr-lash uchun zaruriy bulgan talablarni ilgari suradi. Bu talablar bajarilgan takdirdagina, fikrlar



urtasidagi boFlanishlar tuFri amalga oshiriladi va ulardagi mantikiylik ta'minlanadi.

Shunga kura, mantikan tuFri fikrlashning umumiy konunlari tafakkurning tabiiy konunlari xamdir. Zero, ularni yukka chika-rish yoki boshka konunlar bilan almashtirish mumkin emas va ular xech kimning xoxishiga boFlik bulmagan xolda mavjud buladi.

SHu urinda shuni xam aytib utish kerakki, bu konunlardan kelib chikadigan talablarni buzish, ularga amal kilmaslik mumkin. Lekin bunda fikrlash noanik, ziddiyatli, asossiz, noizchil va

oxir-okibat mantiksiz, notuFri buladi.

Zero, mantikan tuFri fikrlashning umumiy konunlari bir karashda shaxslarga xos konunlardek tuyuladi, chunki ular inson miyasida, uning akliy faoliyati jarayonida amal kiladi. Lekin shunga karamasdan, tafakkur konunlari ob'ektiv mazmunga ega bulgan konunlardir. Birinchidan, ular fikrlayotgan sub'ektning kayfiyati va xoxishiga boFlik bulmagan xolda xar kanday mantikiy, tuFri fikrlashda amal kiladi, xatto, bu sub'ekt mantik fanini urganmagan va mantikiy konunlar xakida xech kanday tasavvurga ega bulmasa xam. Ikkinchidan esa tafakkur, fikr yuritish insonga, inson miyasiga xos bulgan tabiiy xususiyatdir. Agar tafakkur, fikrlash jarayoni insonlarga xos bulgan tabiiy xusu-siyat ekan, demak, uning konunlari xam tafakkurning tabiiy konunlaridir. Uchinchidan, mantikiy tafakkur va uning konun va koidalari umuminsoniy xarakterga ega, ya'ni insonlar millati,



irki, tili, jinsi va boshka tafovutli jixatlaridan kat'i nazar, bir xil konunlar asosida fikrlashadi va bu konunlar mantiqiy konunlardir. Va nixoyat, turtinchidan, mantiqiy konunlar ob'ektiv vokelikdagi narsa va xodisalar, ular urtasidagi munosabatlar, ulardagi xususiyat-larning bir necha ming yillar davomida inson miyasida aks etib kolishining natija-sidir.

Ayniyat, nozidlik, uchinchisi istisno va etarli asos konunlari formal mantik fani-ning ilk boskichi bulgan ananaviy man-tikdayok urganila boshlangan. Lekin bu konun-larning mazmun-moxiyati xakida faylasuflar urtasida xam, mantikshunoslar urtasida xam xaligacha bir tuxtanga kelinmagan. Masalan, formal mantikka karshi bulganlar ayniyat konunini - narsa xar doim uz-uziga teng bulishi kerak, deb talkin kiladilar. Birin-chidan, formal mantik narsalar xakidagi emas, tafakkur xakidagi fandir, shu sababli xam bunday talab kuyilishi mumkin emas. Ikkinchidan, Arastu davridan buyon ayniyat konuni tafakkurdagi aynanlik deganda, ma'lum bir tushunchaning anik mazmunga ega bulishi va ma'lum bir muxokama, xulosa chikarish jarayonida dastlabki mazmunini saklab kolishligi xakidagi talabni ilgari suradi. CHindan xam, suxbat yoki bax,s jarayonida tomonlar bitta tushunchaga turlicha maz-mun beradigan bulsa, bunday muxokamada mantiqiylik buziladi, sofistika vujudga keladi.

Formal mantikka karshi bulganlar ziddiyat konunini xam uziga xos talkin kilishga va, xatto, uni inkor etishga urinadilar. Ular ziddiyat konunini tabiat va jamiyatdagi karama-karshilikni, ziddiyatni inkor etadi, deb talkin kiladilar. Birinchidan, avval aytib utganimizdek, formal mantik narsalar xakida emas, tafakkur xakidagi fan, shu sababli ziddiyat konuni narsalarga tegishli ziddiyatlar xakidagi savolni urtaga kuymaydi. Ikkinchidan, ziddiyat konuni tafakkurdagi barcha ziddiyatlarni xam inkor etmaydi, fakatgina biron-bir masala yoki predmet yuzasidan ma'lum bir munosabat va vaktida uz-uzini inkor kilmaslik xakidagi talabni aks ettiradi.

SHuningdek, formal mantik uziga karshi bulganlarning urinishlariga karamasdan, uz konunlari bilan allakachon ob'ektiv olam-ning dialektik moxiyatini aks ettirgandir. Buni birgina ziddiyat konuni misolida xam kurish mumkin. Unga kura, birinchidan, bir predmet xakida bir vaktida aytilgan ikki karama-karshi fikrning xar ikkisi tuFri bulishi mumkin emas. E'tibor bering, fakat bir vaktida deyilmokda, turli vaktlarda emas. Nima uchun? CHunki predmet uzgarishi mumkin, shunga kura bizning u xakidagi fikrlarimiz xam uzgaradi. Demak, ziddiyat konuni narsa-larning dialektik tabiatidan kelib chikadi. Ikkinchidan esa, bir predmet xakidagi ikki karama-karshi fikrning xar ikkisi bitta munosabatda birdaniga chin bulishi mumkin emas. YAna anik bir munosabat olinmokda, boshkasi emas. Nega? CHunki boshka munosa-batda olingan predmet boshka predmetlarga nisbatan uzga sifatlarni kasb etadi. Dialektika xam aynan shuni aks ettiradi.

«Tafakkur konunlari xakida yana ikki xil karash mavjud. Ayrim mantikshunos va faylasuflar bu konunlarni olamdagi narsalar tabiatida amal kiladi deb xisoblashadi; boshka ba'zilar bu konunlarni avvaldan inson ongida mavjud bulgan va fakat tafakkurning uziga tegishli ichki konunlar sifatida talkin etishadi. Formal mantikning konunlari xakidagi bu

ikkala talkin xam notuFri. Avvalgisining xatosi shundaki, formal mantik konunlari tabiat va jamiyat konunlari emas, tafakkur konunlaridir. Mantik konunlarida moddiy borlik konun-larining aks etishi lozimligi boshka masala, lekin mantiqiy konunlar tafakkurda uziga xos tarzda namoyon buladi. Masalan, tabiatda tushunchani ta'riflashga oid koidani topib bulmaydi. Bu amal fakat mantiqiy taxlilga taalluklidir. Mantiqiy konunlarni ichki, fakat tafakkurga tegishli, deb xisoblovchi mantiqshunos va faylasuflar xam uz-uzidan notuFri fikr yuritadilar, chunki yukorida ta'kidlab utganimizdek, tafakkur va uning konunlari moddiy borlik va uning konun-larini ongimizda uziga xos tarzda aks etishidir»1.

Tafakkur konunlari xakidagi fikrlarni umumlashtirib, kuyidagi xulosalarga kela-miz:

- tafakkur konunlari fikrlash element-lari urtasidagi ichki, muxim, zaruriy alokadorliklarni aks ettiradi;
- tafakkur konunlari chin bilimga eri-shishni ta'minlaydigan anik ilmiy me'yor-lardir;
- tafakkur konunlari ob'ektiv mazmunga ega bulgan konunlardir;
- tafakkur konunlari tafakkurning tabiiy konunlari xisoblanadi;
- tafakkur konunlari tuFri fikrlash uchun zaruriy bulgan talablarni ilgari suradi;
- tafakkur konunlari mantiqiy tafakkurning barcha shakllari, elementlariga xos bulgan aniklik, nozidlik, izchillik, asosli-lik xislatlarini ifodalaydi;
- tafakkur konunlari ob'ektiv olamning dialektik moxiyatini aks ettiradi.

Xulosa kilib aytganda, mantiqiy konun-larning mazmun-moxiyatini yaxshi bilish yoshlarning fikrlash doirasini kengaytiradi, ularning mustakil fikrlash kobiliyatini rivojlantiradi, mantiqiy tafakkur mada-niyati kunikmalarini shakllantiradi.

## **2.Boshlang'ich sinf o'quvchilarining mantiqiy tafakkurini rivojlantirishda nostandart vazifalarning roli**

O'zbekiston hukumati innovatsion iqtisodiyotni yaratish, O'zbekistonning ijtimoiy-iqtisodiy rivojlanishining uzoq muddatli maqsad va vazifalarini amalga oshirish, yuqori samarali ish o'rinlarini modernizatsiya qilish bo'yicha maqsadlarni qo'ydi. SHunday ekan, mamlakatimizning XXI asrdagi muvaffaqiyati. fanni talab qiladigan va yuqori texnologiyali ishlab chiqarishlar uchun malakali mutaxassislarga bo'lgan ehtiyojni qondirish nuqtai nazaridan, bu bevosita yuqori sifatli matematik ta'limga bog'liq. "Matematikani o'rganish ta'limda tizimli rol o'ynaydi, insonning kognitiv qobiliyatlarini, shu jumladan mantiqiy fikrlashni rivojlantiradi..." Bularning barchasi zamonaviy jamiyatda nafaqat yaxshi ma'lumotga ega bo'lgan mutaxassislarning, balki qutidan tashqarida fikr yurita oladigan mutaxassislarning mavjudligini nazarda tutadi. SHu munosabat bilan, asosiy umumiy ta'limning ustuvor yo'nalishi - o'rganishga, o'z-o'zini tarbiyalashga va olingan bilimlarni amaliyotda qo'llashga qodir bo'lgan o'quvchilarning rivojlanish salohiyatini ro'yobga chiqarishdir Insonning fikrlash qobiliyatining muhim



tarkibiy qismlaridan biri bu mantiqiy savodxonlik, ya'ni har qanday intellektual faoliyatda zarur bo'lgan ma'lum bir minimal mantiqiy ko'nikma va bilimdir. Mantiq matematikaning ajralmas qismi bo'lganligi sababli, maktab o'quvchilari uchun maktab matematika kursida mavjud bo'lgan mantiqiy tushunchalar va harakatlarni ajratib ko'rsatsak, ularga tegishli uslubiy ishlov berishni qo'llasak, ularda mantiqiy ko'nikmalarni shakllantirish mumkin deb taxmin qilish mumkin. Har qanday faoliyatda e'tibor, mantiqiy fikrlash qobiliyati inson uchun zarurdir, chunki ular muammolarni hal qilishga, qiyin vaziyatlardan chiqish yo'lini topishga yordam beradi. Matematika ijodkorlik sifatida alohida holatlarda qo'llanilishi kerak bo'lgan umumiy qoidalarni ishlab chiqishni o'z oldiga maqsad qilib qo'ygan. Bu qoidalarni yaratgan kishi yaratadi. Tayyor matematik qoidalarni qo'llagan har bir kishi bilimning boshqa sohalarida yangi qiymatlarni yaratishi mumkin. Matematika alohida qobiliyatlarni talab qiladi, degan fikr bor. Ammo matematikani o'qitish amaliyotini tahlil qilish shuni ko'rsatadiki, o'quvchining matematik bilimlarni mazmunli o'rganishi uchun oddiy o'rtacha qobiliyatlar etarli. Ba'zan matematikada muvaffaqiyat oddiy yodlashga asoslangan deb o'ylashadi. Yaxshi xotira kerak, ammo har xil turdagi vazifalarni hal qilishning eng muvaffaqiyatli usullarini topish va vizual tasvirlardan foydalanish qobiliyati muhimroqdir. Mantiqiy, oqilona va izchil fikrlash qobiliyatini rivojlantirish ayniqsa qimmatlidir. Bu qobiliyatlarning barchasi matematikani ijodiy o'rganish jarayonida nostandart masalalarni echish yoki turli adabiy manbalarda ham deyilganidek - ko'ngilochar, evristik, ijodiy, izlanish, muammoli, mantiqiy deb ataladi. Umumiy ma'noda vazifa mashq sifatida talqin etiladi, uni hal qilish uchun ma'lum ma'lumotlarga ko'ra, ushbu harakatlarni bajarish uchun ma'lum qoidalarga muvofiq ma'lum harakatlar (hisob-kitoblar, elementlarning harakati, xulosalar) talab qilinadi. V.V.Drozina, V.L.Dilman "Nostandart muammolarni hal qilish uchun ijodkorlik mexanizmi" kitobida nostandart vazifaning quyidagi ta'rifmi beradi - "bu reproduktiv usullar bilan aniqlab bo'lmaydigan o'ziga xos, ijodiy printsipni o'z ichiga olgan vazifadir. hal qilish va talabalardan o'z echimlarini izlashni talab qiladi"

Matematik masalalarni echish jarayonida maktab o'quvchilarida fikrlash uslubi shakllanadi, bunda ular fikrlashning ma'lum sxemasiga amal qilishni, tarkibiy qismlarga aniq bo'linish va o'z fikrlarini ifodalashni o'rganadilar, simvolizmning to'g'riligini aniqlaydilar. Nostandart vazifalarni hal qilish bevosita shaxsning ijodkorligi bilan bog'liq, bolalarda mantiqiy fikrlash qobiliyatini rivojlantirish uchun o'quv faoliyatining samaradorligi bunga bog'liq. Matematik qobiliyat - bu qizg'in va yaxshi tashkil etilgan ish. Muammolarni echish qobiliyati matematikani o'rganishning asosiy vositasidir. Pedagogika fanida mahorat mohiyati haqida yagona tushuncha mavjud emas. Ilmiy tadqiqotlar tahlili shuni ko'rsatadiki, tadqiqotchilar asosan mahoratning mohiyatini ma'lum sharoitlarda muayyan faoliyatni amalga oshirish qobiliyatini ta'minlaydigan bilim va ko'nikmalar yig'indisi sifatida ochib beradilar. Matematikada muammolarni hal qilish uchun zarur bo'lgan va ijodkorlik bilan to'ldirilgan ko'nikmalar nostandart muammolarni hal qilish qobiliyatiga olib keladi. Bunday masalalarni echishda tafakkur, zukkolik rivojlanadi, matematik savodxonlik darajasi oshadi. Matematik mashqlarning



samaradorligi o'quvchilarning ijodiy faolligiga bog'liq bo'lib, buning natijasida darsda o'quvchilarning aqliy faoliyati faollashadi. Vazifalar o'quvchilarning tafakkurini uyg'otishi, rivojlantirishi va takomillashtirishi kerak

Matematik bilimlarni mazmunli o'zlashtirish bilan talabalar ijodiy vazifalarni hal qilish uchun asosiy bo'lgan asosiy aqliy operatsiyalardan foydalanadilar: tahlil qilish (muammoning holati va talabini tushunish qobiliyati"; sintez (o'z bilimlarining turli kombinatsiyalarini yaratish qobiliyati). gipotezani aniqlash), umumlashtirish, taqqoslash, abstraktsiya, konkretlashtirish, induksiya va deduksiya, bashorat (gipotezani tasdiqlash yoki rad etish qobiliyati). Ta'limni rivojlantirishda maktab oldida ijodiy fikrlay oladigan, paydo bo'ladigan muammolarni nostandart usullar bilan hal qila oladigan va tadqiqot ko'nikmalariga ega bo'lgan bolalarni rivojlantirish muammosi turibdi. Ammo sinfda maktab o'quvchilari ko'pincha bitta echim va echimni o'z ichiga olgan tipik vazifalarni bajaradilar. ba'zi bir algoritm asosida oldindan aniqlangan yagona javob. Talabalar bir hil harakatlarga o'rganib qolgan va mustaqil harakat qila olmaydi. intellektual salohiyatini samarali kengaytirish. Ijodkorlik - yangi narsalarni yaratish uchun stereotiplardan uzoqlashish qobiliyati. Bunda katta imkoniyatlar maktab o'quvchilarining noma'lum bo'lgan echim algoritmi ijodiy vazifalarni hal qilish qobiliyati bilan namoyon bo'ladi. Bunday mashqlar bitta echimning qat'iy chegaralari bilan cheklanmaydi va kashfiyot xarakterini taklif

qiladi. Echim izlash talab etiladi va bu muqarrar ravishda aqliy faoliyatning ijodiy ishiga olib keladi, rivojlanishga yordam beradi va kognitiv faoliyatni faollashtirishning eng kuchli vositasi bo'lib tuyuladi. Atipik vazifalar va mashqlarni hal qilish bo'yicha mashg'ulotlarni tashkil etish darsda nafaqat yuqori sifatli bilim olishga, balki kognitiv faoliyat usullarini o'zlashtirish uchun zarur bo'lgan ijodiy shaxsning fazilatlarini rivojlantirishga qaratilgan bir qator fikrlarni o'z ichiga olishi kerakligini ko'rsatadi. . Matematika fanining dastlabki yillarida o'quvchilarning matematikaga qiziqishini yo'qotmasligiga alohida e'tibor beriladi. Bu o'z vaqtida hal qilinmagan qiyinchiliklar tufayli sodir bo'lishi mumkin, shuning uchun nostandart vazifalarni hal qilishni o'rganayotganda, ijodiy shaxsni rivojlantirishga e'tibor berish kerak.

Mantiqiy fikrlash har qanday fikrlashni, shu jumladan matematikani ham o'z ichiga oladi. Bizning muammomizni hal qilish uchun o'quvchining matematik tafakkurini uchta asosiy yo'nalishda rivojlantirish talab etiladi: arifmetik, fazoviy-geometrik va mantiqiy. Talabalarni noan'anaviy vazifalar va mashqlarni muvaffaqiyatli hal qilishga o'rgatish uchun boshidanoq o'quvchilarni muvaffaqiyatga, "o'zlariga ishonish" ga yo'naltirish kerak. Buning uchun o'quvchilarning barcha musobaqa va musobaqalarda o'z vakolatlari doirasida qatnashishi muhim. Mashg'ulotlar jarayonida o'quvchilarning salohiyatini mustahkamlash va kengaytirishga e'tibor qaratilmoqda. Bu ularning faolligi va kayfiyatini doimiy ravishda rag'batlantirishda ifodalanadi; matematik bilimlarni eng yuqori darajaga olib chiqish; har xil turdagi kognitiv qiziqishlarga ega bo'lgan barcha talabalarni "infektsiyalash" da va bu qiziqishlarni sinfdoshlariga o'tkazishga yo'naltirilganlikda.



Ijodiy vazifalarni hal qilishning aniq usuli yo'q, chunki ular qisman originaldir. Bunday vazifalarni hal qilishni o'rganayotganda, xuddi tipik vazifalar bilan ishlashdagi kabi pedagogik shartlarga rioya qilish kerak. Birinchidan, siz o'quvchilarda qiziqish uyg'otishingiz kerak. Buning uchun qiziqarli vazifalar va mashqlarni diqqat bilan tanlashingiz kerak. Ular juda oson yoki qiyin bo'lmashligi kerak, chunki muammoni hal qilmasdan, o'quvchilar o'zlariga ishonchni yo'qotishi mumkin. Va bu erda yordam o'lovini aniqlash muhim, maslahat minimal bo'lishi kerak. Va, albatta, maktab o'quv dasturining mavzulariga mos keladigan vazifalarni tanlab, atipik vazifalarni hal qilish bo'yicha mashg'ulotlar muntazam ravishda amalga oshirilishi kerak. Beshinchi sinfda doimiy ish o'quvchilarning og'zaki hisobini yaxshilash, uning turli usullarini o'zlashtirish, muhim arifmetik ma'lumotlarni yodlash kutiladi. Doimiy ravishda fazoviy tasavvurni rivojlantiradigan va geometrik ufqlarni kengaytiradigan muammolarni hal qilish kerak.

Mulohaza yuritish qobiliyatini rivojlantirish uchun mantiqiy masalalarning o'ziga xos usullari ham, sinflari ham o'rganiladi (qon quyish, tortish, almashtirish) va qiziqarli mantiqiy muammolar oddiygina hal qilinadi. Oltinchi sinfdan boshlab siz mantiqiy-kombinatoriyal tsiklning asosiy mavzulari ustida ishlashni boshlashingiz mumkin:

kombinatorikaning asosiy tamoyillari, paritet g'oyasi, vazifalar - o'yinlar, rang berish usuli, simmetriya g'oyasi. , beshinchi sinf mavzulari haqida unutmang. Ettinchi sinfda geometriyadagi asosiy teoremlarni qat'iy, rasmiy darajada o'rganishdan oldin bu faktlarni isbotsiz, geometrik illyustrativlik va intuitsiyaga asoslanib bayon qilish va mazmunli geometrik vazifalarni echishga kirishish maqsadga muvofiqdir.

O'rganish o'quvchilarning tarkibiga bog'liq bo'lib, vazifalar va mashqlarni parallellarga bo'lish shartli. Agar o'qituvchi topshiriq yoki mavzu yomon o'zlashtirilganligini ko'rsa, uni kelajakka qoldirish kerak. Aksincha, ushbu parallelning vazifalarini hal qilgandan so'ng, siz keyingi parallelning vazifalarini hal qilishga ishonch bilan kirishingiz mumkin. SHuni ta'kidlash kerakki, oldingi o'quv yillarining allaqachon hal qilingan vazifalariga qaytish kerak. Takrorlash va mustahkamlashning afzalliklaridan tashqari, yangi g'oyalar, echimlar, xulosalar va umumlashtirishlar paydo bo'lishi mumkin. Ana shunday damlarda insonning biror muammoni hal qilishga ijodiy munosabati namoyon bo'ladi, u o'sib borayotganini, aqlli bo'lib borayotganini his qiladi. Talabalarga ijodiy xarakterdagi topshiriqlar berilishi kerak. Dastlab, shartlarni miqdoriy jihatdan murakkabroq (qiyoslash bo'yicha harakat qilish va umumlashtirishga o'tish) bilan almashtirish oson. Ular taniqli yoki hatto muallifning g'oyasiga shart qo'shishni o'rganishlariga ishonch hosil qiling. Echimlarni izlashda maxsus g'oyalar va yondashuvlarni o'rganish zarurligiga, shuningdek, usul va g'oyalarni bosqichma-bosqich rivojlantirishga e'tibor qaratish lozim. Bunday holda, ular texnik jihatdan sodda, namunaviy masalalardan (shartning bayoni echimga yoki asosiy g'oyaga yondashuvni ochib beradi) yaxshi yashirilgan g'oyalar, g'oyalarning o'zgaruvchanligi va nuanslari, g'ayrioddiy yoki "ularning echimdagi mavjudligi ajablantiradi. Nostandart muammolarni hal qilishni o'rganish uchun, parallel ravishda, shaxsning ijodkorligini rivojlantirishga e'tibor beriladi



Nostandart vazifalar ko'plab mahalliy va xorijiy tadqiqotlar mavzusidir. Ular qadim zamonlardan beri o'rganilgan - misrlilar, yunonlar, hindlar, xitoylar, arablar. Bu masalaga ko'plab olimlar - matematik va o'qituvchilarning asarlari bag'ishlangan: L.Pizanskiy (Fibonachchi), D.Kardano, P.Fermat, V.Leybnits, L.Eyler, K.Gauss, I.Krasnopolskiy, V.I.Obreimov, e.I.Ignatiev, YA.I.Perelman, M.Gardner, G.V.Polyak, D.Poya, YU.M.Kolyagin, L.M.Fridman. Matematika bo'yicha darsliklar va o'quv qo'llanmalarini o'rganib chiqib, biz har qanday topshiriq ba'zi sharoitlarda atipik, boshqalarida esa tipik bo'lishi mumkin degan xulosaga kelishimiz mumkin. Bu erda asosiy narsa muammoni o'rganish ob'ekti sifatida ko'rib chiqishda va uni hal qilishda - loyihalash va echim topishda ma'lum bir umumiy yondashuvni aniqlashdir. Ushbu yondashuv oz sonli mashqlarni o'lchovli va sinchkovlik bilan hal qilishni, ammo qabul qilingan qarorlarni chuqur tahlil qilishni talab qilishi mantiqan. Atipik masalalarni echishda tipik usullar bilan bir xil echish usullari qo'llaniladi: algebraik, arifmetik, grafik, tanlash usuli va boshqalar. Adabiyotlarni tahlil qilgandan so'ng, biz ijodiy faoliyat jarayoni sifatida atipik vazifalarni hal qilishning tegishli bosqichlarini ajratib ko'rsatishimiz mumkin:

- 1) savol (muammo) qo'yish;
- 2) gipotezani, masalani echish yo'llari va vositalarini aniqlash uchun zarur bilimlarni umumlashtirish;
- 3) maxsus kuzatishlar va tajribalar, ularni xulosalar shaklida umumlashtirish;
- 4) matematik, grafik, mavzuli kompozitsiyalar shaklida yuzaga kelgan fikr va tasvirlarni loyihalash;
- 5) mahsulotning ijtimoiy qiymatini tekshirish.

Ijodiy muammolarni hal qilishning umumiy usullari yo'q. SHunga qaramay, L.M.Fridman, e.N.Balayan va S.A.YAnovskaya kabi matematiklar va o'qituvchilar mantiqiy vazifalarni hal qilishda bir qator tavsiyalarni aniqladilar. Ushbu tavsiyalar odatda evristik qoidalar deb ataladi. "Evrastika" so'zi yunon tilidan "haqiqatni topish san'ati" deb tarjima qilingan. Matematik qoidalardan farqli o'laroq, evrastika ixtiyoriy ko'rsatmalar bo'lib, muammoni hal qilishga olib kelishi mumkin yoki yo'q. Har qanday atipik vazifani hal qilish operatsiyasi odatda ikkita ketma-ket harakatga to'g'ri keladi - bu atipik vazifani odatiy vazifaga aylantirish va atipik vazifani bir nechta kichik vazifalarga bo'lish. Ajratish va modellashtirishni osonlashtirish uchun bolalarni ijodiy vazifalarni hal qilishda darhol qo'shimcha modellar - diagrammalar, chizmalar, grafiklar, jadvallar yaratishga o'rgatish tavsiya etiladi. Bu bog'liq holda mavhum va konkret fikrlashni rivojlantirishga yordam beradi, chunki muammo modeli miqdorlar o'rtasidagi bog'liqlikni aniq ko'rsatishga imkon beradi va shu bilan birga matnda tasvirlangan syujet va mavzu tafsilotlaridan mavhumlashtirishga yordam beradi. .

Atipik muammoni odatiy holga keltirish uchun aniq qoidalar yo'q. SHunga qaramay, agar biz har bir vazifani tahlil qilsak, echimlar topilgan barcha usullarni, vazifalar qanday



yo'llar bilan hal qilinganligini qayd qilsak, bunday transformatsiyada ko'nikmalar rivojlanadi. O'rganilayotgan amaliyot shuni ko'rsatadiki, atipik topshiriqlar va mashqlar nafaqat darslar uchun, balki darsdan tashqari mashg'ulotlar va olimpiadalar uchun ham qo'llaniladi, chunki bu holda har bir o'quvchining natijalarini haqiqatan ham farqlash mumkin bo'ladi. Bunday topshiriqlar eng muvaffaqiyatli o'quvchilar uchun individual topshiriqlar sifatida ham, hohlaganlar uchun ham qo'shimcha topshiriqlar sifatida ishlatilishi mumkin.

Matematika o'qitish nazariyasi va amaliyotini ijodiy topshiriqlardan foydalanish nuqtai nazaridan tahlil qilgandan so'ng, biz ularning xarakterli ma'nosini ajratib ko'rsatishimiz mumkin: ular bolalarni mustaqil ravishda original echimlarni topishga o'rgatadi; zukkolik va zukkolikni rivojlantirishga katta ta'sir ko'rsatadi; o'quvchilarning bilim va ko'nikmalaridagi noto'g'ri assotsiatsiyalarni hal qilishda klişelaming rivojlanishiga yo'l qo'ymaslik va yo'q qilish, bilimlarda yangi aloqalarni

topishni taklif qilish, bilimlarni kognitiv faoliyatning turli usullarini o'zlashtirishga o'tkazishga hissa qo'shish; talabalarning bilim chuqurligini oshirish uchun sharoit yaratish, matematik bilimlarni mazmunli tushunishni kafolatlash. Natijada talabalar intellektual rivojlanish va faol amaliy mashg'ulotlarga tayyorlanishadi. Mantiqiy vazifalarni hal qilish maktab o'quvchilarini mustaqil ijodiy fikrlashga undaydi, noma'lum iste'dodlarni kashf etishga yordam beradi, o'z kuchiga va o'z qobiliyatlariga ishonchni oshirishga yordam beradi va shunchaki zavq keltiradi.

Boshlang'ich sinflarda matematika fanini o'qitish boshqa har qanday o'quv predmetini o'qitish kabi ta'lim, tarbiya va amaliy fazilatlarini hal qilishi kerak. Boshlang'ich sinf o'quvchilarining matematik tafakkurini shakllantirishni amalgam oshirish muvaffaqiyati pedagoglar ixtisosiga, uning kasbga oid tayyorgarchiligiga bog'liq.

Boshlang'ich sinflarda matematika o'qitish umuman maktab matematika kursini o'zlashtirishning dastlabki bosqichi sifatida qaraladi.

Shu sababli boshlang'ich sinflarda ishlashda o'rta maktablarda matematika o'qitishda ko'zda tutiladigan umumiy masalalarni hisobga olish va bu masalalarni hal etishda boshlang'ich ta'limning ahamiyatini to'g'ri baholash kerak.

O'rta ,matematika dasturiga taaluqli ko'pgina masalalar boshlang'ich sinlardayoq ko'pgina shu darajada mustahkam o'zlashtirilishi kerak – ki, bunda ular o'quvchilar ongida butun umr saqlanib qolsin, boshqa masalalar esa o'qitilishning dastlabki bosqichida keyingi sinflarda mufassal qarab chiqishga tayyorgarlik ko'rish maqsadidagina kiritiladi; yoki biror malaka va ko'nikmalarni shakllantirish jarayonida fikrlash qobiliyati darajasini oshirish imkoniyatiga ega bo'lish uchun kiritiladi. Maktabning boshlang'ich sinflarda bolalar matematika sohasida dasturda nazarda tutilgan bilimlar, uquvlar va ko'nikmalarining ma'lum hajmini ongli ravishda va mustahkam

egallab olishlari haqida gap borganda yuqorida aytib o'tilgan mulohazalarni hisobga olish kerak.

Matematika kursi o'quvchilar kuchi etadigan darajada o'quv materiallarini umumlashtirishni, o'rganilayotgan matematik faktlar asosida yotuvchi umumiy prinsip va qonuniyatlarni tushuntirishni, qarab chiqilayotgan hodisalar orasida mavjud bo'lgan bog'lanishlarni tushuntirishni nazarda tutadi. Bu asosan amallarning xossalarini, ular

asosidagi mavjud bog'lanishlarni o'rganishga, bolalarda shakllanayotgan amaliy o'quv va ko'nikmalarning asosi bo'lgan matematik munosabatlar va bog'lanishlarga taaluqlidir. O'quvchilarda egallangan bilim, o'quv va malakalarni turli hil shartlarda qo'llanishga o'rgatishni o'quvchilarning maxsus masalasi sifatida qarash mumkin. SHu bilan birga bilimlarni qo'llanish ham bolalarning o'quv ishlari samaradorligi oshirishning muhim vositalaridan biridir. Bilim, o'quv malakalarning to'la qiymatli o'zlashtirilishiga ularning o'zgaruvchili sharoitlarda mustaqil qo'llanishi

**5-bob**  
**14-dars**    **Rasmlarni o'zaro farqlash**

1 Rasmlarning farqlarini topamiz.



2 Nechta farqni ko'ryapsiz?



3 Sizda ham to'rtta farq topildimi?



natijasidagina erishish mumkinligini psixologlar isbotlashdi. Bolalarning maktabda boshlang'ich sinflardan keyingi sinfga o'tishida albatta vujudga keladigan ko'p darajada aynan ana shu asosida bartaraf etishi mumkin va aksincha, agar o'qituvchi har tomonlama bilimlarga maxsus e'tibor bermasa va bolalarni bir hil turdagi savollarga, topshiriqlarga ifodalarga, masalalarga o'rgatib qo'ysa bu 5 – sinfda fanlar bo'yicha o'qitishga o'tishdagi murakkablikni yanada oshiradi. Bu masala bolalar bilim qobiliyatlarini o'stirishning ancha umumiy masalasi bilan uzviy bog'langan. Boshlang'ich sinfdanoq kuzatish va taqqoslash, solishtirilayotgan hodisalardagi o'xshashlik va farq qilayotgan belgilarni ajaratish, tahlil, sintez va umumlashtirish, abstarskiyalash, aniqlashtirish kabi amallarni bajarish uchun ko'p ish qilingan bo'lishi kerak.

O'quvchilar matematik fikrlash qobiliyatini shakllantirish masalasi bilan ularda to'g'ri, aniq, qisqa matematik nutqni o'stirish masalasi uzviy ravishda bog'langandir.

Matematika o'qitishning asosiy vazifalardan biri o'quvchilarga hisoblash, o'lchash va grafik ko'nikmalarning ma'lum aniq sistemasini hosil qilishdan iborat, boshqacha aytganda bu sistema eng sodda amallarni bajarishdan iborat bo'lib, ko'p marta takrorlash hisobiga avtomatizmga e'tkazildi.

Bu vazifani etarlicha baholamaslik amalda bolalar bilimlari sifatining pasayishiga olib keladi. SHunga qaramay hozirgi vaqtda boshlang'ich matematika kursini o'rganishni faqatgina ko'nikmalar hosil qilish va bir xildagi faktlarni o'zlashtirish bilan almashtirish ham mumkin emas.



O'quvchilar imkoni boricha mustaqil ravishda qonuniyat va munosabatlarni ochishda kuchlari etadigan darajada umumlashtirishlar qilishni o'rganishlari, shuningdek, og'zaki va yozma xulosalar qilishni o'rganishlari kerak. Boshlang'ich sinf matematika programmasi xuddi shunga yo'naltiriladi, unda o'qitishda nazariylik sa'viyasini oshishida ochiq – oydin ifodalangan, nazariyaning amliyyot bilan uzviy bog'langanligi amaliyyot bilan uzviy bog'langanligi seziladi.

Matematikani o'qitishda nazariy tafakkurni oshirish talabi nimani bildirishini ayoniy ko'rsatish uchun bir misol keltiramiz. 1-sinfda ilgari ishlatilgan programmaga ko'ra birinchi o'nlik sonlarni ketma-ket o'rganiladi. Har bir sonni qarashda masalan 2 sonini hosil qilishda 1 ni 1 ga qo'shish kerak ekanini tushuntiriladi. Bu faktlarning hammasi har xil darslarda bir – biriga bog'lanmagan hollarda qaraladi. Bunday yaqinlashishda bolalar oldingi darslarda olgan bilimlarini umumlashtirish imkoniberuvchi sharoit vujudga kelmasdi. SHu bilan birga bu yaqinlashish navbatdagi 5 va 6 sonlarni o'rganishga bag'ishlangan darslarda ularning yangi bilimlarni o'zlashtirishlariga kam yordam beradi. Dastlabki to'rt – besh sonni o'rganishda ular hosil bo'ladigan proseslarini taqqoslanadigan bo'lsa, (bu hol amaldagi programma va darsliklarda nazarda tutiladi) bolalarning e'tiborini har bir navbatdagi son oldingi songa 1 ni qo'shishdan hosil bo'lishiga qaratiladigan bo'lsa, bu masalani yangi sonlar uchun qarash ancha osonlashishini ko'rish mumkin.

Haqiqatdan o'quvchi, har gal navbatdagi sonni hosil qilish uchun tushungan bo'lsa, uning o'zi 6, 7, 8, ... sonlarini qanday hosil qilishni tushuntira oladi. Bu misoldan o'rganilayotgan faktlarni taqqoslash, solishtirish, ular orasidagi bog'lanishlarni o'rnatish va tegishli umumlashtirishlarni shakllantirish qanday ahamiyatga ega ekanligi ko'rinadi, bunday yaqinlikda birinchidan materialni o'zlashtirish osonlashadi, ikkinchi tomondan esa "Birinchi o'nlik sonlarini nazariy ahamiyati ortadi, chunki bolalar sonlarni o'rganish bilan bir qatorda natural sonning qanday hosil bo'lish prinsipini bilib olishadi, bu prinsip bilan ular oldin maxsus tanishmagan edilar".

SHu yo'l bilan olingan qo'shimcha bilim bundan keyin har gal qaralayotgan sonlar sohasi kuchaytirilganda – 20 ichida nomerlashni o'rganishda ham, 100 ichida sonlarni nomerlashni ham va hakoza'larni o'rganishayotganda ham yordam beradi.

Matematika o'qitish bolalarning ma'lim bilim va ko'nikmalarinigina o'zlashtirish olishlarini o'z vazifasi deb bilmay balki ularda idrok, xotira, tafakkur, tasavvur kabi bilish qobiliyatlarining umumiy rivojlanishini ham nazarda tutadi. Bu yo'nalishdagi maqsadga muvofiq ish ularda aqliy faoliyatning muhim usullarini o'rganish (analiz, sintez, taqqoslash, umumlashtirish, konkutlashtirish) kabi aqliy operatsiyalarni bajarishga imkon beradi. Bolalarda matematik tafakkurni shakllantirish masalasi bilan uzluksiz bog'liq ravishda og'zaki va yozma matematik nutqni-bu nutqning o'ziga xos ixchamlik, soddalik, tushunarlik, to'ralik kabi boricha sifatleri bilan shakllantirishni nazarda tutadi.

O'quvchilarning har xil shartlarda olgan bilimlarini tatbiq qilishga o'rgatish masalasi bilan bog'liq. M.I.Moro va A.M.Pishkalo haqli ravishda ushbuni ko'rsatishadi. "Bu o'quvchilarni politexnik tayyorlashga yo'naltirgan dastlabki ish. SHu bilan birga bilimlarni qo'llanish o'quvchilarning o'quv ishining samaradorligini oshirishning muhim

vasitalaridan biri hisoblanadi. Psixologlar bilimlar, malakalar va ko'nikmalarni to'laqonli o'zlashtirishga ularni o'zgaruvchan sharoitlarda mustaqil, aktiv qo'llanishlar natijasidagina erishish mumkin".

## **Boshlang'ich sinf o'quvchilarining matematik tafakkurini shakllantirish yo'llari.**

Boshlang'ich sinf o'quvchilarining matematik tafakkurini shakllantirish maqsadida qiziqarli matematik o'yinlar, matematik o'yinlar, boshqotirmalar, geometrik masala va mashqlar, muammoli arifmetik masalalar, hazil masalalar, matematik mazmundagi topishmoqdagi topishmoqlardan vosita sifatida foydalanish o'rinlidir. Matematik o'yinlar o'quvchilar bilimini boyitishga ularda aqliy faoliyatni o'stirishga yordam beradi. Matematik o'yinlar, boshqa termalar o'ziga hos xususiyatlarga ega bo'lib, ulardagi o'quvchilarni o'ylashga majbur etadigan sharoit, ularning qiziqaliligi o'quvchilarda aqliy va ijodiy qobiliyatlarini shakllantirishga yordam beradi. Qiziqarli matematik o'yinlar o'quvchilarning tafakkurining rivojlanishiga har tomonlama ta'sir etuvchi vosita hisoblanib, uning yordamida aqliy va irodaviy rivojlanish amalga oshiriladi. Fazoviy hayol, matematik tafakkur maqsadga qaratilganligi va maqsadga intilganlik, amaliy vazifalarni echish uchun amallarning yo'llarini mustaqil qidirish va topish bularning hammasi birgalikda matematikani muvaffaqiyatli egallashlari uchun talab qilinadi. Bola maktab ostonasiga qadam qo'yar ekan, o'zining bo'lgan qiziqishini yo'qotmaydi, u avvalgidek o'yinga o'ch bo'ladi. Hatto qiziqarli masalalar ham bolalarda faollikni uyg'otib, tafakkurni rivojlantiradi.

Biz boshlang'ich sinf matematik darslarida bunday hollarga duch keldik. Bu darslarda o'quvchilarga raqamlar haqidagi masalalar, matematik sofizmlar, boshqotirmalar, masala, she'r, hazil masalalarni echish tavsiya etiladi. Bulardan ba'zilarini keltiramiz.

1.

Raqamlar haqidagi masalalar.

1.

uchta ketma – ket har xil raqamlar oling va undan mumkin bo'lgan ikki xonali sonlar to'plamini tuzing. Hosil bo'lgan sonlar yig'indisini berilgan raqamlar yig'indisiga bo'ling. Sizlarda javobi 22 bo'ladi. Masalan: 3, 4, 5 sonlarini olamiz. Mumkin bo'lgan ikki xonali sonlar to'plamini tuzamiz: 34, 35, 43, 45, 53, 54.

$$\underline{34+35+43+45+53+54}=22$$

$$3+4+5$$

2.

Sevimli raqam.



O'quvchilardan biriga sevimli raqamini aytish taklif qilinadi.

U xohlagan, ya'ni 6 raqamini aytgan bo'lsin.

- Xo'sh, uning qanday xususiyati bor? – deb qiziqib qoladi, o'quvchi.

Ajayibligini bilay desangiz, yaxshi ko'rgan raqamingizni 9 ga ko'paytiring va chiqqan son (54) ni quyidagi 123456789 sonlarining tagiga ko'paytiruvchi qilib yozing.

X 12345678

54

666666666

v) Boshqotirgich.

Boshqotirgichniso'ruvchidan (soat) yoshi nechadalgini so'rashdi. Uning javobi o'ylantiradiganedi. "Uch yildan keyingi yoshimning uch baravaridan uch yil avvalgi yoshimizning uch baravarini ayiring, u holda sizda mening yoshim hosil bo'ladi", deb javob berdi.

Echish: Izlangan sonni x bilan belgilaymiz, u holda 3 yildan keyingi yoshi  $x+3$  ga va 3 yil avvaligi yoshi  $x-3$  bo'ladi. Natijada quyidagi tenglamaga ega bo'lamiz:

$$3(x+3)-3(x-3)=x$$

$$3x+9-3x+9=x$$

$$X=18$$

Demak, u 18 yoshda ekan.

Har qanday matematik o'yinlar qandaydir amtematik nazariyaga asoslanadi. Ular o'quvchilarning abstrakt tushunchalarini o'rganishdagi mashg'ulotda bolalarning tafakkurini rivojlantirib, faolligini oshiradi. CHunki ularda og'zaki hisoblashning tezligi konkurs hissining o'tkirligi, maqsadga eng to'g'ri yo'l bilan etish istagi yaqqol ko'zga tashlanib turadi. Matematikada o'yin fanga bo'lgan qiziqishini oshiradi, bu esa doimo jiddiy shug'ullanishiga extiyoj tug'diradi. Paskal so'z bilan aytganda, matematika shunday jiddiy fandirki, uni sal qiziqarli qilish imkoniyatini qo'ldan bermaslik lozim.



Quyida yan tafakkurni rivojlantiruvchi matematik o'yinlardan keltiramiz.

Ushbu shaxmat tahtasini tegishli sonlarni qo'yish bilan ko'paytirish jadvaliga aylangan ko'rinishida sanamasdan chamalangchi? So'ng qanchalik yaqin taxminlaganingizni tekshiring va aniqlang. SHu jadvalda oxiri 0 bilan tugagan nechta son yashiringan?

Jadvaldagi oxirgi 5 bilan tugagan barcha sonlarni qo'sha olasizmi?

Jadvalda aynan bir xil sonlar nechta? CHap tomonidan boshlasangiz (tepadan o'ngga qarab, yoki tepadan pastga qarab) nechanchi qavatgacha bo'lgan sonlarni qo'shib chiqishga kuchingiz etadi?

1	2	3	4	5	6	7	8	9
2	4		8		12		16	
3		9		15		21		27
4	8		16		24		32	
5		15		25		35		45
6	12		24		36		48	
7		21		35		49		63
8	16		32		48		64	
9		27		45		63		81

Boshlang'ich sinf o'quvchilarining matematik tafakkurini shakllantirish uchun, ular ning matematik bilimlarini ongli ravishda o'zlashtirib olishlariga yordam beradigan faolliklarini oshiradigan va olgan bilimlarini mustahkamlaydigan, mustaqil ishlash malakalarini tarbiyalovchi ta'lim uslublari yuqori darajada rivojlangan bo'lishi kerak, bunday ta'lim uslublari yana biri umumlashtirishdir.

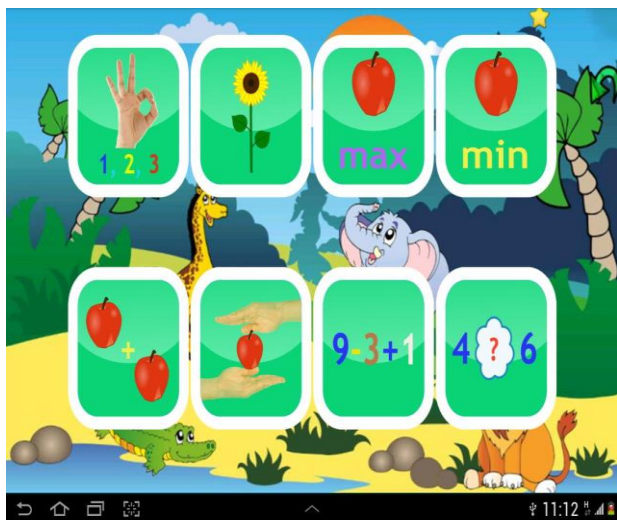

Umumlashtiruvchi darsda o'tilgan mavzularni umumlashtirish, tizimlashtirish o'quvchilarning matematik tafakkurini rivojlantiradi, shakllantiradi, o'quvchilarning masalaga ijodiy yondashishga, mustaqil fikrlashga, masalaning turli echimlari hamda eng qisqa optimal usullarini ishlashga o'rgatadi. O'quvchilarda ilmiy izlanishga moyillik uyg'otadi. Umumlashtiruvchi darslarda umumlashtirish, matematik

tushunchalarni va masalaning qo'yilishini aniqlashtirish o'quvchilarning matematik tafakkurini, fikrlash qobiliyatlarini shakllantirish didaktik yo'llardan biri hisoblanadi.

Boshlang'ich sinf matematika kursida umumlashtiruvchi darslarning umumiy maqsadi – matematika kursining asosiy tushunchalarini takrorlash, umumlashtirish bilan birga ularni chuqurlashtirish va shu fandan o'quvchilar bilimini tizimlashtirish hamda misol va masalalar orqali o'quvchilarning matematik tafakkurini shakllantirishdir. Mavzularni chuqurlashtirish hamda mustahkamlashda umumlashtiruvchi takrorlash darslari imkoniyat yaratadi. Umumlashtirib, o'rganish to'g'ri tashkil etilsa, talabalarda barcha mavzulardagi umumiy g'oyalarni ajratishga imkoniyat yaratadi. Bunday holda o'quvchilarning bilimi yanada mustahkamlanib, matematik madaniyati oshadi

## **Boshlang'ich sinf o'quvchilarining matematik tafakkurini shakllantirishga oid misollar**

Ma'lumki, boshlang'ich ta'lim jarayoni juda murakkab jarayondir. Chunki o'quvchi bevosita o'quv faoliyatidan ta'limiy faoliyatga kirishadi. Bu jarayonni hozirgi kun davr talabi asosida tashkil etish, ya'ni uzluksiz ta'lim tizimida uzviylikni ta'minlash boshlang'ich sinf o'qituvchisidan katta ma'suliyat, bilim, mahoratni talab etadi.

Bugungi kun o'qituvchisi o'quvchilarning chuqur bilimli, zukko va mustaqil fikr egasi etib tarbiyalashi uchun nimalarga e'tibor berishi kerak? Darsni qanday tashkil etishi



kerak?

YUqorida keltirilgan muammolarning bevosita echimi, bizning-cha, ta'lim-tarbiya jarayonini to'g'ri tashkil etilgandagina boshlang'ich sinflarda, matematika ta'limi Davlat Ta'lim Standartida belgilab berilgan talablar darajasiga amalga oshiriladi deb hisoblaymiz.

Boshlang'ich ta'limda matematikadan Davlat Ta'lim Standartlari talablariga o'quvchilarning matematik mulohazalar etish salohiyatlarini shakllantirish orqali erishiladi.

Ma'lumki mustaqil fikr, mustaqil faoliyat natijasida hosil bo'ladi.

Matematika ta'limi mazmuniga o'quvchilarning mustaqil faoliyatlarini kuchaytirishga imkon beruvchi amaliy ishlar va rivojlantiruvchi topshiriqlar kiritish nihoyatda yaxshi natijalar beradi.

Mustaqil fikrlash:

- o'quvchilarning tafakkur doirasini ijodiy fikrlash salohiyatini kengaytiradi;
- o'quvchilarning yangi o'quv vazifalari va muammolarini mustaqil echa olishga hamda munozara yurita olishga bo'lgan tayyorgarlik va qobiliyatlarini rivojlantiradi;
- bolalarning o'ziga xos xususiyatlarini namayon qilish darajasini oshiradi va o'quvchilarda muhim o'quv ko'nikmalari hamda qobiliyatlarini rivojlantiradi. (xususan matematik fikrlash, matematik va mos ravishdagi belgilashlardan foydalana olish);
- matematik ifodalarni izohlay oladi;
- natijalarni izlahlab, hukum chiqara oladi;
- o'quvchilarning intilishini, qiziqishlarini, yo'naltirish va shakllantirish, o'qishga bo'lgan istak, ishtiyoq hamda ta'lim olish uchun kerakli shart – sharoitni belgilab olishga imkon beradi.

Biz quyida tavsiya etadigan misol namunasi o'quvchilarning mustaqil fikrlash faoliyatini kuchaytirish maqsadini amalga oshirishga qaratilgan.

Grafik ravishda berilgan misollar o'quvchilarning amallar tartibini puxta o'zlashtirishlariga yaqindan yordam beradi. Masalan, ifodaning qiymatini topishda





o'quvchilar 1-chizmaga murojaat etadilar. O'quvchilar avval birinchi qatordagi amalni, ya'ni ayirish amalini bajarishlari kerak. So'ng ikkinchi qatordagi hisoblashlarni bajaradilar, ya'ni 86 ni ayirmaga bo'ladilar va ifodaning qiymati kelib chiqqanini ko'radilar.

59

16

Bunday ko'rinishdagi misollarni o'quvchilar etarli darajada

✓ bajarganlaridan so'ng ularda grafik ravishda berilgan

86 ifodalarning grafiklarini topa olish malakasi shaklandi. SHundan

86

✓ : so'ng biz o'quvchilarga ifodani bermasdan, faqat chizmani

beramiz, ular chizma asosida ifodani tuzadilar va hisoblashni

bajarib tartibi, ifoda, ifodaning qiymatini topish tushunchalarini

**1-chizma** o'zlashtirish malakalarini shakllantirish uchun keyingi darslarda darsning mustahkamlash jarayonida biz ifoda bilan 2-chizmani beramiz, va o'quvchilarga mustaqil hisoblashni tavsiya etamiz. Agar biz birinchi bosqichda o'quvchilar bilan etarli darajada ish olib borgan bo'lsak, u holda o'quvchi 60:3\*4 ifodaning qiymatini topishda amallar ketma – ket bajarilishi kerakligini bilib natijani hisoblaydilar. Ba'zi o'quvchilar esa chizmaga murojaat etgan holda birinchi ko'paytirish, keyin bo'lish amalini bajaradi va yuqoridagi ifodaning qiymatini noto'g'ri topadi.

Boshqa bir guruh o'quvchilar darhol mustaqil fikr yuritib o'qituvchidan ifoda noto'g'ri berilganligini yoki chizma asosida hisoblansa, ifodada qavs qolib ketganligini aytadilar. 3, 4, 5, 6-chizmalarda o'quvchilarni chizma asosida ishlab izlanayotgan ifodani tuzadilar va qiymatlarni topadilar.

\*\*\*

60



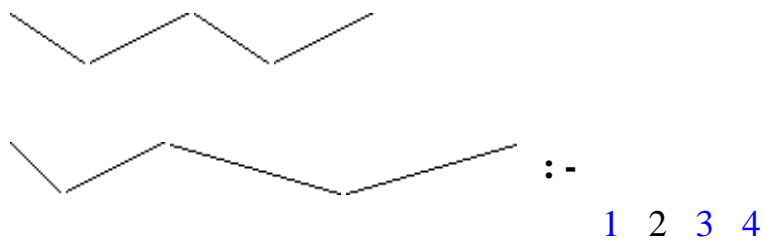

## Xulosa

Umuman, darsda turli qiziqarli va mantiqiy o'yinlardan foydalanish o'quvchida fanga qiziqish uyg'otadi va shu bilan birga siz eng yaxshi ,zamonaviy pedagog sifatida yoshlarning sevimli ustoziga aylanasiz.

## Foydalanilgan adabiyotlar

1. Bikbaeva. N.I. Levenberg. ,L.SH. "2-sinfda matematika" T-"Ukituvchi" 1988 y 343- betlar
2. Babanskiy.YU.K "Xozirgi zamon umumiy ta'lim maktabida ukitish metodlari" T-Ukituvchi 1990 y 227 bet
3. Jumaev.M. va b.q. "Boshlang'ich sinflarda matematika o'qitish metodikasi" T-2005 y 312 b
4. Sharipov M., Fayzixujaeva D. Mantik. - T.: T.Tulom nomidagi nashriyot, 2004. -55-b.
5. Xayrullaev M., Xakberdiev M. Mantik. - T.: «Uki-tuvchi», 1993. -20-b.

## ORGANIZING LESSONS USING INTERACTIVE METHODS.

Bagoyeva Sitora Bafobekovna

Navoi region, Zarafshan city, 1st school, teacher of English

### Annotation

The 21st century is a century of high technologies, and our modern youth is not only in line with the spirit of the times, but also in line with the development of the electronic world. Therefore, it requires a different approach to the process of educating the younger generation. The role of the teacher in the classroom is also changing. The teacher is now mainly a facilitator. It is time for teachers who want to keep pace with the times to be ready to bring any part of the lesson to life through information and communication technologies.

**Key words:** Educational process, quality, control, credit module system, transfer, general sciences, e-textbooks, capacity.

The introduction of information and communication technologies in the educational process is becoming increasingly important, especially in the teaching and learning of the credit module system. It provides great opportunities for teaching in new information technologies, plays an important role in obtaining quality knowledge in the sciences and increasing the effectiveness of education. It is well known that in accordance with the requirements of the time, no lesson in this subject should be given without the presentation of the teacher or students. Information and communication technology tools - computer technology, tape recorders, books, video equipment, electronic whiteboards - allow you to save time and learn more effectively. Today, young people do not spend time searching for books for more information, but save money and go online.

As a result of the use of the Internet and its great potential in the teaching of science, the prospects for the introduction of multimedia technologies in the educational and pedagogical process are becoming increasingly clear. As you know, the Internet as the main means of communication is divided into four directions:

The Internet as a means of obtaining information;

Internet as a means of communication;



Internet as a teaching tool;

The Internet is used as a means of entertainment.

Much attention is paid to training to work with the main means of communication (e-mail, chat) in the search for information on the network. Initially, the exchange of information is limited to written text, but gradually graphic and audio documents are added.

The Internet is accessible to all science teachers and students. According to our survey of university teachers and students, 100 percent of teachers and 65 percent of students have access to a computer at home, and 90 percent of teachers are connected to the Internet. The information-resource center available at the college has free access to the Internet. In it, students can use Ziyonet and Youtube, blogs and many other sites for free after school. This information shows that there is a more effective use of the Internet in foreign language classes. Several didactic problems can be solved in general lessons through the use of information and communication technologies and, in particular, the Internet. Of these, when testing students' knowledge:

Various on-line, interactive tests;

Off-line tests, ie the use of electronic versions of tests;

The advantage of such tests for the student is an objective and quick response. At the same time, students of different levels of knowledge are given different tests to explain a new topic: to improve the quality of lessons through photos, clips, movies, videos, for example: students not only get simple information about different foreign countries from the text of the book they can watch videos, songs, clips about virtual travel, traditions and customs of foreign countries.

When using information and communication technologies, the teacher should prepare a plan for it in accordance with state standards. In the classroom, information and communication technologies can never replace the teacher, but help him. According to the content of the lesson, information and communication technologies and other pedagogical technologies should be used wisely. The purpose of the application of information and

communication technologies in the teaching process is to enrich the lesson, to provide didactic exhibitions of information that ordinary books can not give.

Today, at all stages of the education system, the introduction of advanced teaching methods using modern pedagogical and information and communication technologies, further increase the interest of the younger generation in foreign languages and, in turn, fluency in these languages. It is planned to radically improve the system of training specialists, as well as to create conditions and opportunities for their achievements in world civilization and the wider use of world information resources, the development of international cooperation and dialogue. Effective use of modern information and communication technologies is important in the consistent study of science. It should be noted that one of such tools is an interactive whiteboard. These boards allow creative teachers to organize lessons in a fun, unconventional way, and to easily explain topics of any complexity to students. Many of the videos and audio files help students develop their reading, writing, and counting skills, and develop their speech from simple to complex.

Today, there are a number of types of interactive whiteboards, including SensBox, Interwrite DualBoard and Uboard, which have been successfully tested in experimental research areas in schools of the country. Of course, the widespread introduction of such teaching aids in practice, first of all, requires teachers to have certain skills and use them effectively.

The goal can be achieved if each student effectively uses the literature published in foreign countries, the necessary magazines, newspapers and media in their field of specialization. If the literature is obtained mainly from the Internet, the use of foreign sources, textbooks and manuals in their field of specialization gives effective results.

The fact that students prepare their articles in foreign languages and participate in the annual scientific-practical conferences of higher education institutions is also of great benefit in learning a foreign language. The use of computers in the study of science makes it much easier for students. Planning to learn the terms of your specialty from general language learning can help you solve this problem quickly and efficiently with the help of a



computer. In the course of the lesson, they not only increase their knowledge with the help of computer programmed topics, but also learn computer skills.

In addition to foreign languages, excellent reading and speaking in their field creates great prospects for students. It is advisable to try to get books, magazines and news from the libraries of developed countries - the United States, Britain, Germany, Russia, France and other countries through the Internet. Organizing various didactic educational activities to ensure the perfect mastery of foreign languages and creating a language environment and ensuring their connection with the materials in the classroom, organizing extracurricular lessons, dictation, essays, essay quizzes and debates, tests learning to solve, course work, independent work and writing graduate work in a foreign language is useful in improving students' knowledge. The organization of spiritual and educational events in foreign languages in educational institutions also makes students active organizers. One of the modern requirements for future professionals is to keep in touch with higher education institutions and research centers. This allows you to learn the language as well as teach new literature without translation.

At a time when the role of our independent state in the world community is growing and international, trade, tourism and economic and cultural ties between the state are developing, the young people who create its future need to learn foreign languages and communicate directly with foreigners. to be able to freely discuss issues concerning oneself and others while communicating, and to learn to communicate in general orally or in writing, has become one of the most important requirements of today. The use of new technologies in the study of subjects in the credit module system helps students to think independently, that is, to acquire new knowledge, to develop worldview and thinking, to become highly qualified professionals who meet modern requirements.

In short, by teaching subjects using the Internet, both teachers and students will have better opportunities in their work, so the introduction of information and communication technologies in the classroom is a topical issue. The effectiveness of modern lessons is achieved through educational programs, the ability to search for information on the Internet,

as a result, the growth of interest in learning foreign languages, the understanding of international and intercultural communication, expanding the scope of the educational environment.

Significant work is being done in our country to form an information society, to introduce the most advanced information and communication technologies in all areas. In particular, the capabilities of interactive services in this process are highly valued. The Uzbek dictionary defines the term "interactive" as based on the reception or transmission of information over a computer network. In Wikipedia, interactivity is defined as a concept that reveals the nature and extent of interactions between objects and is used in the fields of information theory, computer science and programming, telecommunications systems, sociology, industrial design, and so on. In a word, interactivity is a system of organizing a system, which is to achieve a specific goal by establishing the exchange of information between parts of the system. The interactive method serves to stimulate the acquisition of knowledge by students, the development of personal qualities by increasing the interaction between students and the teacher in the educational process. Using interactive methods can help increase the effectiveness of the lesson. The main criteria for interactive education are: informal discussions, the ability to freely express and express the learning material, a small number of lectures, but a large number of seminars, opportunities for students to take the initiative, small group, large group, assignment to work as a class team, written work and other methods, which have a special role in increasing the effectiveness of educational work. One of the main directions in improving teaching methods today is the introduction of interactive teaching and learning methods. All science teachers are increasingly using interactive methods in their teaching. As a result of the use of interactive methods, students develop the skills of independent thinking, analysis, drawing conclusions, expressing their opinions, defending them on the basis of them, healthy communication, discussion, debate. In the process of interactive learning, the lesson is based on the interaction of students. Derived from the English word "interactive", "Interact" means "interaction", "act" - means action, influence, activity. Interactivity is the interaction of two people, that is, the learning

process takes place in the form of a conversation, in the form of dialogue (computer communication) or on the basis of teacher-student interaction. Interactivity - occurs in interaction, movement, sensitivity, student-teacher, student-student (subject-subject) conversations. The main purpose of interactive methods is to create the most favorable environment for the learning process, creating an environment for active, free, creative thinking of the student, the use of his needs, interests, inner potential. Such lessons are held in such a way that in the process, no student is left out, and has the opportunity to openly express their views on what they have heard, read and seen. There is a process of mutual exchange of views.

### REFERENCES.

1. Tolipova J.O., G'ofurov A.T. Educational technologies. - T.: Teacher, 2002.
2. Farberman B.L. Progressive pedagogical technologies. - T., 1999.
3. Farberman B.L. Advanced pedagogical technologies. - T.: Fan, 2000.
4. Farberman B.L., Musina R.T., Jumaboyeva F.A. Modern methods of teaching in higher education. - T., 2002.
5. Yuldashev J.G. New pedagogical technologies: directions, problems, solutions. Journal of Public Education, 1999, №4, pp. 4-12.
6. Khodjayev N.H., Khodiyev B.Yu., Baubekova G.D., Tilabova N.T. New pedagogical technologies. Study guide. - T.: Fan, 2002.
7. Khojayev N., Hasanboyev J. Economic pedagogy. Study guide. - T.: TDIU, 2002.
8. Kadyrov B.G. Reforms in the education system: goals and directions. - T.: Uzbekistan, 1999.
9. New pedagogical technologies in education: problems, solutions: Proceedings of the scientific-practical conference. - T.: 1999.
10. New pedagogical technologies in education: problems, solutions: Proceedings of the scientific-practical conference. - T.: 1999.





11.Hayitov A. Boymurodov N. The use of non-traditional lessons and interactive methods in education. - T .: New generation. 2006. B-81

## Yosh avlodni tarbiyalashda jismoniy mashqlarning o'рни

### Jismoniy tarbiya-ma'naviy ruhiy kamolotning asosi.

Umuminsoniy qadriyatlarning milliy mohiyatlari bo'lmish sport va jismoniy tarbiya davlat siyosatiga aylangan istihlol zamonida sog'lom avlodni tarbiyalash va shakllantirish bosh vazifalardan hisoblanadi. Bu jismoniy tarbiya va sport borasidagi milliy kontseptsianing asos-mohiyatidir.

Jismoniy tarbiya va sport barcha yoshdagi fuqarolar uchun suvu havodek zarur kundalik ehtiyojdir. Xalq ta'limi ushbu qadriyatlarsiz tasavvur qilinmagan va qilinmaydi ham.

Samarqand shahar XTB tasarrufidagi

14-tayanch maktabining jismoniy tarbiya fani o'qituvchisi

Xidirov Mehridin Asriddinovich

**Annotatsiya:** Yoshlar bilan doimiy muloqot qilish mazkur sohadagi dolzarb muammolarni aniqlash va hal etishda davlat organlari va jamoat tashkilotlari faoliyatining ajralmas qismiga aylanib bormoqda.

Shu bilan birga, amalga oshirilgan ishlarning tahlili bu borada ayrim muammolar saqlanib qolayotganligini ko'rsatmoqda. Yosh avlod ongiga Vatanga sodiqlik va uning taqdiri uchun daxldorlik hissini singdirishga, ularda yot g'oya va qarashlarning salbiy ta'siriga nisbatan mafkuraviy immunitetni shakllantirish,

**Kalit so'zlar:** axloqiy tarbiya, jismoniy tarbiya, o'quvchilar intizomi, ta'lim tizimi, maktab, jamoa.

**Город Самарканд находится в ведении Министерства иностранных дел.**

**Учитель физкультуры 14 класса.**

**Хидиров Мехриддин Асриддинович**

**Аннотация:** Постоянное общение с молодежью становится неотъемлемой частью деятельности государственных органов и общественных организаций по выявлению и решению актуальных проблем в данной сфере.

В то же время анализ выполненных работ показывает, что некоторые проблемы в этом отношении сохраняются. Воспитывать в сознании молодого поколения чувство верности Родине и заботы о ее судьбе, формировать у них идеологический иммунитет против негативного воздействия чуждых идей и взглядов,

**Ключевые слова:** нравственное воспитание, физическое воспитание, ученическая дисциплина, воспитательная система, школа, сообщество.

**The city of Samarkand is under the jurisdiction of the Ministry of Foreign Affairs**

**Physical education teacher of the 14th elementary school**

**Khidirov Mehriddin Asriddinovich**

**Abstract:** Constant communication with young people is becoming an integral part of the activities of state bodies and public organizations in identifying and solving current problems in this field.

At the same time, the analysis of the performed works shows that some problems remain in this regard. To instill in the minds of the young generation a sense of loyalty to the Motherland and concern for its fate, to form ideological immunity in them against the negative effects of foreign ideas and views,

**Key words:** moral education, physical education, student discipline, educational system, school, community.

## KIRISH

**Biz sog'lom avlodni tarbiyalab, voyaga yetkazishimiz kerak.  
Sog'lom kishi deganda faqat jismoniy sog'lomlikni emas,  
balki sharqona axloq-odob va umumbashariy  
g'oyalar ruhida kam ol topgan insonni tushunamiz.**

**Islom Karimov**

Ustozi avval Arastu hakim „Hitoba“ („Ritorika“) kitobida yozadiki, ajoyib jismoniy fazilatlarga ega bo'Mgan yigitlar — sog'lom, bo'ydor, sport musobaqalarida chaqqon yoshlar har qanday davlatning boyligidir. Bunday jismoniy fazilatlarga qanday erishiladi? Albatta, oila, maktab muhitida tarbiya topish, ayni vaqtda o'z-o'zini tarbiyalash, jismoniy tarbiya bilan aqliy tarbiyani axloqiy tarbiyaga muvofiqlashtirish yo'li bilan barkamol insonlarni voyaga yetkazish mumkin. Sir ernaski, faqat aqliy mehnat bilan shug'ullanib, umrida tesha ushlamagan, ketmon chopmagan, aqalli birorta mix qoqmagan yoki ko'chat ekmagan odamlar ham borki, bular jismoniy mehnat qilmagani uchun, doimo kasallikdan boshi chiqmay yuradilar. Qadim donishmandlari barcha sohalarda faoliyat ko'rsatib, har tomonlama kamol topganlar. Qadimgi Yunonistondagi Fales, Pittak, Solen, Biant, Xilen kabi donishmandlar ham mohir jangchi, kurashchi, chavandoz, qilichboz, nayza otuvchi ham davlat arbobi bo'Mib yetishganlar. Abu Muslim, Muqanna, T o'maris, Spitamen, Jaloliddin Manguberdi, Temur Malik, Amir Temur va uning safdoshlari aqlan, jismonan, axloqan barkamol insonlar edilar.

Bugungi kunda samarali va sifatli pedagogik ta'lim texnologiyalari va vositalari ishlab chiqilmoqda va joriy qilinmoqda. Davlat ahamiyatiga molik ushbu vazifani ro'yobga chiqarishda "Boshlang'ich ta'lim va sport tarbiyaviy ish" yo'nalishi -5111700 o'quv rejasida ko'zda tutilgan "Pedagogika" dasturlarida ham aks ettirib borish juda muhimdir. Shunga ko'ra, yuqorida ko'rsatilgan ta'lim yo'nalishi o'quv rejasiga kiritilgan pedagogik fanlar turkumidagi predmetlarning o'quv dasturlarini tahlil qilish orqali ularning aksariyat ko'pchilik bo'lim, mavzu, savollarini o'rganish jarayonida talabalarni yosh avlodni jismonan va ma'naviy - axloqiy sog'lom o'sishini ta'minlash, elu - yurtni himoya qilish bilan bog'liq g'oyalar, o'gitlar, xalq pedagogikasining durdonalari bilan tanishtirish imkoniyatlari namoyon qilindi. Jumladan, "Umumiy pedagogika" fanining "Tarbiya va



uning turlari", "Axloqiy va aqliy tarbiya, tafakkurni shakllantirish va rivojlantirish", "Jismoniy tarbiya", "Ekologik, Iqtisodiy tarbiya", "Estetik tarbiya", "Sharq pedagogik ta'limotida axloqiy qarashlar" kabi mavzularni o'rganish jarayonida talabalarni kishilik tarixining barcha javhalarida xalq ijodida yoshlarni chaqqon, jasur, chidamli, ziyrak bo'lishga intilishga da'vat etuvchi materiallar bilan tanishtirish uchun keng imkoniyatlar mavjudligi aniqlandi.

Haqiqatdan ham bo'lajak pedagoglar "Sharq pedagogik ta'limotida axloqiy qarashlar" mavzusini o'rganish jarayonida yoshlarni tarbiyalashda ma'naviy-axloqiy va jismoniy barkamol qilib tarbiyalash bo'yicha ota - bobolarimizning boy ma'naviyati taxlili xalq og'izaki ijodining durdonalarida o'z aksini topganligiga ishonch hosil qiladilar. Jumladan "Alpomish" dostonini oladigan bo'lsak, dostonida Hakimbek (Alpomish)ning jismoniy mashq qilishi, tabiat qo'ynida voyaga yetgani, uning alpligi zavq - shavq bilan dostonida ifodalangan. Sog'lom fikr, yaxshi axloq va ilm - ma'rifatga ega bo'lmoq uchun tanani tarbiya qilish lozimligi, ya'ni jismoniy tarbiya haqida Abdulla avloniy shunday yozadi: "Sog' badanga ega bo'lmagan insonlar amallarida, ishlarida kamchiliklarga yo'l qo'yurlar... . Badan tarbiyasining fikr tarbiyasiga ham yordami bordur"

**Jismoniy mashqlar - bu deyarli har qanday kasallik, shikastlanish, har qanday yoshda qo'llaniladigan eng fiziologik, tabiiy va o'ta samarali davolash usuli. Jismoniy mashqlar terapiyasi tananing asosiy biologik funktsiyalaridan biriga - tananing o'sishi, rivojlanishi va shakllanishining asosiy stimulyatori sifatida harakatga asoslangan. Jismoniy mashqlar bilan davolashda ishlatiladigan jismoniy mashqlar kasallikning turiga va bemorning ahvoriga qarab maxsus tanlanadi.**

- **Sport mashqlari va sport o'yinlari** - reabilitatsiya markazlari va sanatoriyalarda keng tarqalgan mashqlar terapiyasining yana bir turi. Darslarjismoniy mashqlar o'qituvchisi nazorati ostida o'tkaziladi. U o'yin texnikasini o'rgatadi va yuklarning dozasini kuzatadi. Shunday qilib, sport o'yinlari (tennis, beysbol, badminton, kroket, bouling) va mashqlar (eshkak eshish, chang'i sporti) vosita qobiliyatini tiklaydi, samaradorlikni oshiradi, umumiy holatni yaxshilaydi va umuman tanani mustahkamlaydi.

Qachon mashqlar terapiyasi mashg'ulotlari kerak?

**Jismoniy mashg'ulotlari davolovchi shifokor tomonidan belgilanadi. Jismoniy mashqlar bilan davolash uchun ko'rsatmalar:**

- yurak va qon tomir kasalliklaridan keyin bemorlarni davolash va reabilitatsiya qilish;
- mushak -skelet tizimining degenerativ patologiyalari - artroz, artrit, tekis oyoq, artroz, skolioz va boshqalar.
- bronx va o'pkaning yallig'lanish va surunkali kasalliklari;
- jarohatlardan keyin tiklanish - sinish, dislokatsiya, ligament va tendonlarning yorilishi, yumshoq to'qimalarning shikastlanishi, shuningdek operatsiyadan keyingi reabilitatsiya davrida;
- endokrin kasalliklar - qandli diabet, semirish;



- ovqat hazm qilish tizimining ishidagi kasalliklar va buzilishlar;
- yallig'lanish va gormonal ginekologik kasalliklarning oldini olish va davolash;
- nevrologik patologiyalar - radikulit, osteoxondroz, parez, grija va boshqalar..

Jismoniy mashqlar - bu tananing hayotiy funktsiyalarini rag'batlantiruvchi vosita bo'lib, u sog'likni saqlashga va faol hayot kechirishga yordam beradi. Shu bilan birga, turli sport turlari bilan faol shug'ullanish uchun sog'liq uchun cheklolar bo'lishi mumkin. Jismoniy mashqlar bilan davolash faqat shifokor tomonidan tasdiqlangan jismoniy faoliyat bo'lgan bir qator shartlar mavjud. Shuning uchun mashqlar terapiyasining afzalliklarini ortiqcha baholash qiyin.

Mashqlarga o'rgatishda qo'laniladigan asosiy uslubiy tamoyillar shug'ullanuvchilarning yoshlari qanday bo'lishidan qat'i nazar, hamma uchun bir xil va zaruriydir. Har bir tamoyilning mohiyatini va o'quvchilar jismoniy tarbiyasi jarayonida uni amalga oshirish yo'larini alohida ko'rib chiqamiz. Onglilik va faollik tamoyili Jismoniy tarbiya jarayoni — bu ikki tomonlama jarayondir. Bir tom ondan, o'rgatishga intilayotgan o'qituvchi, ikkinchi tom ondan, o'rganishga xohishi bo'lgan o'quvchi qatnashadi. Tajriba ko'rsatadiki, agar o'quvchi oldiga qo'yilgan vazifaning mohiyatini tushunsa va uning hal etilishiga qiziqsa, o'rgatishning muddati tezlashadi va sifati yaxshilanadi. Uslubiy adabiyotda onglilik va faollik alohida mustaqil tamoyillar hisoblanadi. Amaliyotda onglilik va faollik jarayoni o'zaro bogliqdir, ularni bir-biridan ajratish kerak emas. Chunki shug'ullanuvchilar faolligisiz onglilikni amalga oshirish mumkin emas, faoliyatning maqsadi ongli ravishda tushunib yetilgandagina inson faol bo'ladi. Faollashtirish deganda, o'qituvchi tom onidan shug'ullanuvchilarning intellektual, axloqiy, irodaviy va jismoniy kuchlarini o'rganib, tarbiya sifatini oshirish tushuniladi. Ammo mavjud tabiiy va ma'naviy qonuniyatlarni bilishning o'zi o'quvchilarni ongli va faol qila olmaydi. Bu vazifani o'qituvchi bajarishi kerak. Jismoniy mashqlar jarayonida o'quvchilarning faolligini oshirishning yo'llarini ko'rib chiqamiz. Ularning tahlili shuni ko'rsatadiki, o'qituvchining bu ishi uchta asosiy yo'nalishga ega. Mashg'ulotga qat'iy qiziqishni shakllantirish o'qituvchi o'quvchilarda mashg'ulotlarning umumiy maqsadi va aniq vazifalariga qiziqish uyg'otishi, ongli muomalasini shakllantirishi zarur. Buning uchun aniq vazifalarni qo'yish prinsipi bo'yicha: biror ish-harakatga, mashqqa o'rganmasang, belgilangan maqsadga erisha olmaysan. O'quvchilar nimani o'rganishigina emas, uni qanday bajarish kerakligini bilishlari shart. Bu, ayniqsa, tayyorlov va yordamchi mashqlarning berilishiga taalluqli. Chunki bu jarayonda o'quvchilarning qiziqishi past bo'ladi. Qo'yilgan vazifalar o'quvchilarning qaysidir talablariga javob berishi kerak. O'rganiladigan mashqlarni so'zlab berishda, o'qituvchi uning sportdagi ahamiyatini,



yutuqlarini, mashqlarini o‘zlashtirib olishi, yaqin vazifalarni, slug‘ullanuvchilarning kelgusidagi maqsadlarini aniq ochib bermog‘i lozim.

O‘qituvchi o‘quvchilar faolligini oshira borib, ularning har biridan „Sen shu mashqni o‘rgatish eng zarurdir. O‘qituvchi shug‘ullanuvchilarga, faqat maksimal imkoniyatlarini namoyon qilishga topshiriq bajarishda o‘z oldingga qanday vazifa qo‘yasan?“ — deb so‘raydi. Bunday vazifalarni qo‘yish har bir sinf o‘quvchisini maqsadni anglashga, faollikka, vazifani to‘g‘ri tushunishga olib keladi. Yangi mashqlarni o‘zlashtirib olishdan oldin o‘quvchilarning tayyorgarligini tekshirish maqsadga muvofiq. Bunday tekshirish har bir o‘quvchi uchun vazifani aniqlab olishiga, ularning faolligiga qo‘shimcha turtki beradi. O‘quvchilar o‘z faoliyatlarini tahlil qilishi Onglilik va faollik tamoyillarining ikkinchi yo‘nalishi —har bir o‘quvchining o‘z faoliyatini ongli nazorat qilishidan iborat. O‘quv dasturida belgilangan mashqlarni o‘zlashtirib olish jarayonida o‘quvchi malakani shakllantirishga urinadi. Ilg‘or o‘quvchilarning tajribasi shuni ko‘rsatadiki, hozirgi davrda darsda o‘quvchilarning o‘z xatti-harakatlarini ongli tahlil qilishi uchun quyidagi samarali usullardan foydalanadi: 1. Oddiy mashqlarni ko‘rsatishni boshlang‘ich sinflardan boshlash zarur. 2. Yangi harakat faoliyatlarini o‘rgatishda, ularning tempi va ritm (m a r o m )i, harak atn i t o‘g‘ri sczish qobiliyatini oshirishda maxsus trenajor va ovozlardan foydalanish zarur. 3. Ideom otor mashq usulidan o‘rganilayotgan harakatfaoliyatlarini o‘zaro tahlil qilish va baholashdan foydalanish zarur. 4. O‘qituvchining topshirig‘i bo‘yicha mashqlarni mustaqil tanlash, mashqlarning bajarilish sifatlarini o‘zaro baholash, xatolarni ko‘pchilik bo‘lib aniqlash, ularni bajarish texnikasini muhokama qilish. 5. Olingan vazifaning yaxshi sifatli bajarilganligi haqida tez obyektiv axborotni qo‘llash o‘quvchilarni qo‘shimcha urinishga majbur etadi, shaxsiy harakat faoliyatini tahlil qilish uchun 71 mashqlar oladi, mashqni o‘zlashtirib olganligi haqida muhokama qilish imkonini beradi. 6. O‘quvchilar o‘z faoliyatlarini anglashi va nazorat qilishlari uchun maxsus harakat tayyorgarligi zarur. Ya‘ni, masalan, burilish va aylanishlar bilan bog‘liq bo‘lgan mashqlarni o‘rgana boshlashdan oldin, vestibular apparati maxsus mashqlar vositasida sozlanadi. Bu usul uchuvchi va kosmonavtlarni tayyorlashda keng qo‘llaniladi. 7. O‘quvchilarning o‘zlarini mufassal kuchlari va tezlik ko‘rinishlarini boshqarishga beribgina qolmasdan, ularni mashq bajara bilishga: yugurish, uloqtirish, yarim kuch tezlik bilan yoki m a‘lum qadam sonida m a‘lum vaqtda masofani bosib o‘tishni o‘rgatishi zarur. 8. Jismoniy mashqlar m azm unini tushunishi, ularning bajarilish sifati va zo‘r berishlikni qo‘llash ustidan nazorat o‘rnatish, musiqa orqali bajarish o‘z faoliyatini tahlil qilishda yordam beradi. Musiqa



orqali mashq qilishning pedagogik ta'siri, ohangni darsga qo'yilgan vazifa va mazmun xususiyatlariga, o'rganiladigan harakatlarning xarakteriga qarab tanlash kerak. Musiqaning psixofiziologik ta'sir etishi harakat aktivligini o'zlashtirishdan, ta'sir etish va sezgi a'zolari funksiyasining m'alum vegetativ darajasini o'rgatish, modda almashinuvi, qon aylanish, nafas olishdan iborat. Mashg'ulotlarga ijodiy munosabatni tarbiyalash Onglilik va faollik prinsiplarini amalga oshira borib, shug'ullanuvchilarda jismoniy tarbiya jarayoniga ijodiy munosabatni, tashabbuskorlik va mustaqillikni tarbiyalab borish kerak. Bu har bir mashg'ulotni yuqori natijalarga erishishga yordam beruvchi va jismoniy tarbiyani yaxshi yo'lga qo'yish uchun uchinchi keng yoidir. Jism oniy tarbiya mashg'ulotlariga ijodiy munosabatni tarbiyalovchi asosiy usullar: 1. Mashg'ulot boshqa predmetlar bo'yicha avvalgi bilimlari bilan bog'liq bo'lgan maxsus bilimlar bilan qurollantirish. 2. Bir-biriga o'rgatishdan foydalanish. Bu kamida uclilarning vazifani hal etishda yordam beradi. Birinchidan, o'rtog'ini o'rgata borib, har bir shug'ullanuvchi mashqlar mazmunini, lexnikasini chuqurroq tushuna boshlaydi. Ikkinchidan, bir-birini o'zaro o'rgatish instruktorlik malakasining shakllanishiga yordam beradi. Bir-biriga o'zaro yordam berish tarbiyaviy xarakterga ham ega. 3. O'quvchi o'rtog'ining yutuq va kamchiliklarini sezadi, hamkorlikda hal etadi, shug'ullanuvchilarning jismoniy tarbiya jarayonida mas'uliyatini oshiradi. 4. O'quvchilarning ijodkorligini rivojlantirish o'ziga nisbatan tanqidiy munosabatda bo'lishni tarbiyalaydi. Shu maqsadda shug'ullanuvchida shaxsiy rivojlanishga qiziqish hosil qilish, yaqin maqsadlar qo'yishga o'rgatish zarur. 5. Tashabbuskorlik, mustaqillik va o'quv jarayoniga ijodiy munosabatni tarbiyalash o'quvchilarni komanda kapitani vazifasini bajarish, jismoniy tarbiya tashkilotchiligi, navbatchi, guruh boshqaruvchiligiga tayinlash orqali amalga oshiriladi. Bu davrda pedagog, shug'ullanuvchilarni baholash va jamoatchilik faoliyatlarini rag'batlantirishi zarur. 6. Tajribaning ko'rsatishi bo'yicha, o'quvchilarning ijodkorligi mashg'ulotlarning jo'shqinligiga bog'liq. Shug'ullanuvchilarning ijodkorligi va tashabbuskorligini rivojlantirish, o'quvchilarga o'qituvchisiz jism oniy tarbiya mashg'ulotlarini mustaqil tashkil qilishga yordam beradi. Shunday qilib, jismoniy tarbiya jarayonini faollashtirish — bu anglash va o'quv vazifalarini hal etishga qaratilgan har bir o'quvchining faoliyatini tashkil etishdan iborat. 7. O'g'ri ko'rgazmalilik To'g'ri ko'rgazmalilik o'qituvchi tomonidan tayyorlangan va tayyorlanmagan o'quvchilarga o'rgatiladigan mashqlarning tasviriy obrazini ko'rsatish orqali amalga oshiriladi. O'qituvchi tomonidan mashqlarni ko'rsatib berish ularni tez-tez va alohida ko'rib chiqishni talab eladi. Ularga quyidagi talablar qo'yiladi: 1. Mashqlarning ham mas'uliyatini yoki uning bir qismining ko'rsatish kerak. Har qanday holatda, o'quvchi yodiga nima tushirilishi zarur bo'lsa, ko'rsatmalilik o'shaning aniq obrazi bo'lishi kerak. Bu yerda bajarishning haddan tashqari yaxshi 73 varianti to'g'ri kelmaydi. Masalan, balandlikka sakrashni har qanday usuli bilan sakrash natijasi, m'alum sinf uchun sinov balandligi tavsiya qilinadi. 2. Murakkab mashqlarni yaxshi idrok qilishga yordam beruvchi taqldiy ko'rsatmalilikdan keng foydalanish zarur. 3. Har bir obrazning foydali zonasi bor. Ba'zi bir mashqlarni old tomondan, boshqalarini tepadan kuzatilsa, eng yaxshi tasavur hosil qilish uchun, uzunlikka sakrash yoki to'pni uloqtirishni, deyinib yoki uloqtirish joyidan 10— 15 metrdan kuzatilsa, butun harakat





jarayonining yutuq va kamchiligi tez koʻzga tashlanadi. Bu ham maʼnashqlarni boshidan oxirigacha koʻz oldida ushlab turish imkonini beradi. 4. Mashqning koʻrsatilishi, sharhlanishi, savollar bilan kuzatilishi idrok qobiliyatini faollashtirishi zarur. Bu talablar oʻquvchilar uchun tayyorlab qoʻyilgan maxsus oʻrganiladigan mashqlarning koʻrsatilishiga taalluqli. Bu yerda oʻqituvchi mashqlarni koʻrsatib sharhlash imkoniga ega, aminmizki, bu katta foyda beradi. 5. Xatolarni sharhlashga ataylab murojaat qilish mumkin. Ammo bu faqat oʻqituvchi bolalar xatosining aniq nusxasini koʻrsatib berishga ishonch hosil qilgandagina qoʻllaniladi. Agar ishonch yoʻq boʻlsa, bunday usulni qoʻllash tavsiya etilmaydi, chunki bolalarda oʻz harakatlariga ishonch yoʻqoladi. Koʻrsatmalilikning yana bir mohiyati: oʻrganiladigan mashqlar tasviri boshqa formalar yordamida beriladi (pinogrammalar, chizmalar, jadvallar, diagrammalar) yoki boshqa usul tanlanadi. Nurli yoki ovozli signallar orqali maʼlum temp, ritm (marom) va harakat tezligini oʻzgartirib olish mumkin. Toʻgʻri koʻrsatmalilikka kinofilmlar va modellar namoyish qilish eng yaqin. Hamma sanab oʻtilgan koʻrsatmalar oʻrgatishning boshlangʻich bosqichida ham, keyingi bosqichlarida ham qoʻllaniladi. Oʻqituvchi koʻrsatma usullaridan majmuy foydalanishga intilmogʻi zarur. Qulaylik va individuallik tamoyili Yosh va jinsiy farqlanish bolalarga xos. Bundan tashqari, bir xil yoshdagi va jinsdagi bolalar, har xil qobiliyatga ega, shuning uchun oʻrgatish va tarbiya jarayonida shu tomonlarini. 74 albatta, hisobga olish zarur. Bunda qulaylik va individuallik lamoyiliga amal qilinadi. Bu yerda soʻz, oʻqituvchining har bir bola yuragiga yoʻl topa olishi, vaqtincha qiyinchiliklarni anglay olishi va uni tuzatishga yoʻl topa olishi, ularning qobiliyati va qiziquvchanligini rivojlantirishda hamkorlik qilishi ustida boradi. Oʻrgatish va tarbiyani shunday tashkil qilish kerakki, ular liar doim rivojlanishda boʻlmogʻi zarur. Buning uchun bolaning harakat tajribasi, jismoniy va psixik rivojlanganligi hisobga olinadi. Oʻqituvchi darsda faqat alohida yaxshi tayyorgarligi bor yoki faqat qoloq oʻquvchilar bilan ishlamaydi, albatta. U ham maʼnashqlar bilan ishonchli muomalada va bir-birini toʻliq tushungan holda ishlamogʻi zarur. Buning uchun oʻquvchilarning qaysi xususiyatlarini hisobga olmoq kerak? Bularga muvofiq nimalarga amal qilmoq kerak? 1. Hammadan oldin bolaning oʻqishga va uning natijasiga boʻlgan munosabatini farqlash. Oʻqishga va uning natijasiga salbiy munosabatda boʻlgan oʻquvchilar pedagogning muntazam diqqat markazida boʻlmogʻi kerak. Ularga taʼsir etishning xilmaxil usullaridan foydalanish kerak. 2. Oʻquv materialini oʻzlashtirish va mustahkam lash uchun, mashqlarga boʻlgan ehtiyojda katta farq mavjud. Har bir oʻquvchida zaruriy mashqlarning soni va hajmi har xil: alohida shugʻullanuvchilarning oʻrgatish tempi har xil. Alohida harakat faoliyatining texnikasini oʻzlashtirib olishda oʻquvchilarning xususiyatlarini hisobga olib, yordamchi mashqlarning xarakterini va hajmini oʻzgartirish zarur. Murakkab mashqlar uchun oʻzining aniq maqsadiga ega boigan, bir necha yordamchi mashqlar mavjud. Agar misol uchun, toʻp chani uloqtirishni olsak, aniq yordamchi mashqlar uning alohida bosqichlariga taalluqli. Har xil oʻquvchilar uloqtirish bosqichlarini turlicha muvaffaqiyatlar bilan oʻzlashtirib oladi. Baʼzi birlari yugurib borishda qadamni almashtirishni yaxshi oʻzlashtirib olmaydi. Ilchinchilari — finalda zoʻr berishni bilmaydi. Shuning uclum oʻrgatish jarayonida har bir



o 'quvchiga, o'sha bosqichni o'zlashtirib olishga yordam beruvchi yordamchi mashqlar beriladi.

3. O'quvchilarning jismoniy va psixik yuklamani ko'tara olish imkoniyatini farqlash ham muhimdir. Bu holat o'qituvchida har bir o'quvchi uchun o'quv vazifalarining qat'iy dif75 ferensiyasini ta'm inlashga da'vat etadi. Kross tayyorgarligi mashg'ulotlarini o 'tish uchun imkon bo'lsa, ikkita bir-biriga teng bo'lgan yugurish yo'lagi tanlanadi. Jismoniy tayyorgarligi past bo'lgan o'quvchilar biroz tekis va burilishlari kam bo'lgan yo'lakdan, tayyorgarligi yaxshi bo'lgan o'quvchilar, balandpastlik, burilishlari ko'p bo'lgan yo'laklarda har xil masofaga yuguradilar. 4. M a'lumki, ba'zi o'quvchi vazifani o'qituvchi ko'rsatgandan so'ng, boshqasi — o 'rto g 'i tushuntirgandan so'ng, uchinchi — kinolavhani namoyish qilgandan so'ng yaxshi tushunadi. Bu o'rgatish usullaridan majmuiy foydalanish zarur. 5. O 'quvchilarning boshlang'ich natijalariga nisbatan o'sishini baholaydigan o'qituvchilarning tajribasini ijobiy hisoblash zarur. 6. Differensiyali yondashish, tegishli vosita, narsalarni talab etadi. Bu yerda so'z faqat sport anjomlarining og'irligi va balandligida emas, balki individuallikni tashkil etish va amalga oshirish ustida boradi. Buni quyidagi misollar bilan ko'rsatish mumkin. Balandlikka sakrashni o'rgatishda, bir vaqtni o'zida har xil balandlikda bo'lgan 5—6 sektordan foydalaniladi. Har bir o'quvchi o'zi uchun optimal balandlikni tanlab oladi. Ikkinchi misol: ba'zida o'qituvchi tez-tez basketbol halqasiga, yon taxtasiga sakrab yetishni vazifa qilib topshiradi. Ba'zi bir o'quvchilar uchun bu vazifa mutlaqo mumkin emas. Buning uchun har xil balandlikka biron predmet — cho'p, lentalar ilib qo'yilsa, bolalar o'zlarining imkoniyatlariga qarab vazifani bajaradilar. Maktab o'quv dasturi va sinov normalari, „Alpomish va „Barchinoy" majmuyining me'yorlari o'quvchilarning yosh xususiyatlarini va jinslarini hisobga olib tuzilgan. Lekin uni qanday hal etish o'qituvchiga bog'liq. U sharoit, imkoniyat va boshqa zaruriy tomonlarni hisobga olishi shart. Muntazamlik tamoyili Muntazamlik tamoyili asosida uchta talab bor, o'quv jarayonini tashkil etishdagi kamchiliklarga, rejasiz ish, manbalarni tasodifiy tanlash kabi tartibsizliklarga qarshi kurashmoq kerak. 76 Sport pedagogi muntazamlik tamoyilini amalga oshirib horib, quyidagilarni hisobga olishi zarur: 1. O 'zlashtirib olinishi zarur bo'lgan m aterialni sistcmalashtirishda qator talablarni saqlashi kerak. O'quv dasturlarida mavjud bo'lgan jismoniy mashqlar bo'limlarda tasniflar asosida belgilab berilgan. Masalan, yengil atletikada yugurish, sakrash mashqlari va uloqtirish alohida sanab o'tilgan. Shuning uchun har bir sinfga butun mashqlarni rejalashtirishni shunday tizimga olib kelish kerakki, jismoniy tarbiya jarayonini didaktik qoidalar asosida tashkil etish imkoni bo'lsin: aniqdan noaniqqa, oddiydan murakkabga, yengildan og'irga. Boshqa so'z bilan aytganda, o 'quv materiallarining har bir bo'limi bu tizimda pog'onani tashkil etadi, ya'ni aw al o'tilganlar keyingi mashq uchun asos bo'ladi. O'quv materialini sistemalashtirish, imkoni boricha ijobiy natijalarga erishish uchun sharoit yaratish kerak. 2. O 'quv ja ra y o n in i tashkil etish, m ashg 'u lo tlarn in g doimiyligini ta'minlash zarur. M a'lumki, jismoniy mashqlarni bajarish orqali odam vujudida funksional o'zgarishlar vujudga keladi. 5—7 kundan keyin o 'tkazilgan mashqlar natijasida olingan ijobiy natija yo'qotiladi. Buning uchun dars jadvaliga qo'yiladigan jismoniy tarbiya darsining bir-biridan oralig'i 1 — 2 kundan ortmasligi zarur. Bundan



ikkita amaliy maslahat kelib chiqadi: birinchidan, darslar hafta davomida eng maqbul oraliqda qo'yilishi kerak. Darslarni ikki kun birin-ketin yoki bir kundan so'ng qo'yish maqsadga muvollq emas. Ikkinchidan, hammaga jismoniy mashqlarni yetarli qilib berish uchun o'quvchilarning mustaqil ishlaridan keng foydalanish zarur. Buningsiz qoniqarli natijalarga erishib bo'lmaydi. Masalan, faqat jismoniy tarbiya darsida shug'iullanuvchilarning egiluvchanligini rivojlantirishga intilish foydasiz. 3. Mashg'ulotni uslubiy jihatdan ta'minlash: yuklama va damni ratsional navbatlashni ko'zda tutadi. Bu, ayniqsa, jismoniy sifatlarni tarbiyalashda eng zarur. Bu jarayonda kuch yetganicha vazifa va mashg'ulotlarning doimiyligini saqlash kerak. Mashg'ulotlarni noaniq, gohida izchillik bilan o'tkazish vazifani hal etishda, qoniqarsiz rivojlanish yo'nalishiga olib kelibgina qolmasdan, shug'ullanuvchilar organizmiga salbiy ta'sir ko'rsatadi. 77 Puxtalik va yuksaltirish tamoyili 104-ivclii mashqni qayta bajarishida, yaxshi natija ko'rsatish qobiliyatini mustahkam o'zlashtirib olingan mashqlar deb tushunmoq zarur. Oddiy va murakkab mashqlarni bajarishda shunga erishmoq kerak. Masalan, oldinga engashishni bajarganda har safar chuqurroq engashish zarur, bu vaqtda ko'krakni tizzaga tekkizishga intilib, ham miqdoriy, ham sifatiy tom onlarga e'tibor berish kerak: oyoqlarni tizzadan bukmasdan, qomatni to'g'ri saqlash. Mustahkam o'zlashtirib olingan balandga sakrashni bajarishda, balandroqqa sakrashga intilish zarur. Jism oniy mashqlarni mustahkam roq o'zlashtirib olish uchun mashqlar miqdorini yetarli darajada qaytarishni ta'minlash zarur. Puxtalik va yuksaltirish prinsipini amalga oshirish, shug'ullanuvchilarga nisbatan talabni oshirishni ham ko'zda tutadi. Talabchanlikni oshirish ular oldiga yangidan yangi vazifalarni qo'yish bilan amalga oshiriladi. Bu, ayniqsa, yaxshi o'zlashtiruvchi o'quvchilar uchun taalluqlidir. Ammo bu darajadagi shug'ullanuvchilar uchun ham katta sondagi mashqlarni qayta bajarish majburiydir. Aks holda o'rganiladigan materialni mustahkamlash mumkin emas. Amaliyotda talabchanlikni oshirishning ikkita usulidan foydalaniladi: to'g'ri chizikli va pog'onasimon. Birinchisi, har bir mashg'ulotda yangi vazifalarning qo'yilishini ko'zda tutadi. Bundan o'rgatishning boshlang'ich davrida yoki kasallik va boshqa sabablardan so'ng foydalaniladi. Bir qancha muddat davomida talabni oshiruvchi pog'onasimon usuldan foydalaniladi. Uning mohiyati shug'ullanuvchilarga bir necha mashg'ulotlar davomida aniq talablar qo'yilishidan iborat. Yangi vazifalar, shug'ullanuvchilarda avvalgi qo'yiladigan vazifalar bo'yicha ko'nikma hosil bo'lgandagina qo'yiladi.

Epchillikni tarbiyalashning manba va uslubiyoti Epchillik, birinchidan, yangi murakkab koordinatsiyali harakatlar tez va mustahkam o'zlashtirib olish qobiliyatiga (tez o'rganish qobiliyati) va ikkinchidan, shartning birdaniga o'zgarishi asosida harakat-faoliyatlarni tezda qayta tiklash qobiliyati sifatida aniqlanadi. Epchillikni tarbiyalashda harakat analizatorlari funksiyasining takomillashuvi katta ahamiyatga ega. Odamni aniq harakat tezligiga qobiliyati qancha yuqori bo'lsa, u yangi harakatlarni tez o'zlashtirib oladi. Koordinatsiyali qobiliyatni rivojlantirishga yordam beruvchi har xil boy mashqlarning arsenali — harakatli va sport o'yinlari, gimnastika, akrobatikadir. Shuning uchun bunday mashqlar o'quvchilar jism oniy tarbiyasida eng ko'p qo'llaniladi. Shu manbalar epchillikning rivojlanishiga butunlay yordam beradi. Maxsus epchillikni tarbiyalash tavsifi



bo'yicha musobaqa mashqlariga yaqin bo'lgan tayyorlov mashqlarini qo'Mlash orqali amalga oshiriladi. Epchillikni tarbiyalash samarasi, xususan, kichik va o'rta maktab yoshlarida harakatning jadal rivojlanishi, ko'rish, eshitish, taktil (tana sezgirligi) va boshqa analizatorlarning rivojlanishi jarayonida kuzatiladi. Maktab darsida va mashq soatlarida epchillik mashqlari tayyorlov va asosiy qismning boshida bajarilishi lozim. Toliqish sharoitida epchillik oz samara bilan rivojlanadi. Muskul kuchlanish differensiyasini takomillashtirish uchun quyidagi mashqlarni tavsiya qilish mumkin: \ 1) turgan joyidan uzunlikka sakrash, topshirilgan masofaga uch hatlab sakrash; 2) belgilangan balandlikka ko'p sakrash; 3) belgilangan masofaga va m o 'ljalga (to 'ldirm a to 'plar, tennis, basketbol va boshqalar) to 'plarni uloqtirish. Qobiliyatni takomillashtirish uchun mashqlarni differensiyalash zarur: 1) (qo'lni, oyoqni) belgilangan va belgilanmagan hamda topshirilgan burchakka (30, 45, 60, 90, 120° ga) ko'tarish, ko'zni yumib va harakat amplitudasini yaxshilash bilan; 2) m a'lum qadam sonini bosish, m a'lum masofa bo'lagida (0, 20, 50, 60, 100 m) burilishlar. Harakatni vaqtga nisbatan differensiyalash mashqlari: 1) har xil harakatlarni qat'iy m a'lum vaqt ichida bajarish 64 (yurish, yugurish, sakrashlar, uloqtirishlar, umumiy rivojlantirish mashqlari); 2) topshirilgan vaqt ichida erkin mashqlarni bajarish kombinatsiyasi; 3) mashqni aniq tezlikka, kuchga ko'p marotaba takrorlash. H am m a m ashqlar har xil dastlabki holatdan, har xil yo'nalishlarga, har xil oxirgi holatga qarab bajariladi. Muvozanatni saqlash funksiyasini takomillashtirish uchun quyidagi mashqlar tavsiya qilinadi: 1) bir oyoqda turish (ochiq va berk ko'z bilan, bo'sh oyoqning har xil holatlari bilan, cheklangan) tayanch maydonida muvozanatni yo'qotguncha va har xil balandlikda; 2) gimnastik skameykada har xil mashqlar (gimnastik o'rindiqning raxida, yakkacho'pda, to'p, tayoq, chambaraklar va ularsiz): o 'yinlar, estafetalar, to 'siqlar paykalida bir yoki ikki oyoqlab muvozanatni ushlab unsurlari bilan; 3) o 'z atrofida bir necha marta aylangandan so'ng, ko'zni berkitgan holda har xil uzunlikdagi masofani bosib o'tish. Epchillikni rivojlantirish bilan birga b o 'shashish qobiliyatini takomillashtirish zaair. Bunda qarama-qarshi mashqlar katta samara beradi: muskul guruhlarining maksimal kuchlanishi hamda b o 'shashishi. Masalan, 1. Dastlabki holat: qo'llar yonda, q o i muskulini va yelka kamarini maksimal tarang qilib, barmoqlar musht holda bukilgan, q o 'l muskullari va yelka kamarini b o 'shashtirib, qo'llar pastga tushiriladi. Shu tamoyil asosida anjom-uskunali va anjomsiz mashqlarni tanlab olish mumkin. Chidamlilik va uni tarbiyalash uslubiyoti Jismoniy tarbiyada chidamlilik deb, muskul faoliyati jarayonida vujudga keladigan toliqishga organizmning qarshi turish qobiliyati tushuniladi. Umumiy va maxsus chidamlilikni farqlash zarur. Um um iy chidamlilik deb, ko'p muskul guruhlarining faoliyatga jalb etuvchi va yurak-qon tomir hamda nafas olish sistemalariga yuqori talab q o 'yuvchi davomiy vaqtda ishni bajarish qobiliyatiga aytamiz. Chidam lilik m a 'lum faoliyatga nisbatan, mutaxassislik sohasi turi sifatida tanlab olinsa, maxsus chidamlilik deb ataladi. 5 — T. Usmonxo'jayev va boshq. 65 Sport mutaxassisligining turlari qancha b o 'lsa, maxsus chidamlilikning turlari ham shuncha bo'ladi. Jismoniy tarbiyada quyidagi atamalar ishlatiladi: kuchlilik, tezkorlik, sakrovchanlik, turg'unlik, harakatlilik va maxsus chidamlilikning boshqa turlari. Chidamlilik manbayi va uni tarbiyalash uslubiyoti Chidamlilikni tarbiyalash manbayi



sifatida umumiy tayyorgarlik, maxsus tayyorgarlik va musobaqa mashqlaridan foydalaniladi. Organizmga ta'sir etishga bog'liq bo'lgan mashqlar, umumiy mashqlar (yugurish, suzish va boshqalar) va lokal ta'sir etuvchi (qo'l va oyoqlarni ko'p marotaba ko'tarib tushurishlar) ga bo'linadi. Lokal ta'sir etuvchi mashqlar o'zining rivojlanishidan qolayotgan alohida muskullarning faoliyatini o'stirib, kuch, tezlik kuchi, chidamlilikning komponentlarini oshiradi. Umumiy chidamlilikni rivojlantirishda uzluksiz yoki tanaffusli bajariladigan mashqlar — 25—30 daqiqacha va yangi boshlovchilarda 50 va 120 daqiqa, biroz tayyorgarligi borlarda (yugurish, suzish, eshkak eshish), velosipedda uchish, ko'proq davom etadigan uzluksiz muddatlarda qo'laniladi. Egiluvchanlik va uni tarbiyalash uslubiyoti Egiluvchanlik bu — odamning harakatni katta amplituda bilan bajara olish qobiliyatidir. Bu sifat harakatchanlikning rivojlanganligi bilan aniqlanadi. „Egiluvchanlik 41 terminidan butun tana bo'g'inlarida harakatchanlik mavjud bo'lgandagina foydalanish maqsadga muvofiqdir. Odamda bo'g'inlar harakatchanligi vujudga kelishining ikkita asosiy shaklini ajratish mumkin: 1) passiv harakatlarda ishchanlik; 2) faol harakatlarda ishchanlik. Passiv harakat tashqi kuchlar ta'siri natijasida amalga oshiriladi. Faol harakatlar ma'lum bo'g'in orqali o'tayotgan muskul guruhlarining ishi hisobiga bajariladi. Oddiy sharoitda odam katta anatomik (chegaralangan) qism harakatchanligidan foydalanadi va doimo katta passiv harakatchanlik ehtiyojini saqlab qoladi. Bo'g'inlar harakatchanligi talab qilinadigan yengil atletika, gimnastika, suzish mashg'ulotlari jarayonida anatomik harakatchanlikning faqat 80—95 foizidan foydalaniladi, xolos. Ilo'g'inlar harakatchanligiga ta'sir etuvchi maxsus jismoniy mashqlar, organizmning rivojlanish yoshini tabiiy borish bilan kelishilgan holda olib borilmog'i zarur. Egiluvchanlikni tarbiyalashni 10—14 yoshlardan maqsadga muvofiq tarzda amalga oshirila boshlansa, katta samara beradi yoki 14 yosh va undan keyinroq boshlansa, bo'g'inlar harakatchanligini takomillashtirish katta qiyinchilik bilan amalga oshiriladi. Bo'g'inlar harakatchanligi 10—14 yoshlarda, katta o'quvchilarda esa nisbatan ikki marta samaraliroq rivojlanadi. Egiluvchanlik gavgani oldinga, orqaga, yon tomonlarga bukish darajasi bilan aniqlanadi. Gavganing egiluvchanlik darajasini aniqlash uchun skameykaga chiqib turib, oyoqlar tizzasini bukmasdan oxirigacha oldinga engashish kerak. Masofa (sm) skameykaning chetidan qo'lning uchinchi barmog'igacha o'lchanadi. Agar barmoqlar skameykaning chetiga yetmasa, harakatchanlik kattaligi minus belgisi bilan belgilanadi, agar pastga tushsa — plus belgisi bilan belgilanadi. Bo'g'inlar egiluvchanligining yaxshi ko'rsatkichi Q10 — Q16 sm katta-kichikligi bilan belgilanadi. Egiluvchanlikni tarbiyalashning butun jarayonini uch bosqichga bo'lish mumkin: „Bo'g'inlar gimnastikasi“ bosqichi; harakatchanlikni rivojlantirishning maxsuslashgan bosqichi; bo'g'inlar harakatchanligini erishilgan darajada ushlab turish bosqichi. „Bo'g'inlar gimnastikasi“ bosqichining vazifasi bo'g'inlarda faol va passiv harakatchanlikning umumiy darajasini rivojlantirishgina emas, bo'g'inlarning o'zini mustahkam lash, muskul-tugun apparatlarini mashqlar, so'lash egiluvchan qilishdan iborat. Bu bosqichda hamma bo'g'inlarni „ishlab chiqish“ amalga oshiriladi. Bo'g'inlarda harakatchanlikni rivojlantirishning maxsus bosqichi, ma'lum harakatlarda maksimal amplitudani



rivojlantirish, sport texnikasini tezroq o'zlashtirib olishga yordam berish, shu asosda natijani yaxshi lash vazilasini hal etishdir. Bo'g'inlar harakatchanligini erishilgan darajada ushlab turish bosqichi, har kun ch o 'zilish mashqlarini bajarishni ko'zda tutmaydi. Agar mashg'ulotlardan bo'g'in va muskul tugunlarining ch o 'zilish mashqi olib tashlansa, bu holda bo'g'inlar harakatchanligi yomonlashadi. 67 Bo'g'inlar harakatchanligini rivojlantirishning passiv manbayi sifatida ch o 'zilish mashqlaridan foydalaniladi. U lar shunday bo 'lishi kerakki, oxirgi amplituda bilan bajarish mumkin bo'lsin. Bu vaqtda shug'ullanuvchilarga maqsadga muvofiq topshiriq zarur: „Pastroq“ , „Nishonga ot!“ , „Balandroq“ va hokazolar. Qaysidir bir harakatda faol harakatchanlikning ortishiga erishishning ikki yo'li bor: a) passiv harakatchanlikni oshirish hisobiga; b) harakatda qatnashayotgan muskulning maksimal kuchini oshirish hisobiga. Bo'g'inlarda katta harakatchanlikka erishish uchun har kuni mashq bajarish zarur. Ikki marotaba erta bilan va kechqurun mashq qilish yana ham yaxshi samara beradi. Ch o'zilish mashqlarini ertalabki badantariyaga kiritish maqsadga muvofiqdir. Egiluvchanlik mashqlari orasidagi 2—3 haftali tanaffus ham egiluvchanlikning rivojlanish darajasiga salbiy ta'sir ko'rsatadi. Tana haroratining ortishi, muskullarning va ayniqsa, „ishlashi“ zarur bo'lgan harakatni maksimal amplitudada bajarishi uchun katta ahamiyatga ega: taxminiy badanni „qizdirishda“ ularning cho'zilishi ortadi. Ch o'zilish mashqlarini bajarishda aniq maqsadni qo'yish zarur: ma'lum nuqtaga yoki belgiga aniq yetish. Ch o'zilish mashqlarini ma'lum ketma-ketlik mashg'ulotlarda bajarish kerak, yuqori bo'g'in qismlariga, tanaga va past bo'g'in qismlariga, seriyalar orasida — bo'shashlikka ham mashq berish zarur. Majmuyi 8—80 faol va sust mashqlardan iborat bo'lishi mumkin.

O'smir rivojlanishning umumiy tamoyillarini bilish va ularni amaliyotda qo'llash, o'quvchilar jismoniy tarbiyasi jarayonini yanada samarali qiladi. Pedagogika va jismoniy tarbiya adabiyotlarida tamoyillar har xil atalgan, biroq manbalarning tahlili shuni ko'rsatadiki, har xil nomlar bilan atalgan bir prinsip quyidagi mazmunlarni bildiradi: — jismoniy tarbiya jarayonida o'quvchilarning har tomonlama rivojlanishlari uchun jismoniy mashqlarni ongli, tushungan holda tashkil etish; — o'rganiladigan mashqlarni yaxshi tushunish uchun ko'rgazmalilikning xilma-xil shakllaridan foydalanish; — har bir o'quvchiga taklif qilinadigan jismoniy koordinatsiyali (muayyan maqsadga yo'naltirilgan) va ruhiy og'irliklarning soddaligini, tushunarligini ta'minlash; — shug'ullanuvchilar awalgi mashg'ulotlarda o'zlashtirib olganlarini mustahkamlashlarida talabni kuchaytirish zarur. Pedagogika fanida bu prinsiplarni o'rgatishga taalluqliligini hisobga olib, didaktik tamoyillar deyiladi. Jismoniy tarbiya, jismoniy mashqlarga o'rgatish va shug'ullanuvchilarni bilimlar bilan qurollantirish, jismoniy sifatlarni tarbiyalash/ o'z ichiga olganligi uchun tamoyillarni didaktik emas, metodik-uslubiy deb atash qonuniydir. 69 Jismoniy mashqlarga o'rgatishda qo'llaniladigan asosiy uslubiy tamoyillar shug'ullanuvchilarning yoshlari qanday bo'lishidan qat'i nazar, hamma uchun bir xil va zaruriydir. Har bir tamoyilning mohiyatini va o'quvchilar jismoniy tarbiyasi jarayonida uni amalga oshirish yo'larini alohida ko'rib chiqamiz. Onglilik va faollik tamoyili Jismoniy tarbiya jarayoni — bu ikki tomonlama jarayondir. Bir tom ondan, o'rgatishga intilayotgan o'qituvchi, ikkinchi tom ondan, o'rganishga xohishi bo'lgan o



‘quvchi qatnashadi. Tajriba ko‘rsatadiki, agar o‘quvchi oldiga qo‘yilgan vazifaning mohiyatini tushunsa va uning hal etilishiga qiziqsa, o‘rgatishning muddati tezlashadi va sifati yaxshilanadi. Uslubiy adabiyotda onglilik va faollik alohida mustaqil tamoyillar hisoblanadi. Amaliyotda onglilik va faollik jarayoni o‘zaro bog‘liqdir, ularni bir-biridan ajratish kerak emas. Chunki shug‘ullanuvchilar faolligisiz onglilikni amalga oshirish mumkin emas, faoliyatning maqsadi ongli ravishda tushunib yetilgandagina inson faol bo‘ladi. Faollashtirish deganda, o‘qituvchi tom onidan shug‘ullanuvchilarning intellektual, axloqiy, irodaviy va jismoniy kuchlarini o‘rganib, tarbiya sifatini oshirish tushuniladi. Ammo mavjud tabiiy va ma‘naviy qonuniyatlarni bilishning o‘zi o‘quvchilarni ongli va faol qila olmaydi. Bu vazifani o‘qituvchi bajarishi kerak. Jismoniy mashqlar jarayonida o‘quvchilarning faolligini oshirishning yo‘llarini ko‘rib chiqamiz. Ularning tahlili shuni ko‘rsatadiki, o‘qituvchining bu ishi uchta asosiy yo‘nalishga ega. Mashg‘ulotga qat‘iy qiziqishni shakllantirish o‘qituvchi o‘quvchilarda mashg‘ulotlarning umumiy maqsadi va aniq vazifalariga qiziqish uyg‘otishi, ongli muomalasini shakllantirishi zarur. Buning uchun aniq vazifalarni qo‘yish prinsipi bo‘yicha: biror ish-harakatga, mashqqa o‘rganmasang, belgilangan maqsadga erisha olmaysan. O‘quvchilar nimani o‘rganishigina emas, uni qanday bajarish kerakligini bilishlari shart. Bu, ayniqsa, tayyorlov va yordamchi mashqlarning berilishiga taalluqli. Chunki bu jarayonda o‘quvchilarning qiziqishi past bo‘ladi. Qo‘yilgan vazifalar o‘quvchilarning qaysidir talablariga javob berishi kerak. O‘rganiladigan mashqlarni so‘zlab berishda, o‘qituvchi uning sportdagi ahamiyatini, yutuqlarini, mashqlarini o‘zlashtirib olishi, yaqin vazifalarni, slug‘ullanuvchilarning kelgusidagi maqsadlarini aniq ochib bermog‘i lozim. O‘qituvchi o‘quvchilar faolligini oshira borib, ularning har biridan „Sen shu mashqni bajarishda o‘z oldingga qanday vazifa qo‘yasani?“ — deb so‘raydi. Bunday vazifalarni qo‘yish har bir sinf o‘quvchisini maqsadni anglashga, faollikka, vazifani to‘g‘ri tushunishga olib keladi. Yangi mashqlarni o‘zlashtirib olishdan oldin o‘quvchilarning tayyorgarligini tekshirish maqsadga muvofiq. Bunday tekshirish har bir o‘quvchi uchun vazifani aniqlab olishiga, ularning faolligiga qo‘shimcha turtki beradi. O‘quvchilar o‘z faoliyatlarini tahlil qilishi onglilik va faollik tamoyillarining ikkinchi yo‘nalishi — har bir o‘quvchining o‘z faoliyatini ongli nazorat qilishidan iborat. O‘quv dasturida belgilangan mashqlarni o‘zlashtirib olish jarayonida o‘quvchi malakani shakllantirishga urinadi. Ilg‘or o‘quvchilarning tajribasi shuni ko‘rsatadiki, hozirgi davrda darsda o‘quvchilarning o‘z xatti-harakatlarini ongli tahlil qilishi uchun quyidagi samarali usullardan foydalanadi: 1. Oddiy mashqlarni ko‘rsatishni boshlang‘ich sinflardan boshlash zarur. 2. Yangi harakat faoliyatlarini o‘rgatishda, ularning tempi va ritmi (m a r o m i), harakatni to‘g‘ri sezish qobiliyatini oshirishda maxsus trenajor va ovozlardan foydalanish zarur. 3. Ideom otor mashq usulidan o‘rganilayotgan harakatfaoliyatlarini o‘zaro tahlil qilish va baholashdan foydalanish zarur. 4. O‘qituvchining topshirig‘i bo‘yicha mashqlarni mustaqil tanlash, mashqlarning bajarilish sifatlarini o‘zaro baholash, xatolarni ko‘pchilik bo‘lib aniqlash, ularni bajarish texnikasini muhokama qilish. 5. Olingan vazifaning yaxshi sifatli bajarilganligi haqida tez obyektiv axborotni qo‘llash o‘quvchilarni qo‘shimcha urinishga majbur etadi, shaxsiy harakat faoliyatini tahlil qilish uchun 71 mashqlar oladi, mashqni o

‘zlashtirib olganligi haqida muhokama qilish imkonini beradi. 6. O‘quvchilar o‘z faoliyatlarini anglashi va nazorat qilishlari uchun maxsus harakat tayyorgarligi zarur. Ya’ni, masalan, burilish va aylanishlar bilan bog‘liq bo‘lgan mashqlarni o‘rgana boshlashdan oldin, vestibular apparati maxsus mashqlar vositasida sozlanadi. Bu usul uchuvchi va kosmonavtlarni tayyorlashda keng qo‘llaniladi. 7. O‘quvchilarning o‘zlarini mufassal kuchlari va tezlik ko‘rinishlarini boshqarishga o‘rgatish eng zarurdir. O‘qituvchi shug‘ullanuvchilarga, faqat maksimal imkoniyatlarini namoyon qilishga topshiriq beribgina qolmasdan, ularni mashq bajarishga: yugurish, uloqtirish, yarim kuch tezlik bilan yoki m‘lum qadam sonida m‘lum vaqtda masofani bosib o‘tishni o‘rgatishi zarur. 8. Jismoniy mashqlar m‘azm unini tushunishi, ularning bajarilish sifati va zo‘r berishlikni qo‘llash ustidan nazorat o‘rnatish, musiqa orqali bajarish o‘z faoliyatini tahlil qilishda yordam beradi. Musiqa orqali mashq qilishning pedagogik ta’siri, ohangni darsga qo‘yilgan vazifa va mazmun xususiyatlariga, o‘rganiladigan harakatlarning xarakteriga qarab tanlash kerak. Musiqaning psixofiziologik ta’sir etishi harakat aktivligini o‘zlashtirishdan, ta’sir etish va sezgi a‘zolari funksiyasining m‘lum vegetativ darajasini o‘rgatish, modda almashinuvi, qon aylanish, nafas olishdan iborat. Mashg‘ulotlarga ijodiy munosabatni tarbiyalash Onglilik va faollik prinsiplarini amalga oshira borib, shug‘ullanuvchilarda jismoniy tarbiya jarayoniga ijodiy munosabatni, tashabbuskorlik va mustaqillikni tarbiyalab borish kerak. Bu har bir mashg‘ulotni yuqori natijalarga erishishga yordam beruvchi va jismoniy tarbiyani yaxshi yo‘lga qo‘yish uchun uchinchi keng yoidir. Jismoniy tarbiya mashg‘ulotlariga ijodiy munosabatni tarbiyalovchi asosiy usullar: 1. Mashg‘ulot o‘quv rejasi boshqa predmetlar bo‘yicha avvalgi bilimlari bilan bog‘liq bo‘lgan maxsus bilimlar bilan qurollantirish. 2. Bir-biriga o‘rgatishdan foydalanish. Bu kamida uchlilik vazifani hal etishda yordam beradi. Birinchidan, o‘rtog‘ini o‘rgata borib, har bir shug‘ullanuvchi mashqlar mazmunini, lexikasini chuqurroq tushuna boshlaydi. Ikkinchidan, bir-birini o‘zaro o‘rgatish instruktorlik malakasining shakllanishiga yordam beradi. Bir-biriga o‘zaro yordam berish tarbiyaviy xarakterga ham ega. O‘quvchi o‘rtog‘ining yutuq va kamchiliklarini sezadi, hamkorlikda hal etadi, shug‘ullanuvchilarning jismoniy tarbiya jarayonida mas’uliyatini oshiradi. 3. O‘quvchilarning ijodkorligini rivojlantirish o‘ziga nisbatan tanqidiy munosabatda bo‘lishni tarbiyalaydi. Shu maqsadda shug‘ullanuvchida shaxsiy rivojlanishga qiziqish hosil qilish, yaqin maqsadlar qo‘yishga o‘rgatish zarur. 4. Tashabbuskorlik, mustaqillik va o‘quv jarayoniga ijodiy munosabatni tarbiyalash o‘quvchilarni komanda kapitani vazifasini bajarish, jismoniy tarbiya tashkilotchiligi, navbatchi, guruh boshqaruvchiligiga tayinlash orqali amalga oshiriladi. Bu davrda pedagog, shug‘ullanuvchilarni baholash va jamoatchilik faoliyatlarini rag‘batlantirishi zarur. 5. Tajribaning ko‘rsatishi bo‘yicha, o‘quvchilarning ijodkorligi mashg‘ulotlarning jo‘shqiniligiga bog‘liq. Shug‘ullanuvchilarning ijodkorligi va tashabbuskorligini rivojlantirish, o‘quvchilarga o‘qituvchisiz jismoniy tarbiya mashg‘ulotlarini mustaqil tashkil qilishga yordam beradi. Shunday qilib, jismoniy tarbiya jarayonini faollashtirish — bu anglash va o‘quv vazifalarini hal etishga qaratilgan har bir o‘quvchining faoliyatini tashkil etishdan iborat.





Dars o'tish Mashg'ulotning muvaffaqiyatli o'tishi unga tayyorgarlik ko'rish jarayoni bilan bog'liq. Biroq shuni unutmaslik kerakki, aniq holatlar har doim hisobga olinmasligi mumkin, aks holda darsning borish jarayonida uni qayta qurish talab etiladi. Darsda yuz bergan holatlarni ijodiy hal etishda pedagogik bilim, amaliy tajriba, mahorat imkon beradi. Har bir dars qismining o'tilishini alohida ko'rib chiqamiz. Darsning tayyorlov qismi Darsning tayyorlov qismi shunday o'tka/ilishi kerak: — darsga qo'yilgan m a'lum vazifalarni ongli bajarishlari uchun o'quvchilarni uyushtirish va ruhan tayyorlikni vujudga keltirish zarur; 101 — o'quvchilarni muayyan mashqlarni o'zlashtirib olishga tayyorlash (o'yinli, yengil atletikali); — o'quvchilar organizm ini ko'p ro q jadalli, shiddatli, murakkab mashqlarni bajarishga funksional tayyorlash; — qomatning shakllanishiga yordam berish, chaqqonlikni tarbiyalash, harakatni boshqara bilishlik. Demak, tayyorlov qism darsning umumiy vazifalarini hal etish uchun bog'liq bo'lgan eng yaxshi sharoit bilan ta'minlash vazifalarini hal etadi va bir vaqtning o'zida, nisbatan mustaqil ta'lim va sog'lomlashtirish ahamiyatiga ega bo'ladi. Dars guruhning umumiy sarflanishi va navbatchi o'quvchining dars boshlanishga tayyor ekanligi haqidagi raporti bilan boshlanadi. Ammo birinchi bor raport bilan tanishtirganda, uning tarbiyaviy ahamiyatini ko'zda tutib, qat'iyroq talab etish zarur. Salomlashgandan so'ng navbatchi safning o'ng qanotiga turadi. Bu har bir o'quvchiga yiliga ikki marotabadan safni saqlash imkonini beradi. Saf mashqlarini o'rganish o'quvchilarning faolligini oshiradi, saflanish hamda saf burilishlari haqida malaka hosil bo'ladi. O'qituvchi saflanishdagi bir xillikdan qochishi, joylashtirish va joylarni o'zgartirish usullarini xilma-xil tarzda tashkil etishi kerak. Dars boshlanguncha va o'qituvchi mashg'ulot joyiga kelguncha guruh saflangan va salomlashishga tayyor turgan bo'lishi kerak. Salomlik — darsni tayyorlov qismining zaruriy daqiqasi. U o'zaro salomatlik istaydigan, muloyim, xushmuomala, odobli munosabatni tarbiyalash va keyingi faoliyatlarda muvaffaqiyatlarni ta'minlaydigan bo'lishi kerak. Birinchi darsda o'qituvchi sinf, guruh bilan salomlashgandan so'ng o'quvchilarning tarkibi bilan tanishish maqsadida ro'yxatni o'qib chiqadi. Keyingi darslarda ro'yxatni o'qish shart emas, vaqtni tejash, dars davomida yoki yakunlov qismida navbatchi orqali yo'qlama qilish maqsadga muvofiqdir. So'ngra o'qituvchi dars vazifasini e'lon qiladi. Ularning mohiyati darsning asosiy qismida aniqlanishi mumkin. Tayyorlov qismining manbai saflanish va qayta saflanishdan iborat: — yumshoq yurish, oddiy, tez, baland va prujinasimon qadamlar, tovondan oyoq uchiga o'tish, yugurish va sakrashni har xil usullari, sakrab borish; 102 — raqs mashqlari, to'siq'ardan oshib o'tish, umumiy rivojlantirish mashqlari, anjom va uskunalarda, gimnastik devorcha, gimnastik o'rindiqlik, harakatda va joyida turib, juft-jull bo'lib, harakatli o'yinlar orqali o'tkaziladi. Darsning tayyorlov qismida uchta izchil bo'limni ajratish mumkin: umumiy, maxsus va yakka tayyorgarlik. Umumiy tayyorlov, asosan, sog'lomlashtirish va funksional tayyorgarlikni hal etadi: — maxsus tayyorlov esa o'quvchilarni m a'lum tartibga va o'ziga xos xususiyatga ega bo'lgan mashqlarni o'zlashtirib olishga tayyorlaydi; — alohida, yakka tayyorgarlik uchun qo'yilgan vazifalarni yaxshi hal etishga yordam beruvchi, o'qituvchi tomonidan tavsiya etilgan va mustaqil tanlab olingan mashqlar uchun vaqt ajratiladi. Umumiy rivojlantirish mashqlarini bajarish uchun xilmaxil saflash shakllari qo'llaniladi:



kengaytirilgan, yozilgan, tarqalgan va tor saflarda, ikki, uch doirada, to'rtburchak, uchburchakda, yarim doira va boshqalar. Agar zalda sport snaryadlari o'rnatilgan bo'lsa, o'quvchilar o'zlariga mustaqil joy tanlaydilar. Tanlangan joy o'quvchining mashq bajarishi, yurishi uchun qulay, o'rtoqlariga xalaqit bermaydigan bo'lishi kerak. Tanlab olingan mashqlar qisqa vaqt ichida bir necha vazifalarni samaradorlik bilan hal etish imkonini berishi kerak. Ya'ni asosiy qismda zaruriyati bo'ladigan harakatlarga asos solinishi kerak. O'quvchilarni saf qadami faoliyatlariga qat'iy talabchanlikni qo'yish kerak. Bu talablarning bajarilishi o'qituvchi tomonidan baholanadi va yakuniy baho chiqarishda hisobga olinadi. Har bir o'qituvchining shiori: „Avvalgi o'tilgan mashqni o'zlashtirib olmasdan bir qadam olg'a bosmaslik" bo'lishi kerak. Qator umumiy rivojlantirish mashqlarini bajarishda uning sinxronligiga, uyg'unligiga erishmoq zarur. Mashqlarni bajarishda o'quvchilarni boshqarish usuli diqqatga sazovordir. Ular xilma-xil va samarador bo'lishi kerak. O'qituvchilar mashqlar miqdorini sanash, qarsak, o'quvchilarning o'zini mustaqil sanashi, musiqa orqali musobaqa unsurlaridan foydalanadilar. Boshqarishning har qanday usulida o'qituvchi tanbeh berish, xatolarni to'g'rilash, o'quvchilarga dalda berish, rag'batlantirish imkoniga ega bo'lishi kerak. 103 Guruhlarda darslar uslubshunoslik bo'yicha trenirovka (tayyorgarlik) mashg'ulotlariga yaqinlashtirib, tayyorlov qismining jadalligini oshirish maqsadga muvofiq. Tayyorlov qismning davom etishi 10—12 daqiqa. Uni muvafqiyatli tamomlash uchun guruhlar aniq, atamalar jihatidan to'g'ri, lo'nda bo'lishi kerak. Darsning asosiy qismi Asosiy qismning vazifalari quyidagilardan iborat: — m a'lum dars rejasida ko'rsatilgan jismoniy mashqlarni bajarish jarayonida o'quvchilarda bilim, bajara bilishlik va malaka hosil qilish; — o'quvchilarni mustaqil jismoniy mashqlarni bajarishga o'rgatish; — m urakkab jism oniy m ashqlarni bajarish jarayonida shug'ullanuvchilarning qomatini shakllantirish; — jismoniy sifatlarni tarbiyalash, rivojlantirish; — shug'ullanuvchilarning ruhiy va estetik tarbiyalanishiga, irodasini mustahkamlashiga yordam berish; — o'quvchilarning sport yutuqlari darajasini oshirish. Bu vazifalar darsning asosiy qismida bajariladi. Birinchi navbatda, o'qituvchi o'quvchilarning ijodkorligini rivojlantirish uchun qulay vaziyatni vujudga keltirishga intilmog'i zarur. U doimo tashabbuskorlikni, faol, o'zaro o'rgatishni, rag'batlantirib borib, o'quvchi yo'l qo'ygan xatolari bo'yicha hisobotini eshitib borishi kerak. Asosiy qismda o'qituvchi jismoniy yuklamalarni m e'yoriga yetkazishi, m ashqlarni qaytalab bajarish sonini 15—20 martaga, yangi o'rganayotganlarini 30—40 martagacha oshirishi kerak. Buning uchun imkoniyat bo'lgan sharoit, moddiy bazadan foydalanish zarur. Toza havoda darsni o'tayotganda shuni yodda tutish kerakki, sovuq havoda uzoq tushuntirmay, qisqa ko'rsatish, jadal mashqlar bilan ta'minlash zarur. Issiq havoda organizmni o'ta qizishdan saqlab, soyaga o'tish, o'quvchilar holatiga diqqat bilan e'tibor berib, jadal mashqlarni yengil, oson mashqlar bilan almashtirib borish zarur. Markaziy Osiyo respublikalarining sharoitida yil davomida toza havoda dars o'tish mumkin. Buning uchun Davlat ta'lim standartlari va uning dasturidagi gimnastika bo'limini hal etish uchun ochiq maydonda gimnastik snaryadlar mavjud bo'lishi shart. Lekin ob-havo tez o'zgaruvchan bo'lganligi sababli, 104 ikkinchi chorakning dekabr oyi hamda uchinchi chorakning yanvar, fevral oyining birinchi o'n kunligida ba'zi bir darslarni (asosan, gimnastika bo'limini) sportzalga rejalashtirish maqsadga muvofiqdir. Sport



snaryadlarini o'rnatish va ularni yig'ishtirib olish dars davomida amalga oshirilishi kerak. Bu yerda faqat keyingi darsga xalaqit beradigan sport snaryadlarini yig'ishtirish mumkin. Sport snaryadlarini o'rnatish, asbob-anjomlarni tayyorlash navbatchi va darsdan vaqtincha ozod qilinganlar tomonidan bajarilishi tavsiya etiladi. O'qituvchi sport snaryadlarini o'rnatish va ularni yig'ishtirib olishda musobaqa tashkil etishi mumkin. Mashg'ulot joyida maxsus taxtada o'quvchilar faoliyatini tartibga soluvchi o'quv kartochkalarini qo'yishi mumkin. Darsning asosiy qismida darsga qo'yilgan vazifalarning soniga qarab, sinfdagi o'quvchilar soni, sharoit, imkoniyat, albatta, hisobga olinishi kerak. Darsda harakatlar (motor) zichligini oshirishga doimo harakat qilish talab etiladi. Darsning asosiy qismi samaradorligining asosiy sharti eng qulay, jo'shqin holatni ta'minlashdan iborat. Ijobiy jo'shqinlik faqat o'rgatishga ta'sir etibgina qolmasdan, jismoniy sifatlarni ham muvaffaqiyatli takomillashtiradi. Jo'shqinlikka o'yinlar, musobaqa, texnik manbalarni, ko'rgazmali qurollarni qo'llash orqali erishiladi. Bu rejada musiqa juda yaxshi yordam beradi. Bolalar mashqlarni bir mardamda, m'chorida bajarishga o'rganadilar. Har bir dars o'quvchilarning jismoniy sifatlarini tarbiyalashga yordam berishi kerak. Ularning rivojlanishini o'rganish jarayonidan ajratib bo'lmaydi. O'quvchi u yoki bu jismoniy mashqni o'zlashtirib olib, bir vaqtning o'zida jismoniy sifatlarini ham rivojlantirib boradi. Ammo bu jarayon notabiiy bo'lmasligi kerak. Har qanday sifatni unga taalluqli bo'lmagan mashqlarsiz tarbiyalash mumkin emas. O'quvchiga doimiy talabni oshirib borish uning jismoniy rivojlanishiga yordam beradi. Biroq zaruriy bo'lgan tezlik, kuch, chidam, epchillik, egiluvchanlik darajasiga ega bo'lish yetarli emas. Darsning oxirgi qismida beriladigan maxsus mashqlar zarur. Shu maqsadda tetiklantiruvchi mashqlar bajarish keng qo'llaniladi. Jismoniy sifatlarni rivojlantirish bo'yicha ishlarni natijaga erishish zaruriyati nuqtayi nazaridan qarab, jismoniy mashqlar texnikasini o'zlashtirib olishning sharti sifatida qaramoq zarur. Masalan, sakrashda yaxshi natijalarga erishish uchun yuqori darajada tezlik-kuch sifati va egiluvchanlik zarur. Darsning asosiy qismida qo'llanilgan jismoniy mashqlar kuch va chidamlilik sifatining rivojlanishiga ijobiy ta'sir etadi, yakunlov qismidagi mashqlar muskullarni boshashtirishga olib kelib, o'quvchilarga egiluvchanligini takomillashtirish imkonini beradi. Chidamlilik uzoq masofalarga yugurishdan foydalanilgan darslarda yaxshi rivojlanadi, kuchni tarbiyalash uchun eng yaxshi sharoit gimnastik mashqlarni qo'llanganda, epchillik sport va harakatli o'yinlar jarayonida vujudga keladi. Mashg'ulotning asosiy qismi samaradorligining zaruriy sharti — o'quvchilar tomonidan topshiriq mashqlarni to'g'ri bajarilishini o'qituvchi tomonidan diqqat bilan kuzatilishi va ularni baholashdan iborat. Darsning harakat zichligi unumdorligi qisman pasayib ketishidan qo'rqmasdan, pedagoglar yo'l qo'yilgan xatolarni o'z vaqtida to'g'rilab, za'iriy tuzatishlarni kiritib borishi kerak. Chunki darsning unumdorligi birdan bir maqsad bo'lib, yaxshi natijalarga olib keladi. Darsning yakunlov qismi Darsning yakunlov qismi jismoniy va hayajonli qo'zg'alishlarning darajasini asta-sekinlik bilan tushirish uchun qo'llaniladi. Ammo bu bilan yakunlov qismning vazifasi tugallanmaydi. Yakunlov qismning bosh vazifasi — yakun yasash, ya'ni o'qituvchi tomonidan o'quvchilar faoliyatini baholash. Darsga yakun yasashda o'qituvchi o'quvchilarni kelgusi darsga mo'ljallaydi, uyga vazifa beradi, avvalgilarini



tekshiradi, baho qo'yadi. Uyg'a vazifani darsning xohlagan qismida berish mumkin, ammo uni darsning yakunlov qismida, albatta, takrorlash zarur. Shunday qilib, darsning yakunlov qismini erishilgan va oldinda turgan ishlar orasidagi aloqa lahzasi deb qarash zarur.

## Muhokama va natijalar

Xalq ijodi durdonalarida xalqimizning jismoniy tarbiya va sport ta'sirida har qanday yoshda ham kishilarni, ayniqsa yosh avlodning salomatligini mustahkamlash, qobiliyatini oshirish, qaddi-qomatini tarbiya qilish, kuch-quvvatni saqlab turish bo'yicha boy tajribasi bayoniga kata e'tibor berilgan. Ayni paytda, mamalakatimiz mustaqillikka erishgandan keyingina jahon bo'ylab tez sur'atlar bilan tarqalayotgan jismoniy mashqlar va sport turlari Movaraunnaxrda yuqori mahorat bilan rivojlanganligi hamda sho'rolar tizimi sarob siyosati tufayli ularni targ'ibot -tasviqot qilish, ta'lim muassasalarida o'rganish taqiqlab qo'yilganligiga talabalar diqqatini jalb qilish ularda shu ona zaminda umurguzaronlik qilgan o'zini mansubligidan g'ururlanish tuyg'usini shakllanishiga ijobiy ta'sir ko'rsatadi.

Jismoniy tarbiyaning asosiy vositalarini o'rganish jarayonida o'z askarlarini jismoniy baquvvat, chaqqon, epchil qilib tarbiyalashga intilgan Amir Temur tomonidan tashkil qilingan gimnastika mashg'ulotlari, harbiy o'yinlar va sport musobaqalari mazmuni va xarakteri ustida alohida to'xtash bo'lajak mutaxassislarda buyuk o'tmishimizga hurmat tuyg'usini uyg'otadi. Buyuk sarkarda asos slogan jismoniy tarbiya tizimida askarlar qilichlar, uzun va kalta nayzalar, shamshirlar shu kabilar bilan turli - tuman mashqlarni ma'lim dastur asosida bajarganlar. Ular quyidagilarni o'z ichiga olgan: chap va o'ng qo'l bilan qurolni bir xil egallashga harakat qilish, tez va chaqqonlik bilan devor ustida chiqish, hamda chegaralangan joyda jang olib boorish harakatlarni o'rganish va shu kabi mashqlarni bajarishni bilishlari lozim bo'lgan. Bulardan tashqari askar qurolsiz qolganida qurolli raqibiga qarshi qiladigan hatti - harakatlarni mashq qilish, ot ustida dushmani yiqitish yo'llarini mashq qilish, kamondan nishonga aniq o'q yoy uzishga ham juda katta e'tibor berilgan, bu mashqni ot ustida ham aniq bajarishni askarlardan talab qilgan.

Amir Temur armiyasida musobaqalar shaklidagi kurashlar muntazam ravishda o'tkazilib turgan. Ular jumlasiga ot yoki tuyani tez yugurtirib nishonga nayzani aniq sanchish, qilich bilan "dushman"ni chopib tashlash, oldinga qochib ketayotgan raqibini o'q - yoy bilan mo'ljalga olish kabi musobaqalarni ko'rsatish mumkin.

Sohibqiron askarlari ot ustida yerga yiqilganida yoki yakkama - yakka jang paytida yiqilganda irg'ib turish, chopib ketayotgan askarni yiqitib otini egallab uning ustiga chiqib olish uchun mashq qilganlar hamda katta og'irlikdagi toshlarni surish, ko'tarish, tosh bilan aniq nishonga olishni, yog'och bilan jang qilishni o'rganganliklarini seminar mashg'ulotlarida taxlil qilish talabalarda ajdodlarimizning Vatanni ko'z - qorachig'iday saqlash bo'yicha olib borgan ishlari to'g'risidagi tasavvurlarni yanada kengaytiradi. Pedagogika fani tarixida "Temuriylar tarbiyasi" deb nom olgan tarbiya tizimi yosh avlodda "Yetti xislat" - ot minib yurish mahorati, suvda suzish, ov qilish, shaxmat o'ynash, she'rlar yozish va bu she'larni kuyga so lib kuylashni shakllantirish bo'yicha Movaraunnaxrda kata tajriba to'planganligini ko'rish mumkin. Amir Temur askarlarini tayyorlash tizimida u yaratgan jismoniy mashqlar va sport hamda u o'ynagan harbiy o'yinlarini askarlar va zobitlar doimiy ravishda mashq qilganliklari, bir sport turini ikkinchisi bilan tinmay almashtirib turishga erishganliklari, musobaqalar uyushtirganliklari tufayli Sohobqiron armiyasining juda ildamligi, manzilga tez yetib borishi, bunda uning askarlarini

charchashni bilmasliklari, issiqda ham sovuqda ham suvsizlikda ham moslashishda takomillikka erishganligi barobarida ularni yengilmas armiyaga aylanganligi tufayli "Temuriylar tarbiyasi" (Yetti xislat)dan G'arbiy Ovroqada ritsarlar tarbiyalashda foydalanganligiga qaramay talabalar diqqatini xalq pedagogikasini durdonalari bo'lmish milliy jismoniy mashqlar va sport turlarini uzluksiz ta'lim tizimining barcha bosqichlarida yaqin - yaqinlargacha asossiz ravishda chetlab o'tganligiga, turli darajalarida o'tkazilgan musobaqalar, ommaviy o'yinlar dasturiga kiritishni cheklab qo'yilganligiga talabalar diqqatini jalb qilish ularning qalbini iftixorga to'ldiradi hamda o'z xalqi, ona yurti uchun tinmay mehnat qilish uchun bu sohadagi bilimlarini izchil oshirishga ishtiyoq uyg'otadi Ibn Sino ham jiddiy jismoniy mashqlar tufayli shakllanadigan jasurlik, chidamlilik, aqllilik, ziyraklik kabi insoniy fazilatlarni ko'rsatgan.

## Xulosa

Yoshlarni ma'naviy-axloqiy va jismoniy barkamol etib tarbiyalash, ularga ta'lim-tarbiya berish tizimini sifat jihatidan yangi bosqichga ko'tarish chora-tadbirlari to'g'risida O'zbekiston Respublikasi Prezidentining qaroriga asosan yurtimizda bir qancha ishlar amalga oshirilmoqda.

Mamlakatimizda barkamol avlodni shakllantirish, yoshlarni ma'naviy-axloqiy va jismonan sog'lom etib tarbiyalash, ularni olib borilayotgan islohotlarning faol ishtirokchisiga aylantirishga qaratilgan chora-tadbirlar izchil amalga oshirilmoqda.

Axloqiy tarbiya, birinchi navbatda, maktabdagi asosiy faoliyat - ta'lim jarayonida sodir bo'ladi.

Axloqiy tarbiya - bu bola shaxsini har tomonlama shakllantirish va rivojlantirishga qaratilgan jarayon bo'lib, uning Vatanga, jamiyatga, xalqqa, jismoniy tarbiyaga, mehnatga, burchga va o'ziga bo'lgan munosabatini shakllantirishni o'z ichiga oladi. Axloqiy tarbiya jarayonida maktab o'quvchida vatanparvarlik, do'stlik va boshqa ko'plab foydali fazilatlarni shakllantiradi.

Maxsus tanlangan mashqlar sizga o'quvchilarning muayyan xatti-harakatlarini talab qiladigan turli xil hayotiy vaziyatlarni taqlid qilishga imkon beradi.

Halollik, olijanoblik, hayo, jamoaviylik, yaxshilik qilishga intilish, yovuzlikka faol qarshilik ko'rsatish, kamtarlik, zaif va kam ta'minlanganlarga yordam berish, jamoat manfaatlarini hurmat qilish va o'zaro hurmat kabi axloqiy fazilatlarni

tarbiyalash - ularning barchasi bevosita jismoniy tarbiya tarkibiga kiradi. Shaxsning axloqiy tarbiyasi asosan jismoniy mashqlarda aniq ta'lim maqsadlari shaklida rejalashtirilishi kerak.

Maqsadli tarbiyaviy ta'sirlar jarayonida o'quv mashg'ulotlari va o'quv-tarbiya ishlarining boshqa shakllarida onglilikni, o'z jamoasi oldidagi burchni, murabbiyga minnatdorchilikni, o'rtoqlar o'rtasida o'zini o'zi tasdiqlash va davlat oldidagi mas'uliyatni shakllantirish kerak.

O'quvchilarning haqiqiy jamoasini tarbiyalashda qadriyat yo'nalishlarini, sport jamoasining maqsadlarini o'ziniki deb idrok etishni, har qanday qiyin vaziyatda jamoaga qarshi turmaslikni, jamoani birlashtirishning ijtimoiy foydali asoslarini hisobga olgan holda shakllantirish kerak.

O'quvchilar intizomini shakllantirish vazifalari qo'yilgan jismoniy tarbiya darslarida bir necha marta sezilarli ijobiy samaraga erishiladi.

Bola shaxsini axloqiy tarbiyalash maktabning eng muhim vazifalaridan biridir. Bu esa tabiiydir, chunki jamiyatimiz hayotida axloqiy tamoyillarning o'rni ortib bormoqda, axloqiy omil ko'lami kengaymoqda.

Axloqiy tarbiya - axloqiy e'tiqodlarni maqsadli shakllantirish, axloqiy tuyg'ularni rivojlantirish va jamiyatda inson xatti-harakatlari ko'nikma va odatlarini rivojlantirish demakdir. Umumiy ta'lim tizimida axloqiy tarbiya yetakchi o'rin tutadi

Jismoniy tarbiya va sport axloqiy g'oyalar, his-tuyg'ular va xulq-atvor

ko'nikmalarini shakllantirish uchun material beradi. Jismoniy tarbiya va ayniqsa,

sportni "hislar maktabi", "iroda maktabi", "tarbiya maktabi" deb bejiz atalmagan. Lekin bu yerda ham o'zlari tarbiyalamasligini unutmash kerak. Har qanday ta'lim vositalari kabi jismoniy tarbiya va sport mashg'ulotlari ham pedagogik maqsadli rahbarlik sharoitida kerakli samara beradi.

### Foydalanilgan adabiyotlar:

1. Sedova L.N.; Tostolutskiy N.P. Ta'lim nazariyasi va metodikasi; Ma'ruza
2. Xolodov J.K., Kuznetsov B.C. Jismoniy tarbiya va sport nazariyasi va metodikasi. M.: "Akademiya" nashriyot markazi, 2000. - 480 b.
3. I.A.Karimov. Yuksak ma'naviyat-yengilmas kuch. T., "Ma'naviyat", 2008.
4. Umumiy pedagogika . (Pedagogika tarixi) O'quv qo'llanma I kitob. -Toshkent-2012-12 bet
- 5 Abdulla Avloniy. Tanlangan asarlar. - T.: "Ma'naviyat", 1998. 34-bet
- 6.Temur tuzuklari.- T.: G'.G'ulom nomigagi nashriyot-matbaabirlashmasi,1991, 57-bet

## **ТЕМА: МЕТОДИКА ПРЕОДАВАНИЯ РУССКОГО ЯЗЫКА И ЛИТЕРАТУРЫ В НАЦИОНАЛЬНОЙ ШКОЛЕ**

### **Узеирова Сусана Шамирановна**

Учитель русского языка и литературы 1-общеобразовательной школы Сырдарьинского района Сырдарьинской области.

**АННОТАЦИЯ:** Статья посвящена проблеме развитию речи школьников с узбекским языком обучения и актуальным вопросам методики преподавания русского языка, как не родного. Методика русского языка как неродного должна подготовить возможность для сознания специфики родного языка в каждом конкретном случае изучения явления русского языка, но прямое обращение к родному языку должно быть строго нормированным.

**КЛЮЧЕВЫЕ ВОПРОСЫ:** Методика, система обучения, воспитание, аспекты преподавания.

Язык является одним из самых интересных инструментов общения людей. Чтобы правильно использовать язык, вам необходимо изучить его особенности детали. Методика предназначена для проверки и изучения языковых представлений и аналитических навыков учащихся. В методике обучения есть 4 основных правила: «почему», «чему я должен учить», «как учить», и «почему бы не использовать другой способ». Методика языкового развития должна обогатить детский словарный запас, помочь развить устные и письменные способности.

Цели методики конкретизируются в четырёх традиционных её задачах:

- определяется вопросом «зачем?»: это выбор целей изучения предмета на данном этапе, в данном типе школы; заучивание информации или же её поиск и открытие; изучение предмета в динамике или в статистике
- .- «чему учить» отбор содержания курсов, составление программ и учебников, определение минимума знаний, которыми должны овладеть школьники, критерия контроля, выявление знаний и умение, их оценки.
- «как учить» разработка методов и приемов, конструирование уроков, методических пособий для учителя, учебного оборудования;
- «почему так, а не иначе»: обоснование выбора содержания и методов сравнительное изучение различных концепций, вариантных систем обучения.

Особо важное значение приобретает период начального обучения русскому языку. Это наиболее благоприятный период для обучения языку, так как давно известно, что второй язык легче и быстрее усваивается в детском возрасте и упускать эту возможность нельзя. Но с другой стороны, в условиях национальной школы этот наиболее ответственный и трудный период: за 4 -5 лет школьного обучения, в условиях полного отсутствия русской языковой среды, дети не русской национальности должны практически овладеть русским языком в такой степени, чтобы иметь возможность успешно учиться уже в старших классах. Начальное обучение русскому языку должно быть интенсивным, оно требует обязательных ежедневных занятий и выделения большого количества времени на изучения русского языка в начальных классах. Овладеть вторым языком можно лишь при условии, если усиленно заниматься им, то есть много и систематически говорить, читать и писать.

Обучение русскому языку в национальной школе в современных условиях не следует рассматривать как замкнутую систему, оторванную от влияния окружающей среды и других факторов. Для оптимизации обучения русскому языку в национальной школе необходимо смелее и шире использовать все ресурсы и возможности, которые можно найти в современных условиях жизни, не ограничиваясь только рамками и возможностями классно-урочной системы обучения.

Методика изучает уровни знаний и умений учащихся, выясняет причины успехов и неудач, диагностирует ошибки и прогнозирует результаты обучения, находит способы предупреждения неожиданностей. Конструирует варианты по интересам школьников, уровням их развития и способностей.

Русский язык является одним из наиболее распространённых языков мира- шестым среди всех языков мира по общей численности говорящих и восьмым по численности владеющих им как родным. Русский является также самым распространённым славянским языком. Главная задача каждого учителя - развить у учащихся интерес к учению, научить учиться. Учителю необходимо не только доступно все рассказать и показать, но и научить ученика мыслить, привить ему навыки практических действий. Этому могут способствовать эффективные методы и приёмы обучения.

Обучение должно быть построено как процесс «открытия» каждым школьником конкретного знания. Учитель должен организовать учебный процесс так, чтобы из пассивного слушателя ученик превратился в самостоятельную, критически мыслящую личность.





Активные методы обучения- это методы, которые побуждают учащихся к активной мыслительной и практической деятельности в процессе овладения учебным материалом. Учитель может для каждого этапа урока использовать свои активные методы, позволяющие эффективно решать конкретные задачи этапа. На уроках русского языка в начальных классах с узбекским языком обучения можно использовать такие активные методы обучения как:

1. Творческие работы
2. Метод проектов
3. Работа с текстом
4. Драматизация
5. Синквейн
6. Лэпбук
7. В начале урока, чтобы сосредоточить внимание Кластер
8. Проблемные ситуации

учащихся, мы можем использовать метод «Комплименты», который позволяет не только выяснить настроение, психологическое состояние учащихся, но и улучшить его, создать ситуацию успеха.

В современной школе главнейшая задача обучения русскому языку младших школьников- формирование орфографической грамотности. Она является одной из составных частей общей языковой культуры, обеспечивая точность выражения мысли и взаимопонимания в письменном общении. Развитие речи-один из важнейших разделов преподавания русского языка в узбекской школе. Он имеет дело с таким сложным явлением, как речь человека, и связан с преподаванием не только русского языка, но и других предметов.

Качественное улучшение методической работы в национальной школе требует от учителя постоянного совершенствования своего педагогического мастерства. Под руководством учителя учащиеся получают представление о богатстве выразительных средств русского языка, умело и точно передают оттенки своих мыслей, чувств и переживаний. Содержание текстов в процессе обучения русскому языку выступают эффективным средством интеллектуального и эмоционального воздействия на учащихся.

Чтобы учащиеся узбекских классов хорошо владели языком, нужно обратить на школьные учебники. Как преподносится там учебный материал и как он осваивается учениками. Ученики сельских школ совсем не понимают, о чём там идёт речь, как будто эти учебники рассчитаны на человека, который уже знает язык. У нас нужно изучать русский язык, как иностранный: по заданиям и материалам, приведённым в



этих учебниках, в сельских школах невозможно провести урок. Нужно увеличить количество часов, выделенных в школьных программах на изучение русского языка.

## Использованная литература:

1. О некоторых путях и возможностей оптимизации обучения русскому языку в национальной школе. Афанасьев В.Н
2. Начальное обучение русскому языку. Н.С.Рождественский
3. Основы начального обучения русскому языку. Н.С.Рождественский
4. Родное слово. К.Д.Ушинский
5. Методика преподавания русского языка и литературы в современной школе. Н.Ходжаева.



УДК: 614.2:378.147:004

## TIBBIYOT OLIY TA'LIM MUASSASALARIDA "MOZAIK 3D INTERACTIVE" INNOVATSION ELEKTRON DASTURIDAN FOYDALANISH VA UNING ISTIQBOLLARI

**Yodgorova Nodira Turgunbayevna, tibbiyot fanlari nomzodi, dotsent**

**Toshkent tibbiyot akademiyasi**

*Ilm — narsalarning inson aqli yordami bilan o'rganilishidir*

*Abu Ali inb Sino*

Har bir mamlakatning, jamiyatning taraqqiyoti u yerda ilmu fanning naqadar rivoj topgani bilan uzviy bog'liqdir. Ilmga va uni o'rganishga qaratilayotgan e'tibor o'sha davlatning ertangi kunini belgilab beradi. Ilm — aql nuridir. U insonlarni borliqni his etish, voqelikni idrok etish, ma'naviy va moddiy olamni anglashga, tafakkurini shakllantirishga undaydi. Ilm yashash chirog'idir. U insonlarga baxt keltiradi, yorug'likka chorlaydi, jaholatdan yiroqlashtiradi. Ziyoli insonlar jamiyatning yetakchilari hisoblanadi (1,2).

Yurtimizda bilimli bo'lish uchun barcha sharoitlar yetarli. Biz ilm sirlarini mukammal o'rganish yo'lida jahon kezgan, hayotini irfonga bag'ishlagan buyuk allomalarning avlodi ekanligimizni unutmasligimiz lozim. Biz ajdodlarimizdan faxrlanamiz, shuning barobarida zimmamizga yuklagan mas'uliyat zalvorini ham his etamiz. Shu jihatdan, bugungi kunda yoshlarni dunyoviy ilmlar egasi va kasb hunarli bo'lishlari muhim vazifalar sirasiga kiradi. O'zbekiston Respublikasi Prezidentining 2017 yil 20 apreldagi PQ-2909-sonli «Oliy ta'lim tizimini yanada rivojlantirish chora-tadbirlari to'g'risida»gi qaroriga muvofiq uzluksiz ta'lim tizimini rivojlantirish, mamlakatimizning izchil rivojlanib borayotgan iqtisodiyotini yuqori malakali kadrlar bilan ta'minlash, barcha hududlar va tarmoqlarni strategik jihatdan kompleks rivojlantirish masalalarini hal qilish borasida oliy ta'lim tizimi ishtirokini kengaytirish yo'lidagi yana bir muhim amaliy qadamdir (3).



Xozirgi kunda Oliy ta'lim muassasalarida talabalar bilan mashg'ulot olib borishda innovatsion texnologiyalarni qo'llash zamon talabidir. Toshkent tibbiyot akademiyasi ham shunday oliygoxlar katoriga kiradi va bu yo'lda yetakchi hisoblanadi. Tibbiyotda, jumladan men ta'lim beradigan mikrobiologiya, virusologiya, immunologiya sohasida erishilgan ilmfan yutuqlariga qaramasdan, aholi o'rtasida ba'zi bir yuqumli kasalliklar qo'zg'atuvchilarning tashxisi va davosi muammoligicha qolmoqda. Respublikamizda malakali umumiy amaliyot shifokorlarini tayyorlashga katta e'tibor qaratilmoqda. Shu sababli ham, mikrobiologiya, virusologiya, immunologiya fanidan o'zlashtirilishi lozim bo'lgan o'quv modul dasturidagi har bir mavzuda aniq va qat'iy maqsad, vazifalar belgilab qo'yilgan. Tez-tez uchrab turadigan va zudlik bilan diagnoz qo'yishni talab qiladigan kasalliklarga asosiy e'tiborni qaratgan xolda, kasalliklarini etiologiyasiga (mikrob yoki viruslar) ham alohida ahamiyat berish kerak.

Xozirgi vaqtda ta'lim jarayonida o'qitishning zamonaviy metodlari keng qo'llanilmoqda. Amaliy mashg'ulotlar va ma'ruzalarni tashkil etishning metodik asoslarini ishlab chiqish, talabalar ta'lim olish jarayonida amaliy mashg'ulotlarni, ma'ruzalarni faollashtirish, interfaol usullarni tadbiq etish zamon talablari asosida amalga oshirilishini taqazo etadi. O'qitishning zamonaviy metodlarini qo'llash o'qitish jarayonida yuqori samaradorlikka erishishga olib keladi. Ta'lim metodlarini tanlashda har bir darsning didaktik vazifasidan kelib chiqib tanlash maqsadga muvofiq hisoblanadi(4).

### **«Mozaik 3D Interactive» innovatsion elektron dasturi**

Toshkent tibbiyot akademiyasida mikrobiologiya, virusologiya va immunologiya kafedrasida shu fanlar bo'yicha barcha fakultet(6) talabalariga ta'lim beriladi. Ushbu yo'nalishda yetuk mutaxassislarni tayyorlash yuzasidan seminar mashg'ulotlarda, ma'ruzalarda bir qancha innovatsion texnologiyalar qo'llaniladi. Talabalar bilan seminar mashg'ulotlarini qiziqarli va samarali olib borishda fanga doir yangi ma'lumotlar bazasidan

foydalanib, zamonaviy “Mozaik 3D interaktive” (rasm 1.) innovatsion elektron dasturidan

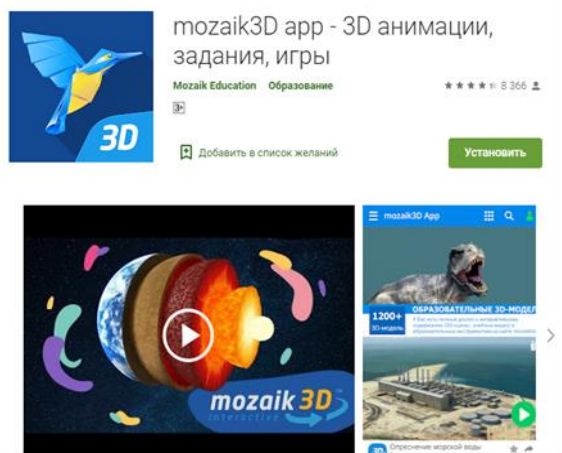

foydalanilmoqda. Unda mikrobiologiya, virusologiya va immunologiya bo'yicha loyihalashtirilgan, ya'ni mikroorganizmlarning morfologik, struktur tuzilishi (bakteriya hujayrasining tashqi qobig'i, xivchinlari, kapsulasi, sitoplazmasi, hujayra organellalari), ularning

Rasm 1. Mozaik 3D interaktiv” innovatsion elektron dasturining internet sahifasi plazmidlari,

harakatlanishi, ko'payishi, tashqi muhit omillariga chidamliligi va keltirib chiqaruvchi kasalliklar ro'yxati bo'yicha ma'lumotlar zamonaviy o'quv ta'lim tizimida tadbiiq etilmoqda. Virusologiya yo'nalishi bo'yicha esa viruslar va bakteriofaglarining struktur, molekulyar-genetik darajada tuzilishi, ko'payishi, tashqi muhitlarga chidamliligi, keltirib chiqaruvchi kasalliklar ro'yxati bo'yicha ma'lumotlar o'quv jarayonida qo'llanilmoqda. Bu texnologiyaning qulayligi 1200 nafardan ortiq mavzu bo'yicha interaktiv ta'lim dasturlari mavjud bo'lib, internet tarmog'i orqali yuklab olinishi va talaba o'z bilimini oshirishda qo'llay olishi mumkin. Ushbu texnologiyada sensorli ekranda qo'l barmoqlari orqali shu mikroorganizmning ichki tuzilishlarini topib, tayyor istalgan tildagi matnda(15 tildan ortiq), 360° darajada, turli hajmda va bosqichda o'rganish imkonini beradi. Bundan tashqari, ushbu elektron dasturda har bir mavzu bo'yicha alohida test savollari va animatsion videofilmlar matni bilan taqdim etilgan. “Mozaik 3D interastive” innovatsion elektron dasturning mikrobiologiya, virusologiya va immunologiya fanlarida ma'ruza va amaliy mashg'ulotlarda qo'llanilishi o'quv jarayonining sifat darajasini oshirmoqda. Shu dastur yordamida ma'ruzalarini faollashtirish maqsadida mavzularga mos tarzda ma'ruza turini tanlash imkoni tug'iladi.

An'anaviy dars shaklni saqlab qolgan holda, unga turli – tuman ta'lim oluvchilar faoliyatini faollashtiradigan usullar bilan boyitish ta'lim oluvchilarning o'zlashtirish darajasining ko'tarilishiga olib keladi(5,6). Buning uchun dars jarayoni oqilona rejalashtirilishi, tashkil qilinishi, ta'lim beruvchi tomonidan ta'lim oluvchilarning qiziqishini orttirib, ularning ta'lim



jarayonida faolligi muttasil rag'batlantirilib turilishi, o'quv materialini kichik – kichik bo'laklarga bo'lib, ularning mazmunini ochishda “Mozaik 3D interastive” kabi dasturlarni qo'llash va ta'lim oluvchilarni amaliy mashqlarni mustaqil bajarishga ishonch paydo bo'ladi.

## **Ma'ruzalarda Vizual –innovatsion va suxbat ma'ruza turlarni birgalikda taqdim etish**

Ma'ruza boshida mavzuga oid “Mozaik 3D interaktive” innovatsion elektron dasturini qo'llab talabalarga 3D animatsiyalarni o'z qo'llari bilan bajarish taklif etiladi. Masalan, bakteriyalar morfologiyasi tuliq qismlarga ajratilgan holda taqdim etiladi bir vaqtning o'zida turli tillarda amalga oshirish mumkin. Bundan tashqari, mikrobiologiya virusologiya va immunologiya fanlarining barcha bo'limlarida turli videolavhalar namoyish qilinadi va vaziyatli masalalar yechish vazifasi berilib, ham yakka ham guruh bilan ishlash uchun imkon beriladi. Bunda talabalar vaziyat bilan tanishgandan so'ng muammoni aniqlash, axborotlarni umumlashtirish va tahlil qilishadi. Talabalar hohishlaridan kelib chiqib haqiqiy vaziyatni o'yin qilib ko'rish (simulyatsiya), ya'ni talabalar o'yin davomida o'ziga xos rollarni bajarishga sharoit yaratiladi. O'z guruhidagi talabalarni yaqindan o'rganish, ta'lim va tarbiyani birgalikda olib borish uchun bir qancha usullar qo'llaniladi. Bu usullar talabalar va pedagog uchun qiziqarli va o'zaro muloqotga tez kirishishni ta'minlaydi, hatto guruhdagi eng kamgap, tortinchoq talaba ham birday bu jarayonlarda faol ishtirok etadi.

O'qitish jarayonini zamon talab darajasiga ko'tarish, bu innovatsion ta'lim texnologiyalari oliy ta'limni modernizatsiyalashning asosiy omilidir(4).

Xulosa qilib aytadigan bulsak, tibbiyot oliy ta'lim muassasalarida “Mozaik 3D Interactive” innovatsion elektron dasturidan foydalanish Mikrobiologiya, virusologiya va immunologiya fanidan amaliy mashgulotlar va ma'ruzalarni mavzularini o'zlashtirishni yaxshilash uchun qo'llash maqsadga muvofiqdir. Bu dastur talabalarning shu fanlarga yanada qiziqishiga va o'zlashtirishning onsonlashuviga, natijada mustahkam bilimga ega

bo'lib, kelajakda o'z bilimlarini bemorlar xayotini asrashga, vaqtida tashxis qo'yishga, to'g'ri hamda samarali davolashga zamin yaratadi degan umiddamiz.

### Foydalanilgan adabiyotlar:

#### O'zbekiston Respublikasining Qonun, Farmon va Qarorlari

1. O'zbekiston Respublikasining "Ta'lim to'g'risida"gi Qonuni. T. 1997;
2. O'zbekiston Respublikasi "Kadrlar tayyorlash Milliy dasturi".T. 1997;
3. O'zbekiston Respublikasi Prezidentining «Oliy ta'lim tizimini yanada rivojlantirish chora-tadbirlari to'g'risida»gi 2017 yil 20 aprel, PQ-2909-son qarori.

#### O'quv-uslubiy adabiyotlar:

4. Ishmuxamedov R. Yuldashev M. Ta'lim va tarbiyada innovatsion pedagogik texnologiyalar. T.2013
5. Sergeyev I.S. Основы педагогической деятельности: Уч. пособие. Piter, 2004.
6. Tolipov U., M. Pedagogik texnologiyalarning tadbqiqiy asoslari. - T.: 2006.

#### Internet saytlari:

[www.medscpae.com](http://www.medscpae.com)

- [www.medicine.ru](http://www.medicine.ru).
- [www.medinks.ru](http://www.medinks.ru).
- [www.Muslim.uz](http://www.Muslim.uz).



Abdulla Qahhor –mohir hikoyanavis

СТАТЬЯ ОСНОВНОЕ НАЗВАНИЕ

ARTICLE MAIN TITLE

*Ahmedova Sanobar Odilovna*

*Namangan shahar Xalq ta'limi bo'limiga qarashli Namangan shahar 12-umumiy o'rta ta'lim maktabi Vodiy ko'cha 36-uy*

**ANNOTASIYA:** Ushbu maqola o'quvchi yoshlarni adib ijodiga bo'lgan qiziqishlarini orttiradi, hikoyachilik janrini o'rganishga bo'lgan ishtiyoqini orttiradi, ularda tarjimonlik qobiliyatlarini shakllanishida yaqindan yordam beradi.

**Аннотация:** данная статья воспитывает у читающей молодежи интерес к творчеству писателя, увлеченность изучением жанра повествования, тесно помогает им в формировании переводческих способностей.

**Annotation:** this article will make the reader gain interest in the work of the writer of youth, increase his passion for the study of the narrative genre, will closely help in the formation of translation skills in them.

**KALIT SO'ZLAR:** Abdulla Qahhor, tarjimalari, asarlari, [O'zbekiston yozuvchilari uyushmasi](#), Qo'qon, dramaturgiya, Umarali Normatov,

**Ключевые слова:** Абдулла Каххор, переводы, произведения, Союз писателей Узбекистана, Коканд, драматургия, Умарали Норматов,

**Keywords:** Abdullah Kahhor, translations, works, Union of writers of Uzbekistan, Kokand, drama, Umarali Normatov,

*Adabiyotimiz tarixida betakror siymolardan biri Abdulla Qahhordir. Bu zot adabiyotga kirib kelgandanoq so'z sehgari sifatida e'tirof etilgan. Abdulla Qahhor jahon adabiyotida ham eng taniqli yozuvchi safaida turadi*

A. Oripov

Jahon adabiyoti, jumladan, milliy adabiyotimiz tarixidan ayonki, ulkan adiblar o'z atrofida muayyan adabiy muhit yartganlar, ilg'or, olijanob maqsad, g'oyalar ruhi bilan yo'g'rilgan bunday muhit o'ziga xos adabiy maktab tarzida millat adabiyoti rivojida yorqin iz qoldirgan. Yangi o'zbek adabiyoti rivojida Qodiriy, Cho'lpon, Fitrat, Hamza kabi ulkan iste'dodlarning har biri shunday muhit yaratishga qodir siymolar edi. Afsus, sho'rolar adabiy siyosati sharoitida ular uchun bunday imkon yo'q edi.





Abdulla Qahhor (1907.17.9, [Qo'qon](#) — 1968.25.5, [Moskva](#)) — [O'zbekiston xalq yozuvchisi](#) (1967). Temirchi oilasida tug'ilgan. Bolaligi Qo'qon va uning atrofidagi [qishloqlarda](#) o'tdi. Oqqo'rg'on qishlog'idagi Mamajon qorining usuli savtiya [maktabida](#) tahsil ko'rdi. Oilasi Qo'qonga ko'chib kelgach „Istiqlol“ nomli [sho'ro](#) maktabiga o'qishga kiradi, undan [internat](#), „Kommuna“, „Namuna“ maktablarida, so'ng bilim yurtida tahsil ko'radi. Bilim yurtining „Adib“ qo'lyozma [jurnalida](#) dastlabki mashqlari bilan qatnashadi. [Toshkentdagi „Qizil O'zbekiston“ gazetasi](#) tahririyatining „Ishchi-batrak maktublari“ varaqasiga muharrirlik qildi (1925). U gazetada ishlash jarayonida [O'rta Osiyo](#) davlat universitetining ishchilar fakultetini tamomlaydi (1928). Abdulla Qahhor yana Qo'qonga borib, dastlab [o'qituvchilarni](#) qayta tayyorlash kursida [muallimlik](#) qiladi; ko'p o'tmay „Yangi Farg'ona“ viloyat gazetasiga kotib va „Chig'iriy“ hajviy bo'limiga mudir etib tayinlanadi (1929). Abdulla Qahhorning „Oy kuyganda“ ilk hajviy she'ri [„Mushtum“](#) jurnalida Norin shilpiq taxallusi ostida bosildi (1924). So'ng uning bir qancha hajviy [she'r](#) va [hikoyalari](#) „Mushtum“, „Yangi yo'l“ jurnallari va „Qizil O'zbekiston“ gazetasida Mavlon kufur, Gulyor, Nish, Erkaboy, E-voy kabi taxalluslar ostida e'lon qilindi. Abdulla Qahhor 30-yillarda yana Toshkentga qaytadi va O'rta Osiyo davlat universitetining pedagogika fakultetiga o'qishga kiradi (1930), ayni paytda „Sovet adabiyoti“ jurnalida mas'ul kotib vazifasini bajaradi. O'z davrining muharrir va tarjimon (1935–1953). 1954–1956-yillarda [O'zbekiston yozuvchilari uyushmasi](#) boshqaruvining raisi. Abdulla Qahhor umrining oxirlarida davolanish uchun Moskvaga boradi va o'sha yerda vafot etadi. Toshkentdagi [Chig'atoy qabristoniga](#) dafn etiladi.

Abdulla Qahhor ijodi she'riyat bilan boshlangan bo'lsada, uning adabiy merosi negizini nasriy asarlar tashkil etadi. „Boshsiz odam“ (1929) hikoyasi chop etilgan vaqtdan boshlab umrining oxirigacha hikoya, [ocherk](#), [publitsistika](#), [qissa](#) va [roman](#) janrlarida samarali ijod qildi. Abdulla Qahhorning dastlabki ijodidagi „Qishloq hukm ostida“ qissasi (1932) sho'ro mafkurasi asosida yozilgan. Uning „Boshsiz odam“ hikoyasi bilan boshlangan hikoyanavislik faoliyatida esa tarixiy o'tmish aks ettirilgan. „Qo'shchinor chiroqlari“ (1951) romanida (dastlabki varianti „Qo'shchinor“, 1946) jamoalashtirish davrining voqealari badiiy tasvirlangan.

Abdulla Qahhor o'rinli so'z qo'llash mahoratini puxta egallagan adibdir. Ijodida voqelikni realistik talqin etish ustuvorlik qiladi. Adib serqirra ijodkor sifatida adabiyotning deyarli barcha tur va janrlarida qalam tebratgan. „Olam yasharadi“ nomli birinchi hikoyalar to'plami 1932-yilda bosilgan. Abdulla Qahhor ijodiy hayoti davomida 40 dan ziyod asar e'lon qilgan. Bu kitoblar orasida 30 ga yaqin hikoyalar ham bo'lib, ular o'zbek adabiyotida hikoya janrining badiiy ufqlarini kengaytirgani bilan ahamiyatlidir. Abdulla Qahhorning nasriy asarlari orasida „Qo'shchinor chiroqlari“ romani hamda [„Sinchalak“](#) (1958), [„O'tmishdan ertaklar“](#) (1965) va [„Muhabbat“](#) (1968) qissalari



muhim o‘rin tutadi. Undan tashqari „Boshsiz odam“, „Anor“, „Bemor“, „O‘g‘ri“, „Dahshat“, „Millatchilar“, „San’atkor“, „Adabiyot muallimi“, „O‘jar“, „Asror bobo“ kabi o‘nlab hikoyalar yozgan. „Shohi so‘zana“ (1949), „Og‘riq tishlar“ (1954), „Tobutdan tovush“ (1962), „Ayajonlarim“ (1966) nomli komediyalar muallifi. Feletonlar, adabiy-tanqidiy maqolalar ham yozg Abdulla Qahhorning iste‘dodi uchun komediya janri ham yaqin edi. Buni sezgan yozuvchi 50-yillar arafasida [dramaturgiya](#) sohasida ham qalam tebratib, shu davrning muhim mavzularidan biri — qo‘riq yerlarni o‘zlashtirish mavzuida „Shohi so‘zana“ („Yangi yer“, 1949–1953) komediyasini yaratdi. Shuni aytish lozimki, bu komediyada qo‘riq yerlarning — Mirzacho‘lning o‘zlashtirilishidan ko‘ra ba‘zi kishilar ongidagi sho‘rning bartaraf etilishi mavzui birinchi o‘ringa olib chiqilgan. Urushdan keyingi o‘zbek adabiyotidagi asosiy konflikt — yangilik bilan eskilik o‘rtasidagi ziddiyat bu komediyada o‘zining teran badiiy tasvirini topgan. Bu asarda Abdulla Qahhor ustalik bilan kulgili holatlar yaratgan va hajviy bo‘yoqlardan mohirona foydalangan holda konfliktni o‘ziga xos ravishda hal qilgan. Ushbu komediya xorijiy mamlakatlar sahnasida ham o‘ynalib, o‘zbek teatr san‘atining kamol topib borayotganini namoyish etdi. Bundan ilhomlangan yozuvchi „Og‘riq tishlar“ (1954), „Tobutdan tovush“ (1962) hamda „Ayajonlarim“ (1967) komediyalarini yaratdi. Bu asarlarda, xususan „Tobutdan tovush“da o‘sha davr uchun xos bo‘lgan illatlar hajv o‘ti ostiga olindi. Ayniqsa so‘nggi asarda Abdulla Qahhor o‘ziga xos nozig tuyg‘u bilan jamiyatdan poraxo‘rlikdek dahshatli illatni tag-tomiri bilan yo‘qotish istagida uning ayrim ko‘rinishlarini sahnaga olib chiqdi, u „So‘nggi nusxalar“ nomi bilan ham sahna yuzini ko‘rdi.an.

Abdulla Qahhor yozuvchi sifatida o‘zbek tilini nozig his etuvchi va uning boy imkoniyatlaridan mahorat bilan foydalanuvchi qalamkash edi. U o‘zining nasriy asarlarida ham, komediyalarida ham tildan foydalanish va ona tilining cheksiz imkoniyatlarini namoyish etishning ajoyib namunalarini berdi va o‘z ijodi bilan o‘zbek adabiy tilining kamol topishiga ulkan hissa qo‘shdi. Abdulla Qahhor hayotining so‘nggi kunlarida sho‘ro jamiyatida shaxsga sig‘inishning avj olishi orqasida yuz bergan fojialarni tasvirlovchi „Zilzila“ qissasi ustida ish olib bordi. Lekin uni tugata olmadi. Abdulla Qahhor tarjimon sifatida ham mashhur. U Pushkin, Lev Tolstoy, Gogol, Chexov asarlarini o‘zbek tiliga tarjima qilgan. Ayni paytda Abdulla Qahhor asarlari rus, ukrain, belorus, qozoq, qirg‘iz, tojik, qoraqalpoq kabi tillarga tarjima qilingan. Uning ayrim hikoyalari esa ingliz, nemis, fransuz, chex, polyak, bolgar, rumin, arab, hind, tillarida chop etilgan. Abdulla Qahhor Hamza nomidagi O‘zbekiston Davlat mukofoti (1966) laureati. „[Buyuk xizmatlari uchun](#)“ [ordeni](#) bilan mukofotlangan (2000). Uning nomi [Toshkent](#) va [Qo‘qondagi](#) bir necha ko‘cha, [maktab](#) va jamoa xo‘jaliklariga, shuningdek madaniyat uylari va respublika Satira teatriga berilgan. Toshkentda Abdulla Qahhor uy-muzeyi ochilgan

**Abdulla Qahhor haqida Umarali Normatov quyidagilarni xotirlaydi:** “Abdulla Qahhor maslakdosh do‘st, ustoz, shogird topishda hech qachon adashmagan. 2011 yili chop etilgan “Abdulla Qahhor arxivi katalogi”da keltirilgan son-sanoqsiz dalillar bu noyob zot odam tanlashda bolaligidanoq nozik did, ziyrak aql-farosat bilan ish tutganligini yana bir karra tasdiqlaydi. Chunonchi, u ilk bor Toshkentga kelganida o‘zi uchun ustod deb bilgan siymolar haqida gap borganda birinchi galda G‘ozi Yunusni, dilga yaqin tanish adiblardan

Abdulla Qodiriy, Cho‘lpon, Elbek, Oybek, G‘ayratiylarni tilga oladi. Abdulla Qahhorning o‘zi tanqidchilik faoliyatida shu prinsiplarga rioya etishning yaxshi namunasini ko‘rsatgan. Uning markaziy matbuotda, xususan, “Literaturnaya gazeta”da, qolaversa, o‘zimizda bosilgan qator maqolalari, adabiy anjumanlarda so‘zlagan nuqtalari, hamkasb do‘stlar davrasida aytgan gaplari buning uchun yorqin dalil. Adibning o‘z vaqtida matbuotda chiqqan, keyinchalik, to‘plamlaridan joy olgan maqolalari, katta adabiy yig‘inlarda tinlovchilarni to‘lqinlantirgan nuqtalari ko‘pchilikka ayon. Men sakkiz yil davomida Abdulla akaning goh shahar hovlisida, goh Do‘rmondagi bog‘ida u kishi bilan yakkama-yakka uchrashuvlarda, ko‘pincha, Said Ahmad, Asqad Muxtor, Odil Yoqubov, Pirimqul Qodirov, Matyoqub Qo‘shjonov, Ozod Sharafiddinovlar, shuningdek, men tengli va mendan yoshroq tanqidchi, yozuvchilar – O‘lmas Umarbekov, Erkin Vohidov, Abdulla Oripov, O‘tkir Hoshimov, Shukur Xolmirzayev, Uchqun Nazarov, Norboy Xudoyberganov ishtirok etgan gurunlarda aytgan ayrim ibratli tanqidiy gap-so‘zlarini, mulohazalarini esga olganimda, hamisha bu odamning yuksak e‘tiqodiga, halol va prinsipiialligiga ich-ichimdan tan beraman.

Abdulla Qahhor o‘z ijodi haqida yozilgan ilmiy ishlar, maqolalar ustida ham odilona fikr yuritardi. U o‘zining insonlik, yozuvchilik sha‘nini yuksak qadrlar, kerak bo‘lganida qattiq turib o‘zini himoya qila olar, shu bilan birga o‘z ijodidagi yaxshi va zaif asarlarni farqlay bilar, asarlaridagi kam-ko‘stlarni mardona turib tan olardi. O‘tgan yarim asr davomida Qahhor mavzusi, Qahhor ruhi men uchun xuddi Qodiriy mo‘‘jizasi kabi doimiy hamrohimga, betinim o‘y-mushohadalar hilqatiga aylandi. Shu yillari Qodiriy kabi Abdulla Qahhor qismati, ijodiy merosi tevaragida ketgan bahs-munozaralar, adolatli va adolatsiz “jang”lar ichida bo‘ldim, bunday “jang”lar chog‘i goho chalg‘igan paytlarim ham bo‘ldi. Yaratganga shukurkim, asos-e‘tibori bilan ustozga, ustoz adabiy muhiti, maktabidan olgan saboqlaringa bir umr sodiq qolishga intildim. Shu intilish samarasi o‘laroq, adib haqidagi turkum maqolalarim, xotira, suhbatlarim, “Qahhorni anglash mashaqqati”, “Ustoz ibrati”, nihoyat, “Abdulla Qahhor: shijoat va mahorat jozibasini” kitoblarim dunyoga keldi. U yog‘ini surishtirsangiz kaminaning hozirga qadar matbuotda e‘lon qilingan 600 dan ortiq adabiy-tanqidiy maqolalarim, chop etilgan 50ga yaqin katta-kichik kitoblarim asosan Qahhor adabiy muhiti – maktabi odamlari, qolaversa, adib ulug‘la. gan tabarruk zotlar ijodi haqida bahs etadi.

Atoqli adibimiz Abdulla Qahhorning qoldirgan badiiy me‘rosi bugungi kunda ham o‘z ahamiyatini yo‘qotmagan. Uning cho‘ng va zargarlik bilan yaratilgan har bir asariga boqiy haqiqat muhri va shukuhi bor. Bunday zalvorli asarlar, shak-shubhasiz, yosh avlod ongu



tafakkurini boyitishda ma'naviy kuch-qudratga ega bebaho me'rosdir. Yozuvchining o'zbek adabiyoti va madaniyati rivojiga ulkan hissasi e'zoz bilan tilga olinmoqda

- Qo'shjonov M. Abdulla Qahhor mahorati. Toshkent, G'afur G'ulom nomidagi Adabiyot va san'at nashriyoti, 1984.
- Sanjar Sodiqov. So'z san'ati jozibasi. Toshkent. „O'zbekiston“, 1996.
- Sanjar Sodiq. Abdulla Qahhor ijodi va adabiy tanqid. Toshkent, „Universitet“, 1996.
- Normatov U. Abdulla Qahhorni anglash mashaqqati. Toshkent. „Universitet“, 1999.
- Qo'chqorov R. Men bilan munozara qilsangiz. -T. Ma'naviyat nashr. 1999.
- Karimov N. va boshqalar. XX asr o'zbek adabiyoti tarixi. — T.: „O'qituvchi“, 1999.988.



## O'TKIR HOSHIMOV - NOYOB ISTE'DOD SOHIBI

### СТАТЬЯ ОСНОВНОЕ НАЗВАНИЕ

### ARTICLE MAIN TITLE

*Валиева Мукарам Normirzayevna*

*Namangan shahar Xalq ta'limi bo'limiga qarashli Namangan shahar 4-umumiy o'rta ta'lim maktabi Sobir Rahimov ko'cha t-4, 3 A uy*

**Annotasiya:** Ushbu maqola o'quvchi yoshlarni adib ijodiga bo'lgan qiziqishlarini orttiradi, uning asarlarini o'rganishga bo'lgan qiziqishlarini orttiradi, ularda mustaqil fikrlash qobiliyatlarini shakllanishida ko'mak beradi.

**Annotation:** this article will make the reader gain interest in the writer's work, interest in the study of his works, help in the formation of independent thinking skills in them.

**Аннотация:** данная статья воспитывает у читающей молодежи интерес к творчеству писателя, повышает интерес к изучению его произведений, способствует формированию у них навыков самостоятельного мышления.

**Kalit so'zlar:** O'tkir Hoshimov, 1941 yil 5 avgust, asarlari, Do'mbirobod mahallasi, xat tarqatuvchi, O'zbekiston Respublikasi Yozuvchilar qo'mita raisi, 2001-yili „Buyuk xizmatlari uchun“ ordeni.

**Ключевые слова:** 5 августа 1941 года, Махалля Домбирабад, распространитель писем, председатель Комитета писателей Республики Узбекистан, 2001 год орден „За большие заслуги“.

**Keywords:** August 5, 1941, works, Dombirobod neighborhood, letter distributor, Chairman of the committee of writers of the Republic of Uzbekistan, 2001-order of the great merit.,

**O'tkir Hoshimov** – taniqli o'zbek yozuvchisi va jamoat arbobi. 1941-yili 5-avgustda Toshkentda Do'mbirobod mahallasida tug'ilgan. Toshkent (2013-yil 24-may Juma kuni og'ir hastalik tufayli Oilasi davrasida Toshkentda vafot etgan) Davlat universiteti filologiya fakultetida o'qigan. Turli tahririyat va nashriyotlarda ishlagan. Shuningdek, u O'zbekiston Respublikasi Yozuvchilar qo'mita raisi vazifasini bajargan.



O'tkir Hoshimov 1941-yil, 5-avgustda Toshkent shahrida oddiy bir oilada dunyoga keldi. Yozuvchining bolaligi urush va urushdan keyingi mashaqqatli davrga to'g'ri keldi. „O'sha davrda non tanqis bo'lgani bilan kutubxonalarda kitob ko'p edi“, deya eslagan edi yozuvchi o'z xotiralarida.<sup>[1]</sup> Kitob o'qish barobarida O'tkir Hoshimov pochtda xat tarqatuvchi bo'lib ishladi. Aynan mana shu ish O'tkir Hoshimovni oddiy odamlarning kitobdagi hayotdan butunlay boshqa turmushiga oshno qildi. Bo'lajak yozuvchi 1964-yilda O'zbekiston Milliy universitetining (sobiq ToshDU) filologiya fakulteti jurnalistika bo'limini sirdan tugatdi. 1959–1962-yillari „Qizil O'zbekiston“, 1963–1966-yil „Toshkent haqiqati“ 1966–1982-yillari „Toshkent oqshomi“ gazetalarida adabiy xodim bo'lib ishladi. Uning kitoblari juda qiziqarli va hayotiy kitob hisoblanadi

Yozuvchining ilk asari 1962-yilda „Po'lat chavandoz“ nomida ocherklar to'plami tarzida nashrdan chiqdi. Ammo yozuvchiga muvaffaqiyat keltirgan asar 1970-yilda nashr qilingan „Bahor qaytmaydi“ qissasi bo'ldi. O'sha paytda nashr qilinayotgan mafkura targ'ibotidan iborat asarlar fonida yozuvchi O'tkir Hoshimovning oddiy insoniy munosabatlar haqidagi bu asari qorong'u osmonda chaqnagan mushak kabi eslanadi. Bu asar asosida suratga olingan videofilm o'z vaqtida eng ko'p tomosha qilingan asar sifatida tarixga kirdi. O'tkir Hoshimovning bir qancha asarlari ekranlashtirilgan. „Xazon bo'lgan bahor“, „Inson sadoqati“ (1975), „Vijdon dorisi“, „To'ylar muborak“ (1979), „Qatag'on“ kabi drama, komediya, bir qator kinossenariylar muallifi. „Daftar hoshiyasidagi bitiklar“ (2001) kitobi ijtimoiy -ma'naviy hayotda muayyan iz qoldirgan.

„Cho'l havosi“ nomli birinchi qissasi 1963 yilda bosilib chiqqan. Talabchan adib Abdulla Qahhorning e'tiboriga sazovor bo'lgan. „Urushning so'nggi qurboni“, „Yanga“, „Muhabbat“, „Dehqonning bir kuni“, „Umr savdosi“, „Quyosh tarozusi“, „Oq bulut, oppoq bulut“ singari o'nlab hikoyalari, „Shamol esaveradi“ (1968), „Bahor qaytmaydi“ (1970), „Qalbingga quloq sol“ (1973), „Dunyoning ishlari“ (1982), „Ikki karra ikki-besh“ (1987) qissalari, „Nur borki, soya bor“ (1976), „Ikki eshik orasi“ (1985), „Tushda kechgan umrlar“ (1993) kabi romanlar yozgan. Adib asarlarida zamonaviy o'zbek xalqining ma'naviy dunyosi, milliy ruhi, urf-odatlarini tasvirlangan. „To'ylar muborak“, „Sizdan ugina, bizdan bugina“, „Vijdon dorisi“, „Inson sadoqati“, „Qatag'on“ singari pyesalar muallif. U E. Xemenguey, K. Simonov, A. Kuprin va boshqa adiblarning asarlarini o'zbek tiliga tarjima qilgan.

O'tgan asrning sovet mafkurasi hukmron bo'lgan 70-yillarida O'tkir Hoshimov O'zbekiston televideniesida „Bahs“ deb nomlangan eshittirishlarni olib bordi. Bu eshittirishlar yozuvchining „Qalbingga quloq sol“, „Dunyoning ishlari“, „Nur borki, soya bor“ kabi asarlarida ko'tarilgan o'tkir ijtimoiy muammolar haqidagi bahslarning davomi bo'ldi. Keyinchalik yozuvchi „Ikki eshik orasi“ (1986), „Tushda kechgan umrlar“ (1994) romanlarida zamondosh-asrdosh odamlar taqdirini, 20-asrning eng keskin fojiaiy hodisalari Ikkinchi jahon urushi hamda mustabid tuzumning jinoyatkorona siyosati oqibatlarini bilan bog'liq holda tahlil va talqin etishga urindi.

Hali O'zbekistonda Sovet mafkurasi hukmron bo'lgan 1990-yilda O'tkir Hoshimov o'zi bosh muharrir bo'lgan „Sharq yulduzi“ jurnalida Qur'oni karimning ilk o'zbekcha

tarjimasini chop qilishga jur'at qildi. Tarixga Gorbachev hurriyati deya kirgan "Qayta qurish va oshkoralik " davri O'tkir Hoshimovga jasorat berdi, deya aytish mumkin. O'sha paytdagi O'zbekiston rahbariyati zehniyatida ashaddiy ateizm mavjudligi hisobga olinsa, bu haqiqatda jasorat namunasi deya eslanadigan qadam. Toshkentdagi „Ateizm uyi“ kabi idora vakillari Qur'on suralarida milliy kamsitish elementlari bor, deya „Sharq yulduzi“ jurnalida Qur'oni karim tarjimasini chop qilinishini to'xtatishga urinishdi. Bu to'siqlarga qaramasdan, O'tkir Hoshimov bu tarjimani to'lig'icha jurnalning bir necha sonlarida bosib chiqara oldi. Marhum yozuvchi 2001-yili „Buyuk xizmatlari uchun“ ordeni bilan mukofotlangan edi. Noyob iste'dod sohibi O'tkir Hoshimov adabiyotga Abdulla Oripov, Omon Muxtor, Shukur Holmirzayev singari bir qator tengdoshlari bilan birga adabiyotga kirib keldi. O'sha paytda adabiyotimizning Oybek, G'afur G'ulom, Abdulla Qahhor, Maqsud Shayxzoda singari ulkan yozuvchilari hayot bo'lib, ularning nazariga tushish hammaga ham nasib etavermasdi. O'tkir Hoshimov esa Abdulla Qahhordek mashhur san'atkor etiborini jalb qilgan yoshlardan edi. Roman qissa, hikoyalarda so'z san'atining azaliy muammosi-inson taqdiri va qalbining badiiy taxlili ham mavjud edi. Sho'irni romanlari, hikoyalari ko'pdir.

Umriining so'nggi yillarini O'tkir Hoshimov o'zbek hukumatining targ'ibot-tashviqot kompaniyalaridan xoliroqda o'tkazdi. O'zbek prozasida zamonaviy mavzularni imkon qadar mafkuradan xoli tarzda yoritgan taniqli yozuvchi O'tkir Hoshimov 2013-yil, 24-may kuni, 71 yoshida olamdan o'tdi. Toshkentning Do'mbirobod masjididagi juma namozidan keyin yozuvchi jasadi tuproqqa berildi.

### Adabiyotlar ro'yhati

Rasulov A. Ardoqli adib. Toshkent. „Sharq“, 2001.

Karimov H. O'tkir Hoshimov. Toshkent. „Yozuvchi“, 2002.

Karimov N. va boshqalar. 20 asr o'zbek adabiyoti tarixi. -T.: „O'qituvchi“, 1999.

Hamza nomidagi O'zbekiston Davlat mukofoti laureatlari



## O'zbek xalq eposida epik zamon va makonning kompozitsion xususiyatlari. "Alpomish" dostoni misolida.

Eshmatova Nargiza Sobirjonovna

Toshkent viloyati Olmaliq shahar 7-umumta'lim maktabi Ona tili va adabiyot o'qituvchisi.

### Annotatsiya:

-O'zbek xalq eposida epik zamon va makonning tabiatida mavjud bo'lgan tomonlarini yoritish.  
-"Alpomish"dostoni misolida epik zamon va makonning dialektik birligi,o'rni,taraqqiyoti xususida to'xtalish.

-Epik dunyoda sodir bo'layotgan voqealarning bir makonda kechmasligi sababini ko'rsatish.

-Epik zamon hodisasining dostonida tutgan o'rni haqida shaxsiy fikr-mulohazalarni bildirish.

**Kalit so'zlar:** xalq eposi, epik zamon, epik makon, memorat, fabulat, syujet, doston, "Alpomish", komponentlar, obrazlilik, qahramonlik dostoni, baxshi, assosiativlik, sublimateziya, kompozitsiya, Fozil Yo'ldosh o'g'li, bayon vaqti, syujet vaqti.

Ajdodlarimizning baxtli kelajak uchun olib borgan kurashlari, vatan va el ozodligi himoyasida ko'rsatgan jasoratlari xalq dostonlarida o'ziga xos epik o'lchamda tasvirlanadi. Bu o'lcham ilmiy tilda epik zamon va makon atamaları bilan yuritiladi. Ular doston badiiy to'qimasida bir-biri bilan uyg'unlikda namoyon bo'ladi. Epik makonda sodir etilayotgan voqea-hodisalar epik zamonda /vaqt/ yechimini topadi. Xalq dostonlardagi epik makon uning tabiati va amal qilish yo'sinlari haqidagi tugal ilmiy tadqiqotlarni o'rganish va bu borada turli shaxsiy fikr-mulohazalarimni bildirishdir. Shu bois, epik zamon va epik makon tabiati hamda ularning amal qilish yo'sinlari xususidagi shaxsiy kuzatishlarimiz yuzasidan ayrim mulohazalarni bildirmoqchi bo'ldik. Bundan tashqari memorat-fabulat-syujet tizimida zamon va makon o'rni, taraqqiyoti xususida to'xtalmoqni niyat qilib bu ikki kompozitsion usulni intilishim doirasida o'rganib, izlanishlarimdan ko'zlangan asosiy maqsad o'zbek xalq eposida epik zamon va makonning tabiatida mavjud bo'lgan tomonlarini aniqlash. Ushbu maqsaddan kelib chiqqan holda "Alpomish" dostoni misolida epik zamon va makonning dialektik birligi, o'rni, taraqqiyoti xususida to'xtalish, epik dunyoda sodir bo'layotgan voqealarning bir makonda kechmasligi sababini ko'rsatish, epik zamon hodisasining dostonida tutgan o'rni haqida ma'lumot berishdir. O'zbek xalq ijodida mavzu doirasida shu kungacha olib borilgan tadqiqotlar Filologiya fanlari doktori, professorlari Bahodir Sarimsoqov, Isomiddin Yormatov, Sayyora Xolmirzayeva va S.Mirzayevalarning turli ilmiy taqdqiqotlari mavjud bo'lib bu tadqiqotlarni o'rganish doirasida "Alpomish" dostonidagi epik zamon va makonni belgilash, dostonga bu ikki usulni qo'llanilishi sababini o'rganish, ushbu xulosalarimdan kelgusida o'zbek xalq dostonchiligi bo'yicha "Alpomish" dostonining mazmuni va badiiy xususiyatlarini tushuntirishda foydalanish mumkin.

"Xalq sobirdir. U ko'hna tarix o'yinlarini sabr-u bardosh bilan boshidan o'tkazib,



1. I. Yormatov: “O’zbek xalq eposi badiiyati”. T.: 1994

orttirgan saboqlarini kelajak avlodga turli yo’sinda yetkazaveradi. Ommaning ko’p ming yillik ma’naviyati namunalarini o’zida jamuljam etgan badiiy in’ikos turlaridan biri epos sanaladi. Zero epos yaratuvchi xalq qadriyatning turli qirralarini qomusiy qamrab olgan”<sup>1</sup>. Darhaqiqat, eposning yaratuvchisi xalq.

Epos qadimiyatning ulkan ehsoni, o’zi yaratilgan davrning umumiy dunyoqarashi, ayni paytda jonli an’anaviy ijod va ijro sharoitlarida davrlararo xalq ruhiyatining obyektiv holatini ifodalab, mazmun va shakl jihatidan goh ko’lamlashib, goh siqiq tarzda avlodlarga yetib kelgan buyuk obidadir. Epos xalq hayotini obyektiv – bayoniy xarakterda tasvirlovchi keng ko’lamli, ko’p tarmoqli asardir. Unda o’tmishdagi ulkan burilishlar, keskin o’zgarishlar aks etadi.

“Eposning asosiy mundarijasini voqea, dunyoning umumiy ahvolini tubdan o’zgartiruvchi tarixiy konkret voqea tashkil etadi. Bu shunchaki, odatdagi voqea emas, balki tarixda misli ko’rilmagan davr qiyofasini uzoq yillarga o’zgartiruvchi ulkan voqea. Eposga asos qilib olinadigan bunday voqealar jumlasiga, odatda, urushlar, xalqlar orasidagi jang-u jadallar kiradi. Tasvirga olingan voqeaning faqat ko’lamdorligi emas, balki badiiy-tasviriy vosita va usullarning sistemasi, mubolag’a va tashbehlar, tafsilotli tasvirlar, hodisa va manzaralarning sokin va tantanavor oqimi ham eposda ulug’vorlik va dunyoviy qamrov taassurotini tug’diradi”<sup>1</sup>.

Ana shu ulug’vorlik va dunyoviy qamrov har bir lavhasida, epik ohang va bo’yoqlarida, boy tasviriy vositalarida, o’ziga xos ijodkorlik va ijrochilik san’atida barq urib turgan o’zbek xalq dostonlari turkiy xalqlar arxaik folklori zaminida yuzaga keldi va qadimiy milliy tariximizning, ulkan moddiy hamda ma’naviy madaniyat ijodkori bo’lgan jonajon xalqimiz ruhiyatining, orzu-umidlarining, ishonch-e’tiqodlarining o’ziga xos badiiy ifodasi bo’ldi. Uning yaratilishi xalqimizning ma’naviy-maishiy qiyofasi, ijtimoiy-siyosiy kurashlari, axloqiy-estetik qarashlari, adolat va haqqoniya, ozodlik va tenglik, qahramonlik va vatanparvarlik haqidagi ideallari bilan mahkam bog’liqdir. Asriy kurashlar va ideallar uning tematikasi, g’oyaviy mazmuni, obrazlar sistemasi, syujet va kompozitsiyasi mohiyatini belgilaydi.

Ushbu maqolamizda “Alpomish” dostonining Fozil Yo’ldosh o’g’li variant misolida yoritar ekanmiz, asardagi memorat-fabulat-syujet tizimida epik zamon va makonning o’rni, ularning taraqqiyoti xususida so’z yuritamiz.

Ma’lumki, xalq ijodi qadimiy so’z san’ati sifatida nafaqat chuqur g’oyaviyligi, balki yuksak badiiyligi bilan ajralib turadi. Unda voqelikni ifodalashning doston, ertak, maqol, qo’shiq, topishmoq singari xilma-xil janrlari shakllangan. Xalq ijodiyotining voqelikni badiiy umumlashtirish prinsiplarida, shuningdek, bir qator kompozitsion unsurlarda

(chunonchi syujet va uning komponentlari, obrazlilik, tasviriy vositalar) talay o'ziga xosliklar mavjud.

1. "Adabiyot nazariyasi" – 2 tomlik. II tom. – T.:1997 y

Ma'lumki, qahramonlik eposi tarixiy qadimiyligi, ham strukturasi murakkab va salmoqliligi jihatidan xalq yaratgan dostonlar orasida ajralib turadi.

Jumladan, "Alpomish" dostonida tavirlangan voqelik vaqt (zamon) e'tiboriga ko'ra o'tmishga daxldor, shu sababli u yoki bu janr tabiatida, shuningdek, til xususiyatlarida o'sha qadimiylilik izlari saqlanib qolgan. Epos yaratilar ekan, boshidan oxirigacha bitta urug' yoki qabila haqida hikoya qiladi va ko'ramizki, bir eposga xos bo'lgan voqealar kuylanadi. Jumladan, "Alpomish" dostonida qabila bo'lib yashaydigan ikki aka-uka va jamlasak, nir Qo'ng'iro't urug'i haqida kuylaydilar. Xalq eposi hamma vaqt umumxalq ijodi, xalqning milliy iftixori, "kishilikning baxtli bolaligi"ni kuylovchi milliy madaniy boyluk hisoblanadi. Shuning uchun ham xalq eposi katta tarbiyaviy-ta'limiy ahamiyat kasb etadi.

Dostonlarni ko'zdan kechirar ekanmiz, uning qaysi zamonda yaratilganidan qat'iy nazar, ajdodlarimizning so'z qudratiga sig'inganliklari, arxaik ifodalar va dialektizmlarning yashab kelganining guvohi bo'lamiz. Dostonlar tili jonli so'zlashuv tili bo'lgani uchun ham arxaik ifodalar va dialektizmlar uning uchun norma sanalgan.

Bizga ma'lumki, o'zbek xalq og'zaki ijodi o'zining tarixiylik tamoyillariga ko'ra uch guruhga bo'linadi<sup>1</sup>. Bu uch guruhning tarixiy genetik ildizlari o'ziga xosdir. Shu nazardan qaraydigan bo'lsak, biz qarab o'tayotgan yagona "Alpomish" qahramonlik xalq ijodining ibtidosida tarixiy qo'shiq yotganligiga amin bo'lamiz.

Qahramonlik xalq ijodining vujudga kelishida u yoki bu tarixiy voqea yoki tarixiy shaxsning bahodirliklari bilan bog'liq voqealar haqida yaratilgan turkum tarixiy qo'shiqlar asoslik vazifasini o'tagan. Keyinchalik vaqt o'tishi bilan jonli epik ijro jarayonida ana shu turkum tarixiy qo'shiqlar o'zaro birikib, epik jihatdan to'lishib, yagona doston shakliga ega bo'lib boradi. Mana shu jarayonda tarixiy qo'shiqdagi memorat xiralashib, fabulatga aylanadi. Shu o'rinda memorat va fabulatning nimaligi xususida to'xtalmoqni joiz deb bilaman. Memorat - biror bir shaxsning o'zi qatnashgan yoki kuzatgan voqealar haqidagi xotiralari. Bundan tashqari o'zi ko'rgan yoki ishtirok etgan voqealar haqida biror shaxsning badiiy tilda yozgan asarlariga aytiladi. Memuar asar yaratgan yozuvchilar ham talaygina bo'lib, Z.M.Boburning "Boburnoma" va S. Ayniyning "Esdaliklar"i shular jumlasidandir.

Fabulat - lotincha hikoya, afsona, ertak ma'nosini bildiradi va badiiy asarning voqeyiy asosini tashkil etadi. Asar fabulasi deganda unga asos bo'lgan hayot materiali tushuniladi. Ko'rinadiki, memorat aniq fakt hisoblansa, fabulat to'qima ekanligini tushinamiz.

Ayrim folklorshunoslar "tarixiy qo'shiq" atamasi asosida tarixiy mazmundagi lirik qo'shiqlarni tushinadilar. Bu - noto'g'ri. "Tarixiy qo'shiq" atamasi biz qahramonlik eposi asosida yotuvchi epik yadro, boshqacha aytganda, u yoki bu tarixiy hodisaga javoban



yaratilgan liro epik asarlar ma'nosida qo'llaymiz. Demak, asar faktdan to'qimaga, g'ayri san'atdan san'at namunasiga aylangan. Ma'lumki, obrazlarning o'zaro munosabatidan,

1. "O'zbek folklorining epik janrlari". 7-kitob. // "O'zbek xalq ijodi bo'yicha tadqiqotlar". 1981-yil. "Fan"

kurashidan kelib chiquvchi, iroda yo'nalishini, xarakter xususiyatini namoyon qiluvchi voqealar silsilasiga syujet deb ataladi. Yuqoridagi fikrimizdan kelib chiqib, memorat - fakt, fabulat - to'qima, suyuget esa badiiylik asosida yaratiladi.

Doston davrlar o'tishi bilan sekin-asta taraqqiy qilib, takomillashadi, turlicha an'anaviy vosita va usullarga ega bo'lib boradi. Bundan tashqari, dostonlarda bayon shakli va usullari boyidi. Dostonlarda davr o'tishi bilan zamon chegarasi kengaydi, turli makoniy voqealar haqida kuylovchilar ko'paydi.

Baxshilar tomonidan kuylanayotgan dostonlarda, hozirgi davrga kelib epik zamon va makon chegaralari ham kengaydi. Doston yaratilishining juda ko'p qirralari o'rganilgan bo'lsada, epik zamon va makon qirralari hali yetarlicha ochildi.

Qiziqishlarim va shaxsiy izlanishlarim doirasida bu unsurlarni yoritishga harakat qilgan bo'lsamda, epik zamon va makon qirralarini o'rganilishi murakkab tadqiqot ishlarini talab qiladi.

Ma'lumki, o'zbek xalq og'zaki ijodi juda uzoq tarixiy taraqqiyotni bosib o'tdi va davrlar o'tishi bilan juda ko'p suyuget tiplari, qahramonlar, uslublar almashindi, unda turli davrlarga xos qatlamlar yuzaga keldi va rivojlandi.

O'zbek xalq ijodida voqea va hodisalar geografik o'rin-joylarda sodir bo'ladi, xususan, urug' nomlari, dushman makoni ishonarli, tarixan (Boysun, Qo'ng'iroq, qalmoq yurti) haqqoniy ifodalanadi. Voqealar o'zbeklarga xos rasm-rusumlar bilan birga ideal g'oyalar, ma'naviy qiyofa, dushmanga nafrat, mardlik va jasorat, haqiqat va adolat uchun kurashlar epik makonda sodir bo'ladi. Epik makon - epik qahramonning tug'ilib o'sgan, voqealar davomida dostonlarda faoliyat ko'rsatadigan joy va epik zamon bilan uzviy bog'liq holda ifodalanadi. Zamon va makon falsafa ilmida bir-biri bilan bog'liq kategoriya sifatida talqin etiladi. Zamon kategoriyasi falsafiy jihatdan materiyaning mavjudligi, yashash tarzi hisoblansa, badiiy ijodda bu ikki kategoriya qahramonlarni jonlantirishda, asar qiziquvchanligini oshirishda faol qo'llaniladigan kompozitsion usullardir.

Epos ijodkorlari tomonidan kuylanayotgan dostonning voqea-hodisalari epik makonda ro'y berib, epik zamonda yechimini topadi. Epik- zamon-real zamondek muntazam kechishi shart emas, tanlanib, uzib olinib, bir-biriga omuxta qilingan va go'zal, uzviyligi natijasida uluq-yuluqligi sezilmay ketadi va bu ikki kompozitsion usulning chuqur mohiyatiga



yetolsa, doston ijodining yana ham serqirra yo'llarini ochib beruvchi vosita hisoblanganligiga guvohi bo'lamiz.

Doston bilan tanishar ekanmiz, unda sodir bo'layotgan voqealar dastlab, bir makonda ro'y berib, so'ngra ikkinchi makonga ko'chirilganligi va dastlabki makonga yana qaytajagiga guvoh bo'lamiz. Dostondagi voqea-hodisalar asosan ikki makonda sodir bo'lsa-da, ulardan tashqari turli joy nomlari ham tilga olinadi. Savol tug'iladi, voqealar rivoji nima uchun boshidan oyoq bir makonda kechmadi? Asarni bir makoniy hodisalar bilan tugatish mumkin edi-ku! "Nega turli joy nomlari ham tilga olingan, u nima uchun kerak edi?" degan savol ham tug'iladi. Dostonni ko'zdan kechirar ekanmiz, shu asnosida turli voqealarni ifodalash mumkin bo'lgan vaqt "tushib qolgani"ning guvohi bo'lamiz. Nega shunday? Ijodkorlar oraliqdagi bo'shliqni ba'zan bir-ikki og'iz gap bilan ifodalashsa, ba'zan umuman u haqda to'xtalmaydilar. Bu nima uchun? Voqealar anq epik makon – Qo'ng'iroq elida bo'layotganligi aytilsa-da, baxshilar tomonidan nima uchun "Burung'i o'tgan zamon" iborasi qo'llanilgan? Fikrimizga javob sifatida oxirgi paytlarda epik makon va uning shartli tabiatiga bag'ishlangan ko'plab tadqiqotlar yaratgan B.N.Putilovning fikrini xotirlash xarakterlidir. Olim personaj va epik vaqtning oralig'idagi aloqani ikki turga: bayon vaqti va syujet vaqtiga bo'ladi. Agar buning hammasini umumiy lashtirib, vaqt muammosiga yondashsak, bunda epik vaqtning empirik vaqt bilan to'g'ri kelmaganligini ko'rish mumkin. Ya'ni epik vaqt umumlashtirilgan, aniqlanmagan mavhum vaqtdir. Shuning uchun ham u "qadim zamonda", "burungi zamonda", "zamonlarning zamonida" iboralari orqali bayon etiladi.

Doston to'qimasidagi epik dunyoning badiiy shartlilikiga alohida e'tibor bermoq lozim. Badiiy shartlilik epik dunyoning asosiy xususiyatlaridan biri ekanligini quyidagi fikr dalillaydi: "Epik dunyoning asosiy xususiyatlaridan biri uning shartlilikidir. Shuning uchun epik dunyodan real haqqoniylik alomatlarini izlash hamma vaqt ham samara beravermaydi"<sup>1</sup>. Shunday ekan baxshi dostondagi tug'ilajak asosiy epik qahramonning bobokalonlari Dobonbiy, Alpinbiy, so'ngra Boybo'ri va Boysarilarning qachon tug'ilganligi haqida aniq ma'lumot berish tashvishini chekmaydi. Shundan so'ng "... patriarxal – urug'chilikning yemirila boshlashi" bilan voqelikni kuzatamiz. Doston davomida badiiy shartlilik tufayli boybichchalar homilador bo'lgandan so'ng, "oydan-oy, kundan kun o'tib, to'qqiz oy, qo'qqiz kun, to'qqiz soat oradan o'tib qoldi".

So'zlarini asosiy epik qahramon dunyoga kelganda esa: "... qirq kecha-yu qirq kunduz to'y ber..." ganligini kuzatamiz. Ammo o'sha o'tgan 9 oy va 40 kecha-kunduz batafsil, kunma-kun bayon etilmadi. Nega? Chunki doston baxshilar tomonidan bir necha kundan bir bir necha oygacha kuylanib kelgan. Demak, voqealarning davomiyligi doston an'anasiga putur yetkazmaydi. Unda nega doston ijodkorlari ko'plab voqea-hodisalar sodir bo'lishi mumkin bo'lgan shuncha kunlarni birma-bir hikoya qilmaydi?



Ma'lumki, ertaklarda tanish bo'lgan "9 oy, 9 kun, 9 soat" va "40 kecha-yu 40 kunduz" tushunchalari real voqelikni ifodalamaydi. Bizningcha, ko'plab yillardan beri bir shoh-u bir boy bo'lgan, hech bir kamchilik sezmagani ammo zuryodsiz aka-ukalarning xonadonida tezroq farzand dunyoga kelishi tinglovchini ko'proq qiziqtiradi. Agar qiziquvchanligini yanayam ochib berishda bu faoliyatning amalga oshirilishi, kutishni kechiktirmaslik ijodkor talabi edi deb baholaymiz. Doston davomida bunday hodisalarni ko'plab uchramiz. Uch farzand tug'ilganidan so'ng "birdan ikkiga kirib, ikkidan uchga kirib, tili chiqib, elga enib, tili chiqqandan keyin tutib uchovini ham maktabga qo'ygan. Bular maktabda o'qib yurib 7

- 
1. "Alpomish" F.Y. "O'qituvchi" - 1987 yil, 6-bet
  2. "Alpomish" F.Y. - T.: 1987 yil, 7-bet

yoshga kirdi"<sup>2</sup>. Ijodkorlar epik qahramonning 1 dan to 7 ga kirgunga qadar orada kichik-kichik voqealarni ham kirgizib o'tmaydilar, chunki tinglovchi epik qahramonning jasoratlarini ochib beruvchi asosiy voqealarning tezroq sodir etilishini kutar edi.

Shu o'rinda "maktab" so'zining epik dunyoda voqealar ichida ishlatilib ketilishi doston hayotiylikni yanayam oydinlashtirishi va bu bilan real voqelikka hamohang bo'lishi bilan ham ajralib turmog'ini aytib o'tishni lozim topdik.

Dostonda sanoqsiz mol-dunyo bilan olti oylik masofani bosib o'tilish vaqtini kunma-kun bayon etilishi tinglovchida bizningcha, asarga nisbatan quyidagi fikrlarni keltirib chiqargan bular edi:

- birinchidan, tinglovchini zeriktiradi, bu asarga nisbatan qiziqarlilikni so'ndiradi'
- ikkinchidan, badiiy jihatdan sayoz asarga aylanib, xalqning nazaridan qoladi;

uchinchidan, o'zga makondagi hali sirli bo'lgan voqealar va biyning u yerda nima kutayotganligi tabiiyki, tinglovchini ko'proq qiziqtiradi.

Epos yaratilar ekan, badiiy talablarning har biriga to'la javob bermog'i lozimdir. Ko'rinyapdiki, dostonda birdan ortiq voqea aytilmaydi va birini uzil-kesil tugatmay, vaqtincha to'xtatib, ikkinchi voqeaga o'tib ketiladi. Bir tasvirdan ikkinchi tasvirga o'tishdagi vaqt ustida ijodkor to'xtalmaydi, bu epik tasvir qonuniyati uchun zid emas. Aksincha, dostonidagi ba'zi to'xtalmagan vaqtning birma-bir bayon etilishi bizningcha, doston qonuniyati uchun zid hisoblanadi.

I.Yormatov o'zining "O'zbek xalq qahramonlik eposi badiiyati" nomli tadqiqotida dostonidagi sublimatsiya hodisasi xususida to'xtalib, yaqqol ko'zga tashlanadigan tasvirini keltiradi<sup>1</sup>. Vaqtning tabiiy kechimi epik zamon talablariga bo'ysunadi. "Bundan ko'rinadiki, sublimatsiya epik makon yoki epos loqus bilan emas, balki zamon kategoriyasi bilan bog'liq hodisa ekan"<sup>2</sup>. Misol uchun, Barchin Qalmoq alplaridan olti oyga muhlat so'radi va shu



kuniyoq Qo'ng'irotda jo'natilgan choparlar olti oy yo'l yurishi lozim edi. Qo'ng'irotda choparlarning muddatdan ilgari yetib kelishi badiiy shartlangan deb hisoblasak, unda yigirma kun Boysari tomonidan izzat-hurmatda bo'lganliklari aytiladi. Alpomishga arza haqida Qaldirg'ochoyim tomonidan xabar berilishi, Qultoyning, dastlab, ot bermaganligi bilan bog'liq voqeaning ro'y berishi, bo'lajak qahramonni o'zga yurtga kuzatuvdagi epizodlarning amalga oshirilishida yana bir necha kun o'tdi, deb qarasaq, Alpomish ham tezlikda hech bir bayoniy vaqtsiz Qalmoqqa yetib kelganligini kuzatamiz. Vaholanki, Qo'ng'irotdan Qalmoq yurtiga borishning o'zi olti oylik yo'l edi. Olingan muhlat ham olti oy bo'lsa, bizningcha, boorish olti oy, kelish olti oy bo'lgan. Choparlarning yigirma kun mehmon bo'lganligi, Qaldirg'ochoyim yilqichi Qultoy va Alpomish o'rtasidagi voqealarning sodir etilishi-yu,

1. I.Yormatov "O'zbek xalq qahramonlik eposi badiiyati". – T.:1994 yil, 74-bet
2. I.Yormatov "O'zbek xalq qahramonlik eposi badiiyati". – T.:1994 yil, 74-bet
3. "Alpomish" F.Y. "O'qituvchi" - 1987 yil.

qahramonning o'zga yurtga yetib borishi bilan bog'liq vaqtni hisoblasak, berilgan muddatdan o'tib ketganligini kuzatamiz. Ya'ni Alpomishni muddatdan ilgari kelganligi dostondagi sublimatsiya hodisasiga yorqin misol hisoblanadi. Xo'sh, vaqt baxshi tomonidan nima uchun birma-bir taqsim etilmadi? Tinglovchi ongida muddatdan ko'p vaqt o'tganligi zohir bo'lsa, unda Barchin nega olti oygina muhlat so'radi? Olti oyga muhlat berishlarini so'raganda alplar darrov rozi bo'ldilar. Barchin undan ham ko'proq muhlat so'rashi mumkin emasmi?

Buning sababi, bizningcha, muddatning bosib o'tiladigan yo'l bilan bir xilligi juda uzoq masofani tinglovchiga anglatish bo'lsa, epik qahramon ana shu masofani aql bovar qilmay tarzda tez bosib o'tilishi lozim edi. Keyingi voqea rivojida aqlga sig'mas qahramonliklarning sodir etilishi tinglovchida g'ayritabiilikni uyg'otmaydi. Demak, epik zamon talabiga ko'ra doston voqealaridagi vaqt kechimi qisqargan.

Bizningcha, asarga Murodtepa ham bejiz kiritilmagan. "Toychi viloyatida, Qalmoq muzofotida, Chilbir cho'lida Murodtepa degan tepasi bor edi, xadidli baland tepa edi, ustidan qanotli qush uchib o'tolmas edi, har qanday odam chiqib oyoq osti qilib ketolmas edi"<sup>3</sup>. Epik qahramonning bunday beaded tepaga chiqa olishi uning ko'p narsalarga qodirligini ko'rsatsa-da, qahramonlik darajasiga yetkazuvchi omilning ochilishi bilan ham bog'liqdir. Alpomishning chrim chekib taqdirini sinab ko'rishi va ijobiy yakunlanishi, sezamizki, hali Barchinni ko'rmay turib unga erishish tayin ekanligidan dalolat edi. Qahramonning shu joyda murodga yetajagi ko'zlanisa, baxshilar tomonidan bu tepaga "Murodtepa" deb nom qo'yilishi ham bejizga emasdir.



Olima S.Xolmirzayeva o'zbek xalq eposidagi badiiy shartlilik xususiyatlariga bag'ishlangan nomzodlik dissertatsiyasida epik vaqt haqida fikr yuritib quyidagilarni ta'kidlaydi: "Kerak bo'lgan sharoitda epik qahramon uzundan uzoq masofani jangovar do'sti yoki unga bo'ysungan mifologik obrazlar yordamida bosib o'ta oladi, chunki epik qahramonni o'sha manzilga tez yetib kelishini talab qiladi. Aksincha, agar u o'zi ko'zlagan manzilga vaqtida yetib kelolmasa, xalq ideali ham amalga oshmasligi mumkin". Bu bizning yuqorida keltirilgan savollar va o'z bilgimizcha intilgan javoblarimizga mos keladi. Demak, epik qahramonning oldida turgan maqsad va vazifalarning o'zaro to'g'ri kelishligi bilan epik makon va epik zamon ham o'zgaruvchan bo'ladi. Makonlar orasidagi masofa logik talablarning to'g'ri kelishligi bilan uzayishi yoki qisqarishi mumkin.

I.Yormatovning bu jarayon haqidagi quyidagi fikrlarini keltramiz: "Alpomish" dostoni kompozitsiyasining sublimativ tabiati vaqtning tabiiy-xronikal davomiyligidagi muayyan bosqichlarning epik voqealarda qisqarga holda badiiy estetik ifodalanishi orqali zohir bo'ladi". Olim: "Sublimatsiya hodisasini ijodiy jamoa tafakkurining o'ziga xos kashfiyotidir, zero bu badiiy kashfiyotni doston tinglovchilariga mana shu qisqa voqea va kechinmalar orqali vaqtning uzoq tabiiy kechimini tasavvur ettira olish yuksak qobiliyatdir", - deb ta'kidlaydi.

Dostonda epik zamon – epik makondagi voqealarga bo'ysungan holda yuzga chiqadi. Bu ikki usulni dostonning ibtidosidan, intihosigacha yonma-yonlikda ko'ramiz.

"Alpomish" dostoni kompozitsiyasiga xos xarakterli xususiyatlardan yana birini assosiativlik tashkil etib, u bir vaqtda bir necha joyda kechayotgan voqealarni mantiqan izchillashtiradi. Assosiativlik hodisasi xususida so'z bor ekan, bu jarayonning ham bevosita makon bilan bog'liqligi nazarda tutilib, asardagi sublimatsiya hodisasini yaratishda bayon etilmagan makonlar ustida to'xtalgan holda davom ettirmoqchimiz.

Xulosa qilib aytganda, "Alpomish" dostoni qadimiy qahramonlik eposining yorqin namunalaridandir. "Alpomish" dostonining syujet tizimi ba motivlariga diqqat qilsak, asar X-XI asrlarda yaratilganligiga guvoh bo'lamiz. Asar nafaqat yil, asrlar davomida rivojlandi va taraqqiy etdi. Bu asar tadqiqotchi olimlar (B.Sarimsoqov, T.Mirzayev, M.Alaviya, X.Zarif, I.Yormatov va boshq.) tomonidan o'rganilgan bo'lsa-da, hali yana o'rganilishi lozim bo'lgan tomonlari ham yetarlichadir. Shunday ekan, biz ham o'zimizning ilmiy izlanishimizni "Alpomish" dostoni misolida turli kompozitsion usullarga to'xtalib o'tdik. Ushbu maqolamizni imkoniyatimiz doirasida yakunlashga to'g'ri keladi.

Demak, qahramonlik eposining vujudga kelishida u yoki bu tarixiy voqea yoki tarixiy shaxslarning bahodirliklari bilan bog'liq voqealar haqida yaratilgan turkum tarixiy qo'shiqlar asoslik vazifasini o'tagan. "Keyinchalik vaqt o'tishi bilan jonli epik ijro jarayonida ana shu turkum tarixiy qo'shiqlar o'zaro birikib, epik jihatdan to'lishib, yagona doston shakliga ega bo'lib boradi. Mana shu jarayonda tarixiy qo'shiqdagi memorat



xiralashib, fabulatga aylanadi<sup>1</sup>". Shu tariqa asar davrlar o'tishi bilan taraqqiy etib keldi va syujet qurilishlari ham o'zgarib bordi.

Takror aytamizki, epik makonda sodir etilayotgan voqea-hodisalar epik zamonda yechimini topadi. Asar turli kompozitson unsurlarda ifodalanganligi sababli davrlar davomida o'z salobatligi, keng ko'lamli va qiziqarliligini so'ndirmay kelmoqda.

### Foydalanilgan adabiyotlar

1. I.Yormatov. "O'zbek xalq qahramonlik eposi badiiyati". T.:1994 yil;
2. O'zbek xalq ijodi bo'yicha tadqiqotlar / O'zbek folklorining epic janrlari. 7-kitob. Fan-1987 yil;
3. S.Mirzayeva. "Xalq dostonlarida epik vaqt". Tafakkur-1999 yil;
4. S. Umarov. "Tarix va doston". T.:1994 yil;
5. "Adabiyotshunoslikka kirish". Mualliflar jamoasi. T.:1979 yil;
6. B.Sarimsoqov. "Ertak oldin yaralganmi yoki doston?". Tafakkur – 1998 yil;
7. "O'zbek xalq poetik ijodi". Mualliflar jamoasi. T.:1990 yil;
8. N.Xotamov B.Sarimsoqov "Adabiyotshunoslik terminlarining ruscha-o'zbekcha izohli lug'ati". T.:1979 yil;
9. S. Ahmedov. "Adabiyot darsliklarida epik janrlarni o'rganish". T.:1986 yil;
10. S.Xolmirzayeva. "Особенности художественной условности узбекского народного эпоса" avtoreferat. T.:1990 yil;
11. "Alpomish". F.Shoir variant. T.:1987 yil;
12. G.Jalolov. "Alpomish" dostoni va ertaklar". O'zbek tili va adabiyoti jurnali. T.:1990 2-son;
13. Z.Isomiddinov. "Alpomish" dostonining she'riy tuzilishi haqida". Til va adabiyot jurnali. 1999-yil 3-son;
14. K.Imonov "Alpomish" eposining ayrim xususiyatlariga doir". Til va adabiyot jurnali 1999-yil 1-son;
15. "Tilshunoslik va adabiyotshunoslik masalalari". O'zbek tili va adabiyoti kafedrasida T.:1990.
16. M.Boboyev "Doston va hayot". O'zbekiston-1982;
17. M.Boboyev "Жизнь, история, эпос". 1991-yil;
18. B.Sarimsoqov "Alpomish" klassik epos namunasi". O'zbek tili va adabiyoti jurnali 1999-yil 4-son.





## Boshlang`ich sinf tarbiya fanlarida zamonaviy axborot vositalari va texnologiyalaridan foydalanish

Rahimova Komila Ismatovna

BTU 2-kurs magistranti

**Annotatsiya:** Ushbu maqolada boshlang`ich sinf Tarbiya fanlarida zamonaviy axborot vositalari va axborot texnologiyalaridan foydalanish orqali ta`lim samaradorligini oshirishdan iborat.

**Аннотация:** Данная статья направлена наповышение эффективности обучения с помощью использования современных медиа и информационных технологий в начальном образовании.

**Abstract:** This article aims to increase the effectiveness of education through the use of modern media and information technologies in the primary classroom.

**Kalit soʻz:** Tarbiya, axborot vosita, dastur, multimedia, axborot texnologiya, informatika, texnik, didaktik, raqamli video, audio, vizual, diqqat, electron atlas, raqamli video.

**Key words:** Education, information media, program, multimedia, information technology, informatics, technical, didactic, digital video, audio, visual, diggat, electronic atlas, digital video.

**Ключевые слова:** Образовательные информационные носители, программа, мультимедиа, информационные, технологии, информатика, техническое, дидактическое, цифровое видео, аудио, визуальный диггат, электронный атлас, цифровое видео.

Ta`limda kompyuterlashtirish pedagogika fanida taxminan yarim asr oldin paydo bo`lgan zamonaviy yo`nalishlardan biridir. Unga bag`ishlangan adabiyotlar kundan – kunga rivojlanib bormoqda. Fransiyada 1987-yilda informatika bo`yicha yangi milliy reja qabul qilingan. Bu rejaning asosiy yo`nalishi yuqori sifatli pedagogika dasturiy texnologiyalarni yaratishdan iborat. Rivojlangan davlatlarda bu dasturlar keng rivojlangan. Pedagogik dasturiy texnologiya haqida F.Amari shunday deydi <<O`qituvchilar pedagogik dasturiy texnologiyadan foydalanuvchi emas, balki ularning yaratuvchisi bo`lishi lozimdir>>[1] O`qituvchi o`qitish usulini dasturda shakllantirishi, shu bilan birga tahlil qilish, qo`llash va baholash kerak. I.Robertning yozishicha, sifatli pedagogik dasturiy texnologiyalar asosida ta`limni kompyuterlashning qator afzalliklari mavjud. Bular:

- O`quvchilar interfaol tarzda harakatda bo`ladi
  - Foydalanuvchi va kompyuter o`rtasida uzluksiz teskari aloqa paydo bo`ladi
  - O`rganilayotgan muommoni vizuallashtirishda model, grafik, chizma, jadvaldan unumli foydalaniladi
  - Ekranida tasvirlanayotgan hodisalarni boshqarish osonlashadi
  - Tahlil qilinadigan muommolarni saqlash,qayta yuklash, ma'lumotlarni qayta ishlash imkoni bo`ladi
  - O`quvchilar o`zlashtirishini doimiy nazorat qilish imkoni oshadi
  - Axborotlarni ma'lumotlar omborida saqlab, ulardan foydalanish yo`llarini tanlash mumkin
  - Ta'lim jarayonida yakka holda samaraga erishish yuqori
  - Ta'limni tabaqalashtirish uchun shart-sharoit yaratiladi
  - Axborotlarga qayta ishlov berish avtomatlashtiriladi
- Ta'lim vositalari –o`quv materialini o`rgatishda o`qituvchi va bolalar o`rtasida qo`yiladigan moddiy predmetdir.

Pedagogik dasturiy texnologiyalar vositalari uch guruhga bo`linadi:

\*Texnik

\*Dasturiy

\*Didaktik

Bu vosita guruhlariga alohida to`xtalib o`tsam. Texnik vositalar Pedagogik dasturiy texnologiyaning faoliyat ko`rsatishi uchun qo`llanuvchi qurilmalardir. Ushbu vositalar buyurilgan vazifalarni bajaruvchi, ma'lumotlarni qayta ishlovchi qurilmalarni o`z ichiga oladi. Bunday qurilmalarga kompyuterning o`zidan tashqari qo`shimcha texnik vositalari, turli axborot va ma'lumotni kirituvchi hamda chiqaruvchi, telekommunikatsiya va aloqa vositalari kiradi.

Didaktik vositalar- o'quv materialining o'qish va o'qitish ehtiyojlariga ko'ra o'zgartirilgan shaklidir. Bunday vosilarga ta'rif, qoida, topshiriq, muammoli vaziyatlar, savol va testlar topshiriqlari, chizma, jadval, diagrammalar kiradi.

Dasturiy vositalarga kompyuter yordamida Pedagogik dasturiy texnologiyalarni yaratish va undan foydalanish uchun xizmat qiladigan amaliy dasturlar jamlanmasi kiradi. Kasbiy faoliyatda pedagogning mantiqiy fikrlashi turli shakllarda namoyon bo'ladi. Ular quyidagilardir. Kompyuter texnologiyasi yordamida pedagog tamonidan kreativ yondoshuv asosida tayyorlanib, ta'lim jarayonida samarali foydalanish uchun tayyorlangan ijod mahsuliga multimedia mahsulotlari, elektron atlas, raqamli video lavhalar, virtual stendlar, imitatsionvirtual trenajyor, video animatsiyalar, prezentatsiyalar, elektron albomlar kiradi.

Multimedia- electron shakldagi grafik, matnli, ovozli, raqamli, musiqali, video, audio, fotografiya, harakatlanuvchi obrazlar va boshqa axborotlarni uzatuvchi texnologiyalardir. Biz ushbu multimedialardan foydalanib dars sifat samaradorligini oshiramiz.

Elektron atlas yunoncha "Atlas"- birinchi bo'lib, osmon globusini yaratgan afsonaviy Liviya podshosining nomidan olingan[2]. Muayyan o'quv moduli bo'yicha tavsiya etilgan o'ziga xos grafik tasvirlardan iborat. Bundan o'quv maqsadlariga ko'ra foydalaniladi.

Raqamli video lavhalar – o'quv fani bo'yicha bilim, ko'nikma va malakalarni o'zlashtirishga yordam beradigan ma'lumotlarni o'z ichiga olgan 3 D o'lchamdagi zamonaviy o'quv manbai hisoblanadi.

Virtual stendlar – real ob'ekt predmet, jarayon, voqea va hodisalarning electron modeli.

Matn, rasm, sxema, jadval, diagramma va boshqa shakldagi axborot jarayon hamda virtual muhitlarni yaratish, saqlash, ishlov berish, raqamlashtirish va tizimli ravishda amalga oshirishni ifodalovchi kompyuterli vositalardir.

Imitatsion virtual trenajyor inglizcha “ Train”- “ tarbiyalamoq”, o‘qitmoq, mashq qildirmoq manosini bildiradi.[3] Bu electron shakldagi o‘quv – mashqlantiruvchi qurilma bo‘lib u yordamida mehnat faoliyatining real sharoiti modellashtiriladi, muayyan faoliyatni boshqarishdan iborat.

Audio va video visual materiallarga chizilgan rasm yoki qo‘g‘irchoqlarni harakatga keltirish orqali ovoz bilan birgalikda jamlangan matnlar kiradi.

Prezentatsiya taqdimot lotincha “ praesentatio” – taqdim etish ma’nosini bildiradi.[4]

Taqdimot asosan muayyan ilmiy va amaliy mavzu yoki muammoni ish qog‘oziga hamda axborot-kommunikatsion vositalar yordamida taqdim etilishi.

Elektron albom- rasmlar, suratlar, chizmalar, grafik tasvirlarning izohlari o‘zida aks etgan electron shakldagi to‘plamdir.

Ushbu media ta’limni Tarbiya darslarida qo‘llashning afzalliklari matnli axborotga qaraganda ilg‘or usullardan bo‘lib, o‘quvchilarda aniq va samarali tasavvur shakllanishiga yordam beradi. Bu ta’limda o‘quvchi faollashadi, maqbul qaror chiqara oladi, ta’lim olish tezlashadi, bilimlarini xotirada ham ko‘rib, ham eshitib saqlab qoladi va hayotda tanish vaziyatlarda qo‘llay oladi. Tarbiya fanida o‘qituvchi tomonidan aytib berilgan ertak va multimedia orqali ko‘rsatilgan ertakni o‘quvchilar eshitib va tomosha qilganda diqqat birinchi rivojlanadi. O‘quvchilar eshitgandan ko‘ra ko‘rganini tez aytib beradi. Har xil ranglar diqqatini chamlaydi va qiziqishini oshiradi. O‘quvchi ma’lum vaqt tinch eshitib va ko‘rib o‘zini ertak qaxramonidek tuta boshladi. Muhokamalarga boshlanib,



o‘zaro baxs vujudga keladi. Baxsda qahramonlarni ijobiy va salbiy tomonlari haqida so‘z yuritilib, o‘quvchilar xislatlari ajratishni boshlaydi. Shu vaziyatda o‘qituvchi to‘g‘ri baho berish kerak. Xulosa chiqarilsa, o‘quvchilar to‘g‘i qaror qabul qiladi. O‘zbek xalqida bir gap bor, tanganing ikki tomoni bor. Multimedia ta’limning ham maqbul bo‘lmagan tomoni bor. Har doim bir xil video va audio eshitib, ko‘rsa zerikadi, elektr energiyasi bo‘lmasa bu ishni amalga oshira olmaydi. Ko‘rishni yoqtirmaydigan o‘quvchilar zerikadi. Ta’limda multimedia vositalardan foydalanishning umumiy bo‘lgan birmuncha salbiy taraflari ham mavjud. Ularga quyidagilar kiradi. Diqqatning bo‘linishi, materiallarni yaratishdagi murakkabligi, vaqtning ko‘proq talab etilishi, dasturiy ta’minot, texnika vositalarini sozlash va foydalanishda vujudga keladigan muammolar, axborotlarni kompyuter ekranidan o‘qish jarayonidagi qiyinchiliklar va boshqa jihatlar kiradi. Diqqatning bo‘linishi va multimedia vositalarining audio, video, grafik va boshqa elementlarini yaratish an’anaviy matn ko‘rinishidagi materiallarni mustaqil ravishda yaratish singari vaqtning ko‘p sarflanishidir.

**Foydalangan asarlar:** [1] Tami.uz <https:tami.uz>> [2] Ayn Rendning Atlas asarida

[3] Uz.m.wikipedia.org [https : //wiki pedia.org](https://wiki pedia.org)>

[4] You Tube Kompyuter akademiyasi

**Abdulla Qahhorning "Ming bir jon" hikoyasida nasr ruhi**

**Prose spirit in Abdullah Qahhor's story "Thousand Souls"**

**Дух прозы в рассказе Абдуллы Каххора "Тысяча душ"**

Hasanova Solihabonu Solixo`jayevna

Buxoro davlat pedagogika instituti

O`zbek tili va adabiyoti yo`nalishi

2-bosqich talabasi

Annotatsiya : Abdulla Qahhor asarlari o'zbek adabiyotining hikoya janrida yangi ufqlarni yaratdi desak mubolag'a bo'lmaydi. Adibning "Ming bir jon" hikoyasi orqali inson taqdiri qanchalik o'zgaruvchan, kutilmagan yangiliklarga boy ekanligini bilib olamiz.

Abstract: It is no exaggeration to say that Abdulla Qahhor's works created new horizons in the narrative genre of Uzbek literature. Through the writer's story "A Thousand Souls", we will learn how changeable and full of unexpected news human destiny is.

Аннотация: Не будет преувеличением сказать, что произведения Абдуллы Каххора открыли новые горизонты в повествовательном жанре узбекской литературы. Через рассказ писателя «Тысяча душ» мы узнаем, насколько изменчива и полна неожиданных новостей человеческая судьба.

Kalit so'zlar: jon, kasalxona, sob kasalligi, operatsiya, shifokor, hamshira, palata, murda.

Key words: soul, hospital, sob disease, operation, doctor, nurse, ward, corpse.

Ключевые слова: душа, больница,

рыдающая болезнь, операция, врач, медсестра, палата, труп. Ma'lumki, inson cheksiz koinotga hayrat bilan qaraydi, muhabbatdan mast

yuradi, xiyonatdan azob chekadi, tirikchilik tashvishiga ko miladi, hayot va o lim mohiyatiga yetishni istaydi. "Badiiy adabiyotda inson tabiati va ruhiyatiga tegishli

bunday azaliy hamda abadiy kayfiyat mavzulari epik turlarning eng kichik, mo'jaz janri hikoyalarda mo'jizaviy tarzda, o'ziga xos ravishda aks ettirilishi lozim. Hikoya janri hajman ixchamligi, shaklan va mazmunan kompazitsion qurulishi, til, uslub va boshqa poetik unsurlar originalligi bilan g'oyaviy-emotsional qiymat kasb etadi. Unda qahramonlar tayyor holda sahnaga chiqishi ham voqelik tasviri jarayonida yaxlit obraz-xarakterga aylanishi ham mumkin"1.

Qisqa so'zda ko'p ma'no ifodalashi bilan nom qozongan Abdulla Qahhor o'zidan cheksiz ummon kabi ijodini qoldirdi desak adashmaymiz, albatta. Abdulla Qahhor har bir so'zini o'rinli qo'llash, uning ma'nolarini kitobxonga yetkazib berish bo'yicha yozuvchilar orasida peshqadamdir. Ijodkor mavzuning dolzarbligi bo'yicha roman bo'la oladigan voqealarni kam kichik hikoyalarda jo qila olish qobiliyatiga egadir. Abdulla Qahhor o'zbek nasrining kichik janrida ulkan o'zgarishlar yasadi. Hikoyachilik burulish pallasiga kirdi. Badiiy mahoratni egallashda yetakchilikni qo'lga oldi. Jahon va rus adabiyotlarini o'rgandi. O'zbek yozuvchilari ham ixcham, ramzlari, tasvirlari, quyuq hikoyalarda o'zbekona xarakterlar yaratildi. Yuqoridagi fikrimizni dalillash uchun adibning "Ming bir jon" hikoyasini tahlilga tortamiz. Hikoya debochasi mart oyining oxirlari ya ni bahor faslidan boshlanadi. Bunda tabiat tasviri ham juda ixcham so'zlar, ammo, keng ko'lamli ma'no orqali ochib berilgan.

Voqealar Mirrahimovning atrofni kuzatishi bilan boshlanib ketadi. Qahramonning ta'biricha shunday havo, go'zal tabiat, qanchadan qancha imkoniyat biroq nega men 1 (XX asr o'zbek hikoyalar antalogiyasi . 5- bet).ko'chaga chiqolmay kasalxonaning ichkarisida o'tirishim kerak degan o'ylar unga

tichlik bermaydi. Shunda hamshira 10 yildan buyon "Sob" kasali bilan og'rib yotgan Mastura Aliyeva haqida so'z boshladi. "Sob" kasalligi tibbiyotda "surunkali abstraktiv bronxit" deb hamyuritiladi. Kasallik inson salomatligini yemirib boradi.

Kuchli yo'tal, nafas olish a'zolarida doimiy qattiq og'riq, tinimsiz balg'am ajralmalari kuzatiladi. Bu suhbatga Hoji aka va hikoya qiluvchi qahramon ham qo'shiladi.



Shunda hamshira turmush o'rtog'i Akramjon ham u bilan birga ekanligini 10 yildan beri kasal ayoliga qarayotganligini va hozir ham Bosh shifokordan iltimos qilib Masturaning palatasiga yana bitta kravat qo'ydirib yonida bo'layotganligi haqida so'z qotti. Buni eshitib xonadagi bemorlar hayratda qolishdi. Barcha dardga bir qadar bardoshli ayol va uning vafodor, sabrli erini ko'rishga oshiqishdi. Xonada Masturaning eri katta-katta ko'zli, bo'ychan, qora yigit kutib oldi. Qahramonlarning Mastura Aliyevani ko'rgandagi fikri shu qadar mahorat bilan ta'riflanganki uni o'qigan kitobxon ayolning holatini tushunib olishi juda osonlashadi. Qahramonlar shunday deydi "xasta emas, o'lik haqiqiy o'lik, sap - sariq terisiyu suyaklardan iborat bo'lgan murda, ko'zlari ichiga botib ketgan bir ayol yotardi"<sup>2</sup>. Hoji aka bu ayolni ko'rganda tili kalimaga kelmay qoladi. Hamshira yordamida xonadan tezda chiqib ketadi. Lekin ayol bunday vaziyatlarga o'rganib ketgan, unchalik ham e'tibor qilmas edi. Kulib xushchaqchqlik bilan vaziyatni yumshatmoqchi, mehmonlarni yomon ahvoldan olib chiqmoqchi bo'ldi. Menga bunday narsalar ta'sir qilmaydi deya qiziq voqeani so'zlab berdi. Akramjonning ikki o'rtog'i tobut olib kelishadi. Ayolni vafot etdi deb eshitishadi. Lekin uyda Masturani ko'rib boyagi Hoji akadan ham yomon ahvolga tushishadi. Shunda ham ayol ularga muloyim so'zlar aytib yomon vaziyatdan chiqarishga harakat qiladi. Hikoyaning shu o'rnida ayolning qanchalar mehribon, insonlarni xijolatli vaziyatda qoldirmaslik uchun yomon voqealarni ham 2 (XX asr o'zbek hikoyalari antologiyasi - 37- bet).kulib yenguvchi, hamma narsadan yaxshilik izlovchi bir inson ekanligini bilib olamiz.

O'sha tobutni maydalab pechkada yoqib yuborishadi. Mehmonlar anchagacha gaplashib o'tirishgach Akramjon ularni ming marotaba rahmatlar aytib kuzatib qo'yadi.

Asardagi Mirrahimov va hikoyani so'zlab beruvchi qahramon ham juda rahmdil, inson qadirini biluvchi, mehribon insonlardir. Ular Masturaning hayotga qaytishi va yashab qolishga intilishida unga tirkak bo'layotgan erining ahvolidan, shu holatda ham juda baxtli ekanliklaridan qattiq hayratda edilar. Chunki, bugungi kunda ayolini tuzalishini kutib, u bilan shifoxonama-shifoxona yuruvchi turmush o'rtoq albatta har bir insonni





hayratga soladi. Biroq vaqt o'tgacha ular har tomonga tarqalib ketishdi. Asarni hokoya qiluvchi qahramonimiz yo'li tushib kasalxonaga keladi va albatta Masturaning ham oldiga kiradi. Shifokorlardan bugun ayolning operatsiyasi ekanligini va bu operatsiyadan chiqa olmasligini eshitib dili qattiq og'rib uyiga qaytadi. Natijani bilish uchun shifokorlarga qo'ng'roq qilishga esa yuragi dov bermadi. Oradan ancha vaqt o'tgach Akramjonni paxta saylida ko'rib qoladi. Ne ko'z bilan ko'rsinki, uning yonida o'rta bo'yli, xushqomat, vujudida yoshlik kuchi yog'rilib turgan bir ayol bor edi. Ular bilan uchrashganda Masturaning o'limidan keyin tezda yangi juvonga

uylanganligidan xafa bo'lganligi yaqqol ko'rinib turadi. Ammo, u ayol Masturaning o'zi edi, hayot unga yana bir imkon bergandi. Oxirgi marotaba operatsiyada ham hayotga bo'lgan muhabbati so'nmagan, Ollohdan yana bir bor uni qo'llashini so'ragan turmush o'rtog'ining nolalari javobsiz qolmaganini ko'rishimiz mumkin. Bu umidlar o'z ro'yobiga erishdi.

Kitobxon o'qirgan hikoyaning oxiri Masturaning o'limi bilan tugaydi deb o'ylaydi. Ammo, hikoya Hoji akaning vafoti bilan tugaydi. Albatta, hayot o'zgarishlarga boy har daqiqada turli-tuman voqealar ro'y berishi mumkin.

Qahramonimiz Akramjonlar bilan xayrlasharkan, Masturaning Hoji akamlarga salomayting degani uchun ham shahar aylanib Hoji akani qidiradi. Baxtga qarshi u kishining bu dunyoni tark etganlarini eshitib chuqur qayg'uga cho'kadi.

Xulosa o'rnida shuni aytish mumkinki, ayol kishida ming bir jon bo'lishi haqidagi qarashlar to'g'ri ekanligi, turmush o'rtog'iga, farzandlariga, ota-onasiga va boshqalarga atalgan jonlar Masturaga yashash uchun kurashda katta ishonch uyg'otgani, o'zbek ayollari hech qachon taslim bo'lmasligi, hikoyaga nihoya yasaydi.

Eng yomon vaziyatlarda ham hayotga uning sinovlariga bardosh bera oladi. Yashash uchun kurashadi.

"His qilish uchun yozuvchiga o'zining shaxsiy kechinmalari bilan bir qatorda mushohada ham yordam beradi. Yozuvchi o'zi boshidan kechirgan va kechirishi mumkin bo'lmagan hodisalarni zo'r diqqat bilan mushohada qiladi. Turmushni o'rganish degan so'zning ma'nosi turmushni mushohada qilish demakdir. Eng zo'r yozuvchilar eng zo'r mushohada qilish kuchiga ega bo'lishgan. Odamlarning raftoriga oid eng kichik narsalardan tortib, katta-katta ijtimoiy hodisalargacha zo'r



diqqat bilan o'rganishgan. Boshqa kishilarning diqqatini jalb qiladigan hodisalar, bularning diqqatini jalb qilgan, e'tibor tortgan.

Mana shuning uchun har bir asarda yozuvchining shaxsiy kechinmalari, tarjimai holi unsurlari bo'ladi. Yozuvchi ba'zan biron tipga asos qilib haqiqatga mavjud odamni ham oladi. Bunday hollarda o'sha mavjud odam tipning prototipi bo'ladi.

Yozuvchi protatipining o'zigagina xos sifatlarni, xislatlarni tashlab, tip uchun xarakterli bo'lgan sifatlarni, xislatlarni qo'shadi. Shunday bo'ladiki, protatib o'zi

ekanligini bilimaydi". 3Yuqorida berilgan Abdulla Qahhorning fikrlaridan shuni xulosa qilishimiz mumkinki, yozuvchi ko'p hollarda o'z hayotidan misol olib asar yaratadi. Ko'pincha o'zi bilmagan ravishda bosh qahramonga aylanadi. O'zida bor sifatlarni, xislatlarni, 3 (Abdulla Qahhor hikoyalari- 60-bet)o'zidagi kechinmalarni qahramoni xarakteriga jo qiladi. Hayotida ro'y bergan

voqealarni va tasavvuri mahsulini birlashtirib, qolipga solib asar yaratadi. Abdulla Qahhor ijodi boshqa yozuvchilar ijodidan tubdan farq qiladi. Abdulla Qahhor hikoyalarini qisqaligi kishi e'tiborini tortadi. Bundan tashqari adib tanqidchilik sohasida ham faoliyat olib bordi. Avvaliga maqolalar, keyin esa to'plamlar yaratdi.

Ijodkor tanqidning eng asosiy fazifasi talantni va talandli asarlarni kashf etish deb hisoblagan. U umrining oxirida yosh yozuvchilar va shoirlar haqida asarlar yaratishni istagan.

Abdulla Qahhorni o'ziga ustoz deb bilgan Umarali Normatov adib haqida

yo'zgan maqolasida shunday deydi " Abdulla akaning har bir adabiyot namoyondasi haqida alohida, aniq-ravshan qarashi bor edi. Ayniqsa, u o'ziga tengdosh ulkan talent sohiblarini nihoyatda yuksak qadrlar edi. Bir gal Oybek haqida so'z ochib shunday degan edi: "U o'zbek adabiyotida bamisoli hamma tomondan barchaning ko'ziga tashlanib turadigan ulkan, salobatli qoya. Bulutli kunlar dovullari ham, serg'alva davr zilzilalari ham bu qoyani qulata olmadi. Ammo, afsus, o'sha dovulu-zilzilalar paytida unga darz ketdi. Shunga qaramay, u hamon qoyaday bardam turib, tinmay ijod qilyapti"

Foydalanilgan adabiyotlar

- 1 . XX asr o zbek antalogiyasi. Toshkent 2016 - yil .
2. "Ming bir jon " asari. Abdulla Qahhor .Toshkent 2021-yil .



3. Abdulla Qahhor hikoyalari to'plami. Toshkent 2009-yil.
4. Umarali Normatov. Abdulla Qahhor zamondoshlari xotirasida maqolasi.
5. Abdulla Qahhor arxiv katalogi. 2011-yil.
- 4 (Umarali Normatov.” Abdulla Qahhor xotiralari” maqolasi6. Umarali Normatov . Abdulla Qahhor xotiralari maqolasi.



## BANKLAR LIKVIDLIGINI TASNIFLANISHNING ASOSIY BELGILARI.

SHAYZAQOVA SHAXNOZA HAKIMBEK QIZI

“Sambhram” universitet

Magistri

### Annotatsiya

Banklar o'z majburiyatlarini to'liq bajarishi uchun mijozlari oldida ishonchli imidjiga ega bo'lishi lozim. Bu ishonch esa banklarning likvidligi negizidan kelib chiqadi. Iqtisodiyotni modernizatsiya qilish sharoitida tijorat banklari o'z faoliyatlari barqarorligini ta'minlashi uchun, avvalo, likvidlikka, to'lov qobiliyatiga, daromadlilikka muntazam e'tibor qaratishi talab etiladi.

**Tayanch so'z, iboralar:** Bank, servis yechimlari, axborot texnologiyalari, moliyaviy texnologiyalar, tijorat bank, bank-moliya tizimi, likvidlik.

2020-2025-yillarga mo'ljallangan O'zbekiston Respublikasining bank tizimini isloh qilish strategiyasi to'g'risidagi harakatlar strategiyasida Bank tizimiga zamonaviy servis yechimlari asosida axborot texnologiyalarini, moliyaviy texnologiyalarni keng joriy etish, axborot xavfsizligini lozim darajada ta'minlash, shuningdek, moliyaviy xizmatlar ko'rsatishda inson omili ta'sirini kamaytirish bo'yicha tezkor chora-tadbirlar ko'rish talab etilmoqda.

Ta'kidlash lozimki, Respublikamiz bank-moliya tizimini isloh qilish va mustahkamlash bo'yicha ko'rilayotgan chora-tadbirlar banklarning kapitallashuv darajasini oshirish, iqtisodiyotni kreditlash ko'lamini kengaytirish, ko'rsatilayotgan bank xizmatlari spektrlarini ko'paytirish, shuningdek, mamlakat iqtisodiyotini rivojlantirishda bank tizimining rolini oshirish imkonini berdi.

Tahlillar shuni ko'rsatadiki, mavjud tijorat banklarining hisobot davri davomida vakillik hisob varaqlarida mablag'lari yetarli bo'lishi kuzatilgani holda, hisobot davri o'rtasida vakillik hisob varaqlari sezilarli tushib ketmoqda va ushbu holat ularning

likvidligiga ham ta'sir qilmoqda. Natijada, hisobot davri o'rtasida mijozlar majburiyatlarining birinchi talabini bajarishda ayrim qiyinchiliklar yuzaga kelmoqda. Shuningdek, likvid aktivlarning bank brutto aktivlari hajmidagi ulushi yuqori bo'lishiga qaramay, majburiy zaxira stavkalarining yuqori bo'lganligi sababli Markaziy bankning majburiy zaxirasida deponentlangan mablag'lar ulushi ham yuqoriligicha qolmoqda. Ushbu mablag'lardan banklar faoliyatini amalga oshirish litsenziyasi qaytarib olingandan keyingina foydalanilishini hisobga olsak, ular banklar likvidligini ta'minlashga xizmat qilmayogganligi ma'lum bo'ladi. Qolaversa, tijorat banklari likvidligi operativ hal etilishida Markaziy bank tomonidan overdraft, overnayt va boshqa likvidlikni ta'minlaydigan qayta moliyalash kreditlardan foydalanilmayapti. Yuqoridagi holatlar tijorat banklarida likvidlik muammosining dolzarbligini belgilab beradi va banklar likvidligi ta'minlanishini takomillashtirish yo'llarini chuqur ilmiy tahlil qilishni taqozo etadi.

Bankning likvidligi va to'lovga layoqatligini ta'minlashda likvidlik siyosati va strategiyasini to'g'ri olib borish juda muhimdir.

Demak, tijorat banklari likvidlikni boshqarish, u bo'yicha kuchli siyosat va strategiyaga ega bo'lishga ma'lum bir davrda emas, balki har kuni ahamiyat berishlari zarurligi taqozo etilmoqda.

O'zbekiston Respublikasi Prezidentining 2017 yil 12 sentabrdagi "Respublika bank tizimini yanada rivojlantirish va barqarorligini oshirish chora-tadbirlari to'g'risida"<sup>1</sup>gi PQ-3270-sonli qaroriga muvofiq, tijorat banklarining kapitallashuv darajasi, barqarorligi va likvidligini oshirish ustuvor yo'nalishlar sifatida belgilab berildi. So'nggi yillarda respublikamiz tijorat banklarining kapitallashuv darajasini oshirish, aholining banklarga bo'lgan ishonchini yanada mustahkamlash, tijorat banklari likvidligi, to'lovga qobiliyatligi va barqarorligini ta'minlash borasida ulkan ishlar amalga oshirilib kelinmoqda.

2021 yilda bank tizimida amalga oshirilgan izchil va aniq maqsadli islohotlar banklar kapitallashuv darajasi va depozit bazasining yuqori sur'atlarda o'sishiga imkon berdi va

<sup>1</sup> <https://lex.uz/docs/-3342348>

natijada bank tizimining moliyaviy barqarorligi mustahkamlanib, moliyaviy vositachilik roli kengaydi hamda ko'rsatilayotgan bank xizmatlari sifati yanada oshdi. 2021 yilning 1 yanvar holatiga ko'ra, tijorat banklaridagi aholi va xo'jalik yurituvchi sub'ektlari depozitlari umumiy hajmi 2019 yilga nisbatan 5,4 foizga oshib, 80,3 trln. so'mga etdi.

Shuningdek, banklarda uzoq muddatli resurs bazasini shakllantirish borasidagi chora-tadbirlar doirasida aholi va xo'jalik yurituvchi sub'ektlarning bo'sh pul mablag'larini banklarga jalb qilishdagi moliyaviy vositalardan biri hisoblangan bank qimmatli qog'ozlarini muomalaga chiqarish ishlari ham jadallashtirildi.

Tijorat banklari tomonidan muomalaga chiqarilgan qarz qimmatli qog'ozlari xajmi 2019 yilning 1 yanvar holatiga 51.883 mlrd. so'mni tashkil etmokda.

Tijorat banklarining kapitallashuvini oshirish bo'yicha ko'rilgan chora – tadbirlar natijasida 2019 yil yakuni bo'yicha bank tizimida kapitalning etarlilik darajasi 92,0 foizni tashkil etdi.

Bank tizimi barqarorligining yana bir muhim ko'rsatkichi hisoblangan likvidlik darajasi 2019 yil yakuni bo'yicha 79,4 foizni yoki talab etiladigan minimal darajadan 4.1 barobardan ortiqni tashkil etdi.

Maqolaning maqsadi tijorat banklari likvidligini boshqarish siyosatini nazariy asoslari va amaliy jihatlarini o'rganish, tahlil qilish, bankning oltin qoidasidan kelib chiqib, tijorat banklari aktivlari va majburiyatlarining muvofiqligini hamda uning likvidlikka ta'sirini o'rganish, shuningdek uni takomillashtirish borasida ilmiy-uslubiy va amaliy tavsiyalar ishlab chiqishdan iboratdir.

Maqolada ushbu maqsadga erishish uchun quyidagi vazifalar belgilab olindi:

- tijorat banklari likvidligini boshqarishning nazariy-huquqiy asoslarini o'rganish;
- O'zbekiston Respublikasi bank tizimining aktiv va passivlari tarkibi, dinamikasi va strukturasi tahlil qilish;

- tijorat banklarining likvidlilik me'yorlarini tahlil qilish;

- tijorat banklari likvidliligini boshqarishda Xalqaro Bazel qo'mitasining yangi tavsiyalari va rivojlangan mamlakatlar bank tizimi tajribasidan kelib chiqib, respublikamiz bank tizimida qo'llaniladigan iqtisodiy me'yorlarni takomillashtirish hamda xulosa va takliflar ishlab chiqishdan iborat.

Maqolaning ilmiy yangiligi quyidagilardan iborat:

- tijorat banklari likvidliligini boshqarishning nazariy-huquqiy asoslari o'rganildi mualliflik tarifi berildi;

- O'zbekiston Respublikasi bank tizimining aktiv va passivlari tarkibi, dinamikasi va strukturasi tahlil qilindi;

- Agrabank misolida tijorat banklarining likvidlilik me'yorlari tahlil qilindi;

- tijorat banklari likvidliligini boshqarishda Xalqaro Bazel qo'mitasining yangi tavsiyalari va rivojlangan mamlakatlar bank tizimi tajribasidan kelib chiqib, respublikamiz bank tizimida qo'llaniladigan iqtisodiy me'yorlarni takomillashtirish hamda xulosa va takliflar ishlab chiqildi.

## Foydalanilgan adabiyotlar

1. O'zbekiston Respublikasining "Markaziy bank tomonidan tijorat banklarining ichki me'yoriy hujjatlariga qo'yiladigan talablar to'g'risidagi nizomga o'zgartirishlar va qo'shimcha kiritish haqida"gi qonuni 2020-yil.
2. O'zbekiston Respublikasi Prezidentining " Bank tizimini yanada erkinlashtirish va isloh qilish chora-tadbirlari to'g'risida"gi farmoni, 2000-yil 21-aprel.
3. Банковское законодательство: учебник / под ред. Е.Ф.Жукова. М.: ЮНИТИ, 2008. 300 стр.
4. АТВ "Агробанк" yillik hisobot ma'lumotlari 2019-2020 y.
5. Банковское дело: учебник. - 2 е здание, перераб. I доп. / под ред. О.И.Лаврушина.



- М.учебник: Финансы и статистика ,2011. - 672 стр.

6. Sattarov O.B. Tijorat banklari likvidligini boshqarish. Monografiya. Toshkent. 2010y.  
41 bet.

7. <https://lex.uz/docs/-3342348>



## "Angliya 60-80 yillar ayollar adabiyotining taraqqiyoti omillari (Margaret Drebbi romanlarida muammo va obrazlar tizimi")

Shodiyarova Mohira Eshpo'latovna

JDPU Xorijiy til va adabiyot (Ingliz tili)

mutaxassisligi yo'nalishi magistranti

### Annotatsiya

Maqolaning dolzarbligi ingliz ayollarining hayotini tushuntiradi, chunki o'sha davr mamlakat hududida turli davrlarda yashagan ayollar hayotida qadimiy, ammo hayotiy faoliyat bo'lgan. Bizning ishimizning maqsadi ingliz ayollari timsolida jamiiki ayollar hayot tarziningning muammolari qanday aks etganligini tahlil qilishdir. Ular hayotning salbiy va qorong'u tomonlarini ko'rsatdilar, chunki ular uchun barqaror bo'lmagan muhitda ayollarning ijobiy g'oyalarga sodiqligini ta'kidlash juda muhimdir.

**Tayanch so'z, iboralar:** Ayollar adabiyoti, "Bir yoz fasli" asari, "Igna teshigidan" romonlari, ayol timsoli, taraqqiyot omillari,

Ushbu maqola qaratilgan ko'ra [Angliya](#) adabiyoti, u yozuvchilarni o'z ichiga oladi [Shotlandiya](#), [Uels](#), [Tojga bog'liqlik](#) va butun [Irlandiya](#), shuningdek, avvalgi mamlakatlardan ingliz tilidagi adabiyotlar [Britaniya imperiyasi](#) shu jumladan [Qo'shma Shtatlar](#). Biroq, IXX-asrning boshlariga qadar u faqat adabiyoti bilan shug'ullanadi [Birlashgan Qirollik](#), [Tojga bog'liqlik](#) va [Irlandiya](#). Bu o'z ichiga olmaydi [Britaniyaning boshqa tillarida yozilgan adabiyotlarni](#).

The [Ingliz tili](#) 1400 yildan ortiq vaqt davomida rivojlangan.<sup>[1]</sup> Ingliz tilining dastlabki shakllari, to'plami [Angliya-friz shevalari](#) olib kelingan.

Biroq, quyidagilarga rioya qilish [Norman fathi](#) 1066 yilda Angliya, adabiyotining yozma shakli [Angliya-sakson tili](#) kamroq tarqalgan. Yangi aristokratiya ta'siri ostida frantsuz tili sudlar, parlament va odobli jamiyatning standart tiliga aylandi.<sup>[2]</sup> Normanlar kelgandan keyin gaplashadigan ingliz tili sifatida tanilgan. Ingliz tilining ushbu shakli 1470-yillarga qadar davom etdi [Chancery Standard](#) (kech o'rta ingliz tili).



Angliyaning birinchi Angevin qirolini hisoblangan Genri Frantsiyada juda ko'p mulkka ega edi va Uels, Shotlandiya va Irlandiya ustidan o'z vakolatlarini tasdiqladi. U Kanterberi arxiyepiskopiyasi bilan o'z tayinlagan kishisi bilan to'qnashdi [Tomas Beket](#) Natijada, Beket o'ldirildi va Genri tavba qilishning dramatik ko'rgazmasini o'tkazdi. Uning hukmronligining keyingi qismida o'g'illari va bilan bog'liq isyonlar hukmronlik qildi [Frantsuz Filipp II](#) bu uni o'g'lini qabul qilishga majbur qildi [Richard](#) yagona merosxo'r sifatida. Richard 1189 yilda Genri vafot etganida Angevin merosiga qo'shildi va deyarli darhol a [Salib yurishi](#). Qaytish safarida u Germaniyada garovga olingan va 1194 yilda ozod qilinishini ta'minlash uchun katta to'lov to'langan. U o'z hukmronligining qolgan qismini 1199 yilda vafot etib Frantsiyadagi erlarini tiklashga sarflagan. Uning ukasi Jon Angliyada muvaffaqiyat qozongan, va Richardning jiyaniga qarshi muvaffaqiyatli urush olib bordi [Artur](#) frantsuz egaliklarini nazorat qilish uchun. Jonning xatti-harakatlari Norman va Angevin baronlari tomonidan qo'zg'olonlarga olib keldi, bu esa qit'a mulklarini boshqarish huquqini buzdi. Uning Normandiya va Anjuni qaytarib olishga urinishi mag'lubiyatga uchradi [Bovinar jangi](#). Bu uning Angliyadagi mavqeini zaiflashtirdi, natijada shartnoma tuzildi [Magna Carta](#), bu qirol hokimiyatini cheklagan va [Birinchi baronlar urushi](#). Uning 1216 yilda vafot etganini ba'zi tarixchilar Angevin davrining oxiri va uning boshlanishi deb hisoblashadi [Plantagenet sulolasi](#).

Normanlar ko'pchilikni qabul qildilar [Angliya-sakson](#) hukumat institutlari, ammo feodal tuzum ko'proq hokimiyatni qirol va kichik elita qo'lida to'plagan. Ayollarning huquqlari va rollari keskinroq aniqlandi. Noblewomenlar muhim madaniy va diniy homiylar bo'lib qolishdi va siyosiy va harbiy tadbirlarda muhim rol o'ynadilar. XII asrda g'oliblar va inglizlar o'rtasidagi bo'linish barham topa boshladi va ular o'zlarini kelt qo'shnilaridan ustun deb bilishni boshladilar. Istilo Norman va Frantsiya cherkov arboblari hokimiyat tepasiga olib keldi. Angliyaga yangi isloh qilingan diniy va harbiy buyruqlar kiritildi. XIII asrning boshlariga kelib cherkov asosan davlatdan mustaqillik uchun o'zining argumentini yutib, deyarli butunlay Rimga javob berdi. [Haj ziyoratlari](#) mashhur diniy amaliyot bo'lib, to'planib

qolgan [yodgorliklar](#) ambitsiyali institutlar uchun muhim ahamiyat kasb etdi. Angliya muhim rol o'ynadi [Ikkinchi](#), [Uchinchi](#) va [Beshinchi salib yurishlari](#).

IX-XIII asrlar orasida Angliya [O'rta asrlarning iliq davri](#), kambag'al erlarni ishlov berishga imkon beradigan uzoq vaqt davomida iliqroq harorat. Qishloq xo'jaligi erlari odatda atrofida tashkil etildi [manorlar](#). XI asrga kelib, a [bozor iqtisodiyoti](#) Angliyaning katta qismida gullab-yashnagan, sharqiy va janubiy shaharlari esa xalqaro savdoda katta ishtirok etgan. Ko'plab yangi shaharchalar, ularning ba'zilari [rejalashtirilgan jamoalar](#), yaratilishini qo'llab-quvvatlagan holda qurilgan [gildiyalar](#) va [charter yarmarkalari](#). Angliya-Norman urushi xarakterli edi [eskirgan](#) bosqinlar va qal'alarni egallab olishning harbiy yurishlari. Dengiz kuchlari qo'shin va materiallarni tashish, dushman hududiga reydlar va dushman flotiga hujum qilish imkoniyatini berdi. Fathdan keyin normanlar yog'och qurdilar [motte va Beyli](#) va [ringwork](#) XII asrdan beri tosh binolar bilan almashtirilgan ko'p sonli qal'alar. Bu davr keng tarqalgan madaniyatda, shu jumladan ishlatilgan [Uilyam Shekspir](#) spektakllari. [Valter Skott](#) ning joylashuvi [Robin Gud](#) Richard I davrida va uning sakslar va normanlar o'rtasidagi ziddiyatga urg'u berishi keyinchalik fantastika va filmlarga moslashish uchun shablonni yaratdi.

Mana shu Angliya adabiyoti tarixidan kelib chiqib, ayollar adabiyotini asos qilib oldik.

Ushbu maqolada Angliya adabiyotining taraqqiyot omillari Margaret Drebbi romanlarida o'tmishda yashab, mehnat qilgan ayollar qanchalik qiyin hayot kechirganligi, ularning muammolari borligini o'rganadi. Margaret Drebbi tomonidan yozilgan "Bir yoz fasli" va "Igna teshigidan" romanlarini izchil o'rganish hamda ayol obrazi va uning yoritilish xususiyatlarini ko'rsatadi. Yuqorida nomi keltirilgan romanlari poetikasining xususiyatlarini va xususan, "Bir yoz fasli" romanlari misolida ayolning tashqi dunyo bilan munosabatlari muammosini hal qilish xususiyatlarini o'rganishdir.

Badiiy adabiyotning eng asosiy chizg'ilaridan biri-inson dunyosi sirlarini, ayol qalb kechinmalarini tasvirlab bera olish xususiyatlari ko'rsatib berilgan. Adibaning obrazlarni

tasvirlashida eng asosiy malakasi bu inson ya'ni ayol qalbi haqida gap ketganida har bir kitobxonning yuragiga u bilan gaplashgandek voqeani yetkaza olgani tahsinga sazovordir.

Maqola mazmunidan kelib chiqib bir qancha vazifalar amalga oshirish belgilandi:

- roman janrini o'rganishning ilmiy-nazariy jihatlarini ko'rsatib berish;
- roman janrini o'rganishning o'quv-uslubiy mezonlarini yoritib berish;
- roman janrini o'qitishda eng samarador texnologiyalarni belgilab olish;
- talabalarning mustaqil fikrlashini o'stirishda roman janrining ahamiyatini ko'rsatish;

Maqola mazmunida badiiy adabiyotning eng asosiy chizg'ilaridan biri-inson dunyosi sirlarini, ayol qalb kechinmalarini tasvirlab bera olish xususiyatlari ko'rsatib berilgan. Adibaning obrazlarni tasvirlashida eng asosiy malakasi bu inson ya'ni ayol qalbi haqida gap ketganida har bir kitobxonning yuragiga u bilan gaplashgandek voqeani yetkaza olgani tahsinga sazovordir.

Biz bilamizki, adabiyotda roman obrazlarining talili kabi mavzularga bag'ishlangan ilmiy ishlar soni talaygina keltirilgan. Ammo ayollar obrazi va ularning muammolarini tasvirlovchi xususiyatga ega ilmiy adabiyotlar sanoqlidir. Shuning uchun ham mazkur malakaviy bitiruv ishida ayol obrazi va uning ijtimoiy hayotdagi o'rnini topishga bo'gan mashaqqatli urinishlari va qiyinchiliklari hamda boshidan kechirgan hissiy kechinmalari yorqin ifodalanganligi tahlil qilinadi.

### **Foydalanilgan adabiyotlar.**

1. Ackroyd, Peter (2000). London – A Biography. Amp. ISBN 0-09-942258-1.
2. .Alexander, James W. (1970). "The Becket Controversy in Recent Historiography". Britaniya tadqiqotlari jurnali. 9 (2): 1–26. doi:10.1086/385589. JSTOR 175153.
3. Aurell, Martin (2003). L'Empire de Plantagenêt, 1154–1224. Paris: Tempus. ISBN 978-2-262-02282-2.

## METRALOGIYA O'QITISH TIZIMI

**O'ralov G'ayrat Anvar o'g'li**

Jizzax "Sambhram" universiteti

Magistratura bo'limi boshlig'i

### Annotatsiya

Metrologiya, o'lchov fani va uning qo'llanilishi sifatida, foydalanuvchi ishonchi va universalligini ta'minlash uchun aniq o'lchovlar talab qilinadigan inson faoliyatining barcha sohalarida keng e'tirof etilgan ahamiyatga ega. Yangi texnologiyalar, yangi usullar, yangi mahsulotlar va rivojlanishning yangi yo'nalishlarining paydo bo'lishi metrologiyani inson faoliyatining barcha sohalarida fundamental fan sifatida aniq joylashtirdi. Yuqorida aytib o'tilgan sabablar bilan bog'liq holda, globallashuvning iqtisodiy masalasini eslatib o'tmaslik mumkin, bu faqat metrologiya bilan bog'liq barcha faoliyat tufayli mumkin edi. Metrologiya ilmiy yo'nalish sifatida o'lchov imkoniyatlarini rivojlantirishni kuchaytiradi va innovatsiyalar, mahsulot sifatini ta'minlash va qarorlar qabul qilishda asosiy rol o'ynaydi.

**Kalit so'zlar:** Metrologiya, o'qitish, muhandislik, o'lchov, bakalavr, magistr, 5-darajali trening

Metrologiya, o'lchov bilan bog'liq bilimlar sohasi bo'lib, barcha muhandislik mutaxassisliklari uchun ko'ndalang xususiyatga ega va keng ko'lamli iqtisodiy (yoki amaliy), ilmiy va yuridik faoliyatga xizmat qiladi. Umuman olganda o'qitish tizimini o'rganish har bitta tushunchani to'laligicha tahlil qilish lozim.

- Ilmiy metrologiya-yutuq, rivojlanishni qamrab oladi. va o'lchov birliklarining milliy standartlarini ta'minlash (lekin ilmiy metrologiya nafaqat kattalik va tegishli birliklarni aniqlash bilan shug'ullanadi, balki uni jismoniy moddiylashtirish bilan ham shug'ullanadi);

-Amaliy metrologiya-ilmiy va sanoat hamjamiyati tomonidan qo'llanilishi kerak bo'lgan ma'lumotnoma va ish standartlarining kuzatilishini, tovarlarni ishlab chiqarish va

konvertatsiya qilish o'lchovlari doirasida amalga oshirilgan o'lchovlarning noaniqligini baholashni o'rnatadi. metrologik sifat;

- huquqiy metrologiya: savdo, sanoat, shifoxona, soliq va boshqa tartibga solinadigan ilovalarda qo'llaniladigan o'lchov vositalarini tasdiqlash va tekshirish.

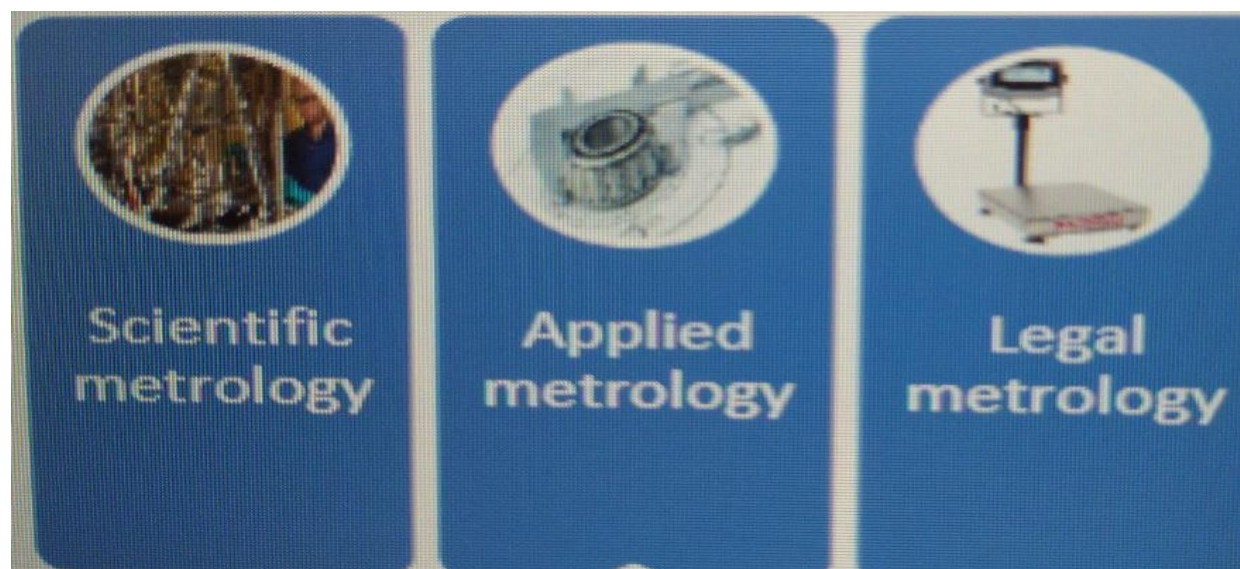

- Standartlashtirish;

- malaka;

- Metrologiya.

Metrologiya quyi tizimi so'nggi o'n yilliklarda (sifat menejmenti tizimining asoslari va lug'atini tartibga soladi) va (atrof-muhitni boshqarish bo'yicha ko'rsatmalarni o'rnatish) standartlari va talablari tufayli dolzarblik va rivojlanishni egalladi.

Inson faoliyatining barcha sohalarida metrologiya bilan, Evropa Metrologiya Institutlari Assotsiatsiyasi hisob-kitoblariga ko'ra, rivojlangan mamlakatlarda faoliyat va ular bilan bog'liq faoliyat uning yalpi milliy mahsulotining 6% ni tashkil qiladi. taxminan sifat tizimini qo'llab-quvvatlovchi uchta ustun. Shunda yaxshi metrologiya ko'nikmalari muhim ahamiyatga ega, ammo shunday muhim iqtisodiy va ijtimoiy faoliyat bo'lganligi sababli, savol tug'iladi: bu sohada texnik mutaxassislarni kim shakllantiradi? Bular muhandislik instituti tomonidan o'qitiladi, bu mamlakatdagi takliflar bo'yicha o'qitishda noyob holat.

Ushbu tajriba bilan biz ba'zi mumkin bo'lgan echimlar va o'quv takliflarini taqdim etgan holda o'lchov fanining ushbu sohasida oliy ta'limda o'qitishni diversifikatsiya qilishga hissa qo'shish niyatidamiz.

Bu o'zgarish shunchaki daraja nomini o'zgartirish bilan chegaralanib qolmadi. Kursning o'quv rejasi metrologiyaga oid qismni fizikaning turli sohalarini (Mexanika, Optika, Termodinamika, Suyuqliklar va issiqlik almashinuvi, Elektromagnetizm, Akustika, Materiallar va boshqalar) qamrab oluvchi o'quv birliklari bilan mustahkamlash orqali ishlab chiqilgan, hodisalarni tushunish uchun zarur bo'lgan nazariy tushunchalar juda kuchli amaliy va laboratoriya komponenti bilan to'ldirildi. Bunga parallel ravishda, ushbu ikki soha o'rtasidagi mustahkam aloqani hisobga olgan holda, asboblarning qismi ham mustahkamlandi (ma'lumotlarni yig'ish va boshqarish, amaliy asboblarning. Keyinchalik ko'p tarmoqli ta'lim sifatida tavsiflash mumkin, chunki u metrologiya mavjud bo'lgan muhandislik bilan bog'liq turli ilmiy yo'nalishlarni qamrab oladi.

Har bir mamlakatda milliy o'lchov tizimi (NMS) o'zining metrologiya infratuzilmasini amalga oshiradigan va qo'llab-quvvatlovchi laboratoriyalar, kalibrlash vositalari va akkreditatsiya organlari tarmog'i sifatida mavjud.[8][9] NMS mamlakatda o'lchovlar qanday amalga oshirilayotganiga va uning jamiyatiga keng ta'sir ko'rsatadigan xalqaro hamjamiyat tomonidan tan olinishiga ta'sir qiladi (jumladan, iqtisodiyot, energetika, atrof-muhit, sog'liqni saqlash, ishlab chiqarish, sanoat va iste'molchilarning ishonchi).[10] Metrologiyaning savdo va iqtisodiyotga ta'siri eng oson kuzatilgan ijtimoiy ta'sirlardan biridir. Adolatli savdoni osonlashtirish uchun kelishilgan o'lchov tizimi bo'lishi kerak.

Xulosa qilib shuni ta'kidlash kerakki, metrologiya, o'lchov fani va uning qo'llanilishi sifatida, foydalanuvchi ishonchi va universalligini ta'minlash uchun aniq o'lchovlar talab qilinadigan inson faoliyatining barcha sohalarida keng e'tirof etilgan ahamiyatga ega. Yangi texnologiyalar, yangi usullar, yangi mahsulotlar va rivojlanishning yangi yo'nalishlarining paydo bo'lishi metrologiyani inson faoliyatining barcha sohalarida fundamental fan sifatida aniq o'rganiladi. Yuqorida aytib o'tilgan sabablar bilan bog'liq holda, globallashtirishning



iqtisodiy masalasini eslatib o'tmaslik mumkin, bu faqat metrologiya bilan bog'liq barcha faoliyat tufayli mumkin edi. Metrologiya ilmiy yo'nalish sifatida o'lchov imkoniyatlarini rivojlantirishni kuchaytiradi va innovatsiyalar, mahsulot sifatini ta'minlash va qarorlar qabul qilishda asosiy rol o'ynaydi.

### Foydalanilgan adabiyotlar

1. [https://catalogue.pearsoned.co.uk/assets/hip/gb/hip\\_gb\\_pearsonhighered/samplechapter/0135145724.pdf](https://catalogue.pearsoned.co.uk/assets/hip/gb/hip_gb_pearsonhighered/samplechapter/0135145724.pdf)
2. [http://www.tulane.edu/som/ome/upload/Comparison Of Teaching Methodologies .pdf](http://www.tulane.edu/som/ome/upload/Comparison%20Of%20Teaching%20Methodologies.pdf)
3. <https://ugcnetpaper1.com/digital-initiative-in-higher-education>





## ФОРМИРОВАНИЕ ПОЗНАВАТЕЛЬНОГО ИНТЕРЕСА НА УРОКАХ РУССКОГО ЯЗЫКА И ЛИТЕРАТУРЫ В НАЦИОНАЛЬНОЙ ШКОЛЕ

НУРАЛИЕВА ХУЛКАР НУРБЕКОВНА

Сирдарё вилояти, Сирдарё тумани, Сирдарё Халк таълими булими Хорижий тиллар методисти

**АННОТАЦИЯ:** В данной статье рассматриваются методы и способы активизации познавательных интересов учащихся на уроках русского языка. Целью является развитие познавательных интересов путём игровых технологий, различные формы контроля, В данной статье показан автором, что внедрён в свою практику различные виды работ, в зависимости от возрастных особенностей учащихся, старается развивать знания, умения и навыки через нетрадиционных уроков русского языка. Развить письменную и устную речь учащихся.

**Ключевые слова:** активизация, совершенствование, фундамент, коммуникативность, фактор, альтернативный.

Нам дан во владение самый богатый, меткий, могучий и поистине волшебный русский язык.

Необходимо очень бережно относиться к русскому языку, воспитывать уважение к нему в наших детях. Культурный и образованный человек обязан был владеть нормами литературного языка, к этому относились очень серьёзно и внимательно.

Русский язык - один основных языков предметов в средней школе. Знание русского языка учащимися способствует лучшему усвоению ими других предметов, является фундаментом образования. Разрабатываются новые программы, создаются альтернативные учебники, предлагаются новые технологии обучения. Большое внимание уделяется индивидуальным особенностям учащихся. Ученик становится соучастником учебного процесса, а не наблюдателем.

Одна из серьёзных проблем современной школы- отсутствие интереса учащихся к изучению русского языка. Зачастую мы сталкиваемся с тем, что на уроках русского языка изучается не язык во всём разнообразии его форм, а свод правил. Ученики



заучивают правила, выполняют массу упражнений, разборов, пишут диктанты, изложения и другие работы. Уроки порой скучны и однообразны, к тому же дети, у которых существуют проблемы с грамотностью, чувствуют себя не спокойно, не могут раскрыть себя и увидеть красоту изучаемого предмета.

Задача педагогов – изменить подобное отношение к урокам русского языка и к родному языку в целом. Умение использование научных сведений, дополнительных материалов, расширяющих кругозор учащихся, материалов занимательного характера, творческих и самостоятельных работ воспитывают у школьников любовь к родному языку к урокам русского языка. Учителю необходимо в своей работе особое внимание уделять вопросу формирования у учащихся познавательного интереса к своему предмету познавательной активности и самостоятельности.

Совершенствование форм и методов, способствующих активизации познавательной деятельности учащихся – одна из важнейших задач процесса обучения в школе.

Важность проблемы формирования познавательного интереса учащихся к родному языку осознавалась учёными, предлагались разнообразные пути её решения. Сложившаяся практика преподавания русского языка недостаточностью коммуникативности, отсутствием педагогических технологий, учитывающих важность формирования познавательного интереса учащихся, эмоционального настроя урока нового стиля общения учителя в учебном процессе. Учебный процесс должен стать важным фактором формирования устойчивого познавательного интереса школьников к изучению русского языка. Только при наличии интереса у учащихся мы сможем добиться поставленной цели – воспитания у детей уважения и любви к своему языку, умения грамотно выражать свои мысли, понимать богатство и многообразие русского языка.

1. При обучении русскому языку учащихся общеобразовательной школы методы, используемые на уроках, следует выбирать в соответствии с интересами и возможностями учеников;

2. При разработке критериев познавательного интереса необходимо дифференцировать их в зависимости от особенностей учащихся;
3. Сформированные у учащихся познавательные интересы подразделяются на разные группы:
  - интерес к речевому выражению;
  - интерес к процессу деятельности;
  - интерес к самопознанию;
4. При формировании познавательных интересов учащихся, активизации самостоятельной деятельности школьников необходимо особое внимание уделить развитию речи, творческим способностям учащихся.

Формирование познавательного интереса неизбежно обеспечивают более высокий уровень понимания учащимися изучаемого материала, развивает стремление к самостоятельному познанию, активной учебной работе. Цели учителя, предъявляемые им к учебному процессу становятся внутренними целями ученика, что способствует повышению качества обучения и эффективности учебной деятельности. Важность формирования и развития устойчивого познавательного интереса к изучению русского языка, который проявляется в постоянном интересе к предмету, возможности проявить свои знания, творческие способности, умения грамотно выразить свои мысли и чувства в устной и письменной форме, а также эффективность использования предложенных в ходе исследования заданий, которая подкреплена положительными результатами языкового, речевого, правописного развития учащихся доказана не только повышением всех учебных показателей, но и ростом творческих способностей учащихся, формированием языкового чутья.

Методы, используемые на уроках, следует выбирать, исходя из учёта интересов и возможностей учеников. Особое внимание уделяется развитию речи, творческим способностям наблюдение учащихся за языковым материалом и практические действия, основанные на творческом подходе к изучаемому материалу,

самостоятельное проведение фрагментов урока, подготовка словарных диктантов, дидактических материалов.

Формирование познавательного интереса - это усовершенствование приёмов и методов, которые обеспечивают активную, самостоятельную теоритическую и практическую деятельность учеников на всех ступенях образовательного процесса. Для формирования познавательного интереса учащихся целесообразно использовать разнообразные способы организации процесса обучения и воспитания.

Без развития познавательного интереса у учащихся достижение цели обучения не только трудно в достижении, но и практически невозможно. Развитие познавательного интереса происходит поэтапно: любопытство, любознательность, познавательный интерес, теоретический интерес. Развитие познавательного интереса может происходить по двум направлениям: через содержание учебных предметов и через определённую организацию самой познавательной деятельности. Активизация познавательной деятельности предполагает некую стимуляцию, увеличение процесса познания.

В педагогическом процессе следует применять такие методические приёмы, которые активизировали как произвольные, так и непроизвольные внимание и способствовали лучшему запечатлению и усвоению школьных знаний. Также это отражается на здоровье: ребёнок совмещает полезное с приятным, учится достигать целей, которые поставил себе сам. В результате он избегает утомление, ощущает прилив энергии и удовлетворения от проделанной работы, что положительно сказывается на его физическом и психическом здоровье.

## ИСПОЛЬЗОВАННАЯ ЛИТЕРАТУРА :

1. Формирование познавательных потребностей старшеклассников средствами развития общеучебных умений. Автор Аксющенко В.н 1990 год;
2. Психолого-педагогические основы формирования познавательных интересов. 2011 год



3. Интерес как качественное образование личности 2012 Автор 6  
Прядехо А.А

4. Самостоятельная поисково-познавательная деятельность учащихся и её роль в повышении практической направленности уроков русского языка. Методические рекомендации Л. 1089

## РАЗВИТИЕ УСТНОЙ И ПИСЬМЕННОЙ РЕЧИ УЧАЩИХСЯ НА УРОКАХ РУССКОГО ЯЗЫКА И ЛИТЕРАТУРЫ

**МУЛАЖАНОВА ШАРОФАТ ЖУРАКУЛОВНА**

Сырдарьинская область, Сырдарьинский район, учитель русского языка и литературы, 25- общеобразовательная школа

**АННОТАЦИЯ:** Есть множество заданий, которые учащиеся могут использовать для развития устной и письменной речи. Необходимо развить умение обогащать и использовать словарный запас с учётом возрастных особенностей, знаний и навыков учащихся, чтобы удовлетворить определённый уровень спроса. Нужно заставить учащихся говорить на русском, размышлять, излагать свои мысли., осуществлять речевое развитие школьников на занятиях по литературе. Речевое общение есть один из видов коммуникативной деятельности.

**КЛЮЧЕВЫЕ СЛОВА:** Устная речь, письменная речь, произношение, систематизировать, вспомогательство, обогащать

Развитие речи является одним из принципов построения программы по русскому языку и литературе. Речь - является своеобразным зеркалом культуры и образованности. По речи говорящего можно сразу определять уровень его мышления и развития наряду с развитием нравственным, духовным, интеллектуальным.

Развитие речи - это способ введения человека в культуру, условие его саморазвития его способности обогащаться, познавать новое, впитывать ценности культуры. Русский язык и литература- это предметы, которым принадлежит решающая роль в духовной жизни человека.

Для достижения необходимого уровня развития речи учащихся надо работать над выработкой следующих речевых умений:

- Умение писать на тему;
- Умение подчинять высказывания основной мысли;
- Умение собрать материал;
- Умение систематизировать, подчинить логике;
- Умение подчинить высказывание определённым типам речи;

Устная речь - это любая звучащая речь. Материальной формой устной речи является звуковые волны, т.е. произносимые звуки, возникающие в результате деятельности

органов произношения человека. Устная речь может быть подготовленной и неподготовленной.

Письменная речь. Письмо - это созданная людьми вспомогательная знаковая система, которая используется для фиксации звукового языка и звуковой речи.

Устная речь обладает средствами звуковой выразительности: интонацией, темпом, паузами, тембром, логическими ударениями. Письменной речи это не свойственно, но в ней есть и свои средства, в известной степени компенсирующие отсутствие тех или иных фонетических и невербальных единиц. Различаются устная и письменная формы речи и по отношению к норме. К устной речи предъявляются орфоэпические требования, к письменной - орфографические и пунктуационные, каллиграфические.

Содержание обучения русского как иностранного реализует его основные цели, направленные на формирование у учащихся языковой, речевой и коммуникативной компетенций. Цель данной работы – выявление особенностей устных и письменных форм речи как продуктивных и репродуктивных видов речевой деятельности и описание некоторых оптимальных путей работы, направленных на развитие навыков и умений устной и письменной речи. Речевая деятельность на родном иностранном языках осуществляется одними и теми же речевыми механизмами, однако уровень их функционирования на иностранном языке вначале ниже, чем на родном.

В устной речи большую роль играют место логического ударения, степень чёткости произношения, наличие или отсутствие пауз. Устная речь обладает таким интонационным разнообразием речи, что может передать все богатство человеческих переживаний, настроений. Устную речь составляют аудирование и говорение. Аудирование и говорение – это такой вид речевой деятельности, который нацелен на восприятие, приём информации и последующую её переработку, поэтому их относят к рецептивным видам речевой деятельности.

В процессе обучения аудированию преподаватель должен развивать у учащихся навыки:

- интонационного и фонетического слуха;
- слуховой памяти;
- прогнозирования;

А учащиеся должны научиться:

- распознавать и воспринимать языковые формы;
- извлекать содержание из звучащего текста;

Письменная речь - вид речевой деятельности, который связан с умением излагать информацию в письменной форме. Письменная речь использует книжный язык, употребление которого достаточно строго нормировано и регламентировано. Цель обучения письменной речи является формирование у учащихся письменной коммуникативной компетенции, которая включает владение письменными знаками, содержанием и формой письменного произведения речи. Первый шаг в обучении письму – это обучение графике, системе написания знаков, принятых в данной языковой общности. При обучении письму необходимо использовать различные виды письменных работ, куда необходимо включать диктанты, изложение, сочинение, тесты. Чтение тесно связано с письмом.

Устная речь- это в конечном счёте культура общения, культура речевой деятельности, овладение которой предполагает высокий уровень развития общей культуры человека. Речь в результате всего должна точно, логично, выразительно, доступно передавать то, что замысел автор того или иного высказывания.

Культура письменной речи - это умение писать правильно на том или ином языке. Письменная речь всегда являлась фиксатором знаний учащихся в области изучаемого языка и в этой роли она составляла важную часть учебного процесса.

## СПИСОК ЛИТЕРАТУРЫ:

1. Учимся учить: для преподавателя русского как иностранного. 2- издание. Русский язык . Курсы 2007 год
2. Методика преподавания русского языка как неродного Издательство РУДН 2007
3. Письменная и устная коммуникация. Синтаксис и просодия. 1991 год
4. Проблемы письменного языка Москва 1967
5. Обучение диалогической речи. М.1981. Русский язык 1981 год
6. Тил ва адабиёт таълими. 2022 йил 1-сон . Узбекистон республикаси Халк таълими илмий-методик журнали.





## 1. MAVZU: O`QUVCHILARGA NEMIS TILINI O`RGATISH METODIKASI

MIRZAEVA LOBAR MAKSUDJONOVNA

SIRDARYO VILOYATI, SIRDARYO TUMANI 25- UMUMTA'BLIM MAKTABI  
NEMIS TILI O`QITUVCHISI

**ANNOTATSIYA:** Xozirgi paytda mamlakatimizda xorijiy tillarga e'tibor kuchayib bormoqda. O`quvchilar shiddat bilan til o`rganishga o`z xoxishini bildirib kelishmoqda. Xozirgi tadqiqotlar ushbu jarayonni erta yoshda boshlash samaraliroq bo`lishini ko`rsatadi. Bizning yurtimizda ushbu masalaga qat'iy e'tibor qaratilgan, xorijiy tillarni o`qitishda xususan ingliz va nemis tilini o`qitishda dunyoning yetakchi tashkilot va universitetlar xamkorligida yangicha yondashuv asosida dasturlar ishlab chiqilmoqda.

**Kalit so`zi:** Xorijiy til, metodika, maxorat, muvofiqlashtirish, ta'lim, shakllantirish.

Xorijiy tilni o`rganish xozirda juda dolzarb mavzu bo`lib turipti. Jamiyatda chet tiliga bulgan talab, bir tomondan, shuningdek ota-onalar tomonidan til nafakat zamonaviy insonni tarbiyalashning omili, balki uning jamiyatdagi ijtimoiy va moddiy farovonligining asosi ekanligini tushinishi boshqa tomondan chet tilini erta urganishning ayniqsa mashxur va dolzarb qilish. Chet tilini o`rganishni maktabgacha yoshdan boshlanishi juda to`g`ri xisoblanadi. Bu yoshdagi bolalar til xodisalariga nisbatan sezgirligi bilan ajralib turadi, ular uzlarining nutq tajribalarini, tilning sirlarini tushinishga qiziqadi. Ular kichik xajmni osongina va tez qabul qiladi. Chet tilini o`rganishni yana bir sababi bor: bola qancha yosh bo`lsa, shuncha so`z boyligi kamrok bo`ladi, kichik bolada aloqa soxalari katta yoshdagilarga qaraganda kamroq, u xali murakkab aloqa muammolarini xal kilishi shart emas.

Bolalarni o`qitish- bu maktab o`quvchilari va kattalarga qaraganda mutlaqo boshqacha uslubiy yondashuvni talab qiladigan juda qiyin masala. Nemis tilini o`qitishda, bolalar asta-sekin kommunikativ kompetentsiya asoslarini rivojlantiradilar, bu nemis tilini organishning dastlabki bosqichida quyidagi jixatlarini o`z ichiga oladi: fonetik nuqta nazardan tugri takrorlash qobiliyati nemischa so`zlar o`qituvchi, ona tili yoki ma'ruzachining orqasida, ya'ni eshitish diqqatini, fonetik eshitish va to`g`gri talaffuzini bosqichma-bosqich shakllantirish; nemischa so`z boyligini uzlashtirish, birlashtirish va faollashtirish; ma'lum miqdordagi sodda grammatik tuzulmalarni uzlashtirish, izchil bayon tuzish.

**Metodika:** tug`ridan-tug`ri ta'lim tadbirlarini o`tkazish bolalarning til qobiliyatlari tuzilishining yoshi va individual xususiyatlarini xisobga olgan xolda ko`rilishi va ularning rivojlanishiga yo`naltirilgan bo`lishi kerak. Bolada chet tiliga nisbatan ijobiy psixologik munosabatni yaratish kerak va bunday ijobiy motivatsiyani yaratish usuli bu o`ynashdir. O`yin- bu xam tilni samarali o`rgatish va ushbu tilni o`rgatishda kerakli motivatsiyani berish shakli, bunda bolalar bilan nemischa so`z boyligini, she'r va ashulalar, tez aytishlar kabi maroqli o`yinlar orqali ta'sir etishi mumkin. Darslarni o`tkazishning ushbu shakli til ko`nikmalarini va nutq qobiliyatlarini uzlashtirish uchun qulay sharoit yaratadi. Chet tilini o`qitishning eng mashxur usullari axborot-kommunikatsiya usullaridan foydalanish, kompyuter texnikasi, mulitimedia, audio va boshqalar kabi. Aynan AKT chet tilini



to'gridan-tqgri ta'lim faoliyatida qo'llash motivatsiyaning ikki turi rivojlanadi: o'z-o'zini ragbatlantirish va motivatsiya, bu maktabdagi yoshdagi bolada u o'rganayotgan tilini tushinishi mumkinligi bilan namoyon bo'ladi. Bu mamnuniyat keltiradi va o'z kuchiga ishonchini kuchaytiradi va va yanada takomillashtirishga intiladi.

Shuni aytish joyizki, mamlakatimizda ta'lim tizimida keng sharoitlar yaratilganiga qaramay, oliy va o'rta maxsus ta'lim muassalari, maktablarda nemis tilini o'qitish jaxon standartlari darajasida emas. Mamlakatimizda nemis tilini o'qitishni yanada kuchaytirish zarur. Bu nafakat filologiya va tilshunoslik yunalishida, balki turli soxalarda kadrlar tayyorlashda joriy etilishi kerak.

Nemis tilini o'qitishda maktablarda turli xil interfaol usullardan foydalanish lozim. Interfaol usullarda o'qitishning xarakterli jixati nimalarda ko'rinadi...xar bir o'quvchining uziga xos imkoniyatlari va extiyojlari mavjud. Interfaol o'qitish jarayonida o'quvchilar jismoniy, ijtimoiy, xamda o'rganiladigan ta'lim mazmuni bilan uzaro munosabatga kirishadilar. Interfaol o'qitish jarayoni o'zida xar qanday usullar, yullar, ularni ishlab chiqish metodlari, o'quv jarayonini tashkil etish va takomillashtirish mexanizmlarini mujassamlashtiradi, o'quvchilarning o'zlari uchun zarur bo'lgan kasbiy kompetentsiyalarni egallashlardagi faolliklari, tashabbuskorliklari, ijodkorliklari, yaratuvchiliklarini ta'minlash kabilardir.

Nemis tilini o'qitish metodikasining nazariy asosi o'z oldiga quyidagi vazifalarni qo'yadi:

- hozirgi davr chet tilini o'qitish metodikasi maktab, akademik litsey va kasb-xunar kollejlarida metodikani asosiy qismlarini yoritish va uning asosida o'quvchi, talablarga talim berish;

- o'quvchi talabalarga chet tili o'rgatishning ilg'or metod va usullarini tanishtirish;
- hozirgi davr metodikasining tarkibiy qismi vostilarni yoritish;
- o'qituvchilarning ilg'or tajribalarini o'rganish;
- seminar mashg'ulotlari orqali mutaxassislik uchun zarur malaka va ko'nikmalarni shakllantirish;

Chet tilini o'qitish metodikasining uslubiy tushunchalari bor. Ular metodikaning tamoyil, usul, yo'l vosita, o'qitish tizimi, texnologiyasi, malaka va ko'nikmasidan iborat. Ular metodikaning eng zarur va kerakli tushinchasidir. Metodni o'rgatish usullarning yig'indisi va butun bir yo'nalish sifatida tushiniladi. Birinchisi, talaffuzni, leksikani o'rgatish metodlari misol bo'lsa, ikkinchisiga, chet tilini o'qitishda oldin qo'llanilgan leksika-tarjima metodni misol qilib ko'rsatish mumkin.

Chet tilini o'qitishning asosiy vositasi o'quv jarayonida ta'lim-tarbiyani amalga oshirishda ishlatiladigan o'quv-metodik qurollarni uz ichiga oladi. Ular nemis tilini o'qitishni osonlashtiradi.

Nemis tilini o'qitish metodikasidagi o'rganadigan masalalar:

1. Nemis tilini o'qitish maqsad va vazifalari;
2. Nemis tilini o'qitish mazmuni;
3. Nemis tilini o'qitish metodlari va texnikasi;

Xalk ta'limi vazirligi mutasaddilari umumta'lim maktablarida nemis tilini o'qitish sifatini rivojlantirish maqsadida Germaniya Federativ Respublikasi bilan xamkorlikda bir

qator ishlarni olib borishmoqda. Maktabda nemis tilini o`qitishda ta`lim sifatini oshirishda va o`qituvchilarning saloxiyatini oshirishga uz xissalarini qo`shib kelishmoqda. Xar xil seminarlar, uchrashuvlar doimiy ravishda o`qituvchilar bilan o`tkazilib kelinib, yuqori natijalar berib kelmoqda. Respublikada nemis tilini rivojlantirishda, xamda maxalliy nemis tili o`qituvchilarining ilmiy-pedagogik saloxiyatini oshirish, buning uchun Germaniyadan tajribali nemis tili o`qituvchilarini jalb etish muammolari xal qilinib kelinmoqda.

Nemis tili fani darsliklarini ta`lim jarayoniga joriy qilish, nemis tiliga ixtisoslashgan maktablar soni, xamda dars soatlarini sonini ko`paytirish masalalari muxokama qilinib kelinmoqda. Shu bilan birgalikda nemis tili kitoblarini yangilash masalalari ko`rilyapti. Bundan tashkari vazirlik vakillari tomonidan umumta`lim maktablarining 77-sinfidan boshlab o`quvchilarni kasbga yunaltirish, yuqori sinf uo`quvchilarini murakkab bulmagan kasblarga o`qitish, xamda o`quv kurslari tashkil etish loyixalari ishlab chiqilmoqda.

Xozirda respublikamizda 2021-2024 yillarda qo`shimcha 12 ta nemis tiliga ixtisoslashtirilgan umumta`lim maktablar tashkil etish rejalashtirilgan.

Maqsadimiz Uzbekiston yoshlarini til o`rganishiga yo`l ochib berishdan iboratdir.

#### FOYDALANILGAN ADABIYOTLAR:

1. Chet tiliarni o`qitish nazariyasi va amaliyoti. Boshlangich maktab. Uslubiy kullanma. Galskova N.D
2. Chet tilini o`qitish metodikasi. J.Jalolov
3. Chet tili o`qitish metodikasi. U.Xoshimov. I.Yokubov



## **ИНТЕГРИРОВАННОЕ ОБУЧЕНИЯ НА УРОКАХ РУССКОГО ЯЗЫКА И ЛИТЕРАТУРЫ В НАЦИОНАЛЬНЫХ ШКОЛАХ**

**АЧИЛОВА ЛАЙЛО ВАЛИЖАНОВНА**

28 средняя школа Сырдарьинского района Сырдарьинской области

**АННОТАЦИЯ:** Статья затрагивает проблему интеграции при обучении русскому языку в школе. В статье рассмотрены особенности интегрированных уроков русского языка, раскрыта роль интеграции в повышении познавательной активности обучающихся. Основной упор в работе сделан на описании заданий, ориентированных на интеграции русского языка с различными школьными предметами.

Мечта каждого учителя- воспитать ученика знающего, умеющего самостоятельно мыслить, задавать вопросы и находить на них ответы, ставить перед собой проблемы и искать их решения, при этом нельзя забывать и об эмоциональной сфере. Воспитать человека не только знающего, широко мыслящего, но чувствующего, нравственного, способного видеть, ценить, и преумножать богатство окружающего мира поможет интегрированного обучения.

К. Д. Ушинский путём интеграции письма и чтения, разработал и внедрил аналитико-синтетический метод обучения грамоте. Более того, в интеграции изначально состояло новизна и сущность этого метода, так как он, по замыслу автора, позволял приспособить и слить в единое целое отдельные элементы двух видов речевой деятельности - письмо и чтение.

Есть три уровня интеграции:

- а) внутрипредметная- интеграция понятий внутри отдельных учебных предметов; б) межпредметная- синтез фактов, понятий, принципов и двух и более дисциплин, что должен использовать педагог при подготовке интегрируемого урока;
- в) транспредметная- синтез компонентов основного и дополнительного содержания образования;

Интеграция должна проходить, красной нитью, по всем школьным предметам, и лишь, в определённый момент, при появлении самими обучающимися повышенного интереса к такому подходу и осмыслению материала, вылиться в отдельный интегрированный урок. Интегрированные уроки раскрывают значительные педагогические возможности. Такие уроки снимают утомляемость, перенапряжение учащихся за счёт переключения на разнообразные виды деятельности, резко повышают познавательный интерес, служат развитию у школьников воображения,

внимания, мышления, речи и памяти. Интеграция в современном обществе объясняет необходимость интеграции в образовании.

Интегрированный урок- это специально организованный урок, цель которого может быть достигнута лишь при объединении знаний из разных предметов, направленный на рассмотрение и решение какой-либо пограничной проблемы, позволяющий добиться целостного, синтезированного восприятия учащимися исследуемого вопроса, гармонично сочетающий в себе методы различных наук, имеющий практическую направленность. Интеграция даёт возможность для самореализации, самовыражения, творчество учителя, способствует раскрытию способностей. Интеграция обучения предполагает, прежде всего, существенное развитие и углубление межпредметных связей, которые являются аналогом связей межнаучных, переход от согласования преподавания разных предметов к глубокому их взаимодействию. Интеграция знаний из различных предметов осуществляется с помощью интегрированного урока. Педагогическая и методическая технология интегрированных уроков может быть различной, однако в любом случае необходимо их моделирование. Интегрированный урок требует тщательного планирования, обучающимся предстоит создать обобщённую картину по отдельно взятой теме, что требует определённых интеллектуальных усилий.

Роль учителя на интегрированном уроке меняется, его главной задачей становится организация такого познавательного процесса, при котором обучающиеся осознают взаимосвязь всех областей знаний полученных ими на уроках предмета школьного курса, так и в результате кропотливой работы с дополнительными источниками информации. Во время подготовки и проведения интегрированного урока происходит взаимодействие двух и более активную и значимую для самого себя роль, повышающая его самооценку и понимание необходимости пополнения багажа знаний за пределами материала учебника. Литература- один из предметов, который помогает учащимся почувствовать единство мира и человека. Интеграция может осуществляться как со смежными, так и далёкими от литературы предметами. В последнее время много говорят о слиянии русского языка и литературы в единый предмет- русская словесность. Цель обучения русскому языку - научить грамотно выражать свои мысли устно и письменно. Цель обучения литературе – воспитать внимательного читателя, побудить интерес к художественному слову.

Понятно, что интегрированный урок требует от учителей и учеников большой подготовки, он не может выпасть из системы уроков по предметам, не должен идти в разрез с желанием учеников. Интегрированный урок также требует от учителя профессионального мастерства, одухотворённости личностного общения, когда дети положительно воспринимают учителя. Педагог больше даст ученикам, если откроется им как личность многогранного увлеченная.

Интеграция предметов в современной школе- одна из направлений активных поисков новых педагогических решений, способствующих улучшению дел в ней, развития творческого потенциала педагогических коллективов и отдельных учителей с целью более эффективного и разумного воздействия на учащихся.

Интегрированные уроки русского языка и литературы должны учитывать разные уровни интеграции, выбор которых зависит от образовательного профиля школы и класса. Содержание таких уроков определяется темой, их целями и задачами, конкретным учебным материалом. На уроках объединяются блоки знаний двух и трёх различных предметов, поэтому чрезвычайно важно правильно определить главную цель интегрированного урока. Если общая цель определена то из содержания предметов берутся только те сведения , которые необходимо для реализации. Эти уроки позволяют учителю сократить сроки изучения отдельных тем, ликвидировать дублирование материала по разным предметам, уделить больше внимания тем целям, которые учителя выделяет в данный момент обучения.

#### ИСПОЛЬЗОВАННАЯ ЛИТЕРАТУРА:

- 1.Интегрированные уроки на уроках русского языка и литературы. Презентация.
2. Роль интегрированных уроков на уроках русского языка в национальной школе. Учитель русского языка. Головина Е.А
3. Русский язык и литература. Журнал 2022. апрель

## **ТЕМА: ОБУЧАЮЩИЕ ИГРЫ НА УРОКАХ РУССКОГО ЯЗЫКА В НАЦИОНАЛЬНОЙ ШКОЛЕ**

**АБДУВАХАБОВА АЙДАНА БЕКМУРАТ КИЗИ**

Учитель русского языка и литературы средней школы № 38 Сырдарьинского района

**АННОТАЦИЯ:** Данная статья посвящена игровым занятиям по русскому языку. Суть этих игровых занятий. Значимое место игровых технологий на уроках русского языка в национальной школе. При помощи игр у учащихся развивается устная и письменная речь, обогащается словарный запас.

Цель игры – помочь, серьёзный, напряжённый труд сделать занимательным и интересным для учащихся.

Известно, что интерес к учебной деятельности у детей резко возрастает, если они включены в игровую ситуацию. В игре ребёнок действует не принуждению, а по внутреннему побуждению. На уроках русского языка, можно применять словесные игры. Особенности их использования состоит в том, что игру вводят в определённую часть урока в соответствии с его задачами. В учебную деятельность вводится элемент состязания, а успешность выполнения задания связывается с игровым результатом.

Дидактические игры на уроках русского языка:

- Игра «Состав слова»
- Игра «Путаница»
- Игра «Выбери 3 слова»
- Игра «Клички»
- Игра «Почтальон»
- Игра « Сбежавший медведь»
- Игра « Убери лишний вагон»
- Игра «Твёрдый и мягкий»

Игра-это огромное, светлое окно, через которое в духовный мир ребёнка вливается живительный поток представлений, понятий об окружающем мире.



Игра - это искра, зажигающая огонёк пытливости и любознательности. Игра имеет незаменимое качество- она сама организует обучение.

Основное различие игровой и учебной деятельности состоит в том, что игровая деятельность является свободной, вполне самостоятельной- ребёнок играет тогда, когда хочет, выбирает по своему усмотрению тему, средства для игры, выбирает роль, строит сюжет. Учебная деятельность построена на основе произвольных усилий ребёнка.

Игровая форма занятий создаётся на уроках русского языка при помощи игровых приёмов и ситуаций. Используя тот или иной тип игры, мы можем всю учебную деятельность подчинить правилам игры: ввести элемент соревнования, поставить дидактическую цель урока в форме игровой задачи, использовать учебный материал в качестве средства игры. Игра способна стать тем оптимальным инструментом, который комплексно обеспечивает:

- успешность адаптации ребёнка в новой ситуации развития;
- развития младшего школьника как субъекта собственной деятельности и поведения, его эффективную социализацию;
- сохранение и укрепление его нравственного, психического и физического здоровья;

Включение в урок игр и игровых моментов делает процесс обучения интересным и занимательным, создаёт у детей бодрое рабочее настроение, облегчает преодоление трудностей в усвоении материала. Многие игры и упражнения строятся на материале различной трудности, это даёт возможность осуществлять индивидуальный подход, обеспечивать участие в одной игре учащихся с разным уровнем знаний.

Игру и игровой момент можно использовать на уроках разных типов. Это может быть урок изучения нового материала повторительно-обобщающий урок комбинированный урок. Игры на уроках русского языка также являются значимым методом обучения детей в начальной школе. При помощи игр на уроках русского языка мы можем формировать грамотность развивать языковые навыки учить писать и читать детей. Игра является одно из уникальных форм обучения которая позволяет сделать интересными и увлекательными не только работу учащихся на творческо-поисковом уровне но и будничные шаги по изучению русского языка.

5 советов для учителей которые помогут сделать уроки более эффективными:

1. Добавьте эмоций в урок, мотивируйте учеников;
2. Приводите больше примеров, чтобы заинтересовать класс;





3. Помогите детям отдохнуть на уроке и во время перемены;
4. Используйте новые подходы в обучении;
5. Внедрите новые технологии в процесс обучения;

Игровые задания- украшения любого урока. В идеале они- один из ключевых этапов урока, так как именно в игровой форме получается наиболее эффективно закреплять имеющиеся знания. Игровой замысел заключается в названии игры. Он заложен в дидактической задаче которую надо решить на уроке и придаёт игре познавательный характер , предъявляет к её участникам определённые требования в отношении знаний.

Правилами определяется порядок действий и поведение учащихся в процессе игр. Они разрабатываются с учётом цели урока и возможностей учащихся управлять своим поведением. Регламентированные правилами игровые действия способствуют познавательной активности учащихся. Оборудование игры включает в себя оборудование урока: наглядность, видеопроектор, дидактический раздаточный материал.

Дидактическая игра имеет определённый результат, который вступает в форме решения поставленного задания и оценивания действия учащихся. Все структурные элементы дидактической игры взаимосвязаны и взаимообусловлены.

Существуют определённые требования к организации дидактических игр:

1. Игра- форма деятельности учащихся, в которой осознаётся окружающий мир, открывается простор для личной активности и творчества.
2. Игра должна быть построена на интересе, участники должны получать удовольствие от игры.
3. Обязателен элемент соревнования между участниками игры.

Игровые технологии занимают важное место в учебно-воспитательном процессе, так как не только способствует воспитанию познавательных интересов и активизации деятельности учащихся, но и выполняют ряд других функций.

Русский язык- один из наиболее сложных предметов в курсе средней школы. Но это и один из наиболее необходимых предметов. С помощью устной и письменной речи люди общаются ежеминутно,ежесекундно. Задача учителя- сделать эту речь правильной. А это возможно лишь при одном условии: когда урок интересен.

Цель игры пробудить интерес к познанию, науке, книге, учению. В младшем школьном возрасте игра наряду с учением занимает важное место в развитии ребёнка. При включении детей в ситуации дидактической игры интерес к учебной

деятельности резко возрастает, изучаемый материал становится для них более доступным, работоспособность значительно повышается. Ведь то, что игра - это часть учебного процесса, ни для кого не секрет. Игра помогает формированию фонематического восприятия слова, обогащает ребёнка новыми сведениями, активизирует мыслительную деятельность, внимание, а главное - стимулирует речь. Чтобы пробудить интерес к занятиям, повысить грамотность письма нужно вводить игровые моменты на разных этапах урока. С помощью различных ребусов кроссвордов на одном дыхании проходит работа над словарными словами.

В настоящее время идёт поиск новых технологий воспитания и обучения, целью которых должно стать создание условий для максимального раскрытия творческого потенциала каждого конкретного ребёнка. Реформа общеобразовательной школы нацеливает на использование всех возможностей для повышения эффективности учебно-воспитательного процесса. Этому может послужить достойно именно игра - важнейшая и неотъемлемая часть учения, досуга, культура в целом. Сегодня есть потребность сделать игру союзником школы в развитии и образовании учащихся всех возрастов.

#### ИСПОЛЬЗОВАННАЯ ЛИТЕРАТУРА:

1. Статья “ Применения игровых технологий на уроках русского языка в начальной школе”
2. Развивающие игры для 1-4 классов Ярославль 2006 год
3. Карпова Е.В Дидактические игры в начальной школе. “Академия развития” 1997 год
4. Игровые технологии на уроках русского языка. Русский язык в национальной школе.

## ТАЉИМ СИФАТИ ВА УНИНГ МАЗМУН МОЃИЯТИ.

YUNUSOVA CHO'LPONOY ABIEROVNA

Jizzax "Sambhram" universiteti

Xotin-qizlar masalalari bo'yicha rektor maslahatchisi.

Business boshqaruvi (BBA)fakulteti dekan o'rinbosari

Pedagogika fan o'qituvchisi.

### Annotatsiya

Ta'lim sifatini yo'lga qo'yishda, uning mazmun mohiyati muhim rol o'ynaydi. Ta'lim berish ko'nikmalarini hosil qilishda motivatsiya o'yg'otish va o'qitish, hayotga va mehnatga tayyorlash uning mazmun mohiyati bilan bog'liq. Ta'lim nima?, Ta'lim mazmuni nima?, Ta'lim sifati nima?, Ta'lim mohiyati nima? Bu savollar o'zaro bog'liq tushunchalardir. Bugungi kun dolzarbligi ta'limni yuksaltirish uning mazmuni va oxirgi natijasi bilan bog'liq.

**Tayanch so'z iboralar:** Ta'lim, ta'lim sifati, ta'lim mazmuni, ta'lim mohiyati, texnologiya, o'qitish, maqsad, vazifa, faoliyat, natija.

“**Ta'lim** — bilim berish, malaka va ko'nikmalar hosil qilish jarayoni, kishini hayotga va mehnatga tayyorlashning asosiy vositasi. Ta'lim jarayonida ma'lumot olinadi va tarbiya amalga oshiriladi. Ta'lim tor ma'noda o'qitish tushunchasini anglatadi. Lekin u faqat turli tipdagi o'quv yurtlarida o'qitish jarayonini emas, oila, ishlab chiqarish. va boshqa sohalarda ma'lumot berish jarayonini ham bildiradi”. (*O'zbekiston Milliy ensklapediyasidan* olingan.) Ta'lim fanning asosi qanday mazmunga qaratilganligini va bilim olishda unga yashiringan tushuncha nima bilan bog'liqligini ko'rsata oladigan faoliyat birikmalaridan iborat ekanligini bildiradi.

Bugungi kunda ta'lim nazariyasi va amaliyotida ta'lim sifatini mazkur jihatdan maqsad sari yo'naltirilgan batafsil amaliy tavsiyalar berilmagan.

**Ta'lim sifati**(TS)- ta'lim jarayonining turli qatnashchilari o'quv muassasasi tomonidan ko'rsatilgan ta'lim xizmatlaridan qoniqish darajasi yoki ta'limga qo'yilgan maqsad va vazifalariga erishilganlik darajasi. *(To'raqulov X.A Izoqli lug'at)*

**Ta'lim sifati.** (TS)-ta'lim tizimidagi turli toifa xodimlar (mutaxassislar) tushunishi uchun qo'llaniladigan ko'p ma'noli atama. *(SH.Qurbonov, E. Saythalilov Ta'lim sifatini boshqarish.)* Mazkur yuqorida keltirilgan ta'riflarda maqsad va vazifa, faoliyat, natija, daraja bu tushunchalar, ta'lim sifati-ta'lim oluvchida ko'nikma va malakani shakllanganligini ko'rsatadi. Ta'lim sifatini o'quv jarayonida olingan nazariy bilimni, amaliy ko'nikma va malakaning natijasida samaradorlikka erishish, o'sha ortirilgan tushunchani amaliy faoliyatda qo'llay olishi fanni mazmun mohiyatini anglash bilan bog'liqdir.

“Fanni o'qitishdan maqsad – talabalarni zamonaviy fan yutuqlariga asoslangan falsafiy bilimlar bilan qurollantirish hamda ularda o'z—o'zini anglash va to'g'ri fikrlash ko'nikma va malakalarini shakllantirishdan iborat.” *(Falsafa o'quv-uslubiy majmua (1 blok) Muallif: N. SHermuxamedova so'zidan olingan).* Ta'lim berish va faoliyat natijaviyligiga erishish kasbiy kompetentlikni keltirib chiqaradi.

Mualliflar tadqiqot jarayonida “ta'lim sifati” tushunshasini yanada aniqroq ta'riflash uchun qator ta'riflarni sintez qilib o'rganib ko'rishdi. Ta'lim standartlari umumiy metodologik asoslarni saqlab qolgan holda, har bir kasb bo'yicha alohida ishlab chiqiladi.

Umumta'lim va kasb-hunar ta'lim talablarini o'z ichiga oluvchi standart komponenti DTS ga mos keladigan daraja va sifatni tayyorlashda bilim va malaka natijaviyligini ta'minlaydigan hajmini belgilab beradi.

“Ta'lim sifatini boshqarish bilan bog'liq masalalarni ko'rib chiqishdan oldin ushbu kontsepsiyaning o'zini aniqlab olish kerak.

**Ta'lim sifatini nazorat qilish**- o'qitish mazmuni va natijalarining DTS talablariga muvofiqligini tekshirish." (*To'raqulov X.A Izohli lug'at*)

"Ta'lim sifati" toifasi bugungi kunda keng tarqalgan, u ta'lim faoliyatini tartibga soluvchi qonunlarda mavjud, u pedagogik hamjamiyatning keng muhokamalari mavzusiga, ko'plab olimlar va amaliyotchilarning tadqiqot ob'ektiga aylandi. SHu bilan birga, ta'lim sifati nima ekanligi haqida aniq va umumiy tushuncha hali shakllanmagan. Sifat tushunchasiga alohida yondashish lozim deb bildik.

**Sifat** (falsafada) — ob'ektning muhim belgilarini ifodalaydigan falsafiy tushuncha. Sifat ob'ekt tarkibiy qismlarining o'zaro turg'un munosabatlarini aks ettiradi, bu munosabatlar bir ob'ektning ikkinchi ob'ektdan ajratib turadigan o'ziga xos tomonlarini anglatadi. SHu bilan birga sifat bir turdagi ob'ektlarga xos umumiylikni ham ifodalaydi. (*Sifat (Falsafa) Vikipediya, ochiq ensiklapediya*) dan olingan.

Sifatning falsafiy ta'rifi ob'ektning o'ziga xos xususiyatlariga qaratilgan va bu farqlarning bayoni hech qanday baho bermaydi (yomonroq, yaxshiroq). SHuning uchun sifatni falsafiy talqin qilishda past yoki yuqori, yomon yoki yaxshi sifat va hokazolarni farqlash masalasini qo'yishning ma'nosi yo'q. Ta'lim sifatini muayyan pedagogik tizimning o'ziga xosligi sifatida belgilab, biz muayyan ta'lim amaliyotining o'ziga xos xususiyatlariga, ta'lim berish zarurligiga e'tibor qaratamiz. o'zgaruvchan belgi, uning xilma-xil shakllari va turlarini rivojlantirish, muayyan ta'lim tashkilotining o'ziga xos qiyofasini shakllantirish. Sifat kategoriyasining mohiyatini chuqur anglash turli maktab faylasuflarining asarlarida uchraydi: nemis klassik falsafasi – Kant, Gegel, Feerbax, mexanistik falsafa – Dekart, Lokk, Gobbs va boshqalar. Gegelning fikricha, sifat tushunchasi miqdor va o'lchov kabi kategoriyalar bilan uzviy bog'liqdir. Bu munosabatni miqdorning sifatga o'tishi to'g'risidagi shakllangan qonun asosida tadqiq qilib, Gegel sifatning dialektik mohiyatini ko'rsata oldi va o'z tahlilining yangi darajasiga – uning



namoyon bo'lishi darajasini o'lchash qobiliyatiga erishdi. (*См.: Гегель Г. Работы разных лет : в 2 т. М.: Мысль, 1970—1971.*)

“Bu ta'rifda sifatning ob'ektiv tabiatiga (nimaning sifati?) va ob'ektlarning o'ziga xos belgilarining (xususiyatlarining) ko'pligiga e'tibor qaratiladi, bu esa ushbu xususiyatlarni o'zgartirish orqali sifatga ta'sir qilish imkoniyatini anglatadi.

Sifatning iste'mol qiymati sifatida o'lchanishi g'oyasi kvalimetriya va kvalitologiya kabi ilmiy fanlarning asosini tashkil etdi. Kvalimetriya asoschilari (sifatni qanday o'lchash va miqdorni aniqlash haqidagi fan) - golland olimlari J. Van Etinger va J. Sittig pozitsiyasidan sifatni raqamli qiymatlarda ifodalash mumkin va iste'mol qiymati sifatida aniqlanadi. ba'zi doimiy o'lchov orqali, masalan, pul ekvivalenti.”

*(Управление качеством : учебник / под ред. С. Д. Ильенковой. М.: ЮНИТИ, 1998.)dan olingan.*

Ta'lim ehtiyojlarining xilma-xilligi ta'lim xizmatining rivojlanishini nafaqat miqdoriy, balki sifat jihatdan ham rag'batlantiradi, chunki raqobat ta'lim tashkilotini nafaqat ehtiyojini qondirish yo'lini, balki yaxshisini izlashga eng samarali variantni iste'molchi tanlash imkoniyatiga ega va sifat jihatdan raqobat yuzaga keladi. Ehtiyoj sifat bilan bog'liq tushuncha.

SHu sababli, ta'lim sifatiga ehtiyoj bilan hoxish-istagini uyg'otishda g'amxo'rlik hissidan foydalanish ta'lim olish istagini uyg'otadi. Ayniqsa,

uzluksiz ta'lim kontsepsiyasiga o'tish davrida, inson qo'shimcha ta'lim dasturlarini ishlab chiqish orqali muntazam ravishda o'z bilim darajasini oshirishga intilishini tushunishi muhim.

Yana bir yondashuv ta'lim sifatini me'yoriy (standartlashtirilgan) ta'lim darajasini (tayyorligini) o'rnatish orqali belgilaydi. Ushbu yondashuv doirasida ta'lim sifatini tasdiqlash masalasi ko'rsatiladigan ta'lim xizmatlarining davlat ta'lim standartlariga muvofiqligini baholash bilan bog'liq.

“ SHu bilan birga, standart talablariga rioya qilmaslik, aslida, ta'lim muassasasining ta'lim faoliyatini ta'lim boshqaruv organining qarori bilan to'xtatilishini anglatadi. Bu sifatsiz



ta'lim umuman yo'qligini anglatadimi? Sifatni standartga muvofiqlik sifatida tushunish nuqtai nazaridan bu savolga aniq javobni olish qiyin.

Bir qator tadqiqotchilar ta'lim sifatini tavsiflovchi barcha jihatlarni uch guruhga bo'lishni taklif qiladilar: *(Open file: Monitoring the quality of education worldwide: 1. The main lines of research. //PROSPECTS. Vol. XXII. 1992. № 3 (83).)*

- ta'limga investitsiyalar ko'rsatkilari (resurslar bilan ta'minlash sifati),
- ta'lim jarayoni bilan bog'liq ko'rsatkichlar (jarayonlarning sifati)
- ta'lim natijalarining ko'rsatkichlari (kadrlar tayyorlash sifati, qadriyat yo'nalishi, talab, bitiruvchilarning bandligi va boshqalar).

S.E.SHitov va V.A.ning ichida shaxs kompetentsiyalari.

Ta'lim sifati ta'lim faoliyatining turli tomonlarini tavsiflovchi ko'rsatkichlar majmui bilan belgilanadi: ta'lim mazmuni, o'qitish shakllari va usullari, moddiy-texnika bazasi, kadrlar va boshqalar, ular ta'limga o'quvchilarning kompetentsiyalarini rivojlantirishni ta'minlaydi." *(Шитов С. Е., Кальней В. Л. Мониторинг качества образования в школе. М., 1998.)* "SHunday qilib, ta'lim sifatini idrok etish ko'pincha sub'ektiv baholarga bog'liq. SHu munosabat bilan ta'lim sifati konsepsiyasini belgilashda ikkita muhim jihatni ajratib ko'rsatuvchi I.V.Bestujev-Ladaning pozitsiyasi bu borada juda qiziqarli va o'ziga xosdir:

- 1. Subektiv sifat - shaxsiy qoniqish.
- 2. Ob'ektiv sifat - ijtimoiy-iqtisodiy samaradorlik.
- Ob'ektiv sifat - sifat haqidagi an'anaviy sifatning yuqori ko'rsatkichi masalan, Garvard bitiruvchilari o'qitishning yuqori ko'rsatkichi.

Sub'ektiv sifat- bu ma'lum bir insonlar uyushmasi tomonidan bildirilgan,ularning ehtiyojlarini qondirish darajasini aks ettiruvchi sifat to'g'risidagi fikr (O'zi tanlagan ta'limga qa'tiy ishonadigan odam uchun hech narsani anglatmaydi.)

Sifat darajasi - ob'ektning ehtiyojlarni qondirish qobiliyatini miqdoriy baholash.

Sifat o'lchovi - ob'ekt xususiyatlarining ko'rsatkichining chegaraviy qiymatlariga (maksimal sifat) mos kelish darajasi.



"Ta'lim sifati" tushunchasini tizimli ravishda aniqlashga eng muvaffaqiyatli urinish, bizning fikrimizcha, Mutaxassislar tayyorlash sifati muammolari ilmiy-tadqiqot markazi olimlari tomonidan amalga oshirildi. Mualliflarning "Ijtimoiy tizim sifatida ta'lim sifati... ta'lim tizimiga ta'limot, jamiyat, shaxs va boshqa ta'lim tizimlari tomonidan qo'yiladigan talablarga muvofiqligi (adekvatligi)" degan fikriga qo'shilmaslik mumkin emas. (*Новое качество высшего образования в современной России (Содержание. Механизмыреализации, долгосрочные и ближайшие перспективы). Концептуально-программный подход // Труды Исследовательского центра / под науч. ред. П. А. Селезневой, А. И. Субетто.М.: Исслед. центр проблем качества подготовки специалистов, 1995.*)

Mualliflar "ta'lim sifati" tushunchasini keng va tor ma'noda ko'rib chiqinshi taklif qiladilar.

Keng ma'noda ta'lim sifati:

- - ta'limning (natija, jarayon, tizim) turli ehtiyojlarga, maqsadlarga, talablarga, me'yorlarga (standartlarga) mutanosib muvofiqligi;
- - ta'limning ierarxik tarzda tashkil etilgan, ijtimoiy ahamiyatga ega muhim xususiyatlarining (belgilari, parametrlarining) tizimli majmui, (natijada, jarayon, tizim sifatida).

Tor ma'noda "ta'lim sifati" - bu bilimlar majmuasi, bitiruvchining malaka darajasi.

Yuqorida aytilganlarning barchasi ta'lim sifatini piramida ko'rinishida tasavvur qilish, o'rganish va tadqiq qilish imkonini beradi, jumladan:

ta'lim tizimining sifati;

ta'lim jarayonlarining sifati;

ta'lim natijalari sifati.

Ta'lim sifati kontseptsiyasini aniqlashga yondashuvlar tahlilini yakunlar ekan, metodologik nuqtai nazardan printsiptial ahamiyatga ega bo'lgan yana bir xususiyatga e'tibor qaratish lozim.





SHu bois ta'lim sifati konsepsiyasi tarkibida yuqorida sanab o'tilgan elementlardan tashqari ta'lim faoliyatini amalga oshirish uchun yaratilgan shart-sharoitlar sifatini ham kiritish zarur.

## Xulosalar

- 1. Ta'lim sifati ko'pgina fanlar – falsafa, pedagogika, psixologiya, sotsiologiya, iqtisod, menejment, huquq va boshqalarning tadqiqot ob'ekti hisoblanadi.
- 2. Ta'lim sifatining asosiy tamoyili – insonning ta'limga bo'lgan ehtiyojidir.
- 3. Ta'lim faoliyati natijalarining iste'molchilari davlat, jamiyat, ish beruvchilar, jismoniy shaxslardir. Iste'molchi guruhlarining har biri ta'lim tizimiga, o'quv jarayoniga va uning natijalariga nisbatan o'ziga xos talablarga ega.

Ta'lim sifatini oshirishga hissa qo'shadigan ish shakllari va usullari jamiyat hayotida ro'y berayotgan o'zgarishlar, ta'limni modernizatsiya qilish jarayoni ta'lim vositalari, usullari va shakllaridan foydalanishga yangi yondashuvlarni talab qiladi. Zamonaviy ta'lim tizimining muhim xususiyati - o'qitishni tashkil etishning ikkita strategiyasining mavjudligi - an'anaviy va innovatsion. An'anaviy o'qitish tizimi doirasida o'qitish faoliyatini qo'llab-quvvatlash uchun yaxshi rivojlangan tuzilmalar ishlab chiqilgan bo'lib, ular axborot sifatida tushuniladi.

Innovatsion o'qitish doirasida o'qituvchi va o'quvchi bir jamoada ishlaydi va butun o'quv jarayoni shaxsning fikrlashning turli shakllarini, ijodiy qobiliyatlarini rivojlantirishga qaratilgan.

So'nggi paytlarda ko'plab ta'lim texnologiyalari paydo bo'ldi va ularning hammasi ham mutlaqo yangi emas. Ilg'or ko'pincha an'anaviyning ko'plab elementlarini saqlab qoladi. Ta'limda an'anaviy va innovatsion texnologiyalarni mohirona uyg'unlashtirish va qo'llash ko'zlangan natijaga erishishga yordam beradi.

## Foydalanilgan adabiyotlar.

1. *To'raqulov X.A Izohli lug'at* . 2018 y.
2. *SH.Qurbonov, E. Saythalilov Ta'lim sifatini boshqarish*.2008 y.



3. *Monitoring the quality of education worldwide: 1. The main lines of research. //PROSPECTS. Vol. XXII. 1992. № 3 (83).*

4. *Новое качество высшего образования в современной России (Содержание. Механизмы реализации, долгосрочные и ближайшие перспективы). Концептуально-программный подход // Труды Исследовательского центра / под науч. ред. П. А. Селезневой, А. И. Субетто. М.: Исслед. центр проблем качества подготовки специалистов, 1995.)*

## **Boshlang'ich ta'limda pedagogik tajriba va izlanishlar samarasi**

**Педагогический опыт и результаты исследований в начальном образовании**

**Pedagogical experience and results of research in primary education**

**Kubeyeva Asemay Begaliyevna**

**Navoiy viloyati Zarafshon shahar**

**4-maktab boshlang'ich sinf o'qituvchisi**

**Annotatsiya:** Har qanday davlatning tarixiy taraqqiyotida tarjiba va izlanishlar samara beradi. Ushbu tavsiyada ana shu tajriba va izlanishlar asosida tayyorlangan usul va o'yinlar yoritilgan.

**Аннотация:** Опыт и исследования эффективны в историческом развитии любой страны. В этой рекомендации описаны методы и игры, основанные на этом опыте и исследованиях.

**Abstract:** Experience and research are effective in the historical development of any country. This recommendation describes methods and games based on this experience and research.

**Ushbu maqolani yozishdan maqsad:** boshlang'ich ta'limda pedagogik tajriba va izlanishlarning ahamiyatini ko'rsatib berish.

**Цель написания этой статьи** - показать важность педагогического опыта и исследований в начальном образовании.

**The purpose of writing this article** is to show the importance of pedagogical experience and research in primary education.

**Usullar:** "Uch haqiqat bir yolg'on", "Ijodiy mashq", "Zukko o'quvchi", "Assisment", "Paravoz", "Xatolarni topamiz", "Pinbord", "Sonlar tilsimi".

**Методы:** «Три правды и одна ложь», «Творческое упражнение», «Умный читатель», «Оценка», «Паравоз», «Найди ошибки», «Доска объявлений», «Магия чисел».

**Methods:** "Three truths and one lie", "Creative exercise", "Intelligent reader", "Assessment", "Paravoz", "Find mistakes", "Pinboard", "Magic of numbers".



**Natija:** poydevorni mustahkamlash va komil inson tarbiyasida boshlang'ich ta'limning ahamiyatini ochib beradi.

**Результат:** раскрывается значение начального образования в укреплении фундамента и воспитании совершенного человека.

**Result:** reveals the importance of primary education in strengthening the foundation and raising a perfect person.

**Kalit so'zlar:** tajriba, mahorat, zamonaviy usullar, barkamol inson, bilim.

**Ключевые слова:** опыт, мастерство, современные методы, совершенный человек, знания.

**Key words:** experience, skill, modern methods, perfect person, knowledge.

Ilm bir chiroqdirkim, seni rohat va farog'atga  
hech bir zahmatsiz yetkazadi"

(Abu Lays As-Samarqandiy)

Har qanday davlatning tarixiy taraqqiyot yo'lidan ma'lumki, yurtning jadal rivojlanishi, muayyan yutuqlarga erishishi, xalqning farovon bo'lishi o'sha davlatda yoshlar ta'lim-tarbiyasi va kelajagiga beriladigan e'tibor darajasiga bog'liq. Shu ma'noda, O'zbekistonda yoshlar masalasi davlat siyosatining eng ustuvor yo'nalishlaridan biri hisoblanadi.

Ma'lumki, o'quvchilarning asosiy vaqti maktablarda ta'lim-tarbiya olish bilan o'tadi. Kelajakka qadam ham aynan maktab davridan boshlanadi. Agar biz maktabda har bir o'quvchini bo'sh vaqtini mazmunli tashkil etilishida ko'makdosh bo'lsak, ota-ona bilan bu borada birlashsak, oqil-u dono, yurt koriga yaraydigan yoshlar – kelajak bunyodkorlari taqdiriga dahldor bo'lamiz.

Pedagogik tajriba amaliy faoliyat jarayonida paydo bo'ladi. Uning mazmuni pedagogik bilim, malaka va ko'nikma, shaxsning shakllanishi bilan belgilanadi. Ilg'or pedagogik tajribalarni aniqlashda ma'lum mezonlarga asoslanish kerak. Bunda eng muhim mezon- o'qituvchi o'z pedagogik faoliyatida qo'llaydigan ta'lim-tarbiyaning ilg'or shakl va usullaridir. Bu uni oddiy o'qituvchidan ajratadigan muhim belgi hisoblanadi.



O'qituvchi qo'llaydigan yangilik turlicha masalan ta'lim yoki tarbiyaning yangi mazmuni, shakli, metodi, pedagogik mehnatning eng ta'sirchan takomillashtiruvchi yo'llarini belgilashdan iborat bo'lishi mumkin. Ilg'or pedagogik tajribani ifodalovchi yana bir mezon uning yuqori natijalarga erishishi uchun zamin hozirlashidir. Bunda o'quvchilarning bilim va tarbiyalanganlik darajasi hisobga olinishi zarur. Qo'yilgan bahoga, o'tkazilgan tarbiyaviy tadbirlarning soni emas, ularning o'quvchilarni inson sifatida shakllanishiga ta'sirining mezoni sifatida qarash lozim.

Bundan tashqari ilg'or pedagogik tajribaning olinishi lozim. Chunki, yuqori natijaga erishishda o'quvchilar va o'qituvchilarning kuchini, vaqtini tejash, ularni toliqtirishdan asrash ham muhimdir. Ilg'or pedagog tajribaning o'z-o'zidan emas, balki ommaviy tajriba shakllangan tajribalar, boshqa o'qituvchilarning ish uslubi bilan vorislik asosida tarkib topishi uning ta'sirchanligini oshiradi va tarqalishini osonlashtiradi. Bu mezonlar ilg'or pedagogik tajribalarni oddiy tajribadan ajratish va uni avaylab yoyishga yordam beradi. Ilg'or tajribalarni faqat viloyat yoki Respublika bo'ylab izlab yurish shart emas. Har bir pedagogik jamoada ajralib turadigan pedagoglar bo'ladi. Bu esa pedagogik jamoadagi muhitga bog'liqdir. Bu muhitni mo'tadillashtirib, kerakli yo'nalishga burib yuborishda maktab rahbarlari, maktab metodika kengashining ham o'ziga xos usuli bo'lishi tabiiy.

### **Pedagogik mahorat o'z ichiga pedagogik texnikani oladi.**

Pedagogik texnikaning yana bir muxim tarkibiy kismi pedagogning mimik, tantomimik xarakteridir. Aniq imo-ishora, yuz-ko'z, gavda harakati, ma'noli qarash, rag'batlantiruvchi yoki istehozli tabassum pedagogik ta'sir ko'rsatishda so'z bilan tushuntirishga qaraganda ancha samarali muomila vositasi bo'la oladi.

Pedagogik texnikani egallash o'qituvchining eng yaxshi tarbiyaviy ta'sir ko'rsata olishini ta'minlaydi. U o'qituvchining kuchini, vaqtini tejab, ijodiy ishlashi uchun sharoit yaratadi. Pedagogik sezuvchanlik va fahm-farosat ham pedagogik mahoratni egallashda muhim ahamiyatga ega. Pedagogik mahorat pedagogik texnikaning eng muhim, nozik qismi

hisoblangan so'z bilan ta'sir qiladi. A.S.Makarenko “**Mening tajribam haqida**” ma'ruzasida yozilgan ediki: “Men” bu yoqqa kel deb aytilishning 15-20 xil ohangini o'rganib olganidan keyin, yuz gavda, ovoz tuzilishidan 20 xil nozik farqlar bera bilishini o'rganib olganidan keyingina haqiqiy murabbiyga aylandim.<sup>1</sup>

Pedagogik texnologiya pilappoyalari sari intilayotgan o'qituvchi uchun keyingi bosqich pedagogik ijod qilishni bilishi kerak. Pedagogik ijod fan va san'atning yaxlitligidan iborat faoliyat. Pedagogik ijod faoliyati sifatida yangilik yaratish bo'lib, o'zining takrorlanmas ijtimoiy mohiyati bilan ajralib turadi. Bu ayniqsa boshlang'ich sinf **ustozlari** zimmasiga ulkan mas'uliyatni yuklaydi.

Boshlang'ich sinf o'qituvchilaridagi pedagogik ijodning o'ziga xosligi, takrorlanmasligi shundaki, uning mahsuli sifatida inson shaxsi shakllanadi. Amaliy faoliyatni ilmiy ijoddan farq qilmoq kerak.

Ilmiy ijod jarayonida ta'lim tarbiyaning avval noma'lum bo'lgan yangicha nazorat va oqibatida hozirgi zamon maktabining murakkab muammolari yechiladi, kelajakda uning rivojlanish istiqbollari belgilanishi mumkin.

Bu borada sinfdan tashqari ishlar ham pedagogik tajriba va barkamol avlod tarbiyasida ahamiyatga egadir. Chunki ular shaxsni har tomonlama kamol toptirish va uni hayotga, aktiv faoliyatga tayyorlash uchun keng imkoniyatdir.



<sup>1</sup>Farberman B “Ilg'or pedagogik texnologiyalar”. Toshkent .2000-yil, 26-bet

Mana shu jarayonda davlat rahbari tomonidan tarixiy ahamiyatga ega bo‘lgan tashabbus, ya’ni ijtimoiy, ma’naviy-ma’rifiy sohalardagi ishlarni yangi tizim asosida yo‘lga qo‘yish bo‘yicha 5 ta muhim tashabbus ilgari surildi. Birinchi tashabbus yoshlarning aynan musiqa, rassomchilik, adabiyot, teatr va san’atning boshqa turlariga qiziqishlarini o‘shishiga, iste’dodini yuzaga chiqarishiga, farzandlarimizni san’atga oshno qilib, yuksak did sohibi etib tarbiyalashga xizmat qiladi. Kamolotga yetaklovchi ushbu tashabbus doirasida maktablarda tashkil etilgan rassomchilik to‘garaklari — o‘quvchi yoshlarni birlashtirishga undash bilan birga hayot sabog‘ini olishlari uchun ham eng katta maktab vazifasini o‘taydi.

### **O‘z tarjibam davomida mavzularni o‘zlashtirishda samara bergan zamonaviy usul va o‘yinlarni keltirmoqchiman:**

**“Uch haqiqat bir yolg‘on” metodi.** Bu usul asosida o‘quvchilarga matn mazmuniga mos tarqatmalar beriladi. Tarqatmadagi yolg‘on ma’lumotni o‘quvchilar aniqlaydilar . Bunda o‘quvchilarning eslab qolish ko‘nikmasi shakllanadi.

**1 – tarqatma. a)** kichik irmoq ko‘pchilik bilan mehnat qilish maroqli ekanini anglab yetdi;

b) kichik irmoqning suvi bilan daryo yanada kuchliroq bo‘ldi;

c) katta irmoq qumlikning bag‘riga singib, holdan toydi;

d) katta va kichik irmoqlar yo‘l – yo‘lakay qadrdon do‘stlarga aylandi....

### **Innovatsion usullar nima?**

Innovatsiya-lotinchacha so‘z bo‘lib, **yangilikni kiritaman, tadbiiq etaman, o‘zgartiraman** degan ma’nolarni bildiradi. Bularga quyidagilarni kiritish mumkin.

**1.**Modellashtirish (trenirovka)

**2.**Namoyish qilish;

**3.**Kichik guruhlarda ishlash;

**4.**Aqliy hujum

**5.**Nuqtai nazaring bo‘lsin;

**6.**Har kim har kimga o‘rgatadi;

7. Muayyan holatni (Vaziyatni) o'rganish;
8. Modifikatsiyalangan ma'ruza;
9. O'yinlar;
10. Bingo;
11. Axborot texnologiyalari (Kompyuter) yordamida.<sup>2</sup>

### **“Ijodiy mashq” usuli.**

Ushbu usul o'ziga xos xususiyatga ega bo'lib, o'ziga xoslik masalaning mohiyatini chuqur anglash, uni bajarishga nisbatan yondashish, dalillarni saralash va o'qituvchi tomonidan berilgan topshiriqni ijodiy bajarish jarayonida bilimlarni qo'llash va kengaytirish kabi holatlar bilan tavsiflanadi.

Bunda o'qituvchi tomonidan turli vositalar yordamida yangi bilimlarni izlab topish, bilimlarning bir qismini tinglovchilarga, ma'lum qiladi qolganini esa o'quvchilar topshiriqlarni yechish jarayonida savollarga javoblar topish asosida o'zlashtiradi o'zlari bilimlarni mustaqil egallashadi. Uni qo'llashda o'qituvchi va o'quvchi tomonidan quyidagi harakatlar amalga oshiriladi.

O'qituvchi o'quvchilarni masalaning mohiyatini o'rganishga jalb etadi; Masalani yechish rejasini aniqlashda mulohaza yuritishga yo'naltiradi; masalan bosqichlarga ajratadi; evristik suhbat ajratadi.

Ma'lumki har tomonlama komil insonni tarbiyalash ustoz – murabbiylardan yuqori bilim, tinimsiz izlanish va yangiliklarga intiluvchanlik kabi qator fazilatlarni talab etadi. Hozirgi kunda o'quvchilarning fanlarga oid bilim darajalarini ko'tarish juda muhim. O'quvchilarni fanlarga qiziqitira olishda dars davomida interfaol o'yinlardan foydalanishning ahamiyati beqiyosdir. Quyidagi usul va o'yinlar boshlang'ich ta'limda darslarni tashkil etishda muhim vosita hisoblanadi. Chunki, boshlang'ich ta'limda yangi usul va o'yinlardan foydalanishning o'rni beqiyos.

---

<sup>2</sup>Gaffarova T. “Boshlang'ich ta'limda zamonaviy pedagogik texnologiyalar”.

-T.: “Tafakkur” 2011-yil, 36-bet



## “Zukko o‘quvchi” ta’limiy metodi.

Bu o‘yinda o‘qituvchi o‘quvchilarga fe’llar yozilgan tarqatmani tarqatadi. O‘quvchilar so‘zlarni qoshimchalar bilan birlashtirib, o‘tgan zamon fe’lini hosil qiladi.

So‘z	Qo‘shimchalar
Qirq	
Qo‘rq	-gan
Bich	-kan
Cho‘k	-qan
chop	

“Paravoz” usuli. Bu usulni matematika darslarida qo‘llash tavsiya etiladi. Bunda 0 dan 10 gacha bo‘lgan raqamlarda mavzuga oid misol va masalalar yoziladi va o‘quvchilar ketma-ket turib paravozlarni tanlaydilar hamda misollarni bajaradilar.



## “Xatolarni topamiz” usuli.

**Tashkil etish tartibi.** O‘qituvchi bolalarga kartochkalarni yozilgan matnlarni o‘qib beradi. O‘quvchilar matnlarni diqqat bilan tinglab, qanday xatolar topganliklarini, to‘g‘ri yechimi qanday bo‘lishi lozimligini tushuntirib berishlari lozim.

Masalan: “Kuzda dehqonlar polizlarda olma, qovun, anor, behi kabi o‘simliklarni yig‘ib oladilar”. O‘quvchilar matnda yo‘l qo‘yilgan xatolarni topadilar, uni izohlab berishlari lozim.

### “Assisment” usuli.

O‘qituvchi “Gap” mavzusi bo‘yicha o‘quvchilarning olgan bilimlarini mustahkamlash va o‘z-o‘zini baholash maqsadida “**Assisment**” metodidan foydalanadi. O‘qituvchi topshiriq yozilgan tarqatmani o‘quvchilarga tarqatadi.

<p><b>Testni bajaring.</b></p> <p>1. Gap deb nimaga aytiladi?</p> <p><b>A) mazmun jihatdan bog‘langan so‘zlarga</b></p> <p>B) Shaxs va narsaning nomini bildirgan so‘zlarga</p> <p>D) Nima qildi? Nima qiladi?so‘roqlariga javob bo‘lgan so‘zlarga</p> <p>2. Gap necha xil bo‘ladi? A) 2 <b>B) 3</b> D)4</p> <p>3. Biror narsa haqida xabar berilgan gap nima deb ataladi? <b>A) darak gap</b> B) so‘roq gap D) undov gap</p>	<p><b>Muammoli vaziyat</b></p> <p>Gapni toping.</p> <p>1.Bola</p> <p><b>2.O‘quvchi maktabda o‘qiydi.</b></p> <p>3. A, B, D, ..</p>
<p><b>Simptom( belgisi)</b></p> <p>— — — .</p>	<p><b>Amaliy ko‘nikma</b></p> <p>Gap mazmun jihatdan bog‘langan bo‘lib, so‘zlardan tuziladi. Gapning birinchi so‘zi bosh harf bilan boshlansdi.</p>

“**Matematik**” usuli. O‘quvchilarga *usul* sharti tushuntiriladi. Shu sonlarni so‘z bilan yozib, joy, hayvon va ovqat nomlarini topishlari kerakligi aytiladi.

*Uchtepa tumani* - 3 raqami va tepalik rasmi.

*Tortko'z* - 4 raqami va ko'z rasmi.

*Beshbarmoq* - 5 raqami va barmoq rasmi.

*Oltiariq tumani* - 6 raqami va ariq rasmi.

*Sakkizoyoq* - 8 raqami va oyoq rasmlari

**“Pinbord” usuli.** (inglizchadan “pin” mustahkamlash, “boord”- taxta)

**O'tkazish tartibi.** Doskaga jadval osiladi. O'qituvchi stoli ustiga so'zlar yozilgan qog'ozchalar teskari holatda qo'yilgan bo'ladi. Har bir guruhdan bittadan tinglovchi chiqib shu qog'ozchalardan birini tanlaydi. Tanlagan so'zi mos kelsa, jadvaldagi yozuvga mos kelgan katakka yopishtirib qo'yiladi va shu so'zni o'qib ma'nosini izohlab beradi.

**Afzalliklari:** O'quvchilarni mustaqil, mantiqiy, tanqidiy fikrlashga o'rgatadi. O'rganilayotgan mavzu bo'yicha o'quvchilarning bilim orttirish harakatlarini rag'batlantiradi.

**Qiyinchiliklari:** O'quv mavzusi bo'yicha mazkur mashqdan foydalanishda kuchsiz o'quvchilarga yordam kerak bo'lishi mumkin.

So'zlar quyidagicha bo'lishi mumkin: divan, stol, stul, kompyuter, orom kursi va hokazo. <sup>3</sup>

**“Kim topqir” ta'limiy o'yini.**

Bu o'yinda sinfni guruhlariga bo'lib tashkil etiladi. Har bir guruhga ikkitadan harf beriladi. O'quvchilar berilgan harflar so'z boshida, so'z o'rtasida va so'z oxirida keladigan o'tgan zamon fe'liga so'zlarni topishlari kerak. Bu vazifani qaysi guruh tez bajarsa va ko'p o'zak so'zlar topsa, shu guruh g'olib bo'ladi. Masalan:

1-guruh uchun :

1. O →

2. K →      2. T

2-guruh uchun:

1. U →

→      2. Ch

3-guruh uchun :

1. A →

→

**Namuna:**

1-guruh uchun : oldi, oqdi, keldi, kutdi.

<sup>3</sup>“Boshlang'ich ta'lim” jurnali. 2012-yil №3- son, 21-bet



haqidagi yaxshi ma'lumotlarni o'qib quvonadi va uni sinfdoshlaridan esdalik sifatida saqlaydi.

### **Pedagogik tajribani tashkil etish uchun qo'llaniladigan usullar**

1. *Malakali tashkilotchilik* – Ushbu yo'nalish, mavzu yoki soha bo'yicha chuqur hamda har tomonlama bilimga ega bo'lish, insonlarni ishonтира olish va ularga yo'lboshchilik qila olish hamda o'rganilayotgan muammoga, mavzuga yoki savolga qiziqish bilan yondashish.

2. *Aqliy hujum yoki juft aqliy hujum* – o'quvchilarning ushbu soha haqida tegishli bilimi yoki amaliy tajribasi mavjudligini aniqlash maqsadida yakka tartibda yoki guruhlarda ishlash jarayoni.

3. *Fikrlash faoliyati* – Mavzuga oid matnni bir necha qismlarga bo'lish, uni o'qib chiqish va o'quvchilardan matnning keyingi qismida nima bo'lishi mumkinligini oldindan aytib berishni yoki keyin nimani o'rganishlari kutilishini so'rash.

4. *Oldindan berilgan so'zlar* – o'quvchilarga matndan olingan bir qancha asosiy so'zlar, jumlar, fikrlar yoki ma'lumotlar ro'yxati beriladi. Keyin esa o'quvchilar juftliklaridan bu so'zlarning ma'nosini va ularning matnda qanday ahamiyatga ega bo'lishini aniqlash va natijalarni guruhda aytish so'raladi.

Xulosa qilib aytganda, hozirgi kun o'qituvchisi ta'lim berayotgan bosqichdagi bitiruvchilarga DTS fan yuzasidan qo'yiladigan talablarni yaxshi bilishi va ta'lim jarayonini shunga yo'naltirishi, ya'ni mavzular, modullarni shu talablardan kelib chiqib loyihalashtirishi kerak bo'ladi. Qo'yilgan ta'lim maqsadini amalga oshirish va ko'zda tutilgan natijalarga erishish bo'yicha faoliyat tizimi va mazmunini ishlab chiqish uchun o'qituvchi quyi bosqichdagi ta'lim mazmuni va talablarini ham bilishi, ya'ni ta'lim uzluksizligi va uzviyligi bilan ham yaxshi tanish bo'lishi talab etiladi.

### **Foydalanilgan adabiyotlar:**

1. Ishmuhamedov R.J., Yo'ldoshev M. Ta'lim va tarbiyada zamonaviy pedagogik texnologiyalar. 2016-y
2. Farberman B "Ilg'or pedagogik texnologiyalar". Toshkent .2000-yil, 26-bet
3. "Boshlang'ich ta'lim" jurnali. 2012-yil №3- soni

## The role of excursions in primary learners' education

Sheranova Guzal Ravshanovna  
Primary class teacher  
General secondary school №6  
Gulistan city, Syrdarya region

### Abstract

This article analyzes the educational benefits of **excursion** which is a trip by a group of people, usually made for [leisure](#), [education](#), or [physical](#) purposes. It is often an adjunct to a longer journey or visit to a place, sometimes for other (typically work-related) purposes. Short excursions for education or for observations of natural phenomena are called [field trips](#). One-day educational field studies are often made by classes as extracurricular exercises, e.g. to visit a natural or geographical feature.

**Key words:** *excursion, primary education, learning styles, educational improvement, academic performance.*

In more relevant living languages of the world, the following phrases are reserved for the concept of excursions: in the English language, it is “excursion”, in French it is “excursion”, in German it is traditionally and more precisely “Schulausflug”. It is evident that the living languages today have kept, terminologically conceptual, Latin “excursion”. Excursions represent one of specific forms of tourist movements and as such, they can be observed from the aspect of their great share in the tourist traffic of Serbia. Demand for such kind of tourist travels is constant which points out their economic importance.

The word excursion stems from the Latin word “excursion” which in translation means a trip, short journey, traveling for fun (Vujaklija, 1970). It is connected to the concept of a group of people traveling, where the purpose of the trip is marked as educational or simply as spending their free time. Both the trip and excursion are often used as a complement during the long journey, a visit, or a stay in a specific destination (Štetić, 2003).

When it comes to age, excursions can be divided into: children excursions, which are organized solely for children usually the younger ones in kindergartens and preschools; school excursions, which represent trips where participants are usually school-age children

and they can also be called pupil excursions; youth excursions involve the movements where the youth represents the participants and they are mostly teenagers; student excursions are those where the participants are students and which are most frequently organized for the collective of the same or several different universities; adult excursions present the excursions meant for the older participants and they can be organized within certain collectives but also regardless of them.

Primary school excursions are different from others because these excursions are usually closer to home, shorter and are invaluable to your child's development. It is so effective in children's academic performance. The overall outcomes are:

- A child should have a strong sense of identity.
- A child should be connected and contributing to the world.
- A child should have a strong sense of wellbeing.
- Children should be confident and involved learners.
- Be able to communicate effectively.

A variety of excursions help assist in children's learning of the world and the development of needed skills. In these excursions, they visit places such as the community garden, the library, aged care homes and local services like the fire department and even parents could be encouraged to join to excursion learning experience if they have the available time. These experiences are not only a different environment for children to experience, but they also have some amazing learning benefits.

One of the most important things children will learn when attending excursions is road safety as often excursions are within walking distance of the center. Educators will demonstrate, practice and explain to children why we look both ways before crossing, what they need to listen for and why we should wait for the green light. This practice is in conjunction and outside of our road safety week(s) to continue promoting safe behaviors that children will hopefully continue using as they grow up. After these excursions, you may find that a child is more aware of things on the road and maybe more enthusiastic about pushing the traffic light button, which are positive development signs.

These excursions are a great way to get children motivated, interested and inspired by activities outside of their home and our educational center. Many of excursions will encourage children to participate in hands-on activities like planting vegetables and feeding animals. Additionally, these excursions will also present real-world experiences and allow children to constructively explore and ask questions in a safe, encouraging environment. One of the real benefits of children attending an excursion is that it provides them with ideas and concepts that cannot be replicated by a screen.

Classrooms and outdoor play spaces are great to teach children new skills, but a common fear of routinely teaching this skill in one environment is that children do not learn to apply these skills elsewhere. Excursions are a beneficial remedy for this fear because children are encouraged to use their skills in new environments such as the library or the community garden. Diversifying skills such as participation, sharing, and asking questions will allow children to be involved learners who are able to communicate their thoughts and understanding of complex environments.

Moreover, primary school excursions often require students to spend time in small groups, observing, chatting and learning. Kids get divided into groups with people they might not usually mix with - and sometimes even students from other schools. Throw in team building exercises, problem solving tasks and the additional stimulation from the natural environment - or wherever the excursion is - and it's a fantastic opportunity for growth.

Excursions allow the kids to have new experiences and observe new things that are not available at school - things like rare and exotic wildlife and plants, different cultures and the stories of our history. This personal involvement and the memories created leads to a deeper understanding of the learning subject. The students can witness and understand the hardships faced by others, both now and throughout history. It helps to develop their understanding of different cultures, races and religions - and learn to value them.

Educational excursions offer a variety of benefits that improve education quality, with subject-centered tours, instilling lifetime learning habits, helping children understand the



importance of learning in context, developing their social education tools, and giving them a true perspective of the path they might want to achieve.

## Conclusion

Excursions are a key way to develop a child's confidence as they are able to explore and begin to understand the real world. A child's confidence is vital to their development because it shows they have developed the necessary skills to move into primary school. Primary school in itself will be a big, new and potentially scary environment for your child, so it is wonderful to attempt to combat their fears by routinely introducing them to environments and new people via local excursions. These excursions allow for children to become familiar and confident in participating in a range of community activities including watering the community garden and playing a sport which will have a positive impact on their development and progression in education.

## Reference

1. Bevan, S., Vitale, T., & Wengreen, H. (2012). Farm field trips provide sensory-based experiences with fresh, local produce. *Journal of Nutrition Education and Behavior*, 44(3), 278-279
2. Krakowka, A. R. (2012). Field trips as valuable learning experiences in geography courses. *Journal of Geography*, 111(6), 236-244.
3. Shepherd, P. (n.d.). Field trips: A critical element in learning.

INFORMATIKA **FANLARNI O'QITISH ZARURIYATI** DARSLARDA O'YIN  
TEXNOLOGIYALARIDAN  
FOYDALANISHNING SAMARALARI



*Nuritdinov Adxamjon.Axmadjonovich Namangan viloyati Uychi tuman Xalk talimi  
bulimiga qarashli 20-maktab direktori*

*Annotatsiya:* Ushbu maqolada umumta'lim maktablarining informatika darslarida o'yin texnologiyalaridan foydalanishning ahamiyati *informatika fanlarni o'qitish zaruriyati* kabi fikrlar yoritilgan.

*Kalit so'zlar:* Maftunkorlik, Kommunikativlik, O'z imkoniyatlarini amalga oshirish, Davolovchilik, Tashxis, Millatlararo muloqat, Ijtimoiylashuv, informatika, ta'lim.

Kirish

O'zbekiston Respublikasining mustaqil davlat maqomiga ega bo'lishi, o'ziga xos va o'ziga mos iqtisodiy rivojlanish yo'lini tanlashi ta'lim tizimida tub islohotlarni amalga oshirish, kadrlar tayyorlash tuzilmasi va mazmunini qayta ko'rib chiqish zaruratini tug'dirdi. Shu munosabat bilan qabul qilingan «Ta'lim to'g'risida»gi qonun islohotlarning ko'lamini va hususiyatlarini o'zida aks ettirdi.

Ta'lim sohasidagi islohotlar zaminidagi g'oyani amalga oshirish bir qator muhim omillarga bog'liq. Ular orasida shunday murakkab muammolar borki, bu muammolarni

muvaffaqiyatli hal etmay turib tub o'zgarishlar samarasi haqida gap bo'lishi ham mumkin emas. Mana shunday muammolardan biri «Informatika» yo'nalishini tashkil etuvchi «Informatika va hisoblash texnikasi asoslari», «Informatika», «Informatika va axborot texnologiyalari» kabi kurslarni o'qitish muammosidir.

«Informatika» yo'nalishidagi fanlarni o'qitish zaruriyati, tuzilmasi va faoliyat ko'rsatish sohalarida yuqori sur'atlar va fundamental o'zgarishlar sodir bo'layotgan hozirgi jarayonning o'ziga xos xususiyatlaridan kelib chiqadi. Jamiyatdagi bunday o'zgarishlarning ildizi axborotlar hosil qilish, ularni saqlash, uzatish va ulardan foydalanishning yangi usul va vositalariga borib taqaladi. Biz axborotlashgan davrda turibmiz. Doimo o'sib borayotgan axborot hajmini qayta ishlash va o'z faoliyat doirasida undan unumli foydalanish zaruriyatiga duch kelayotgan jamiyat a'zolari, turli kasb egalari soni tobora ortib bormoqda.

Informatika, axborotshunoslik – ilmiy informatsiya (axborot, xabar, ma'lumot)ning mohiyati, umumiy xossalari va imkoniyatlarini, shuningdek, ilmiy kommunikatsiya tizimi (o'sha ilmiy informatsiyani tarqatish usullari va vositalari majmui)ni o'rganish bilan shug'ullanadigan ilmiy fan; inson faoliyatining EHM, kompyuterlar bilan bog'liq bo'lgan sohasi. Informatika fani AQShda inglizcha: computer science – komputer fani, Buyuk Britaniyada computing science – hisoblash fani demakdir. Informatika fani ijtimoiy fanlar jumlasiga kiradi. Uning markaziy tushunchasi – ijtimoiy hayotning istalgan sohasi va tarmoqlaridan

olinadigan

ma'lumotlar, ya'ni ilmiy informatsiyadir.

“Informatika” atamasi 1960–yillarda Fransiyada yuzaga kelgan bo‘lib, information va automatique degan farang so‘zlarining birlashmasidan kelib chiqqan.

Bu atama ma'lumotni avtomatik ravishda qayta ishlashni o‘rganuvchi sohani nomlash uchun o‘ylab topilgan.

Bugungi kunda umumta'lim maktablarida informatika fani asosiy fanlar sirasiga kiradi. Boisi, hozirgi axborotlashgan zamonda kompyuter texnologiyasini biladigan, turli dasturlar bilan ishlay oladigan kadrlarga bo‘lgan ehtiyoj katta.

Maktabgacha tarbiya, umumo'rta ta'lim, o'rta mahsus, kasb-hunar ta'limi va undan keyingi ta'lim bosqichlarini o'z ichiga olgan va informatika va dasturiy ta'minot bo'yicha mutaxassis bo'lmaganlarga mo'ljallangan «Informatika» fani pedagogikamiz uchun yangi bo'lgan nizom va qarashlar sistemasiga asoslangan:

- kadrning butun «hayotiy tsikli» hisobga olinishi kerak;

- informatika yo'nalishidagi fanlarni o'qitish dunyoning hozirgi holati va rivojlanish istiqbollari hisobga olgan holda ta'lim mazmunidagi o'zgarishlarni aks ettirishi kerak;

- informatika va dasturiy ta'minot bo'yicha mutaxassis bo'lmaganlarga dasturlashni o'rgatish zaruriyatidan voz kechish lozim;

- informatika yo'nalishidagi fanlarni o'qitish didaktik spiral tamoyili asosida qurilishi kerak;

- ishlab chiqilayotgan o'quv kurslari mazmunining yangiligi va dolzarblik muddatini uzaytirishni axborotni qayta ishlash tamoyillariga urg'u berish asosidagina amalga oshirish mumkin;

- shaxsni o'qitish, tarbiyalash va rivojlantirish sifatlarini kafolatlashga yo'naltirilganlik;

- o'qish vaqti resurslarini o'quvchilarning tafakkurini rivojlantirish, o'quv ijodiy faoliyatini tashkil etish foydasiga qayta taqsimlash.

Informatika darslarida o'yinli texnologiyalardan foydalanishning ahamiyati katta. O'yinli texnologiyaning asosiy talablarini faollashtiruvchi va jadallashtiruvchi faoliyat tashkil etadi. Informatika darslarida o'yin texnologiyalarini qo'llashning bir nechta samarali tomonlarini olimlar quyidagicha tahlil etishgan, yani mehnat va o'qish bilan birgalikda faoliyatning asosiy turlaridan biri hisoblanadi. Psixologlarning ta'kidlashlaricha, o'yinli faoliyatning psixologik mexanizmlari shaxsning o'zini namoyon qilish, hayotda o'z o'rnini barqaror qilish, o'zini o'zi boshqarish, o'z imkoniyatlarini amalga oshirishning fundamental ehtiyojlariga yondashadi. Informatika darslarida o'yin ijtimoiy tajribalarni o'zlashtirish va qayta yaratishga yo'nalgan vaziyatlarda faoliyat turi sifatida belgilanadi va unda shaxsning o'z xulqini boshqarishi shakllanadi va takomillashadi. O'yinli faoliyat muayyan funksiyalarni bajarishga bag'ishlangan bo'ladi, ular o'z navbatida quyidagi parametrlarni qamrab oladi.

-Maftunkorlik

-Kommunikativlik

-O'z imkoniyatlarini amalga oshirish

-Davolovchilik



-Tashxis

-Millatlararo muloqat

-Ijtimoiylashuv

O'yin texnologiyalarini darslarda qo'llanilishining afzallik taraflari shuni ko'rsatadiki, o'quvchi yoshlarda avvalombor, har bir qo'yilgan mavzuni chuqur tahlil etib keyin davom ettirishi shakllantiriladi.

O'yin texnologiyalarini qo'llash orqali o'quvchilar bilim saviyasi quyidagi uchta parametr bo'yicha tahlil etilgan holda ushbu jarayon yaxshi natijalar bergan.

Bular quyidagilardir:

1. Bajarilayotgan jarayonni ko'rish orqali
2. Bajarilayotgan jarayonni sezish orqali
3. Bajarilayotgan jarayonni eshitish orqali

Bu uch ko'rsatkich orqali o'quvchilar berilayotgan mavzuning mazmunmohiyatini turlicha tahlil etishadi. Masalan: Ko'rish orqali berilgan axborotning 75% ini, sezish orqali berilgan axborotning 12% ini, eshitish orqali berilgan axborotning 13% ini o'zlashtirishi mumkin bo'lar ekan. Shuni e'tiborga olib, har bir o'qitilishi kerak bo'lgan mavzuni, turli o'yinli qismlarini qidirib topish maqsadga muvofiq bo'ladi.

Foydalanilgan adabiyotlar:

1. SHavkat Mirziyoev “Milliy taraqqiyot yo‘limizni qat’iyat bilan davom ettirib, yangi bosqichga ko‘taramiz” Toshkent - “O‘zbekiston”-2018.
2. SHavkat Mirziyoev “Erkin va farovon, demokratik O‘zbekiston davlatini birgalikda barpo etamiz” Toshkent - “O‘zbekiston”-2016.
3. SHavkat Mirziyoev “Tanqidiy tahlil, qat’iy tartib-intizom va shaxsiy javobgarlik - har bir rahbar faoliyatining kundalik qoidasi bo‘lishi kerak” Toshkent - “O‘zbekiston”-2017.
4. SHavkat Mirziyoev “Qonun ustuvorligi va inson manfaatlarini ta’minlash - yurt taraqqiyoti va xalq farovonligining garovi” Toshkent - “O‘zbekiston”-2017.
5. SHavkat Mirziyoev “Buyuk kelajagimizni mard va olijanob halqimiz bilan birga quramiz” Toshkent - “O‘zbekiston”-2018.
6. SHavkat Mirziyoev “Niyati ulug’ xalqning ishi ham ulug’, hayoti yorug’ va kelajagi farovon bo‘ladi” Toshkent - “O‘zbekiston”-2019.
7. Boltayev B, Mahkamov M, Azamatov A, Rahmonqulova S. “Informatika”. Umumiy o‘rta ta’limning 6-sinfi uchun darslik. T. “O‘zbekiston”, 2013 y.
8. Boltayev B, Mahkamov M, Azamatov A, Rahmonqulova S. “Informatika”. Umumiy o‘rta ta’limning 7-sinfi uchun darslik. T.,
9. Boltayev B, Azamatov A, Pardayeva M va b. Sanoq sistemalari. Kompyuter tuzilishining nazariy asoslari seriyasidan 1-kitob. T. 2016 y.
10. Boltayev B, Mahkamov M, Azamatov A. “Informatika”. Umumiy o‘rta ta’limning 8-sinfi uchun masalalar to‘plami va ularni yechish usullari. T., “AsrMatbuot”, 2005 y.

## JINOIY ODIL SUDLOV ISHLARINI YURITISHDA ADVOKATURA

**Muxamadiyev Xojiakbar Aslitdinovich**

Jizzax viloyat yuridik texnikumi

“Ommaviy-huquqiy fanlar” kafedراسи mudiri

### ANNOTATSIYA

Ushbu maqola jinoiy odil sudlov ishlarini yuritishda advokaturaning roli haqida yozilgan bo'lib, maqolada sud-huquq tizimi, jumladan, advokatura sohasini takomillashtirishga doir me'yoriy-huquqiy hujjatlar o'rganilgan. Hamda himoya institutining odil sudlovdagi aniq vazifalari yoritilgan.

**Kalit so'zlar:** jinoyat sudlov ishlari, odil sudlov, advokatura, himoya instituti, ayblanuvchi, taraqqiyot strategiyasi, yuridik yordam, yuridik yordam ko'rsatish jarayonini raqamlashtirish, advokatlarning shaxsiy elektron kabinet.

### АННОТАЦИЯ

В данной статье написано о роли адвокатской конторы в ведении уголовных дел, а также в статье исследуется судебная система, в том числе правовые документы по совершенствованию адвокатской деятельности. Также выделены конкретные задачи института защиты в правосудии.

**Ключевые слова:** уголовное судопроизводство, правосудие, адвокатура, институт защиты, подсудимый, стратегия развития, юридическая помощь, цифровизация процесса юридической помощи, личный электронный кабинет адвоката.

### ANNOTATION

This article is written about the role of a law office in the conduct of criminal cases, and the article also examines the judicial system, including legal documents to improve advocacy. The specific tasks of the institute of protection in justice are also highlighted.





**Keywords:** criminal proceedings, justice, advocacy, defense institution, defendant, development strategy, legal assistance, digitalization of the legal assistance process, lawyer's personal electronic account.

Odil sudlovni ta'minlash adolatli jamiyat qurishning muhim shartidir. Darhaqiqat, demokratik huquqiy davlat va fuqarolik jamiyatini barpo etish yo'lida jadal borayotgan davlatimiz siyosatida ham inson huquq va erkinliklarini to'la ro'yobga chiqarish bilan birga ularning huquqiy kafolatlarini ta'minlash masalalari katta e'tibor qaratilmoqda. Bu borada amalga oshirilayotga islohotlar me'yoriy-huquqiy hujjatlarda o'z aksini topmoqda. Jumladan, O'zbekiston Respublikasi Prezidentining 2022-yil 28-yanvardagi "2022-2026-yillarga mo'ljallangan Yangi O'zbekistonning taraqqiyot strategiyasi to'g'risida"gi PF-60-son farmoni<sup>[1]</sup>ga binoan II-ustuvor yo'nalish sifatida mamlakatimizda adolat va qonun ustuvorligi tamoyillarini taraqqiyotning eng asosiy va zarur shartiga aylantirish maqsad qilib belgilangan. Shuningdek ushbu taraqqiyot strategiyasining 19-maqsadi "Advokatura institutining inson huquqlari, erkinliklari va qonuniy manfaatlarini himoya qilishdagi salohiyatini tubdan oshirish, aholi va tadbirkorlik subyektlarining malakali huquqiy xizmatlarga bo'lgan talabini to'liq qondirish" yuzasidan quyidagi vazifalar yuklatilgan.

Advokatura institutini to'laqonli o'z-o'zini boshqarish tizimiga o'tkazish, Advokatlar palatasi boshqaruv organlarining advokatlar hamjamiyati oldidagi hisobdorligini kuchaytirish, tizimga yosh malakali kadrlarni jalb etish;

Advokatlar malakasini oshirish tizimining zamonaviy va samarali mexanizmlari hamda institutsional asoslarini shakllantirish;

Advokatlik faoliyatiga zamonaviy axborot texnologiyalarini joriy qilish orqali ortiqcha byurokратиya va qog'ozbozlikka chek qo'yish, sudlar, huquqni muhofaza qiluvchi organlar hamda boshqa davlat organlari bilan elektron hujjatlar almashinuvini joriy qilish;

Bepul huquqiy yordam ko'rsatish ko'lamini kengaytirish, notariat va fuqarolik holatlari dalolatnomalarini yozish organlarining xizmatlaridan ovoragarchiliksiz, shu jumladan, masofadan turib va "yagona darcha" tamoyili asosida foydalanishni ta'minlash.

Bu belgilangan vazifalarning mazmun-mohiyati bevosita inson va uning huquq va erkinliklarini to'la ro'yobga chiqarishga qaratilgandir.

Shuningdek, O'zbekiston Respublikasi Prezidentining 2022-yil 30-maydagi "Advokatura faoliyatiga zamonaviy axborot-kommunikatsiya texnologiyalarini keng joriy etish chora-tadbirlari to'g'risida"gi PQ-263-son qarori qabul qilindi.[2]

Qarorga ko'ra, 2023-yil 1-yanvardan:

-advokatlik faoliyati uchun litsenziya berish va malaka imtihonini topshirish tartibi saqlangan holda, "Litsenziya" axborot tizimi orqali;

-advokatlik tuzilmalarini davlat ro'yxatidan o'tkazish va qayta ro'yxatdan o'tkazish hamda tugatish YIDXP orqali amalga oshiriladi;

-advokatlikni boshlashda malaka imtihonini topshirish, va litsenziya olish hamda advokatlik byurosini davlat ro'yxatidan o'tkazish bo'yicha kompozit xizmat ko'rsatish imkoniyati yaratiladi.

2023-yil 1-yanvardan fuqarolarga yuridik yordam ko'rsatish jarayonlarini raqamlashtirish, advokatura sohasini sudlar va huquqni muhofaza qiluvchi organlar hamda boshqa davlat organlari faoliyati bilan integratsiya qilishni nazarda tutuvchi "Yuridik yordam" axborot tizimi faoliyatini boshlaydi.

Mazkur axborot tizimi doirasida:

-advokatlarning elektron reestri hamda advokatlarning shaxsiy elektron kabinetini shakllantiriladi;

-advokatning shaxsiy elektron kabinetini orqali jismoniy hamda yuridik shaxslar bilan onlayn muloqot qilish, elektron raqamli imzodan foydalangan holda ishonch bildiruvchi shaxs xohishiga asosan masofadan turib yuridik yordam ko'rsatish to'g'risida onlayn bitimlar (shartnomalar) tuzish va onlayn yuridik yordam ko'rsatish imkoniyati beriladi;

-advokatura, sudlar, huquqni muhofaza qiluvchi organlar hamda boshqa davlat organlari o'rtasida elektron hujjatlar almashinuvi yo'lga qo'yiladi;

-tergovga qadar tekshiruvni amalga oshiruvchi organning mansabdor shaxsi, surishtiruvchi, tergovchi, prokuror yoki sud tomonidan tergovga qadar tekshiruv,

surishtiruv, tergov harakatlari yoki sud majlisi o'tkazilish vaqti hamda joyi to'g'risida advokatga elektron xabar berish imkoniyati yaratiladi;

-advokat so'rovini elektron yuborish va advokat so'rovi asosida yuridik yordam ko'rsatish uchun zarur bo'lgan hujjatlarni elektron shaklda taqdim etish amaliyoti joriy etiladi;

-advokatning o'z arizasiga ko'ra advokatlik maqomini to'xtatib turish elektron tarzda advokat tomonidan xabarnoma berish shaklida amalga oshirish joriy qilinadi.

Bu me'yoriy-huquqiy hujjatlar mamlakatimizda odil sudlov ishlarini tashkil etishda asos bo'lib xizmat qiladi va nafaqat inson huquq va erkinliklarini ro'yobga chiqaradi, balki ularning huquqlari va erkinlari kafolatlanishiga ham ko'maklashadi.

Odil sudlov ishlarini yuritishda, jumladan, jinoiy sudlov ishlarini yuritishda advokaturaning o'rni katta ahamiyat kasb etadi. Advokatura-huquqiy institut bo'lib, u advokatlik faoliyati bilan shug'ullanuvchi shaxslar hamda xususiy advokatlik amaliyoti bilan shug'ullanuvchi ayrim shaxslarning mustaqil, ko'ngilli, kasbiy birlashmalarini o'z ichiga oladi. Advokatura O'zbekiston Respublikasi [Konstitutsiyasiga](#) muvofiq O'zbekiston Respublikasi fuqarolari, ajnabiy fuqarolar, fuqaroligi bo'lmagan shaxslarga, korxonalar, muassasalar, tashkilotlarga yuridik yordam ko'rsatadi.[3, 1-modda.]

Advokat sudlov jarayonida ayblanuvchini himoya qiladi. Ayblanuvchining himoya bilan ta'minlanish huquqi aybsizlik prezumpsiyasi bilan bog'liq bo'lib, ayblanuvchining aybsiz ekanligiga asoslanadi.

Himoyaga bo'lgan huquq faqat ayblovni rad etishdan iborat bo'lmay, jinoiy harakatni to'g'ri tasniflashda, yengil jazo tayinlashni asoslashda ayblanuvchi uchun muhim ahamiyatga ega bo'lgan masalalarni hal qilishda ahamiyatga molikdir.

Himoyaning protsessual ahamiyati esa shunda namoyon bo'ladiki, u avvalo ayblanuvchining huquq va qonuniy manfaatlarini amalga oshirish vositasi hisoblanadi.

Shuningdek, jinoyat sudlov vazifalarini bajarishda yordam beradi. Himoya institutining maqsadi - ish bo'yicha haqiqatni aniqlashning kafolatlaridan biri sifatida xizmat ko'rsatishdir.

O'zbekiston Respublikasi "Advokatura to'g'risida"gi qonunning 7-moddasida advokatning vazifalari belgilangan. Jumladan,

-Advokat o'z professional faoliyatida amaldagi qonunchilik talablariga, advokatning kasb etikasi qoidalariga, advokatlik siri va advokat qasamyodiga rioya etishi, o'ziga yuridik yordam so'rab murojaat etgan jismoniy hamda yuridik shaxslarning huquqlari va qonuniy manfaatlarini himoya qilishning qonunda nazarda tutilgan vositalari hamda usullaridan foydalanishi zarur ;

-Advokat muayyan ish bo'yicha yuridik yordam ko'rsatayotgan yoki ilgari yuridik yordam ko'rsatgan shaxslarning manfaatlari ishni olib borishni so'rab murojaat etgan shaxsning manfaatlariga zid kelgan yoki u sudya, prokuror, tergovchi, surishtiruv o'tkazuvchi shaxs, jamoat ayblovchisi, sud majlisi kotibi, ekspert, mutaxassis, jabrlanuvchining, fuqaroviy da'vogarning, fuqaroviy javobgarining vakili, guvoh, xolis, tarjimon sifatida ishtirok etgan hollarda, shuningdek agar ishni surishtiruv yoki dastlabki tergov shaklida tergov qilishda yoxud sudda advokatning qarindoshi bo'lgan mansabdor shaxs ishtirok etgan yoki ishtirok etayotgan bo'lsa, xuddi shuningdek agar advokat bevosita yoki bilvosita shu ishdan shaxsan manfaatdor bo'lsa bu hol unga ishonch bildiruvchi shaxsning (himoya ostidagi shaxsning) manfaatlariga zid kelsa, yuridik yordam ko'rsatish to'g'risidagi topshiriqni qabul qilishga vakotli emas;

-Advokat qaysi shaxsning manfaatlarini himoya qilish topshirig'ini olgan bo'lsa, o'z vakolatlaridan shu shaxsning zarariga foydalanishga hamda gumon qilinuvchini, ayblanuvchini, sudlanuvchini himoya qilishdan bosh tortishga, agar uni bundan ishonch bildiruvchi shaxsning (himoya ostidagi shaxsning) o'zi ozod etmasa, vakolatki emas;

-Advokat o'z bilimlarini doimiy ravishda takomillashtirib borishi, Advokatlar palatasi tomonidan belgilangan tartibda uch yilda kamida bir marta kasbiy malakasini oshirishi zarur.

-Jinoyat ishida ishtirok etishga tayinlangan advokat fuqaroning to'lovga qobiliyatsizligini vaj qilib, unga yuridik yordam ko'rsatishdan bosh tortishga vakolatli emas;



-Advokat davlat xizmatida turishi mumkin emas;

-Jismoniy va yuridik shaxslar nomidan pul mablag‘lari yoki boshqa mol-mulk bilan bog‘liq bitimlar tayyorlanganda hamda amalga oshirilganda advokatlar jinoiy faoliyatdan olingan daromadlarni legallashtirishga, terrorizmni moliyalashtirishga va ommaviy qirg‘in qurolini tarqatishni moliyalashtirishga qarshi kurashish bilan bog‘liq axborotni qonunchilikda nazarda tutilgan hollarda va tartibda maxsus vakolatli davlat organiga beradi.

Demak, yuqorida keltirilgan vazifalardan shuni anglashimiz mumkinki, advokat odil sudlov jarayonida o‘z pozitsiyasiga ega. Uning pozitsiyasi qaysidir jihatdan adolatni qaror topishiga xizmat qiladi. Shu nuqtai-nazardan “Sud binosiga kelgan har bir inson O‘zbekistonda adolat borligiga ishonib chiqib ketishi kerak”<sup>[5]</sup>-degan edi, prezidentimiz Sh.M.Mirziyoyev.

Insoniyat adolatli hayot tarziga, umr yo‘llarida haqiqat qaror topishiga hamisha tashna bo‘lib yashaydi. Sud-huquq tizimi esa jamiyatda qonun ustuvorligini, haqiqat barqarorligini va adolat barhayotligini ta‘minlashi kerak va shuning uchun mas‘uldir. Sudlar adolatli hukmlar chiqarar ekan, qonunlar ustuvorligini yo‘qotmaydi, haqiqat toptalmaydi.

### Foydalanilgan adabiyotlar ro‘yxati

1. O‘zbekiston Respublikasi Prezidentining “2022-2026-yillarga mo‘ljallangan Yangi O‘zbekistonning taraqqiyot strategiyasi to‘g‘risida”gi PF-60-son farmoni. 2022-yil 28-yanvar. <https://lex.uz/uz/docs/-5841063>
2. O‘zbekiston Respublikasi Prezidentining “Advokatura faoliyatiga zamonaviy axborot-kommunikatsiya texnologiyalarini keng joriy etish chora-tadbirlari to‘g‘risida”gi PQ-263-son qarori. 2022-yil 30-may. <https://www.pppda.uz/huquqiy-axborot/manba-pq-263-son-30-05-2022-y>
3. O‘zbekiston Respublikasi “Advokatura to‘g‘risida”gi qonuni. 1996-yil 27-dekabr. <https://lex.uz/ru/docs/-54503>
4. O‘zbekiston Respublikasi Jinoyat-protsessual kodeksi. O‘zbekiston Respublikasi Oliy Kengashining Axborotnomasi, 1995-y., 2-son. <https://lex.uz/acts/-111460>



5. O'zbekiston Respublikasi Prezidenti Sh. M.Mirziyoyev raisligida odil sudlovni ta'minlash va korrupsiyaga qarshi kurashish borasidagi vazifalar muhokamasiga bag'ishlangan videoselektor yig'ilishidagi nutqi. 2020-yil 30-iyun.  
<https://www.uzreport.news/politics/>



## BOSHLANG'ICH SINIF O'QUVCHILARI NUTQINI ONA TILI VA O'QISH SAVODXONLIGI DARSLARIDA TURLI METOD VA DIDAKTIK O'YINLARDAN FOYDALANGAN XOLDA RIVOJLANTIRISH

Nasriddinova Nasiba Alimjonovna

Gul DU Pedagogika fakulteti “Boshlang'ich ta'lim metodikasi kafedrası”  
o'qituvchisi

**Anotatsiya:** Ushbu maqolada boshlang'ich sinf o'quvchilarining nutqini o'stirish, nutq ravonligini ta'minlash, mustaqil fikrlash qobiliyatini oshirishda, ko'plab so'z boyligiga ega bo'lish uchun darslarda didaktik o'yinlar va turli metodlardan foydalanish kerakligi yoritilgan.

**Аннотация:** В данной статье освещается необходимость использования на занятиях дидактических игр и различных методик для развития речи учащихся начальных классов, обеспечения беглости речи, повышения способности самостоятельно мыслить, приобретения большого словарного запаса.

**Abstract:** This article highlights the need to use didactic games and various methods in classes to develop the speech of elementary school students, ensure fluency, increase the ability to think independently, and acquire a large vocabulary.

**Kalit so'zlar:** Boshlang'ich sinf o'quvchilari, o'qituvchi, nutq, savodxonlik, metod, didaktik o'yinlar, maktab, mustaqil fikrlash, ta'lim, tarbiya.

**Ключевые слова:** учащиеся начальных классов, учитель, речь, грамотность, метод, дидактические игры, школа, самостоятельное мышление, обучение, воспитание.

**Key words:** Primary school students, teacher, speech, literacy, method, didactic games, school, independent thinking, education, upbringing.



Boshlang'ich ta'lim- ta'lim sohasining poydevori. Bizga ma'lumki boshlang'ich sinf o'quvchilari 6-9 yoki, 7-10 yosh oralig'idagi bolalar hisoblanadi. Tabiiy xolat, ular o'yin faoliyatidan o'qish faoliyatiga endigina qadam qo'ygan o'quvchilar desak adashmaymiz. Shuning uchun ham biz boshlang'ich sinf o'qituvchilari ularni darsimizga qiziqтира olishimiz, maktabga mehr qo'yishi, darslarni yaxshi o'zlashtirishi, kitob bilan do'st bo'lishlari uchun bor kuch- g'ayratimizni sarflashimiz kerak. Albatta, o'quvchilarni darsga, oqishga qiziqtirish yo'lida o'zimiz toliqib qolmasligimiz uchun avvalo o'z kasbimizni sevishimiz, ularga mehr qo'yishimiz, ularni o'z farzandimizdek ko'ra olishimiz, yonib turgan ko'zlaridagi mehrni va bilimga chanqoqligini so'ndirib qo'ymasligimiz, asosiysi beg'uborliklarini saqlab qolishimiz kerak. Biz boshlang'ich sinf o'quvchilarini birdaniga o'qishga jalb qila olmaymiz, barcha fanlar kabi ona tili va o'qish savodxonligi darslarini ham turli didaktik o'yinlar va metodlar orqali tashkillashtira olsak ular o'yin faoliyatidan o'qish faoliyatiga tez moslasha boshlaydilar. Biz maktabda ta'lim berish bilan birga tarbiyani ham shakllantirib boramiz. Albatta har bir darslarda qo'llaniladigan metodlar va tashkillashtirilgan didaktik o'yinlarimiz orqali ularni nutqini rivojlantirib, mustaqil fikrlash doiralarini kengaytirib borishimiz zarur.

Nutq - bu til deb ataluvchi, o'ta muhim vazifalarni bajaruvchi noyob quroldan foydalanish jarayoni, til birliklari imkoniyatlarini bog'lash, tafakkur, ong hamda vaziyat kabi hodisalar bilan muhim munosabatda namoyon bo'lishidir.

Husayn Voiz Koshifiyning " Futuvvatnomai sultoniy yoxud javonmardlik tariqati" nomli asarida nutq haqida "Bilgilki, odamizodning sharafi nutqi bilan va nutq odobiga rioya qilmagan odam bu sharafdan bebahrdir. So'z hammavaqt savob uchun ishlatilishi, to'g'ri va haqqoniy bo'lishi kerak. Agar shunday bo'lmasa, jim turgan ma'qul" degan ta'riflar berib o'tilgan.

Ta'lim sifati va samaradorligini oshirish maqsadida bir qator metodlar, didaktik o'yinlar va materiallardan foydalaniladiki, ulardan o'rinli va natijali foydalanish o'qituvchidan katta mahorat talab etadi. O'quvchilarga ma'lumotlarni berishda va ularning



bilim, ko'nikma va malakalarini tekshirishda aniqlik va izchillikni talab etadi. Biz boshlang'ich sinf o'quvchilari bilan asosan ona tili va o'qish savodxonligi darslarida "Aqliy hujum", "Savol- javob", "Baliq skleti", "Ven diagrammasi", "Klaster", "Idrok xaritasi", "Nima uchun?", "Assesment", "Pianino" kabi metodlar hamda "O'qib ko'rchi", "Davom ettir", "Safar", "Sirli so'z", "Zanjir", "O'yin- topishmoq", "Bu meniki", "Tez javob", "Rebus", "Krossvord" kabi o'yinlardan foydalanamiz. Bu metod hamda o'yinlar o'quvchilarning nutqini rivojlantirish, dunyoqarashini shakllantirish, o'z fikr-mulohazalarini erkin, mustaqil bayon eta olishlari uchun yordam beradi. Quyida biz sizlar bilan qo'shimcha sifatida o'quvchilar nutqini rivojlantirish va o'qish savodxonligini shakllantirish uchun

"Alpinistlar", "SWOT" taxlil, "Tushunchalar tahlili", "Qiziqarli xarita", nomli bir qator metodlardan foydalanish va ularni dars jarayonida qo'llashning ahamiyati haqida fikr bildirib o'tamiz.

### **"Alpinistlar" metodi**

Ushbu metoddan ko'zlangan asosiy maqsad: o'quvchining mavzu yuzasidan qiyinchilik darajasiga ko'ra tabaqalashtirilgan savol va topshiriqlarga javob berishi orqali tog' cho'qqisiga chiqishiga yordam berish. Tog' cho'qqisini zabr etish orqali o'quvchida o'ziga bo'lgan ishonch va o'z ustida ishlashga yanada ishtiyoq paydo bo'lishiga yordam beradi. Bunda o'qituvchi tog' chizmasini doskaga ilgan holda quyidan yuqoriga qarab oddiydan murakkabga tamoyili asosida mavzu yuzasidan savol va topshiriqlarni belgilab beradi. Bunda quyi qismda qiyinlik darajasi biroz soddaroq, o'rta qismida o'rta darajadagi savollar, tog'ning yuqori qismida esa murakkablik darajasi qiyin bo'lgan savollar bilan o'quvchiga yuzlanadi. Savollarga to'g'ri javob berish orqali o'quvchi keyingi bosqichga o'tadi va tog'ning barcha qismidagi topshiriqlarni bajargan o'quvchi "Alpinist" maqomiga erishadi va tog' cho'qqisini zabt etgan hisoblanadi.

### **"Tadqiqot metodi" - "SWOT" tahlil**

**SWOT – tahlil metodi** ta'lim tizimida eng ko'p qo'llaniladigan va yaxshi samara beradigan metodlardan biri hisoblanadi. Bunda S– strength– kuch, W - weakness– zaiflik, O – opportunity – imkoniyat, T– threat – xavf degan ma'nolarni anglatadi. Metodning maqsadi: mavjud nazariy bilim va amaliy tajribalarni tahlil qilish, taqqoslash orqali muammoni hal etish yo'llarini topishga, bilimlarni mustahkamlash, takrorlash, baholash, mustaqil, tanqidiy fikrlashni, nostandart tafakkurni shakllantirishga xizmat qiladi. Mazkur metoddan boshlang'ich ta'limda foydalanish orqali o'quvchilarda mavzu yuzasidan har tomonlama chuqur va asosli fikrlash ko'nikmasi shakllantiriladi va rivojlantiriladi.

### “Tadqiqot metodi” - “SWOT” tahlil

№	Kuchli tarafi	№	Imkoniyatlari
1		1	
2		2	
3		3	
4		4	
5		5	
№	Kuchsiz tarafi	№	Takliflar
1		1	
2		2	
3		3	
4		4	
5		5	

### “Tushunchalar tahlili” metodi

Mazkur metod o'quvchilar yoki qatnashchilarni mavzu yuzasidan tayanch tushunchalarni o'zlashtirish darajasini aniqlash, o'z bilimlarini mustaqil ravishda tekshirish, baholash, shuningdek, yangi mavzu bo'yicha dastlabki bilimlar darajasini tashxis qilish maqsadida qo'llaniladi.



## Metodni amalga oshirish bosqichlari:

1. Ishtirokchilar mashg'ulot qoidalari bilan tanishtiriladi.
2. O'quvchilarga mavzuga yoki bobga tegishli bo'lgan so'zlar, tushunchalar nomi tushirilgan tarqatmalar beriladi (individual yoki guruhli tartibda).
3. O'quvchilar mazkur tushunchalar qanday ma'no anglatishi, qachon, qanday holatlarda qo'llanilishi haqida yozma ma'lumot beradilar.
4. Belgilangan vaqt tugagandan keyin o'qituvchi berilgan tushunchalarning to'g'ri va to'liq izohini o'qib eshittiradi va slayd orqali namoyish etadi.

Har bir ishtirokchi berilgan to'g'ri javoblar bilan o'zining shaxsiy munosabatini solishtirib tekshirib oladilar. Ushbu metoddan foydalanishda boshlang'ich sinf ona tili va o'qish savodxonligi darsligida berilgan "Xotiraning dorisi" mavzusidan foydalaning. (1-sinf.1-qism. 2021-yil)

## "Tushunchalar tahlili" metodi

Tushunchalar	To'g'ri	Noto'g'ri
Yodning kashf etilishiga tasodif sabab bo'lgan	+	
Dengiz mahsulotlarida yod moddasi uchramaydi		-
Yod xotirani kuchsiz qiladi		-
Shifokorlarning aytishicha yod- xotiraning dorisi	+	
Yodlangan osh tuzida yod moddasi bo'ladi	+	

## "Qiziqarli xarita" metodi

Ushbu metod ham "Pianino" metodiga o'xshash bo'lib, turli yo'nalishlarda foydalanish mumkin. Jumladan, o'quvchi o'rganilgan asar, yoki mavzu yuzasidan uning qahramonlari undagi voqealar rivoji va ishtirok etgan detallar yordamida belgilangan manzilga yetib borishi kerak bo'ladi. Manzilga yetish davomida u har bir so'zga alohida e'tibor qaratadi. Bu so'z yoki qahramon o'qib o'rganilgan badiiy asar yoki matnda ishtirok



etganmidi, agar kichik bo'lsada asar yoki matn mazmunida o'z o'rniga ega bo'lsa bu katakcha ham manzil tomon olib boradigan yo'lning tarkibiy qismi degan xulosaga kelishi kerak bo'ladi. Manzilga yetgach esa, tanlagan yo'lida ishtirok etgan so'zlar ishtirokida asar yoki matn mazmunidan kelib chiqqan holda gap tuzib berishi talab etiladi. Bu orqali o'quvchilarning gap tuza olish ko'nikmasi qay darjada shakllanganligini ham aniqlash mumkin bo'ladi. Asosan bu metodimiz boshlang'ich sinf o'quvchilariga qiziqarli bo'lishi uchun manzilga yetib olishda har qanday mavzuga moslab rasmlar tanlashimiz mumkin. Bugungi darsimizda biz quyon va sabzi rasmlarini oldik. Chunki, quyon sabzavotlarni juda yaxshi ko'radi. Quyonchaga sabziga yetib olishi uchun yo'l ko'rsating! Yo'lida ona tili va o'qish savodxonligi darsligida berilgan "Sabzavotlar nima deydi?" mavzusidan olgan bilimlaringizga tayaning! (1-sinf.1- qism. 2021-yil)

	vitaminlar	karam	yo'l	yashil	betob	daromad	ari
Dori	sabzi	bulg'or qalampiri	ko'lماك	Yer	qobiliyat	sabzavot	qand
o'rmon	hayvon	baqlajon	bo'ri	salom	tulki	immunitet	mevalar
Taom	olma	kaliy, kaltsiy	pomidor	yurak	bodring	sariq	moddalar
Oftob	qizil	yumaloq	uy	oshqo- zon	behi	bobo	daraxt
qo'l	yo'lbars	uyqusiz- lik	kalit	Piyoz	kecha	ukki	oq
Kata	tong	soat	baliq	Bakteri ya	mikroblar	sarimsoq	uyqu
ziravor	mazali	rang	qozon	baland	uka	yoqimsiz hid	daromad

chumoli	kichik	alifbo	hid	raqam	toshbaqa	o'yin	
---------	--------	--------	-----	-------	----------	-------	---

### Foydalangan adabiyotlar

1. Azimova I, Mavlonova K, Quronov S, Sh Tursun. Onatili va o'qish savodxonligi. Darslik. 1- qism.Toshkent-2021.
2. Muhammadjonova La'lixon.Ritorika.-Toshkent: 2019.
3. Nasriddinova N. O'quvchilarning savodxonligini oshirishda ona tili va o'qish fanining ahamiyati/ J.EURASLAN JOURNAL OF ACADEMIC RESEARCH.- Toshkent- 2022. 731-732- b.
4. Husayn Voiz Koshifiy. Futuvvatnomai sultoniyy yoxud javonmardlik tariqati. Toshkent- 1994. -57-58-b.
5. Qudratova G. Boshlang'ich ta'limda interfaol usullardan foydalanishning ahamiyati/ J.Ta'lim fidoiylari- 2021.



## KREDIT MODUL TIZIMIDA TA'LIM SAMARADORLIGINI RIVOJLANTIRISH VA MUSTAQIL TA'LIMNI INNOVATSION TEXNOLOGIYALAR ASOSIDA TASHKIL ETISH.

**Rajabova Dilfuza Abdumajitovna**

Nizomiy nomidagi Toshkent Davlat Pedagogika Universiteti

Texnologik ta'lim metodikasi kafedrası o'qituvchisi

**Annotatsiya:** Maqolada oliy ta'lim muassasalari talabalarining kredit modul tizimida ta'lim samaradorligini rivojlantirish va mustaqil ta'limni innovatsion texnologiyalar asosida yoritilgan.

**Kalit so'zlar:** zamonaviy ta'lim, bilim, tendensiya, kredit-modul, mustaqil ta'lim, texnologiya, tizim, tadqiqot, ECTS, elektron ta'lim, innovatsiya, qobiliyatlar, kompetensiya. xalqaro baholash.

**Аннотация:** В статье описано развитие образовательной эффективности студентов высших учебных заведений в кредитно-модульной системе и самостоятельном обучении на основе инновационных технологий.

**Ключевые слова:** современное образование, знания, тенденция, кредитный модуль, самостоятельное обучение, технология, система, исследование, ECTS, электронное обучение, инновации, способности, компетентность. международная оценка.

Mamlakatimizda zamonaviy ta'lim tendensiyalari asosida kasbiy ta'lim tizimini isloh qilish bo'yicha keng qamrovli ishlar olib borilib, uning samaradorligini oshirish orqali malakali kadrlar tayyorlashga alohida e'tibor qaratilmoqda. Kredit-modul tizimi joriy etilish tarixiga nazar solsak, XIX asrning ikkinchi yarmida AQSH OTMlari fan dasturlarida, amaliyotda o'z ahamiyatini yo'qotgan (lotin tili va h.k.) ko'pgina fanlarning borligi natijasida talabalarning o'qishga qiziqishi sustlashib ketgani va OTMlarini "yaxshi" o'qib bitirgan talabalarning ham hali zamonaviy, "yaxshi mutaxassis" bo'lib shakllanmagani natijasida paydo bo'ldi. 1869- yil Garvard universitetiga Charles Elliot prezident etib saylanadi va ko'p o'tmay u universitetdagi qat'iy belgilab qo'yilgan o'quv dasturlarini bekor qiladi. Natijada, universitet talabalarida taklif etilgan fanlar orasidan o'zlari xohlagan,

qiziqqan fanlarni tanlab o'qish imkoniyati yaratiladi. Shunday qilib, 1872-yil Garvard universitetida ilk kredit-modul tizimi joriy etiladi. Bu islohot AQSH yoshlari orasida Garvard universitetiga bo'lgan qiziqishni oshirib yuboradi. Universitet o'quv dasturidagi fanlar ham tabiiy ravishda saralana boshlaydi. O'z davrida amaliy ahamiyati yuqori bo'lgan, iqtisodiyot, mehnat bozori kabi fanlar o'quv dasturlardagi asosiy fanlarga aylanib boradi. 1989-yilga kelib, Evropada Amerika kredit tizimi va Niderlandiya oliy ta'lim tizimiga asoslangan holda yangi kredit-modul tizimi qoidalari ishlab chiqildi va u European Credit Transfer System (ECTS) deb nomlandi [1]. O'zbekiston Respublikasi Vazirlar Mahkamasining oliy ta'lim muassasalarida ta'lim jarayonini tashkil etish bilan bog'liq tizimni takomillashtirish chora-tadbirlari to'g'risidagi 2020-yil 31-dekabrdagi 824-son qarori 1-ilovasi, oliy ta'lim muassasalarida o'quv jarayoniga kredit-modul tizimini joriy etish tartibi to'g'risida NIZOMga ko'ra esa, "2020/2021 o'quv yilidan boshlab respublika oliy ta'lim muassasalarida o'quv jarayonini bosqichma-bosqich (ECTSga asoslangan) kredit-modul tizimiga o'tkazish tartibi joriy etiladi" [2].

Kredit-modul tizimiga o'tish, talabaga ko'plab imkoniyatlar, qulayliklar yaratib berish bilan birga, uning shaxsiy javobgarligini oshiradi. Buni kredit-modul tizimida, birgina mustaqil ta'lim soatlari umumiy ta'lim soatlarining bakalavriat bosqichida 60%, magistratura bosqichida esa 70% ligidan ham anglash mumkin. Demak, bu tizim talabalar mustaqil ta'limiga asosiy e'tiborni qaratuvchi tizim. Demak, bu tizimda to'g'ri tashkillashtirilgan mustaqil ta'lim ta'lim samaradorligini oshiradigan asosiy omil hisoblanadi.

Mustaqil ta'lim – muayyan fandan o'quv dasturida belgilangan hamda talaba tomonidan o'zlashtirilishi lozim bo'lgan bilim va talabada shakllanishi kerak bo'lgan ko'nikma va malakaga qaratilgan ta'lim shakllaridan biri bo'lib, o'qituvchi maslahati va tavsiyalari asosida asosan auditoriyadan tashqarida bajariladi. Talaba mustaqil ta'limi o'qituvchi rahbarligi ostida (kurs ishi, kurs loyihasi, malakaviy bitituv ishlari, konferensiyalarga tezis, maqola tayyorlash va h.k.lar) va o'qituvchi rahbarligisiz (asosan, ma'lum bir kursni belgilangan qismini talabaning o'zi mustaqil o'qib o'zlashtirishi uchun)



tashkil qilinadi. Aksariyat hollarda talabalar mustaqil ishlab, o'z-o'zini boshqarishga, nazorat qilishga va baholashga o'rganadi, bu ularga o'z faoliyatini anglash, bilim va ko'nikmalarga ega bo'lish darajasini o'zi aniqlash, xatolarini ko'rish va ularni bartaraf etish imkoniyatini beradi[3].

Bugungi kundagi ta'lim tizimida olib borilayotgan islohotlar talabalarni mustaqil fikrlashini rivojlantirish, individual ta'lim trayektoriyalariga asoslangan, talabalarda kreativ fikrlash, amaliy ko'nikmalarni shakllantirishga oid muammolarni bartaraf etishga qaratilgandir [4]. Biroq talabalar mustaqil ta'limida o'qituvchining jarayonni to'g'ri tashkillashtirishi, bu jarayonda talabalarga berayotgan motivatsiyasi va ularning faoliyatini nazorat qilishi juda muhimligini yoddan chiqarmaslik kerak. Shunday ekan avvalo, har bir professor-o'qituvchi talabalar mustaqil ta'limini fanning xususiyatidan kelib chiqib, innovatsion metodlar orqali tashkil qilish metodikasini yaxshi o'zlashtirishi va bu jarayonda talabaga yetarlicha yordam bera olishi kerak. Shu maqsadda, talabalar uchun eng asosiy bo'lgan o'qituvchi rahbarligisiz talabaning mustaqil ta'limida samaradorlikka erishish uchun, bugungi kunda o'qituvchi talabaga qanday aniq hujjatlarni, axbototlarni yetkazishi kerakligiga, ya'ni fanni mustaqil o'zlashtirmoqchi bo'lgan talaba qo'lida nimalar bo'lishi kerakligiga to'xtalsak.

— Avvalo, talabaning qo'lida sillabus – fanning talaba uchun mo'ljallangan ishchi o'quv dasturi bo'lishi shart. Chunki, talaba belgilangan fanni qachon, qancha muddatda, qanday adabiyotlardan foydalanib o'zlashtirishi mumkinligini bilish orqali fan haqida sirdan bo'lsada, umumiy tasavvurga ega bo'lishi kerak. Qolaversa, sillabusda bu kurs bo'yicha qachon, qanday nazoratlar bo'lishidan, o'qituvchidan qachon maslahatlar olsa bo'lishigacha, barcha-barchasi aks etgan bo'ladi.

— O'quv adabiyotlarning ro'yxati bilan birgalikda, hech bo'lmaganda asosiy adabiyotlarning elektron formati talabaga taqdim qilinishi kerak.

— Mazkur fanni o'zlashtirish uchun zarur bo'lgan, internet havolalar to'plami – dayjest ham o'qituvchi tomonidan talabalarga yetkazilishi kerak.





— Fan bo'yicha atamalarning qisqacha izohi – glossariylar o'qituvchi tomonidan tayyorlanib talabaga berilishi kerak. Shu bilan birga shu ko'rinishdagi ma'lumotnomalarning havolalari va kerak bo'lsa, ularning asosiylari elekton shaklda talabaga yetkazilishi maqsadga muvofiq.

— Topshiriqlar to'plami, ya'ni mashqlar (misol, masalalar) talabaning nazariy bilimni mustahkamlash bilan birga, bilimlarini amaliyotga joriy qilish ko'nikmasini shakllantirishi bilan juda muhim. Muammoli vaziyatlarga tegishli keyslar esa, bundan tashqari talabaning mustaqil va kreativ fikrlash qobiliyatini rivojlantirishga xizmat qiladi.

— Fan ichidagi ma'lum bir mavzularga doir mantiqiy, sifatli animatsiyalarga ega bo'lgan prezentatsiyalar yoki video materillar talabaning fanga qiziqishini oshiradi.

Talabalar fan yuzasidan o'zaro fikr almashishi uchun yaxshi imkoniyatlardan biri bu forumlar. Hozirgi kunda talabalar telegram guruhlarini orqali bir-biriga g'oyaviy va ma'lumotlar bilan yordam berishi orqali ham ma'lum bir kursni yaxshi o'zlashtirishlari uchun imkoniyatlar bor. Shu bilan birga hozirda jahonda keng tarqalgan mobil ilovalardan foydalanib talabalar mustaqil ta'limida yuqori samaradorlikka erishish mumkin va h.k.

Xulosa qilib aytganda, zamon talablariga javob beradigan, nafaqat zamonaviy bilimlarga ega bo'lgan, balki qabul qilingan axborotlarni o'zining rivojlangan tahliliy-tanqidiy tafakkuri orqali mustaqil tahlil qilish, saralash va sara axborotlarni ilm-fan rivoji, yurt ravnaqi, xalq farovonligi uchun ishlata oladigan, mehnat bozorida raqobatbardosh kadrlarni tayyorlashni reja qilgan ekanmiz, oliy ta'limda mustaqil ta'limni tashkillashtirishda ma'suliyat bilan yondashgan holda, bu jarayonda innovatsion texnologiyalardan maqsadli foydalanish kerak.

### **Foydalanilgan adabiyotlar ro'yxati:**

1. <https://mt.bimm.uz>. Kredit-modul tizimi asosida ta'lim jarayonlarini tashkil etish. Oliy ta'lim professor o'qituvchilari uchun masofaviy kurslar.
2. Vazirlar Mahkamasining 2020-yil 31-dekabrda 824-son qaroriga 1- ILOVA Oliy ta'lim muassasalarida o'quv jarayoniga kredit-modul tizimini joriy etish tartibi to'g'risida NIZOM.



3. G'.Dadamirzayev, S.Vahobova. Modulli ta'lim mustaqil ish uchun maqsadga erishish vositasi sifatida. International Scientific Journal <http://www.internauka.com>.
4. Florian Geyer. The Educational SySTEAM in Belgium CEPS Special Report/September. ISBN 978-92-9079-921-4 Available for free downloading from the CEPS website <http://www.ceps.eu>)© CEPS, 2009.
5. Florian Geyer. The Educational SySTEAM in Belgium CEPS Special Report/September. ISBN 978-92-9079-921-4 Available for free downloading from the CEPS website <http://www.ceps.eu>)© CEPS, 2009.

## ТАРИХ ДАРСЛАРИДА ИНТЕРФАОЛ УСУЛЛАРДАН Фойдаланишнинг аҳамияти

*Шатураева Севара Ташмуратовна,  
Яккасарой тумани 26-мактабда тарих ва тарбия фани ўқитувчиси*

**Аннотация.** Ушбу мақолада таълим самарадорлиги оширишда инновацион таълим технологиялари ва ахборот технологияларининг афзалликлари хусусида сўз юритилади. Ҳозирги давр ўқитувчи ва ўқувчи олдига катта талаблар қўймоқда, бу талабларнинг энг асосийси - дарснинг самарадорлиги, унинг сифатлилиги, ўқувчиларда билим-кўникмаларни шакллантиришда турли қизиқарли ўқув машғулотларини ташкил қилиниши ва у орқали кутилган натижага эришишдан иборат.

**Калим сўзлар:** технология, ўқув жараёни, педагогик технология, компьютер технологияси, таълимда инновация ва бошқалар.

**Аннотация.** В данной статье говорится о преимуществах инновационных образовательных технологий и информационных технологий в повышении эффективности образования. Современный период предъявляет большие требования к преподавателю и учащимся, главным в этих требованиях является эффективность урока, его качество, организация различных интересных учебных занятий по формированию знаний и умений у учащихся и достижению через них ожидаемого результата.

**Ключевые слова:** технология, образовательный процесс, педагогические технологии, компьютерные технологии, инновации в образовании.

**Annotation.** This article deals with the advantages of innovative educational technologies and information technologies in improving the effectiveness of education. The modern period makes great demands on the teacher and students, the main thing in these requirements is the effectiveness of the lesson, its quality, the organization of various interesting training sessions to build students' knowledge and skills and achieve the expected result through them.

**Key words:** technology, educational process, pedagogical technologies, computer technologies, innovations in education.

Республикамиз таълим тизимини замонавий даражада такомиллаштириш йўналишида амалга оширилаётган кенг кўламли ишлардан кўзда тутилган асосий мақсад- ёш авлодга таълим-тарбия бериш сифати ва самарадорлигини ошириш,

уларни ўз юртининг содиқ фарзанди этиб тарбиялаш ва мустаҳкам билим эгаллашлари учун барча шарт-шароитларни яратиш ҳисобланади ва бугунги кун талабларидан келиб чиққан ҳолда янги чуқур билимлар талаб этувчи технологияларнинг ривожланиш шароитларида мустақил равишда янги билимларни эгаллаш, касбий маҳорат чуққиларини эгаллашга қодир, юқори малакали мутахассисларни тайёрлаш орқали таълим- тарбия жараёни сифати ва самарадорлигини оширишга қаратилган. Бу эса, ўз навбатида, ўқув жараёнини илм-фаннинг замонавий ютуқларига таянган ҳолда ташкил этишни, замонавий ўқитиш технологияларидан самарали фойдаланишни талаб этади.

Ҳозирги давр ўқитувчи ва ўқувчи олдига катта талаблар қўймоқда, бу талабларнинг энг асосийси- дарснинг самарадорлиги, унинг сифатлилиги, ўқувчиларнинг билим ва кўникмаларига, мактаблардаги турли хил ўқув машғулотлари, уларни ташкил қилиниши ва у орқали ўқувчиларни турли билим ва кўникмаларни эгаллаб олишидир. Бугунги кунда таълим жараёнини тўғри ва самарали ташкил қилишда инновацион технологиялар, техник воситаларнинг, жумладан, компьютернинг ўрни беқиёс. Ушбу техниканинг энг катта ютуқларидан бири сифатида айтиб ўтишимиз лозимки, дарсда мамлакатимизда ва дунёда рўй бераётган янгиликлар, жумладан, таълим тизими ва спорт янгиликларидан тўғридан тўғри фойдаланилса бўлади, шу мавзудаги диафильмлар ва видеофильмлар ҳам дарсни янада қизиқарли ўтишга ёрдам беради, бунинг учун эса ўқитувчи шахсига кўп талаблар қўйилади, у ўз устида ишлаши ва ҳар бир дарсга « мен бугун дарс жараёнига қандай янгилик билан кириб дарсни қизиқарли ташкил қиламан» яъни анъанавийликдан қочиш ва ноанъанавийликка интилиш билан тайёргарлик кўриш лозим.

Таълим жараёнида ўқитувчи ўзининг тутган ўрнидан оқилона фойдаланиб, ўқувчиларда уюшқоқлик, меҳнатсеварлик, ўзаро ҳурмат каби ахлокий фазилатларни, ўқишга онгли муносабат, ўз фаолиятини мақсадли йўлга қуйиш каби ақлий сифатларни, шу билан бирга, ўз диққатини бошқариш, хулқини идора этиш,

ўзини тута билиш, қийинчиликларни енгиш каби иродавий фазилатларни шакллантириши лозим.

Лекин бугунги кунда ҳамма фанда, ҳамма ўқитувчи ҳам ўз ишига маъсулият билан ёндашяпти деёлмайман, буни билиб олиш унчалик қийин эмас, бунга фақат ўқитувчининг ўзи айбдор холос, чунки хар бир фан ўзига хос қиррага, хос хусусиятга эга, баъзи фанларни дарс давомида белгиланган муддатда ўрганиш қийин, шунинг учун ҳам мустақил таълимни йўлга қўйиш, таълимга замонавий педтехнологияларни олиб кириш таълим самарадорлигини оширади, ўқувчиларни билим олишга қизиқтиради, ўз устида ишлашга ўргатади.

Бу муаммони тарих фани мисолида кўрадиган бўлсак, тарих фани таълимида дарсни тури ташкил қилишда қуйидаги саволлар туғилади:

1. Тарих фанини ўқувчи онгига осон ва тез етказиш учун қандай методлардан фойдаланиш зарур?

2. Тарих фани таълимида интерфаол методлар ва уларнинг самарадорлигини айтиб беринг.

3. Замонавий тарих дарсини сиз қандай ташкил қилган бўлардингиз?

Бундай саволларга жавоб бериш учун таълимнинг самарадор методларини дарс жараёнида татбиқ қила билиш лозим.

Тарих дарсларида замонавий усуллардан фойдаланиш синф муҳитини ўзгартиради, мавзу қандай ўрганилиши кераклигини белгилаб беради, хар бир ўқувчини фаоллаштиради. Бугунги кунда ўқитувчи ўқитиш учун фақат зарурий ахборотларнигина танлаб олиши ва ўқувчини бевосита мустақил билим олишга ўргатмоғи зарур. Бу жараёнда ўқитувчининг педагогик маҳорати, унинг чуқур билими, одоб-ахлоқи муҳим роль ўйнайди. Ҳозирги кунда замонавий усуллардан фойдаланиб дарс беришда ўқитувчи моҳирликдан ижодкорликка интилиши ва бу билан таълим соҳаси ривожиги ҳисса қўшмоғи талаб этилади. Замонавий педагогик технологияларни қўллашда ноанъанавий дарс усулларида фойдаланиш орқали иқтидорли ўқувчиларни аниқлаш, бўш ўзлаштирувчи ўқувчиларда ўз кучларига

ишонч ҳосил қилишлари учун имкон яратиш, синфдаги ўқувчилар ўртасида дўстлик, ўзаро ҳамкорлик алоқаларини шакллантиришга эришиш назарда тутилади.

Ҳар бир ўқитувчи ижодкор бўлиши керак, у ҳар ўқув соатига пухта тайёрланиб янгилик билан кириши керак, чунки ҳар дарсда такрорланадиган бир хиллик ўқувчини дарсга ва фанга қизиқишини сусайтиради, натижада дарс самарадорлигининг пасайишига олиб келади.

Менинг мутахассислигим тарих фани бўлгани учун, энг аввало, ўқувчиларда ОнаВатанга, шонли ўтмишимизга, буюк аждодларимизга муҳаббат уйғотиш, уларни асра- авайлашга ўргатишим лозим. Тарих фанини ўқитишда, аввало, фаннинг ўзи нимани ўргатишини ўқувчи онгига сингдириш лозим, тарих фанини ўрганиш жараёнида ўқитувчидан изланишни, ижодни талаб қилади, унинг ҳар дарси хилма-хил бўлиши керак, ҳар дарсда давомида ўқувчиларга янги мавзунини тушитириш билан диққатни тортувчи саволлар ўйин тарзида берилса, дарснинг турли босқичларида мавзуга мос ҳолда ўқувчиларнинг нутқини ўстириш учун ривоятлар айтиб берилса, тарихий шахслар ҳақидаги маълумотлар слайд, мультимедиа тарзида ўқувчилар кўз ўнгида намоён бўлса, ўқувчининг бу фанга қизиқиши янада ортиб, кейинги дарс соатини интизорлик билан кутади.

Инновацион таълим технологияси кўпроқ сифатли натижага эришишга қаратилган, қўлланиладиган инновацион таълим технология натижаси эса, биринчи навбатда, педагогнинг маҳоратига, илмий-касбий тажрибасига, шахсий хусусият ҳамда инсоний фазилатларига боғлиқ.

Ўқитувчи бу жараёнда шахснинг ривожланиши, шаклланиши, билим олиш ва тарбияланишига, шунингдек, эркин фикрлаб синфдошлари билан бир қаторда бошқарувчанлик, йўналтирувчанлик вазифасини бажаради. Бундай ўқув тарбия жараёнида ўқувчи ҳаракат иштирокчисига айланади.

Шундай қилиб, таълим-тарбия жараёнини технологиялаштириш ҳамisha янгиланиш ва унга тизимли ёндашишга муҳтождир. Чунки бир хилликдан ўқув машғулотида таҳсил олувчилар тезда зерикади. Натижада, таҳсил олувчиларнинг



ўқув машғулотиغا бўлган қизиқиши сўнади. Турли хил инновацион таълим усулларидан ташкил топган ўқув машғулотларини технологиялаштириш эса таҳсил олувчиларнинг диққатини узоқроқ сақлашга, зарур ҳолларда қайта эсга туширишга ва таълим самарадорлигини оширишга хизмат қилади.

### **Фойдаланилган адабиётлар руйхати:**

1. Тоштемиров. Д.Э., Қулматов. С.И. Мустақил ўқишда интеллектуал тизимлардан фойдаланиш. Касб – ҳунар таълими, 2013. -№ 3.
2. Муслимов Н. А. ва б. Касб таълими ўқитувчиларининг касбий технологияларини шакллантириш технологияси.- Т.: Фан ва технология. 2013.- 128 б.



## BIOLOGIYA O'QITISHDA ELEKTRON AXBOROT TA'LIM RESURSLARIDAN FOYDALANISH

**Abdujalilova Dilorom Qurbonaliyeva-Sirdaryo viloyati**

**Boyovut tumanidagi 28-umum ta'lim**

**maktabi o'qituvchisi**

**Annotatsiya:** maqolada zamonaviy texnik vositalardan foydalanganda o'qituvchi va o'quvchining roli, o'quv jarayonining tabiati, uning usuli va mazmuni, elektron ta'lim resurslaridan darslarda foydalanish, jamoaviy ta'lim doirasida o'quv jarayonini individuallashtirish va faollashtirish shakllari yoritilgan.

**Kalit so'zlar:** axborot texnologiyalari, kognitiv, shakl, fotosurat, videofilm, dinamik model, virtual, interaktiv.

Zamonaviy texnik vositalardan foydalanganda o'qituvchi va o'quvchining roli, o'quv jarayonining tabiati, uning usuli va mazmuni sezilarli darajada o'zgaradi. Elektron ta'lim resurslaridan darslarda foydalanish, hatto jamoaviy ta'lim doirasida ham o'quv jarayonini individuallashtirish va faollashtirishga imkon beradi. Axborot texnologiyalaridan foydalangan holda darslarni o'tkazish-o'quvchilarning aqliy jarayonlarini faollashtiradi: idrok, e'tibor, xotira, fikrlash; kognitiv qiziqishni uyg'otish ancha faol va tezroq sodir bo'ladi. Shunday qilib, mening ishimning maqsadi biologiya darslarida o'quvchilarning bilim faolligini oshirish, mavzuga qiziqish va o'qitish samaradorligini oshirishdir. Ushbu maqsad quyidagi vazifalarni amalga oshirishni o'z ichiga oladi:

- kognitiv qiziqishni rivojlantirishga ko'maklashish, o'rganish motivatsiyasini oshirish, ijodkorlikni rivojlantirish





- o'rganish uchun qulay sharoitlar yaratish, darsda va undan tashqarida tayyor elektron ta'lim resurslari (ETR) imkoniyatlaridan foydalanish,

- o`quvchilarning ehtiyojlarini qondirishga qaratilgan o'z raqamli ta'lim resurslarini (Markaziy razvedka boshqarmasi ) yaratish va qo'llash.

Elektron ta'lim resurslari (ETR) - bu raqamli shaklda taqdim etilgan fotosuratlar, videofilmlar, statik va dinamik modellar, virtual haqiqat va interaktiv modellashtirish ob'ektlari, kartografik materiallar, ovoz yozuvlari, ramziy ob'ektlar va biznes grafikalar, matnli hujjatlar va o'quv jarayonini tashkil qilish uchun zarur bo'lgan boshqa o'quv materiallari (elektron ilovalar).

O'qituvchi uchun ETR funktsiyalari bu raqamli ob'ektlarni namoyish qilish; virtual laboratoriyalar va o'quv to'plamining interaktiv modellaridan foydalanish; kompyuter sinovlari; qo'shimcha ma'lumotni tezda olish imkoniyati; o`quvchilarning ijodiy salohiyatini rivojlantirish.

O`quvchilar uchun ETR funktsiyalari-bu darsda individual, tadqiqot, ijodiy ishlarni tashkil etish va o'tkazish; uy vazifasini tayyorlashda yordam berish; o'quv manfaatlarini oshirish; avtomatlashtirilgan o'zini o'zi boshqarish; qulay sur'atda va o'zi tanlagan materialni o'zlashtirish darajasida ta'limni tashkil etishga yordam berish; ma'ruzalar, ma'ruzalar, tezislar, taqdimotlarni tayyorlash uchun ob'ektlarning katta bazasi. o`quvchilar ETR - dan foydalanishlari mumkin :

1) o'qituvchining topshirig'iga binoan dars paytida 2) darsdan tashqari : loyihalar va sinovga tayyorgarlik; 3) uyda: darslarga, fan olimpiadalariga tayyorgarlik (mustaqil ravishda).

Yangi materialni tushuntirish bosqichida men o'quv faoliyatining quyidagi turlaridan foydalanaman: rangli chizmalar va fotosuratlar. Slayd-shou. Videolar. Animatsiyalar Interaktiv modellar va chizmalar, diagrammalar. Multimedia taqdimotlari.



Materialni birlashtirish bosqichida men quyidagi o'quv faoliyatidan foydalanaman: javobni tanlash bilan vazifalar bilan ishlash. Trenajyorlar bilan ishlash. Virtual laboratoriya ishlarini bajarish.

Taqdimot-prezentatsiyalar-taqdimot(ing. presentation) – audiovizual vositalardan foydalanib ko'rgazmali shaklda ma'lumot taqdim etish shakli. Taqdimot yagona manbaga umumlashgan kompyuter animatsiyasi, grafika, video, musiqa va ovozni o'zida mujassam etadi. Odatda taqdimot ma'lumotni qulay qabul qilish uchun syujet, stsenariy va strukturaga ega bo'ladi.

Taqdimot nima uchun samarali So'nggi o'n yillik dunyoda kompyuter revolyutsiyasi davri bo'ldi. Kompyuterlar asosli ravishda hayotimizga kirib keldi. Insoniyat faoliyatining aksariyat jabhalarini kompyutersiz tasavvur qilish qiyin. Faoliyatning eng tez o'zgaruvchan dinamik turi bo'lgan biznes ham ushbu jarayondan chetda qolmadi. Bu holatda kompyuter bilan muloqotni osonlashtirish, uning e'tiborini tortish, qiziqtirish uchun ma'lumotingizni boshqalarga qanday qilib eng qulay va samarali tarzda etkazish mumkinligi to'g'risida savol tug'iladi. Ma'lumki, inson ma'lumotning ko'p qismini ko'rish (80%) va eshitish (15%) organlari orqali qabul qiladi (bu avvaldan aniqlangan va kino hamda televideniya undan samarali foydalaniladi). Multimediali texnologiyalar ushbu muhim sezgi organlarining bir vaqtda ishlashiga yordam beradi. Dinamik vizual ketma-ketlik (slyayd-shou, animatsiya, video)ni ovozli tarzda namoyish etish orqali insonlarning e'tiborini ko'proq jalb qilamiz. Shundan kelib chiqib, multimediali texnologiyalar axborotni maksimal samarali tarzda taqdim etishga imkon beradi. Videodan farqli ravishda multimediali texnologiyalar axborotlarni boshqarishga imkon beradi, ya'ni interfaol bo'lishi mumkin. Multimediali taqdimot ma'lumotni to'g'ridan to'g'ri qabul qilishni ta'minlaydi. Foydalanuvchi taqdim etilayotgan barcha ma'lumotlarni ko'radi va o'zini qiziqtirgan qismlaridan foydalana oladi. Ma'lumotni qabul qilish katta mehnat va vaqt talab qilmaydi. Ma'lumot taqdim etishning boshqa shakllaridan farqli ravishda multimediali taqdimot bir necha o'n minglab sahifa matn, minglab rasm va tasvirlar, bir necha soatga cho'ziladigan audio va video yozuvlar,

animatsiya va uch o'lchamli grafiklarni o'z ichiga olgan bo'lishiga qaramay, ko'paytirish xarajatlarining kamligini va saqlash muddatining uzoqligini ta'minlaydi.[1,2,3]

Elektron darslik amaldagi DTS, o'quv reja va dasturlar hamda tasdiqlangan (ma'qullangan) darslikka asoslangan holda dasturchi, dizayner, uslubchi va darslik muallifidan iborat ijodiy guruh tomonidan yaratiladi.

An'anaviy darslikdan farqli ravishda elektron darslik o'z tarkibiga nafaqat matn, balki – rasm, chizma, grafik, formula, multimedia, animatsiya, videolavha, nazorat savollari va topshiriqlari, o'yin, test, boshqotirma kabi resurslarni mujassam etadi. Elektron darslik ma'lum tuzilmaga ega bo'lib, unda kerakli ma'lumotni izlash, tez ochish, takrorlash kabi funktsiyalar mujassam bo'ladi.[5]

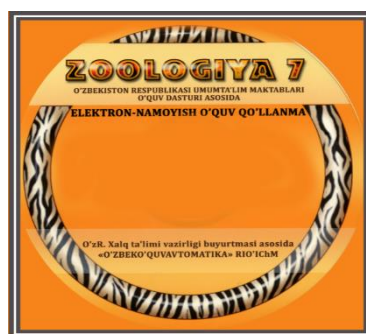

1-rasm. Elektron darsliklar namunalari

Elektron darsliklardan bevosita o'quv jarayonida hamda darsdan tashqari mustaqil ta'lim olish uchun foydalanish mumkin.

Elektron darsliklar mazmuni bilan tanishtirish.

Hoeirgi kunda pedagog:

-o'quv kurslari dizayneri-yaratuvchisi;



- o'qetish metodlari bo'yicha maslahatchi;
- tyutor-o'quv kurslarini interaktiv taqdim etish bo'yicha mutaxassis;
- ta'lim natijalarini nazorat qilish usullari bo'yicha mutaxassis bo'lishi talab etiladi.

O'quv kursini yaratishda quyidagilar hisobga olinishi lozim:

- kurslarning maqsadi;
- maqsadga erishish yo'llari;
- o'quv materiallarini taqdim etish usullari;
- o'qetish metodlari;
- o'quv topshiriqlarining turlari;
- muhokama uchun savollar;
- munozara va bahslarni tashkil etish yo'llari;
- o'zaro usullari va muloqot

Pedagoglar kompyuter texnologiyalaridan foydalanish ko'nikmasiga ega bo'lish bilan birga quyidagilarni amaliyotda qo'llay olishi lozim:

- yangi o'quv materiallarini tushuntirishda kompterning namoyish imkoniyatlaridan foydalanish;
- internet, o'rgatuvchi va nazorat qiluvchi dasturiy mahsulotlar asosida darslarni tashkil etishi;
- darsga metodik tayyorlanish, qo'shimcha axborotlarni izlash va tizimlashtirish, didaktik materiallarni tayyorlash;
- kompyuter texnologiyalari asosida o'quv jarayonini tashkil etish va boshqarishda foydalanish malakalari.



Elektron taqdimot-darsda slaydlardan ko'rgazmali material sifatida foydalanish o'qituvchi uchun keng imkoniyat yaratadi. O'quv materialining elektron taqdimotida animatsiyalar asosida o'tilayotgan materialning berilishi mavzuni o'quvchilar tomonidan o'zlashtirilishini engillashtiradi va ko'rgazmalilikni oshiradi. Namoyish slaydlarini o'quvchilarga tarqatma material sifatida ham berish mumkin. Slaydlarga o'quvchilar o'zlarini munosabatini bildirishi, uni tahlil qilishi mumkin.

Bu orqali o'quvchilar quyidagi malakalarga ega bo'ladilar:

- grafik axborotlarni matn shakliga keltirish yoki aksincha;
- muhokama etilayotgan mavzu bo'yicha xulosalar va savollarni shakllantirish;
- o'zining o'quv biluv faoliyatini rejalashtirish;

Axborot kommunikatsiya texnologiyalarining imkoniyatlaridan shaxsga yo'naltirilgan ta'limni rivojlantirishda, o'quvchilarning ijodiy qobiliyatlarini shakllantirishda samarali foydalanish mumkin.[4]

Ma'lumki axborot texnologiyalari axborotlarni yig'ish, saqlash, uzatish, qayta ishlash usuli va vositalari majmuidir.

Zoologiya darslarida axborot mjmui-ma'lumotnomalar, entsiklopediyalar, virtual muzeylar, geografik va Zoologiyaiy mavzudagi xaritalar, rasmlar, chizmalar, animatsiyalar, matnlar, tasviriy axborotning statistik va dinamik ifodalari, ovozli obrazlar (yozilgan ovoz, musiqa va boshqalar) foydalanish mumkin.

Zoologiya o'qituvchilari axborot texnologiyalari vositalari bilan ishlash uchun quyidagi ko'nikmalarga ega bo'lishi lozim:

- ishchi dastur va texnologik xaritalar tuzish,
- ma'ruza matnlari va amaliy mashg'ulotlar bilan bog'liq topshiriqlarni tayyorlash,
- metodik ko'rsatmalar va nazorat savollarini tuzish,



-o'zlashtirish natijalarini tahlil qilish,

-ma'ruza matnlarini tahrirlash,

-har bir mavzu bo'yicha dinamik ko'rinishda aks etuvchi jaaryonlarning animatsiyalarini tasavvur qilish.

Elektron darsliklar vositasida o'qitishda axborot va o'rgatuvchi texnologiyalarni qo'llash uchun imkoniyat yaratiladi. Shuningdek, elektron zahiralarni vositasida o'qitish jaraenining samarali tashkil etilishi o'quv maqsadlariga erishishni ta'minlaydi. Yana shuni ta'kidlash joizki, agar o'qitish jaraeni yaxshi tashkil etilmasa, ilg'or pedagogik va axborot texnologiyalari ham etarlicha samara bermaydi[5]

O'yinlar-o'yin dam olish, ko'ngil ochish ehtiyojlarini qondirish, organizmdagi zo'riqishni yo'qotish hamda ma'lum malaka va ko'nikmalarni rivojlantirishga yo'naltirilgan multimedia ilovalaridandir. O'rgatuvchi o'yinlar – taqdim etilgan engil o'yin shaklida foydalanuvchiga u yoki bu soha bo'yicha o'z malaka va ko'nikmalarini oshirishga yordam beradigan dasturlar.

Multimedia-galereyalar ovoz jo'rliqidagi harakatlanuvchi suratlar to'plami.

Audioilovalar-Ovozli fayllarni o'quvchi qurilmalar – raqamli tovushlar bilan ishlovchi dasturlar. Raqamli tovush – bu elektrik signal amplitudasining diskret sonlar bilan ifodalanishi. Tasvirlarning kadrlarda almashishi – tasvirlarning belgilangan vaqt oralig'ida almashish tartibi.

- Panorama – katta ochiq maydonni erkin tomosha qilishga imkon beruvchi keng va katta plandagi manzara.

- Interfaol galereya – foydalanuvchiga boshqarish imkonini beradigan galereya (tasvirlar bo'yicha harakat).

Videoilovalar–harakatlanuvchi tasvirlar ishlab chiqish texnologiyasi va namoyishi. Video tasvirlarni o'qish qurilmalari – videofilmlarni boshqaruvchi dasturlar. Bu ishlab

chiqarish jarayoni, tabiiy hodisa, tarixiy voqelik, adabiyotga oid sahnalar kabilarni namoyish etadigan qisqa muddatli videofilm.

Virtual laboratoriya (simulyatsiya) – aniq va tabiiy fanlar bo'yicha tabiatda mavjud lekin amaliyotda ko'rsatish imkoni bo'lmagan yoki xavf-xatar tug'diradigan namoyish va laboratoriya ishlarini o'tkazish uchun mo'ljallangan. Virtual laboratoriyalarni yaratishning maqsadlaridan biri – o'rganish jarayonini har tomonlama to'liq vizuallashtirish, asosiy vazifalardan biri – o'quvchini o'rganish jarayonining mazmun-mohiyati to'liq idrok etish va tushunishdir.



**2-rasm. 7-sinflar uchun videoilovalar namunalari**

Virtual laboratoriyaning vazifalari: -ko'rgazmali illyustratsiya va o'rganiladigan qonunlarning to'g'riligini isbotlash; -o'tkaziladigan tajriba (eksperiment)larning mutlaqo xavfsizligi hamda sinfda havoning tozaligini ta'minlash; -tajribalarni yakka tartibda bajarish imkoniyati, bu esa ta'lim oluvchilar mustaqilligining, ularning konstruktorlik qobiliyati va texnik udda-buronligining rivojlanishiga ta'sir o'tkazmay qolmaydi; -dars vaqtda virtual laboratoriya ishlarini bajarish nazariy hamda amaliy mashg'ulotlar o'rtasidagi to'siqlarni bartaraf etadi, bu o'qitish sifat va samaradorligi, o'quvchilarning mustaqil bilish faolligi ortishiga ko'maklashadi; -virtual axborot-ta'lim laboratoriyasi

tadqiqotchilik xarakteridagi eksperimentlarni o'tkazish uchun keng imkoniyatlar taqdim etadi, ma'lum metodik jihatdan asoslangan vaziyatlarda ulardan real laboratoriya qurilmalariga qo'shimcha sifatida foydalanish mumkin; -kompyuterdagi laboratoriya nostandart va muammoli vaziyatlarda o'quvchilarning sub'ektiv tajribasini ta'minlaydi. - ta'lim muassasasi o'quv jarayoniga ochiq dasturiy mahsulotlar va axborot texnologiyalarni joriy qilish; -seminar mashg'ulotlari doirasida amaliy topshiriqlarni bajarish; -malaka oshirish bo'yicha mashg'ulotlarni o'tkazish. Virtual laboratoriyalarning imkoniyatlari: qimmat laboratoriya asboblari sotib olishga ehtiyojning yo'qligi; laboratoriya shart-sharoitlarida bajarilishi printsiplial mumkin bo'lmagan jarayonlarni modellashtirish imkoniyati; xavfsizlik; vaqt va resurslarning tejallishi; bajarilgan laboratoriya natijalarining avtomatik tarzda hisoblanishi; virtual laboratoriyalarni masofaviy ta'limda qo'llash imkoniyatining mavjudligi; virtual jarayonni boshqarish kompyuterning zimmasiga tushishini hisobga olib, kiritilayotgan parametrlarni o'zgartirib, tajribalar seriyasini o'tkazish imkoniyati mavjudligi; o'tkazilayotgan laboratoriya tajribasini vaqtning boshqa masshtablarida kuzatish mumkinligi. Bundan tashqari, virtual axborot-ta'lim laboratoriyasi sharoitida o'quv modellashtirish orqali bilimning yangi sohalarini o'rganishda o'quvchilarning atrof olamdagi hodisalarni bilishga oid mustaqil faolligi ortadi, hayotiy faoliyati davomida yuzaga keladigan muammolarning echimi variantlarini mustaqil topish malakasi, olingan bilimlarni amaliyotda qo'llashga tayyorlik shakllanadi. Demak, o'quvchilarning mustaqilligini rivojlantirishga ko'maklasha-digan virtual laboratoriyalardan foydalanish, elektron ta'limiy kompyuter mahsulotini joriy qilishda



muvaffaqiyatning uzviy qismi sanaladi. Topshiriqlarning elektron shaklda: audio, video, animatsiyalarni qo'llagan holda berilishi talabalarda kuchli qiziqish uyg'otadi.

Laboratoriya topshiriqlari natijalarining avtomatik tarzda jamlanishi, o'qituvchiga engillik yaratadi. Laboratoriya mashg'uloti topshiriqlarining talabalar tomonidan qayta takroriy bajarilishi asosida ko'nikma va malakalarning tarkib topish jarayoni jadallashadi. [6]

Laboratoriya ishlarini virtual laboratoriyalar ko'rinishida kompyuter imitasion modelini yaratish quyidagicha: - virtual laboratoriyalar uchun maxsus jihozlangan xonalar talab qilinmasligi; - laboratoriya mashg'ulotlarida ro'y berayotgan jarayonlarni kompyuter imitasion modeli orqali ob'ektning ichki va tashqi xossalarini kuzatish hamda namoyish qilinishi; - laboratoriya sharoitida o'tkazish mumkin bo'lmagan jarayonlarni virtual namoyish qilish; - virtual laboratoriyalardan mustaqil o'qitish soatlarida keng foydalanish; - laboratoriya ishlarida ko'zda tutilgan parametrlar (moddalar, elementlar va h.k.) ni o'zgartirib borishi; - masofadan o'qitish ta'lim turi uchun o'quv materiallari bazasi sifatida foydalanish;

- o'quv jarayonining samaradorligini oshirish va laboratoriya mashg'ulotlarini bajarishda tejamkorlikka erishish kabi imkoniyatlarni paydo qiladi. Biologiya fanlari bo'yicha laboratoriya darslarida virtual laboratoriyalarni qo'llash biologik namunalarni kompyuter ekranida ko'rsatish, organizmlarning tashqi muhit bilan bo'lgan o'zaro murakkab bog'liqligini o'rganish, tirik organizmlar orasida har doim o'zgarib turadigan o'zaro munosabat, turlarning o'sishi va rivojlanishi kabi jarayonlarni namoyish etishga imkoniyat yaratib beradi. Tirik organizmlardagi fiziologik jarayonlarni ko'rsatish hamda

ularning tuzilishi, xulqatvori, tashqi ko‘rinishini tavsiflashda virtual laboratoriyalar o‘quvchilarga juda qo‘l keladi. Shuning bilan bir qatorda kompyuter ekranida taqdim etish o‘quvchilarga o‘quv materiallarini o‘zlashtirish darajasini oshirishga olib keladi. Kompyuter yordamida berilayotgan haqiqiy tasvirni aks ettiruvchi o‘quv materiallari o‘quvchilarga ma‘lum hajmdagi ma‘lumotlarni berish imkoniyatini yaratadi, chunki boshqa o‘qitish vositalari orqali bunday lavhalarni to‘liq ko‘rsatish imkoniyati ancha murakkab.[9]. Quyida misol tariqasida o‘quv jarayonida virtual laboratoriyalarni qo‘llashning “Botanika” fanidan fotosintez jarayonini kuzatishga doir laboratoriya ishining kompyuterda imitasion modelini ko‘rsatishga harakat qilamiz. Bu virtual laboratoriyada fotosintez jarayoni ko‘rsatiladi. Virtual laboratoriya asosida bajariladigan fotosintez jarayonining jadalligini o‘quvchilar kompyuterda ko‘rish, o‘zaro mulohaza yuritish mumkin. Bu esa o‘z navbatida, bir tomondan, laboratoriya ishlariga oid o‘quv jarayonlarida namoyish qilish uchun sarflanadigan material xom-ashyo va shunga o‘xshash materiallarni tejashga olib kelsa, ikkinchi tomondan, ob`ektlar ustida olib borilayotgan laboratoriya ishlarini to‘g‘ridan-to‘g‘ri ko‘rish, kuzatib borish, mulohaza yuritish, o‘zaro fikr almashinishga va ma‘ruza darslarida foydalanish imkoniyatini beradi. Bunday ko‘rinishdagi laboratoriya ishlarini virtual laboratoriya tarzida ifoda etish masofadan o‘qitish tizimida ham juda qo‘l keladi. Sababi, uzoq hududdagi maktab va ta‘lim muassasalarida o‘quv-dasturi mavzularini o‘rganish uchun kerakli asbob, jihoz, material xom ashyo yetarli bo‘lmagan holda ham o‘quv-tajriba, amaliy va laboratoriya ishlarni bajarishni amalga oshirish mumkin bo‘ladi. Shuni ta‘kidlash lozimki, virtual



laboratoriya asosida laboratoriya ishlarini bunday koʻrinishda oʻtkazilishi bir qator qurilmalarning va ashyolarning tejalishiga ham olib keladi. [7]

Oʻqituvchilarning muhim vazifalaridan biri oʻquvchilarda materiallarni eslab qolishi uchun muayyan intilishni tarkib toptirish, ularga eslab qolish, fikr yuritish, tafakkur oʻstirish yoʻllarini (kuzatish, taqqoslash, tahlil qilishni) oʻrgatishdan iboratdir. Bu vazifa eng avvalo, umumtaʼlim maktablarida amalga oshirilishi shart. Hozirgi zoologiya darslarini oʻqitish masalalariga aniqlik kiritish, bu sohada toʻplangan barcha yutuqlarni yanada boyitish, ularni umumlashtirish, nazariyaning amaliyot bilan bogʻliqligini isbotlash, zamonaviy pedagogik texnologiyalarini taʼlimga joriy etish, umumtaʼlim maktablari uchun taʼlim uslubiyatini ishlab chiqish hozirgi metodika hamda pedagogika fanlari oldida turgan, qilinishi lozim boʻlgan dolzarb vazifalardan biridir. Kompyuter texnologiyasining rivojlanib borishi turli mavzularda, ayniqsa, ilmiy biologik mavzularda taqdimot masalalarini hal etish oson, tez, sarf-xarajatni juda ham kam boʻlishini taʼminladi. Hozirgi vaqtda elektron darsliklar, ishlanmalardan darslarda keng foydalanilmoqda. Bu ishlanmalar mazmunan, texnik imkoniyatlari kengligi dasturiy jihatdan, hajmi va koʻrsatkichlari boy icha rang-barang animatsiyalar, multimediyalar koʻrinishiga ega boʻladi. Bunday ishlanmalar oʻquvchida anʼanaviy oʻqitishdan farqli oʻlaroq ularda koʻrish orqali eslab qolish, bir vaqtning oʻzida mavzuga oid oʻzgaruvchan jarayonlarni tasavvur qilish hamda fikrlash qobiliyatlarini rivojlanishiga keng yordam beradi. Ularda yaratuvchanlikka intilishni shakllantiradi. Shu oʻrinda electron darslik tushunchasiga toʻxtalib oʻtsak [8]. Elektron darslik - zamonaviy oʻquv jarayonining eng

asosiy elementlaridan biri bo'lib, u o'quv fani yoki ma'lum bir bo'limni o'rganishni ta'minlovchi an'anaviy darsliklarni barcha shakl va xususiyatlarini o'zida mujassamlashtirgan uslubiy majmua sifatida, zamonaviy axborot texnologiyalariga asoslangan ishlanmadir. Bu imkoniyatlar asosan quyidagilardan iborat:

- tabiiy, biokimyoviy, fiziologik, kimyoviy, fizikaviy jarayonlarni bevosita aks ettiradi;
- Murakkab ob'yekt va jarayonlarni ko'rgazmali tasvirlash;
- Audio, video va animatsiya elementlariga asoslangan matnlar;
- Matn va izohlarni audio-sinxron tarzda ifodalash;
- Jarayonlarni matematik modellashtirish, hisoblash va natijalarni raqam yoki grafik ko'rinishda ifodalash;
- Bilimlarni nazorat qilish va baholash. Electron darslikdan oquv jarayonida qo'llash davomida o'qituvchi uni boyitib borishi, qo'shimchalar kiritish, nazorat turlarini o'zgartirishi mumkin. Shuningdek, tayyorlangan testlar orqali o'quvchilarning tayyorgarlik darajalarini tadqiq qilish imkoniga ega bo'ladi. Shunday qilib, elektron darsliklar quyidagi hollarda yaxshi samara beradi:

1. Interaktivlik (teskari aloqani amaliy ta'minlashi) xossaga ega bo'lsa;
2. Kerakli axborotni tezlikda topish;
3. Vaqtni tejilishi;
4. Matnlarni multimediya texnologiyalari ustunligida bo'lishi;
5. Axborotlarni yangilanish imkoniyatlari mavjudligi va boshqalar.

Umuman olganda, axborot – bilim, pedagogik texnologiya, boshqarish, tashkiliy texnologiya, tahliliy imkoniyatlarga asoslangan ilmiy va ko'rgazmali qilib tasvirlash

kabi holatlarni o'zida mujassamlashtirgan bo'lishi zarur. Shunday qilib, electron darsliklar multimediyaviy mahsulot bo'lib, o'quvchi o'quvchilarni uzluksiz hamda doimiy o'qitish jarayonini ta'minlaydi desak, mubolag'a bo'lmaydi. O'qituvchilarning faoliyati ko'p qirrali bo'lib, ular boshqaruvchi, muloqot qiluvchi, yo'naltiruvchi, tashkil etuvchi va baholovchi rollarini amalga oshirishlari kerak bo'ladi. Bizga ma'lumki hozirgi paytda axborot kommunikatsion texnologiyalar asosida darslarni olib borish juda yaxshi natijalarni ko'rsatmoqda. Jumladan, zoologiya fanini o'qitishda axborot texnologiyalaridan foydalanilib darslar tashkil etilsa, bu o'quvchilarni darsga nisbatan qiziqishlarini, mustaqil qaror qabul qilishi, mustaqil fikrlashiga hamda tafakkurini rivojlanishiga imkoniyat yaratadi. O'quv jarayoni pedagogik- psixologik qonuniyatlarga tayangan holda o'ziga o'quv biluv jarayonida turli shakl va metodlar orqali, maxsus didaktik tomoyillarni qo'llash asosida tashkil etiladi. Chunki o'quvchi faoliyati o'quv jarayonida bilimlarni o'rganish, malaka va ko'nikmalar hosil qilishi asosida bilishga oid, yaratuvchilik, estetik, kommunikativ vazifalarini bajaradi. [9]

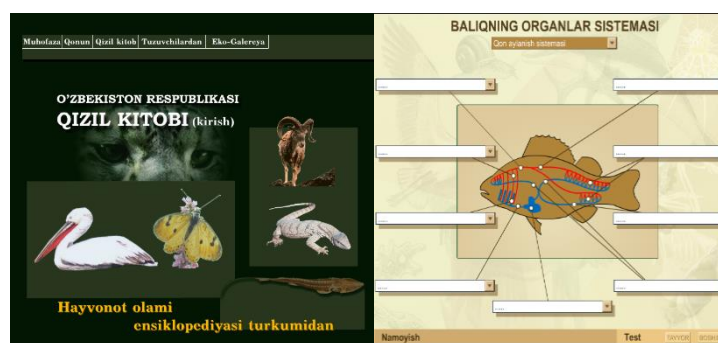

**3-rasm. 7-sinflar uchun multimedia namunalari**

Multimedia (*ingl. multi* – “ko’p, keng”, *media* “muhit”) resurslar ovoz, grafika, animatsiyalarni o’ziga olgan harakatlanish mavjud bo’lgan muayan mavzuga doir resursdir. Multimediali texnologiya- bir vaqtning o’zida ma’lumot taqdim etishning bir necha usullaridan foydalanishga imkon beradi: matn, grafika, animatsiya, videotasvir va ovoz. Multimediali texnologiyaning eng muhim xususiyati interfaolik – axborot muhiti ishlashida foydalanuvchiga ta’sir o’tkaza olishga qodirligi hisoblanadi. So’nggi yillar davomida ko’plab multimediali dasturiy mahsulotlar yaratildi va yaratilmoqda: entsiklopediyalar, o’rgatuvchi dasturlar, kompyuter taqdimotlari va boshqalar. Kompyuter taqdimotlari (Kompyuter vositasida tayyorlangan taqdimotlar) Ma’ruza, doklad yoki boshqa chiqishlarda odatda ko’rgazmali namoyish etish vositasi sifatida plakatlarni, qo’llanma, laboratoriya tajribalaridan foydalaniladi. Bu maqsadda diaproektorlar, kodoskoplar, grafik tasvirlarni ekranda namoyish etuvchi slaydlardan foydalaniladi. Kompyuter va multimediali proektorning paydo bo’lishi ma’ruzachi nutqini ovoz, video va animatsiya jo’rligida sifatli tashkil etishning barcha zaruriy jihatlarni o’zida mujassam qilgan ko’rgazmali materiallarni taqdimot sifatida tayyorlash va namoyish etishga imkon berdi.

Multimedia dasturlari orqali o’qitish o’quv



#### 4-rasm. 7-sinflar uchun “Suvdv va quruqlikda yashovchilar” mavzusi bo’yicha interfaol trinajer namunalari

materialining mazmuniy komponentlarini keng ko’lamda tizimga keltirishga ko’maklashadi, ta’lim oluvchilarga ta’limning to’liq yoki qisqartirilgan variantlarini erkin

tanlash va o'tish imkonini beradi. Ta'lim vositalarining yangi shakli nafaqat muloqot, axborotlarni uzatish uchun yangi imkoniyatlarning vujudga kelishiga, balki an'anaviy ta'lim va ma'lum ommaviy axborot vositalari bilan taqqoslaganda zamonaviy madaniyatda o'zgacha o'rin olgan yangi muammolarning, echimlarning, yangi kesishish nuqtalarining vujudga kelishi uchun ham imkoniyatlar yaratadi. Pedagogika fani tajribalari va amaliyotining shaxsga yo'naltirilgan ta'lim modeliga diqqati ko'p jihatdan ilmiy qarashlari markazida insonga urg'u beriluvchi falsafiy qarashlar taraqqiyoti bilan bog'langan. Shaxsga yo'naltirilgan ta'lim shunday ta'limki, u:

- Ta'lim oluvchiga yo'naltirilgan va unga ta'lim jarayonining eng asosiy qadriyati sifatida e'tibor qaratilgan;

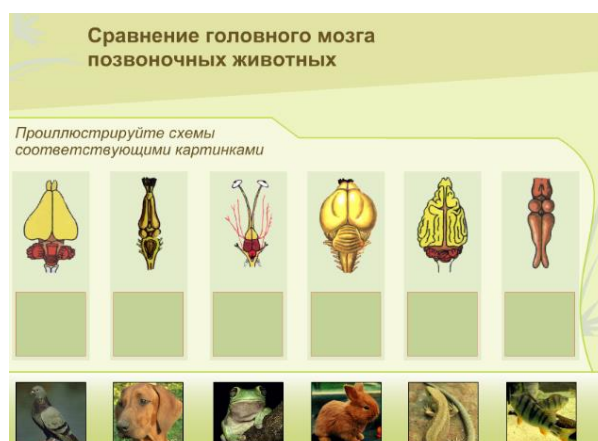

## 5-rasm. 7-sinflar uchun

### ”Umurtqali xayvonlarning bosh miyasini solishtirish” bo'yicha

interfaol trinajer namunalari

• ta'lim oluvchining shaxsiy sifatlarini namoyon qilishga va shakllantirishga, tafakkurini rivojlantirishga, uning ijodkor, faol va tashabbuskor shaxs sifatida etilishiga, o'rganishga bo'lgan va ma'naviy ehtiyojlarini qoniqtirishga; ularning zehni, kommunikativ va ijtimoiy qobiliyatlarini, o'zini o'zi kamol toptirish va o'z ustida ishlash ko'nikmalarini rivojlantirishga qaratilgan sharoitlarni yaratishga ko'maklashadi;



• yangi ijtimoiy sharoitlarga moslashuvchanlik, yangi ixtisos olishga va bilimlarni mustaqil o'zlashtirishga qobiliyatli mutaxassislariga bo'lgan jamiyat ehtiyojlarini ta'minlashga yo'naltirilgan. [10]

Ushbu elektron axborot ta'lim resurslarini dars mashg'ulotlarida foydalanishda esa bizga kompyuter texnikasi va boshqa texnik vositalar (videoproektor, kodoskop, interaktiv "elektron" doska, DVD-pleer, TV) kerak bo'ladi.

Xulosa qilib aytganda, ta'lim jarayonida elektron axborot ta'lim resurslaridan unumli foydalanish natijasida o'quvchi o'quv materialini tez va qulay usulda, ya'ni ko'rish, eshitish orqali chuqurroq va mukammalroq o'zlashtirish imkoniyati vujudga keladi.

## Adabiyotlar

1.O'zbekiston Respublikasi Vazirlar Mahkamasining 2002 yil 6 iyundagi "Kompyuterlashtirishni yanada rivojlantirish va axborot – kommunikatsiya texnologiyalarini joriy etish chora-tadbirlari to'g'risida"gi 200-sonli qarori

2. O'zbekiston Respublikasi Vazirlar Mahkamasining 2002-2010 yillarda kompyuterlashtirish va axborot texnologiyalarini rivojlantirish dasturi

3."Axborot texnologiyalari sohasida kadrlar tayyorlash tizimini takomillashtirish to'g'risidagi O'zbekiston Respublikasi Prezidenti qarori. "Xalq so'zi" gazetasi, 2005, 3-iyun.

4. «Axborot-kommunikatsiya texnologiyalarini yanada rivojlantirishga oid qo'shimcha chora-tadbirlar to'g'risida» O'zbekiston Respublikasi Prezidentining 2005 yil 8 iyuldagi–117-son qarori.

5. O'zbekiston Respublikasining 2003 yil 11 dekabrda qabul qilingan «Axborotlashtirish to'g'risida»gi 560-II-sonli Qonunining 3-moddasi





6. Umumta'lim fanlari bo'yicha multimedia ilovalarini ishlab chiqish metodologiyasi.  
O'quv qo'llanma. – T.

7.Solovov A.V. Proektirovanie kompyuternix sistem uchebnogo naznacheniya: Uchebnoe posobie, SGAU. — Samara: 1995 2. Aldushina I.I. Ispolzovanie multimediyinx prezentatsiy na urokax texnologii.–M.: Pervoe sentyabrya, 2003–2014

8 Jadaev B. G. . Samouchitel Flash MX «TEXNOLODJI – 3000». – Moskva

9. G'ulomov S. Axborot tizimlari va texnologiyalari.–T.: «SHarq», 2000 y.



## ИННОВАЦИОН ТЕХНОЛОГИЯ ВОСИТАЛАРИНИ ТАЪЛИМГА ОЛИБ КИРИШНИНГ ЎЗИГА ХОС ХУСУСИЯТЛАРИ

**Давранова Гулсара Маматовна**

Сирдарё вилояти халқ таълими

бошқармаси услубчиси

**Аннотация:** мақолада таълимга инновацион технологияларни жорий этиш, ўқувчиларнинг ўқув материалларини ўзлаштириш даражасини ошириш, оммавий ахборот воситаларида ахборотни топиш, саралаш, қайта ишлаш, сақлаш, унумли фойдаланиш, интеллектуал ва ижодий ривожланиш, интилувчанлик, мустақил ўрганиш, ҳаётий тажрибани доимий равишда такомиллаштириб бориш масалалари очиб берилган.

**Калит сўзлар:** ахборот, таълим-тарбия, видеоролик, симулятор, компьютер электрон, интеграция, инновацион технология, восита.

Бугунги кунда жамиятимиз замонавий билим, кўникма ва малакага, турли муаммоларни ҳал этишга ижодий ёндашадиган юқори малакали кадрларга муҳтож. Шунинг учун ҳам таълим олдида катта талаблар қўйиладики, улардан энг муҳими дарснинг самарадорлиги, унинг сифати, ўқувчиларнинг билим ва кўникмаларни эгаллашидир. Таълим ўқувчига билим бериш билан бирга одоб-ахлоқ қоидаларини ўргатади, оилага, Ватанга муҳаббат руҳида тарбиялайди. Бу ўқувчида ўз-ўзига ишоч, меҳр-оқибат ва инсоний фазилатларни шакллантириш, ҳаётда ўз ўрнини топиш, муваффақиятга эришиш имконини беради. Таълим-тарбия инсоннинг маънавий юксалиши ва камолотининг асосий неъматидир. Шу боис ўқув жараёнини тўғри ва самарали ташкил этишда инновацион технологиялар, техник воситалар, жумладан, замонавий компьютерлар, видеопроекторлар, электрон доскалар, кўргазмали қуроллар,

мультимедиа, анимация, графикалар, слайд ва видеороликлар, симуляторлар, компьютерлар ва мобиль ўйинлар, электрон ва ақлли дарсликлардан фойдаланиш, интеграция қилиш лозим. Ҳозирги пайтда ИТВ талабнинг кучайишининг унинг турли соҳаларда тобора кенг қўлланиб бораётганлиги, ИТВни қўлланиш соҳасининг кенгайиши, ахборот технологияларининг яратилиши жамият ҳаётининг барча соҳаларида яъни ишлаб чиқаришда, фанда, таълимда, тиббиётда ва бошқа жабҳалардаги ривожланиш, тезкор ахборот алмашинувига, қисқа вақтда ахборотларни қайта ишлаш, ўз вақтида манбага узатишга олиб келмоқда.

Инновацион технология воситаларини таълимга олиб киришнинг ўзи бир масала бўлиб турган пайтда олдимизга янги бир катта муаммо кутиб турибди. Бу – инновацион технология воситаларини дарсларда қўллаш, улардан оқилона фойдаланиб дарс ўтиш имкониятига эга бўлган маҳоратли кадрлар масаласидир. Юртимизнинг барча мактаблари информатика ва ахборот технологиялари фани ўқитувчилари билан таъминланган бўлсада, ҳатто улар ҳам таълим жараёнини ахборотлаштириш, инновацион технология воситаларини қўллаш, улардан самарали фойдаланиб дарсларни ташкил қилиш бўйича етарли билимга эга эмаслар. Ваҳоланки, таълимда инновацион технологияларни жорий этиш барча фан ўқитувчиларини мазкур соҳа бўйича тегишли билимга эга бўлишни тақозо этади.

Таълимга инновацион технологияларни жорий этишдан мақсад ўқувчиларнинг ўқув материалларини ўзлаштириш даражасини ошириш, оммавий ахборот воситаларида ахборотни топиш, саралаш, қайта ишлаш, сақлаш, унумли фойдаланиш, медиа маданиятини юксалтириш, ўз-ўзини узлуксиз рағбатлантириш, маънавий, интеллектуал, интеллектуал ва ижодий ривожланиш, интилувчанлик, мустақил ўрганиш, ҳаётий тажрибани доимий равишда такомиллаштириб бориш, мустақил қарорлар қабул қилиш, инсон меҳнатини осонлаштирадиган ва меҳнат унумдорлигини оширадиган қулай шароитларга олиб келадиган илмий-техника янгиликларидан фойдаланиш каби компетенцияларни шакллантириш.



Бошланғич синф дарсларини ўқитишда кўргазмали куруллардан фойдаланмасдан дарс ташкил этиш жуда қийин. Чунки ёш болага янги маълумот беришда у ҳақида аниқ тушунча бериш керак. Масалан, тўрт томони ва тўртта бурчаги бўлган геометрик шакл тўртбурчак дейилса, тўртбурчак шаклини кўрсатмасак, ўқувчиларда турли тасаввурлар ҳосил бўлиши табиий. Аксарият ўқитувчилар дарсларни ўқиш мобайнида керакли материални танлаш ва уни намойиш этиш билан боғлиқ муаммоларга дуч келмоқдалар. Бошланғич синф дарсларида ИТВдан фойдаланиш ушбу муаммоларни ҳал қилишда катта ёрдам беради. Аксарият бошланғич синф ўқитувчилари дарс давомида керакли материални танлаш ва тақдим этишда муаммоларга дуч келишади. Бу муаммоларни ҳал этишда ахборот-коммуникация технологияларидан фойдаланиш катта ёрдам беради. Умумтаълим мактаб ўқитувчиларининг дарсларда ИТВ дан фойдаланишини аҳлил қиладиган бўлсак, аксарият ўқитувчилар турли сабабларга кўра ИТВни ўқув жараёнига қўллашга қуйидаги муаммоларга дуч келмоқдалар - умумтаълим мактабларида ИТВ нинг этишмаслиги;

- ўқитувчиларнинг ИТВ саводхонлигига эга эмаслиги;
- ўқитувчилар дарсларда ИТВ дан фойдаланиш кўникмаларига эга эмаслиги;
- таълимда ИТВ дан фойдаланишда аудитория тайёр эмаслиги;
- таълимда ИТВ ни жорий этиш бўйича режани тўғри тузилмаганлиги; - таълимда ИТВ ни жорой этишга қаршиликлар мавжудлиги;
- ўқитувчиларнинг ИТВ ва ўқув дастурлари ўртасида боғланишни ўрнатолмаслик;
- кўникмаларни самарали режалаштириш ва уни ўрганиш учун вақт йўқлиги;
- натижаларни электрон шаклда ошкоралиги; - молиялаштириш этишмаслиги;
- ўқитувчиларни қўллаб қувватлаш этишмаслиги; - ўқитишда ИТВнинг



афзаллигига бўлган шубҳа;

- ўқитишда ИТВ дан фойдаланиб ўқитиш модели йўқлиги;
- ўқитишда ИТВ дан фойдаланиш бўйича кўрсатма ва сиёсат йўқлиги;
- ўқувчиларда ИТВдан фойдаланиш бўйича етарли тайёргарлик йўқлиги;
- ўқитувчиларнинг ўз мутахасислиги бўйича етарли билимга эга эмаслиги;
- ўқититувчиларда компетенция етишмаслиги ва бошқалар. Таълимда ИТВни

жорий этиш, юқоридаги каби муаммоларини бартараф этиш боросида олдимизда турган энг катта вазифа ўқитувчилар малакасини ошириш ва жамиятни, таълимни ахборотлаштириш соҳасида илмий тадқиқот ишларини ривожлантириш муаммосидир. Ушбу муаммога етарлича эътибор берилмаса, - ҳукумат томонидан талаб қилинаётган ахборотлаштириш, таълимда инновацион технологияларни жорий этиш, рақамли технологияга ўтиш ишлари қониқарли суръатда амалга ошмайди. Бошланғич синф ўқувчиларининг компетенциясини шакллантириш ва ривожлантиришда инновацион технологиялардан фойдаланишда ўқитувчиларнинг саводхонлиги муҳим аҳамиятга эга. Шунинг учун, умумтаълим мактаб ўқитувчиларининг ИТВ саводхонлигини аниқлаш ва малака ошириш эҳтиёжини аниқлаш бўйича аноним сўровнома ўтказилди. Шу боис бошланғич синф ўқитувчиларининг ИТВ саводхонлиги ва малакасини ошириш зарурлигини аниқлаш мақсадида аноним сўров ўтказилди. Сўровнома қуйидаги бандлар асосида аниқланди: 1. ИТВ деганда нимани тушунаси?

2. ИТВ ни дарсинг қаерларида фойдаланасиз? 3. Қандай ИТВ дан фойдаланасиз?

4. Қандай дастурий воситалардан фойдаланаси? 5. Қачон ИТВ ни қўлайсиз?

6. ИТВ ни ишлата олиш даражангиз? 7. Қандай ИТВ техник воситаси керак? 8. Қандай дастурий таъминот керак?



9. Қандай компьютер дастурларидан фойдаланасиз? 10. Глобал тармоқдан фойдаланасизми?

11. Интернетнинг қандай хизматларидан фойдаланасиз? 12. эмаилингиз борми, бўлса қайси сайтда яратгансиз?

13. Малака ошириш ва қайта тайёрлаш қай тартибда амалга оширилишини истайсиз?

14. Малака оширишда қандай фанлар ёки нималар ўтилишини хоҳлайсиз?

15. Малака ошириш ҳар неча йилда бўлишини истайиз? Сўровнома натижаларини таҳлил қилсак.

1. ИТВ деганда нимани тушунаси? - деган саволга 67 % ўқитувчи бу фан; 9 % ўқитувчи компьютер; 24 % ўқитувчи ахборотлар устида ишловчи қурилма ва воситалар (дастурлар) деган мулоҳазаларга яқин жавоблар беришган.

2. ИТВ ни дарснинг қаерларида фойдаланасиз? - деган саволга 70 % ўқитувчи янги мавзунини баён этишда, шундан 13 % саволлар беришга, тест олишга; 4 % ўқитувчи барча босқичда; 26 % ўқитувчи умуман фойдаланмаслигига яқин жавоблар беришган.

3. Қандай ИТВ дан фойдаланасиз? - деган саволга 72 % ўқитувчи компьютер шундан 20% видеопроектор ҳамда 17% телевизор; 24 % ўқитувчи ҳеч қайсидан; 4 % ўқитувчи компьютер ва унинг барча қурилмалари шунингдек дастурий таъминотлар деган мулоҳазаларга яқин жавоблар беришган.

4. Қандай дастурий воситалардан фойдаланасиз? - деган саволга 55 % ўқитувчи мультимедиа воситалари; 32 % ўқитувчи ҳеч нима ёзмаган; 13 % ўқитувчи турли хилдаги деган мулоҳазаларга яқин жавоблар беришган.

5. Қачон ИТВ ни қўллайсиз? - деган саволга 54 % ўқитувчи очиқ дарс ва

семинарларга; 26 % ўқитувчи ҳеч қачон; 20 % ўқитувчи деярли ҳаркун деган мулоҳазаларга яқин жавоблар беришган.

6. ИТВ ни ишлата олиш даражангиз? - деган саволга 84 % ўқитувчи ўрта; 14 % ўқитувчи зўр; 2 % билмайман деган мулоҳазаларга яқин жавоблар беришган.

7. Қандай ИТВ техник воситаси керак? - деган саволга 95 % ўқитувчи компьютер, шундан 49 % ўқитувчи видеопроектор, телевизор, принтер, сканер каби қурулмаларни ҳам киритган; 1 % ўқитувчи ҳеч қандай; 4 %

ўқитувчи компьютер, электрон доска, видео проектор, телевизор, микрофон, колонка, видеоқўз каби қурулмалар керак деган жавоблар беришган.

8. Қандай дастурий таъминот керак? - деган саволга 65 % ўқитувчи дарсларни ўргатувчи мультимедиа воситалари; 18 % ўқитувчи дарсларни ўргатувчи ва назорат қилувчи; 17 % ўқитувчи ҳеч қандай дастурий таъминот керак эмас деган мулоҳазаларга яқин жавоблар беришган.

9. Қандай компьютер дастурларидан фойдаланасиз? - деган саволга 75 % ўқитувчи word, powэр поинт; 5 % ўқитувчи ҳеч қандай; 20 % ўқитувчи барча дастурлардан деган мулоҳазаларга яқин жавоблар беришган.

10. Глобал тармоқдан фойдаланасизми? - деган саволга 37 % ўқитувчи ҳа; 42 % ўқитувчи ҳеч нима ёзмаган; 21 % ўқитувчи йўқ деган мулоҳазаларга яқин жавоблар беришган.

11. Интернетнинг қандай хизматларидан фойдаланасиз? - деган саволга 77 % ўқитувчи қидирув хизматидан, шундан 30 % электрон почта ва телеграм хизматини ҳам; 16 % ўқитувчи интернетдан фойдаланмаслиги; 7 % ўқитувчи барча хизматлари деган мулоҳазаларга яқин жавоблар беришган.

12. эмаилингиз борми, бўлса қайси сайтда яратгансиз? - деган саволга 59 % ўқитувчи ҳа, шундан 32 % ўқитувчи сайт номини ёзган; 41 % ўқитувчи йўқ деган мулоҳазаларга яқин жавоблар беришган.



13. Малака ошириш ва қайта тайёрлаш қай тартибда амалга оширилишини истайсиз? - деган саволга 31 % ўқитувчи одатдагидай малака ошириш марказида; 69 % ўқитувчи масофавий деган мулоҳазаларга яқин жавоблар беришган.

14. Малака оширишда қандай фанлар ёки нималар ўтилишини хоҳлайсиз? - деган саволга 52 % ўқитувчи фақат мутахассис фанлар; 9 % ўқитувчи кўнгилочар машғулотлар; 39 % ўқитувчи мутахассис фанлар, ИТВ деган мулоҳазаларга яқин жавоблар беришган.

15. Малака ошириш ҳар неча йилда бўлишини истайсиз? - деган саволга 13 % ўқитувчи 3 йилга; 59 % ўқитувчи 5 йил; 14 % ўқитувчи ҳар йили; 9 %

ўқитувчи 7-10 йилда; 5 % ўқитувчи бўлмаса ҳам майли деган мулоҳазаларга яқин жавоблар беришган.

Ўқитувчиларга ИТВни ўргатишда баъзи хусусиятларни инобатга олиш мақсадга мувофиқ: муаммонинг умумий хусусиятлари, психологик-педагогик, ижтимоий томонлари ўргатилиши, шунингдек, ИТВ дан фойдаланиш, уларни ўқитишда жорий этиш каби умумий томонларини ўргатиш керак. Бир сўз билан айтганда компьютер, видеопроектор, электрон доска каби қурилмалар, савол-жавоб қилувчи, тест ва назорат ишларини оливи, уларни натижаларини аниқловчи, баҳоларни анализ қилувчи (Kahoot, Plickers, Socrative, NearPad, google class) каби дастурий маҳсулотлар барча ўқитувчилар учун муҳим саналади. Шунингдек, барча ўқитувчиларга фанни ўқитишда керак бўладиган баъзи иловалар ва офис дастурларини ўргатиш тавсия этилади.

### Адабиётлар рўйхати

7. F.Umarova, A.Ubbiyeva, F.Gaibnazarova, N.Jo'rayev "O'quvchi shaxsini rivojlantirishga yo'naltirilgan ta'lim. "Umumta'lim maktablari o'qituvchilari uchun o'quv modullari. 2- modul, 2-nashr. T., "Bekinmashoq-plyus".2013





2. D. Elmuratova. Theoretical Basis of Training Future Techers to Innovative Professional Activities. Eastern European Scientific Journal. Б 194-197. Germaniya. Ausgabe 1-2017.
3. Элмуратова Д. Бўлғуси ўқитувчиларни инновацион касбий фаолиятга тайёрлашнинг таркибий компонентлари Бердақ номидаги Қорақалпоқ Давлат Университети Ахборотномаси № 4 Б 44-46 .Нукус 2017
4. Элмуратова Д. Бошланғич синф ўқитувчисининг инновацион фаолиятга касбий тайёргарлигининг асосий кўрсаткичлари. ТДПУ Илмий Ахборотномаси, илмий-назарий журнал. № 1. Б.63-68 Тошкент 2019
5. Элмуратова Д. Бўлажак бошланғич синф ўқитувчиларини табиатшуносликдан касбий фаолиятга тайёрлашнинг ўзига хос жиҳатлари. Тафаккур сарчашмалари. Магистрларнинг илмий-амалий мақолалари тўплами. Б.247-249. ТДПУ, Тошкент 2010
6. Элмуратова Д. Проблемы подготовки будищих учителей начального образования к профессиональной деятельности. Иннтеграция науки и практики в современных условиях материалы VIII Международной конференции. Стр 91-93 Москва 2017
7. Элмуратова Д. Талабаларда креативликни ривожлантириш йўллари. Биология фанининг долзарб муаммолари ва уни ўқитишда инновацион технологиялар илмий-амалий анжуман материаллари тўплами .Б 138-141. ТДПУ. Тошкент 2017
8. Элмуратова Д. Asmelogig aspekt of professional-pedagogical preparation of the future teacher of initial classes. Молодежь и наука: шаг к успеху Сборник научных статей Всероссийской научной конференции перспективных разработок молодых ученых. Стр 10-13. Курск 2017



UO'T: 631.6:631.42

## BUXORO VOHASINING SHO'RLANGAN YERLARIDA SUV TEJAMKOR SHO'R YUVISH TEXNOLOGIYASINI TAKOMILLASHTIRISH

*Xamrayev Kamol Shuxratovich*

“TIQXMMI” MTU Buxoro tabiiy resurslarini boshqarish instituti, “Suv resurslaridan foydalanish va melioratsiya” kafedrasida dotsenti, qishloq xo‘jaligi fanlari bo‘yicha falsafa doktori.

*Ushbu maqolada Buxoro vohasining o‘tloqi allyuvial, o‘rtacha sho‘rlangan, mexanik tarkibi o‘rta qumoq, sizot suvlari sathi 1.5–2.0 m va minerallashganligi 1–3 g/l bo‘lgan tuproqlari sharoitida sho‘rlangan tuproqlari sho‘rini yuvishning innovatsion texnologiyasining tuproq meliorativ holatiga ta’siri bo‘yicha olib borilgan tadqiqotlar natijalari keltirilgan.*

*В данной статье приведены результаты проведенных научных исследований по совершенствованию инновационных технологий промывки почв Бухарского оазиса на средне засоленных лугово-аллювиальных, по механическому составу средне суглинистых, с уровнем залегания подземных грунтовых вод на глубине 1,5–2,0 метра и минерализацией 1-3 г/л.*

*This paper presents results of experiments conducted on innovative soil leaching technology on the conditions of meadow-alluvial, moderately saline, medium sandy soils with 1.5–2.0 m groundwater level and 1–3 g/l mineralization of Bukhara oasis.*

Dunyodagi global iqlim o‘zgarishi va tobora oshib borayotgan suv tanqisligi sharoitida qishloq xo‘jaligi ekinlarini yetishtiruvchi aksariyat mamlakatlarda hosildorlik va hosil sifatiga sho‘rlanishning salbiy ta’sir etishi munosabati bilan dunyo olimlari tomonidan tuproq sho‘rlanishining oldini olish va unga qarshi kurashish bo‘yicha muayyan ilmiy yo‘nalishlarda keng qamrovli tadqiqotlar olib borilmoqda. Sho‘rlangan yerlarda sho‘r

yuvish texnologiyasini takomillashtirish, kimyoviy va biologik melioratsiya tadbirlaridan keng foydalangan holda tuproqlarning suv-tuz muvozanatini maqbullashtirish borasidagi ilmiy yo'nalishlarda ko'p omilli tadqiqotlar muhim ahamiyatga ega.

Sho'r yuvishning samaradorligini aniqlash maqsadida olib borilgan tajribaning 1-variantda sho'r yuvish V.R.Volobuyevning formulasi asosida aniqlangan me'yorda amalga oshirildi. Tadqiqotlarning 2-variantida Biosolvent birikmasini qo'llab, V.R.Volobuyev formulasi yordamida aniqlangan sho'r yuvish me'yorida 30 foiz kam me'yorda sho'r yuvildi. Tajribaning 3-variantida an'anaviy usulda, ya'ni sho'r yuvish me'yori faktik o'lchovlar asosida amalga oshirildi (1-sxema).

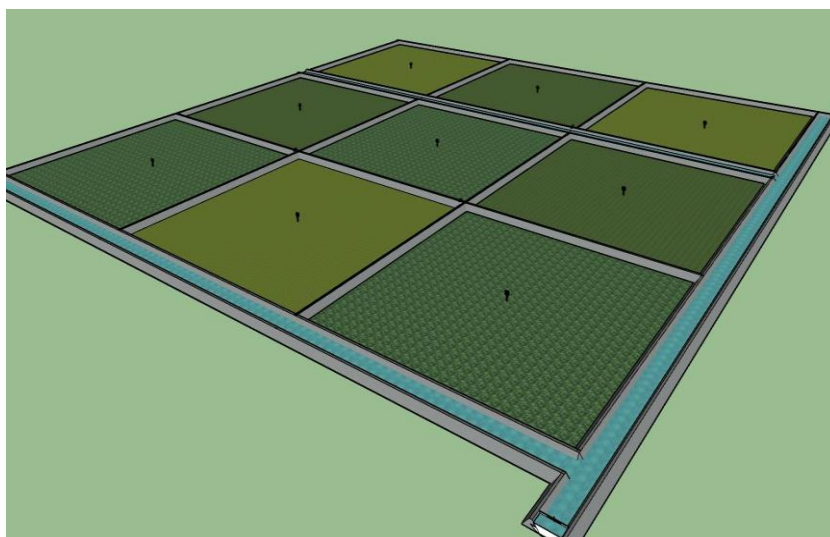

**1-sxema.** Tajriba maydonida variantlarning joylashuvi tizimining virtual ko'rinishi.

**Biosolvent birikmasi asosida tuproqning sho'rini yuvish bo'yicha tajriba natijalari.** Olib borilgan davriy tajribalarda sho'r yuvish tartibini o'rganishda tuproqdagi tuzlar miqdori (xlor ioni, sulfat ioni va quruq qoldiq miqdori), sho'rlanish turi, uning mexanik tarkibi hamda hududning o'ziga xos tabiiy-iqlim ko'rsatkichlari inobatga olindi. Sho'r yuvish me'yorini aniqlashda tuproqning suv-fizik xossalari bir metrli tuproq qatlami bo'yicha V.R.Volobuyevning quyidagi formulasi orqali hisoblandi (1-formula):

$$N_{sh.yu.} = 10000 \cdot lg \left( \frac{S_i}{S_{adm}} \right)^\alpha, \quad m^3/ga, \quad (1)$$



**Izoh:** bu yerda:  $\alpha$  – erkin tuz berish koeffitsienti,  $S_i$ ,  $S_{adm}$  – tuproqdagi tuzlarning sho‘r yuvishgacha va belgilangan miqdori, og‘irlikka nisbatan % hisobida.

O‘rtacha ko‘p yillik natijalar solishtirilganda, 3-nazorat variantida sho‘r yuvish me‘yori eng katta bo‘lib, Biosolvent birikmasi qo‘llanilib, sho‘r yuvilgan 2-variantga nisbatan o‘rtacha 1514 m<sup>3</sup>/ga ko‘p suv sarflanganligi aniqlandi. Tajribalar davomida sho‘r yuvish ishlariga eng kam suv sarfi 2-variantda kuzatilib, o‘rtacha mavsumiy sho‘r yuvish me‘yori 2499 m<sup>3</sup>/ga ni tashkil etdi, yoki suv resurslari 1-variantga nisbatan 30 foizga, 3-nazorat variantiga nisbatan 38 foizga iqtisod qilinganligi kuzatildi (1-rasm).

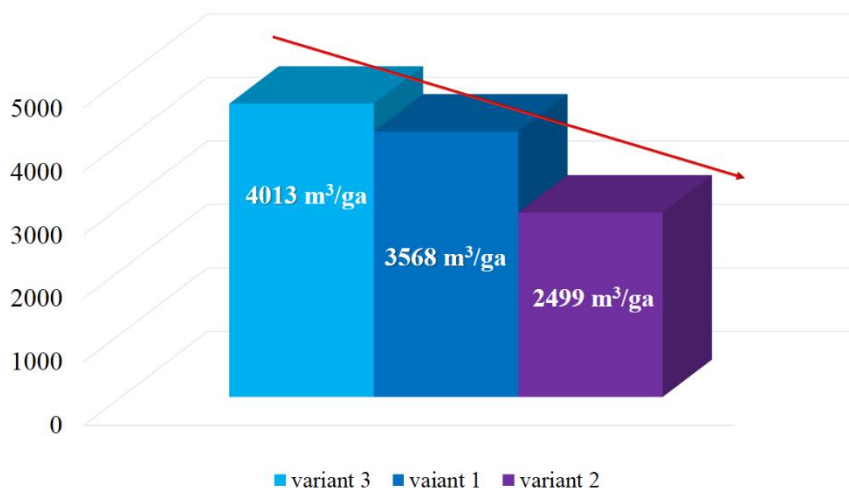

**1-rasm.** Tajriba dalasida sho‘r yuvish me‘yorlari (o‘rtacha ko‘p yillik).

Tajriba dalasining tuz rejimiga Biosolvent birikmasining samarasi natijasida yildan-yilga tuzlarning restavratsiyasi kamaygani, ya‘ni dalada g‘o‘za rivojlanishiga maqbul sharoit yaratilganligi kuzatildi (2-;3-; va 4-rasmlar).

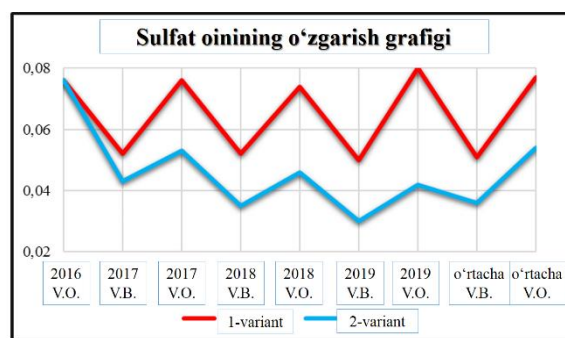
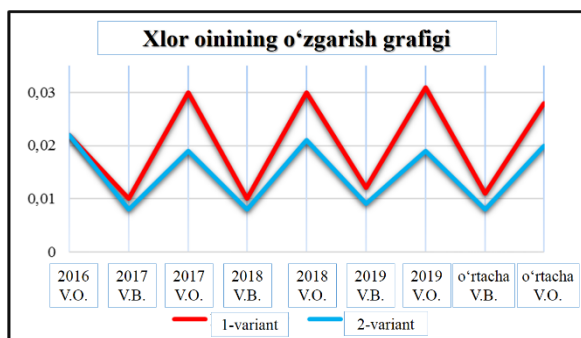

**2-rasm.** Tajriba dalasida xlor ioni miqdorining o'zgarish grafigi.

**3-rasm.** Tajriba dalasida sulfat ioni miqdorining o'zgarish grafigi.

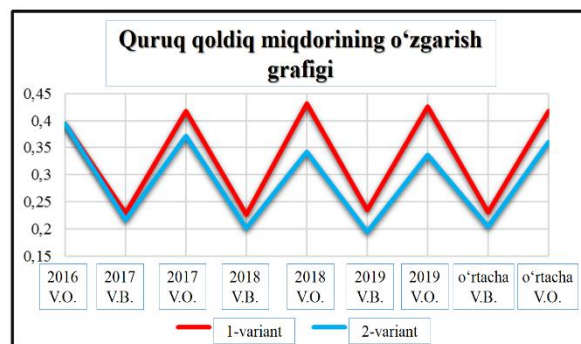

**4-rasm.** Tajriba dalasida quruq qoldiq miqdorining o'zgarish grafigi.

**Izoh:** bu yerda: 1-variant–ishlab chiqarish nazorati; 2-variant–sho'r yuvishda Biosolvent birikmasi qo'llanilgan, g'o'zani ilmiy asoslangan sug'orish rejimi o'rganilgan variant; V.O.–vegetatsiya oxirida; V.B.–vegetatsiya boshida.

Sho'r yuvishda Biosolvent birikmasi qo'llanilgan 2-variantda, vegetatsiya boshida faol (0–100 sm) qatlamda xlor miqdori 0,008%, sulfat miqdori 0,036% va quruq qoldiq miqdori 0,204% bo'lgan bo'lsa, vegetatsiya oxiriga borib, bu ko'rsatkichlar mos ravishda 0,020; 0,047 va 0,350 foizni tashkil qilib, mavsumiy tuz to'planish koeffitsiyenti mos ravishda 2,37; 1,3; 1,72 ga teng bo'ldi va nazorat variantga nisbatan 0,50; 0,20; 0,13 ga kam bo'ldi.

## XULOSA

Buxoro vohasining o'tloqi allyuvial, o'rtacha sho'rlangan, mexanik tarkibi o'rta qumoq, sizot suvlari sathi 1.5–2.0 m va minerallashganligi 1–3 g/l bo'lgan tuproqlari sharoitida sho'rlangan tuproqlari sho'rini yuvishning innovatsion texnologiyasining tuproq meliorativ holatiga ta'siri bo'yicha olib borilgan tadqiqotlar asosida quyidagi xulosalar qilindi:

- Tajribalar davomida sho'r yuvish ishlariga eng kam suv sarfi Biosolvent birikmasi qo'llanganda kuzatilib, o'rtacha mavsumiy sho'r yuvish me'yori 2499 m<sup>3</sup>/ga ni tashkil etdi, yoki nazorat variantida sho'ri yuvilganga nisbatan 38 foizga daryo suvlari iqtisod qilindi.

- Sho'r yuvishda Biosolvent birikmasini o'rtacha sho'rlangan yerlarda 1 gektarga 8,0

litr me'yorda ishlatish, tuproq tarkibida to'plangan tuzlarni yuvishda yuqori samaradorlikka erishish bilan birga, tuzlarning eruvchanligini oshirish, tuproqning suv o'tkazuvchanligini oshirishi hisobiga vegetatsiya davrida tuproqda tuz to'planishini o'rtacha 3 yilda xlor ioni 23 %, sulfat ioni 20 % va quruq qoldiq miqdori 13 foizga kam bo'lishini ta'minladi.

### ADABIYOTLAR

1. Khamidov, M., Khamraev, K. Water-saving irrigation technologies for cotton in the conditions of global climate change and lack of water resources. IOP Conference Series: Materials Science and Engineering, 2020, 883(1), 012077.
2. Khamidov, M.K., Khamraev, K.S., Isabaev, K.T., Innovative soil leaching technology: A case study from Bukhara region of Uzbekistan. IOP Conference Series: Earth and Environmental Science, 2020, 422(1), 012118.
3. Khamidov, M., Khamraev, K., Azizov, S., Akhmedjanova, G. Water saving technology for leaching salinity of irrigated lands: A case study from bukhara region of Uzbekistan. Journal of Critical Review, 2020, 7(1), str. 499–509.



## YANGI DAVR HIKOYACHILIGIDA KONTRAST USULINING AN'ANAVIY VA ZAMONAVIY ASPEKTLARI

*Shukurova Bahor Boltayevna*

*Termiz muhandislik-texnologiya*

*instituti katta o'qituvchisi*

**Annotatsiya** Maqolada, avvalo, istiqlol davri nasriga xos bo'lgan xususiyatlar, undagi shakliy va mazmuniy yangiliklar, hikoya janridagi o'zgarishlar atroflicha yoritildi. Yangi davr hikoyanavisligida Nazar Eshonqul hikoyalarining o'ziga xos jihatlari, qalamga olingan dolzarb muammolar, ijodkor tomonidan ana shu mavzularni yoritib berish uchun qo'llagan kontrast usuli va undan foydalanishdagi yangicha uslub, betakror holatlar tahlil qilindi.

**Tayanch so'zlar** Badiiy usullar, poetik obrazlar, she'riy va nasriy shakllar, kontrast usuli, shaxs ruhiyati, "O'tkan kunlar", "Avesto", "Mahabhorat", "Ramayana", "Qora kitob qissasi", "Maymun yetaklagan odam", "Shamolni tutib bo'lmaydi", "Bozor" romani, "Jajman"

Jahon va turli xalqlar adabiyotidagi poetik janr imkoniyatlardan boxabarlik oqibatida o'zbek adabiyotida ham sifat o'zgarishlari yuz berdi. Adabiyotimizning xazinasini yangi badiiy usullar, poetik obrazlar va she'riy va nasriy shakllar bilan boyidi. Badiiy asarlarda shaxs ruhiyatini ochib berish, uning eng ichki qatlamlarigacha kirib borib, taftish qilish dolzarb bo'lib qoldi.

Davr, ijtimoiy muhit o'zgarishga uchrar ekan, shubhasiz, bu holat adabiyotda ham aks etadi, yangilanishlar hosil qiladi. Shu nuqtayi nazardan olib qarasaq, mustaqillik davri o'zbek adabiyotida ham yangiliklar bisyor. Istiqlol davrida yuzaga kelgan badiiy tafakkurdagi yangilanish jarayonlari milliy adabiyotimiz o'zanlarini tubdan o'zgartirib yubordi. Istiqlol davri adabiyoti tamomila o'zgargan, yangi qarashlar shakllangan milliy tafakkurning natijasi sifatida paydo bo'ldi. Bu adabiyotda olamning yaratilishi, inson hayoti mohiyati haqidagi turli fikrlar istalgancha izohlandi, ifoda etish sarhadlari kengaydi. Istiqlol davriga kelib adabiyot ijodkorining chinakam ko'ngil ishiga aylandi. Shu nuqtayi nazardan olib qaralganda, bu davr ijodkori ham avvalgidek mavjud sharoitga baho beradigan, o'zgalar



hayotini kuzatayotgan shaxslar emas, balki Allohni tanishga, o'zini anglashga urinayotgan insonlar.

Nasr hamisha adabiyotning eng salmoqli turi hisoblangan bo'lib, istiqloq davrida ham o'zining shu xususiyatini saqlab qoldi. O'zbek nasrining bu bosqichida ijodkorlar qator tajribalarga qo'l urdilar, tasvirning yangi usullari paydo bo'ldi. Nazar Eshonqulning "Qora kitob qissasi", "Shamolni tutib bo'lmaydi", "Tobut", "Quyun" kabi hikoyalari, Xurshid Do'stmuhammadning "Bozor"romani, "Jajman" hikoyalari inson ruhiyatini chuqur tahlil etganligi va ifodaning kutilmaganligi bilan adabiyotimizda yangi badiiy hodisa bo'ldi. Nasrimizning bugungi vakillari o'zlari anglashga intilayotgan muhim masalalarni ifodalashda yangi usullarni, ifoda yo'sinlarini kashf etish bilan bir qatorda eski uslublardan ham zamonaviy asosdalarida foydalana boshladilar. Xuddi shu an'anaviy va g'oyat samarali usullardan biri **kontrast** usuli sanaladi. Mazkur usul badiiy adabiyotda juda qadim davrlardan boshlab qo'llangan. Ijodkor o'z badiiy asarida undan foydalangan holda tasvirlanayotgan voqealarning asl mohiyatini o'quvchiga oson tushuntirgan, asarni idrok etishida unga ko'mak bergan. Shu bilan birga kontrast usulini qo'llash natijasida badiiy asarning ta'sir kuchini yuksak darajada oshirishga erishgan.

Kontrast asli fransuzcha so'z bo'lib, "*keskin qarama-qarshi qo'yish*" degan ma'noni anglatadi. Kontrastdan nafaqat badiiy adabiyotda, balki san'atning boshqa barcha turlarida ham keng va samarali foydalaniladi. Kontrast – narsa va hodisalarni bir-biriga keskin qarshi qo'yishga asoslangan badiiy usul hisoblanadi. U tasvirlanayotgan narsani bo'rttirib, qabartirib ko'rsatish imkonini beradi. Muallif bu usuldan asar qahramonlarining xarakterlarini yanada yaqqolroq ochib, asarda yoritilayot voqealar yuz bergan sharoitni o'quvchi ko'z o'ngida to'la gavdalantirish maqsadida foydalanadi. U badiiy asarda bir-biriga zid bo'lgan narsa va hodisalar, masalan, yorug' va qorong'u, quvonch va g'amginlik, kulgi va fojealarni tabiiy yonma-yonlikda tasvirlab o'ziga xos kayfiyat paydo etadi. Xuddi shu yo'ldan borib asarning ta'sir quvvatini favqulodda kuchaytirib yuborishga erishadilar. Kontrast badiiy asarning barcha sathlarida, xususan, til, syujet, xarakter, sharoit va kompozitsiya sathlarida namoyon bo'lishi mumkin. Mazkur sathlardagi zidlanish (ya'ni kontrast) oshkora yoki pinhona amalga oshirilishi mumkin. Kontrast til sathida antiteza (tazod) ko'rinishida, syujet sathida bir voqea (yoki holat)ning ikkinchi voqea (yoki holat)ga qarshi qo'yilishi tarzida, kompozitsiya sathida asarning bir qismini ikkinchi qismiga qarshi qo'yish orqali namoyon bo'ladi.<sup>2</sup> Shu o'rinda bir narsani aytish kerakki, kontrastning turli ko'rinishlari orasiga xitoy devorini qo'yib bo'lmaydi. Chunki ular bir hodisaning turli tiplari sifatida o'zaro chambarchas bog'liq, bir-birini taqozo etadi. Bundan tashqari, ijodkor

<sup>2</sup>QuronovD., MamajonovZ., SheraliyevaM. Adabiyotshunoslik lug'ati.Toshkent, Akadem nashr.2010.



kontrastlikni tayyor zidlanishlardan olishi yoki zidlanishni o'zi badiiy maqsaddan kelib chiqib shartli paydo etgani holda asarga olib kirishi ham mumkin. Bu nima degani? Borliqda shunday juft harsa, hodisa yoki holatlar mavjudki, ular yaratilmishidanoq bir-biriga zid munosabatda. Masalan: tun bilan kun, yer bilan osmon, hayot va o'lim, ezgulik bilan yovuzlik va shunga o'xshash. Bunday narsa yoxud hodisalar har makon, har zamonda va har qanday sharoitda ham oralaridagi o'zaro zidlik munosabatini o'zgartirmaydi. Lekin badiiy asarda ijodkor o'z badiiy niyati taqozosi bilan mantiqiy bog'liq bo'lmagan ikki narsa, ikki voqea yoki ikki holat bir-biriga zidlanadi. Bu holda kontrastlik shu kontekst doirasidagina amal qilib, undan tashqarida o'zining bu holatini yo'qotadi. Fikrimizni quyidagi misol bilan izohlashga harakat qilamiz. Inson hayoti davomida qilgan amallariga qarab jamiyat a'zolar orasida o'ziga yaxshi yoki yomon degan nom oladi. Kimki, iymon-e'tiqodli bo'lsa, o'zgalarga yaxshilik qilsa, halol yashasa, o'zganing haqqiga xiyonat qilmasa, shubhasiz yaxshi nomga sazovordir. Kimki faqat o'zini o'ylasa, atrofdagilarga xasad nazari bilan qarasa, makruh narsalarga berilsa, hamma undan yuz o'giradi, xalq orasida yomon nom oladi. Bu bir azliy mezon. Adib Abdulla Qodiriyning "O'tkan kunlar" romanidagi Otabek va Homid obrazlari ayni shu mezon ostida bir-birlari bilan zidlanadi. Asar voqealari rivoji davomida shu ikki qahramon o'z so'zlari, hatti-harakatlari bilan shaxsiy xarakterini o'quvchiga ko'rsatib boraveradi. Kitobxon ham asar oxiriga qadar ularni kuzatishni to'xtatmaydi va oxirgi xulosaga keladi. O'quvchi ulardagi mavjud ijobiy fazilatlar va salbiy illatlarni ko'rishi davomida yaxshi inson mezoniga solib ko'rib ularning kim yoki qanday shaxs ekanliklarini anglab boraveradi. Mazkur holatda kontrastlik asardagi qahramonlar xarakteri mantig'idan kelib chiqadi va shunga asoslanadi.

Kontrast juda qadim zamonlardan buyon buyon ishlatilib kelinganini aytib o'tgan edik. Antik davr Yunon, Rim adabiyoti na'munalarida ham, ko'hna Sharq xalqlari umumbashariy yodgorligi bo'lgan "Avesto" da ham, qadimgi hind eposlari sanalmish "Mahabhorat" va "Ramayana" da ham kontrast usulining xilma-xil ko'rinishlarini uchratish mumkin.

Zardushtiylik dinining muqaddas kitobi hisoblangan "Avesto" da dunyoda azaldan mavjud bo'lgan ezgulik va yovuzlik kuchlari o'rtasidagi abadiy kurashlar ikki qahramon: Ahuramazda (Hurmuz) va Ahriman orasidagi ziddiyatlar ostida ochib beriladi. Kitobda tilga olinuvchi mazkur ikki qahramon bir-birlariga tamoman zid bo'lib, bu zidlik ochiqdan-ochiq ko'rinib turadi. Tangri Ahuramazdani nurdan yaratdi, Ahriman esa shubha soyasidan yaraldi. Ahuramazda sof ko'ngil, mehrlil, najotkor. Ahriman esa tamoman buning aksi – qahrli, zulmkor. Insonlar Ahuramazdani sevib, unga intiladilar, Ahrimandan esa qo'rqadilar va undan qochadilar. Oxir-oqibat ezgulik kuchlarining qo'li baland kelib, yovuzlik kuchlarini yer yuzidan butunlay quvib yuboradi.



Yoki hind eposi “*Ramayana*” dostonini olaylik. Dostondagi Ram yaxshilik, adolat va haqiqat timsoli bo’lsa, bunga qarama-qarshi o’laroq Ravan yovuzlik, nohaqlik va riyo timsoli. Ikki kontrast qahramonlar va ular hayotidagi sodir bo’lgan voqealar butun asarning asosiy mazmuni sanaladi. Ana shu ikki qahramon vositasida dunyoning azaliy ikki qarama-qarshi kuchlari – ezgulik va yovuzlik orasidagi tuganmas kurashni ifoda etadi.

Nazar Eshonqul – istiqlol davri o’zbek nasriga, xususan, hikoyachiligiga yangicha ohang olib kirgan mohir yozuvchi. U yaratgan hikoyalar biz shu kungacha bilgan, mutolaa qilgan hikoyalarga sira o’xshamaydi. Ularda odatiy voqealar emas, favquloddagi hodisalar tilga olinadi. Bu hikoyalar dramatik ziddiyatlarga to’la bo’lib, unda shafqatsiz hayotning achchiq haqiqati, insonning anglash mushkul bo’lgan ruhiy olami keng tahlil qilinadi.

Nazar Eshonqul o’zining ilk hikoyalari bilanoq adabiy jamoatchilikda katta qiziqish uyg’ota oldi. Natijada, bu hikoyalari xususida bir qancha ilmiy izlanishlar olib borilib, ularning g’oyaviy-mazmuniy o’ziga xosligi, badiiy idrok va ifoda prinsiplari, ijodkorning badiiy mahorati masalalari atroflicha tadqiq etildi.<sup>3</sup>

Nazar Eshonqul hikoyalari o’zaro ruhan yaqinligi ma’naviy-axloqiy masalalar ustuvorligi bilan belgilanib, insonni badiiy tasvirlashdagi individual tafakkur tabiatining ijodiy yo’sini bilan xarakterlanadi. Ularda insonni badiiy tushunish va tushuntirishda ikki yo’nalishi ko’proq ko’zga tashlanadi. Birinchidan, xalqimizning milliy mustaqillikka erishguncha kechgan hayotidagi erkka tashnalik kayfiyati hamda milliy istiqlol arafasidagi odamlarning ruhiy holatlari va jamiyat hayotini yoritishga harakat qilinadi. Ikkinchi tomondan, ezgulik, adolat tantanasi uchun g’ov bo’lgan ma’naviy-axloqiy illatlarni fosh etishga intilish kun kelib albatta haqiqatning g’olib bo’lishiga ishonmagan, ko’ngli mudroq odamlarning ruhiyatini jamiyat psixologiyasi bilan uzviy aloqadorlikda tahlil qilish va ana shunday bedard kimsalar amal qiladigan falsafa mohiyatini ramzlar vositasida, ularning tili bilan ochib berish va shaxs, uning hayoti parchalanish sabablarini badiiy-falsafiy o’rganish alohida tamoyilni tashkil etadi. “Modernizm da insonning ichki dunyosini yangicha yo’llarda kashf etishni” (U.Hamdani) Nazar Eshonqul o’zining asarlarida isbotlab bera olgan va allaqachon, o’z o’quvchilariga ega bo’lgan yozuvchilardan. Ijodkorning “*Istilo*”, “*Tobut*”, “*Bevaqt chalingan*

<sup>3</sup>Do’stmuhammedov X. Hozirgi o’zbek hikoyachiligida badiiy tafakkurning yangilanishi. NDA. Toshkent, 1995.28-bet; Sattorova G. Badiiy niyat va xarakter talqini // O’zbek tili va adabiyoti, 1997, 6-son, 10-13-betlar; Sattorova G. Inson irodasining badiiy-tasviriy talqini // O’zbek tili va adabiyoti, 2001, 6-son, 55-56-betlar; Normatov U. Bugunning hikoyalari // Umidbaxsh tamoyillar. Toshkent, 2000. 39-42-betlar; Garipova G. Hozirgi o’zbek hikoyalarda makon va zamon talqini // O’zbek tili va adabiyoti, 2001, 3-son, 37-41-betlar; Garipova G. Falsafiy talqin-badiiy sintez samarasi // O’zbek tili va adabiyoti, 2006, 1-son, 10-13-betlar va hokazo.



*bong*” kabi hikoyalari milliy adabiyotimizda yangi bir hodisa bo’ldi. “*Muolaja*” hikoyasi esa Frans Kafkaning “*Jazo koloniyasi*”ga o’xshab ketadi.

Har bir kimsaning ruhi, qalbi bo’lgani kabi har bir asarning ham o’zigagina xos bo’lgan ma’naviy olami bo’ladi. Bu o’sha asar ijodkorining ma’naviy dunyosidan o’sib chiqadi, intellektual salohiyati zamirida yuzaga keladi. Nazar Eshonqul hikoyalarda ham uning o’zidagina mavjud bo’lgan dunyoni idrok etish tarzi yaqqol sezilib turadi. Adibning “*Maymun yetaklagan odam*” hikoyasi 80-yillarning oxirlarida matbuotda e’lon qilinganida ko’pchilikning nazariga tushdi. Hikoya mustabid tuzum haqida. Hikoya qahramoni bor hayotini, aql-zakovatini butkul asrning “*Ulug’ ishlari*”ga baxshida etgan shaxs. U bu ishlarida na o’zini, na o’zgalarni ayagan. Shu ishlarini deb barcha yaqinlaridan ham uzoqlashib ketgan. Hikoyada tagi puch tuzumga qattiq ishongan, uning uchun butun umrini behuda sarf etgan, oxir-oqibat adashganini anglab yetgan ana shunday odamning hayotiy fojeasi o’zgacha tarzda ifoda etilgan. Asar muhim bir detal asosiga qurilgan – suratlar. Darhaqiqat, adib asarining butun mazmuni ham, mohiyati ham ikki qarama-qarshi suratlar vositasida ifoda etiladi. Qahramon cholning chizgan dastlabki suratida quyuq o’rmondan maymunni yetaklab chiqayotgan barvasta gavdali yigit tasvirlangan edi. Suratdagi yigitning yuzida ishonch barq urib turardi. Bu ishonch uning yuragidagi hissiyotini ham ifodalab turardi. Yigitning ko’zida aks etib turgan qat’iyat va ishonch har qanday odamni o’ziga tortardi. Muallif qahramon cholning o’tmishini o’quvchiga maydalab aytib bermaydi, uning birgina chizgan suratida hammasini ifodalaydi. Ba’zi o’rinlarda qahramonining o’z tilidam kichik-kichik ishoralarni keltiradi. Suratdagi yorqin ranglar cholning bir necha yillar muqaddam, ayni kuchga to’lgan vaqtidagi zavqli hayotining timsoli sanaladi.

Chol umrining oxirida yuqoridagi suratiga tamoman zid yana bir surat chizgan ediki, bu uning umri oxirida tan olgan haqiqatini o’ziga singdirib olgan edi. Suratda xuddi avvalgisidagi kabi o’rmon aks ettirilgan edi. Faqat bu gal maymun umidsiz ko’zlariga g’am cho’kib qolgan munkaygan bir qari cholni o’rmon sari yetaklab ketardi.

Adib butun bir hikoyadagi mazmuni ikki detal kontrastligidan foydalangan holda ifodalashga harakat qilib, buning uddasidan chiqadi. Shuni ta’kidlash joizki, suratlar faqat shu hikoya doirasidagina o’zaro kontrastlik holatida. Agar ularning faqat birinigina ko’rganda buni anglab bo’lmaydi, yonma-yon qo’yilganidagina ulardagi zidlik munosabati oydinlashadi. Bu o’rinda ham ijodkor kontrastlikni sun’iy ravishda keltirib chiqaradi. Chunki aslida ikkita surat bir-biriga keskin qarama-qarshi turolmaydi. Muallif qahramonining o’tmishi va buguni o’zaro zidligidan kelib chiqqan holda shu holatni ifodalash uchun ana shunday shartli kontrastlikni paydo qiladi.



Muallif mazmun mantig'iga mos suratni so'zda chizadi va butun mohiyatni shu suratga singdirib yuboradi. Asar boshida talaba yigit ko'rgan o'sha yorqin ranglar bilan chizilgan birgina surat Yaratganning bir bandasining o'tmishini gapirib turadi. Qachonlardir chol yosh bir yigit bo'lib, o'zi e'tiqod qilgan narsasiga qattiq ishongan, uning uchun kurashib, yonib yashagan edi. Ha, tasvirdagi yigitning ko'zidagi cheksiz ishonch bir paytlar cholning yuragida yashagandi. U umrining oxirigacha o'sha holatda hayot kechiraman deb o'ylagan edi. O'zi xizmat qilayotgan tuzumiga e'tiqodi baland edi. Ammo, hayot o'zanlari umuman boshqa yo'nalishlarga burilib ketdiki, natijada chol birdan hamma narsasidan butunlay ayrildi. U e'tiqod qo'ygan, ishongan narsasi puch, yolg'on va puflab shishirilgan sharday omonat ekanini anglab yetdi. U ezgulik deb sig'ingan narsasi aslida razolat ekanini, butun umrini bema'ni maqsadlar yo'lida sarflaganini tushundi. Eng achinarlisi bu dunyodan u dunyoga ketar paytida ruhan taskin topishiga yordam beradigan ilohiy e'tiqodi butunlay yo'q bo'lgan. Bu haqiqiy fojea edi.

Hikoya qahramoni umumlashma obraz sanaladi. Chunki, bu asarda o'sha mafkuraga ishongan qanchadan-qancha odamlar aldanib, e'tiqodidan ayrildilar va boqiy dunyoga iymonsiz ketdilar. Yemirilgan mafkura jamiyatdan ularni ham shaxs sifatida yemirib yubordi. Asar qahramoni juda kech qolib bo'lsada, oz hayotiy fojeasini tushunib yetgan shaxs. Chol o'z umrini taftish etishdan, xatolarini tan olishdan qo'rqmaydigan jasur shaxs.

Ayni shu o'rinlarda Nazar Eshonqul ijodiga xos bo'lgan yana bir muhim xususiyat yanada oydinlashadi. Ijodkor odatda, hikoyalaridagi asosiy ma'no tashuvchi yukni ba'zan qahramonining zimmasiga emas, balki asardagi kichik bir detalga yuklaydi. Cholning havaskorona chizilgan, ko'pchilikning e'tiborini tortmaydigan, so'nggi yillarda uning shilta hid kelib turadigan uy ayvonini to'ldirib turgan suratlar xarakter, uning shaxsiyatini to'la ochib beradi. Detallardagi kontrastlik orqali asar mohiyati ochib berilgan asar adabiyotimizda deyarli uchramaydi.

Adibning "*Shamolni tutib bo'lmaydi*" hikoyasi uning ijodidagi yorqin nuqta hisoblanadi. Mazkur hikoya 1996-yilda birinchi marta matbuotda e'lon qilinganida jamoatchilikning e'tiborini tortdi. Mazkur hikoyada jahon adabiyotiga xos bo'lgan syujet, inson ruhiyati tahlili yaqqol sezilib turadi.

"*Shamolni tutib bo'lmaydi*" hikoyasida inson xotirasi – sha'ni masalasi yuksak insoniylik va ma'naviy tubanlik o'rtasidagi kurash jarayoni zamirida aks ettiriladi. Muallif hayotiy materialni yangicha talqinda idrok etadi va xuddi shu holda ifodalaydi. Asarda Bayna momo ruhiyatidagi ikki qarama-qarshi tomon – tiriklik va o'lim orasida o'tgan umri manzaralarini chizish, ichki kechinmalarini asl ranglarda ko'rsatish ustuvor yo'nalish kasb etadi.



Ba'zi insonlarda bir-biriga zid tuyg'ular yoki xislatlar bir xilda mavjud bo'ladi. "Shamolni tutib bo'lmaydi" hikoyasidagi Bayna momo obrazida ham ana shunday qarama-qarshi ikki xislat o'zaro sintezlashib ketgan. Momo eri Rayim polvon va o'g'liga juda ham baland mehr qo'ygan, shuning uchun ham qishlog'i Tersota va shu qishloqda yashovchi barcha kishilarga ham shunday mehr ipi bilan bog'lanib qolgan edi. Rayim polvon shu qishloqdagi tengi yo'q chavandoz va mergan kishi bo'lib, har doim qishloqning sha'ni uchun kurashgan edi. U fuqarolar urushi yillarida ham Tersotaning erki uchun kurashadi. Oxir-oqibat bu kurash Rayim polvon va uning o'g'li otib o'ldirilishi bilan tugaydi. Zamon otboqar Rayim polvonni doim ta'qib etar, lekin hecham qo'lga tushirolmasdi. Nihoyat, uni o'z uyidan chiqayotganida otib o'ldiradi. O'g'li askarlarga qarshilik qilmoqchi bo'lib, otasining miltig'ini qo'lga oladi. Shunda mirshablar uni ham otib o'ldiradilar. O'g'il ham otasining murdasining ustiga yiqilib jon beradi. Ana shunday ayanchli bir vaziyatda Bayna momo faqat qishloqdoshlaridan najot kutadi. Ammo ulardan najot yo'q edi. Shu ondan boshlab momoning qalbidagi yuksak mehr-muhabbat o'rnini kuchli nafrat egallaydi. U qishloqdoshlarini aslo kechira olmaydi, ulardan butunlay yuz o'giradi. Atrofidagilarining mute holga kelib qolganliklari, har qanday nohaqliklarga ham befarq, e'tiborsiz jim turaverishlari uni qattiq iztirobga soladi. Yurtda odamzot chiday olmaydigan adolatsizliklar, nohaqliklar sodir bo'lsa-yu, hech kimdan sado chiqmasa. Eng oliy narsalar – insonning sha'ni, g'ururi toptalsa, oyoq osti qilinsa ham hammasiga guvoh bo'lib turgan xalqdan sado chiqmasa! Bunga chidab bo'lmaydi. Muallif butun qishloq ahli va yakka shaxs – Bayna momoni qarama-qarshi qo'yadi. Olomon-bir tomon bo'lsa, momoning yolg'iz o'zi bir tomon. Qishloq ahlining bari e'tiqodidan, g'ururidan voz kechib, butunlay mute holga tushib qolgan, insoniyligini butkul yo'qotib bo'lgan. O'z iymonini, e'tiqodini, odamiylikini saqlab qolgan yagona inson – Bayna momo xolos. Qo'llaridan kuchi ketib bo'lgan, lekin eri va o'g'lining qotili Zamon otboqarga bo'lgan nafrati unga kuch beradi.

Hikoyada ikki qarama-qarshi insoniy hislar: juda kuchli muhabbat va juda kuchli nafrat bir inson yuragida bir paytning o'zida yashashi va uning kuchi ta'siridagi inson hattiharakatlari yakka oqimda aks ettiriladi. Bu holatni ma'lum ma'noda psixologik kontrastlik deyish mumkin.

Muallif syujet sathida kontrastlikni shartli yuzaga keltiradiki, bu ham hikoyaning ta'sir quvvatini yanada oshirishga, qahramonning ruhiy olamini yanada teran ifodalashga xizmat qiladi. Ya'ni "Rayim polvonning o'limidan keyin tug'ilgan va u haqida keyinchalik butkul eslaridan chiqib ketgan, cho'pchaklarni eshitib ulg'aygan avlod uylarini ravoqli va pishiq g'ishtdan qura boshlagach, bir paytlar Tersotaning ko'rki va g'ururi bo'lib turgan bu uy birdan ko'rimsiz qiyofaga kirdi va endi Bayna momo kabi uy ham qishloqdagi uylar oldida yolg'izlanib qolgandi: faqat bir-birini bosib-turtib kirib kelayotgan shoshqoloq yillar



bu avlodning sarkash qalbiga qandaydir olis xotirani yoqib qo'yish uchun behuda urinib, uy devorlariga mahzun bitiklar yozar, bekasi bilan birga bu makon ham allaqachon o'zining oldingi qudrati va viqorini yo'qotib bo'lgan, unut va tashlandiq maskanga aylangandi. Tersotaliklar endi aeroplanlar haqida gaplashishardi. Ular zamonning alg'ov-dalg'ovlariga g'arq bo'lgan, hayotlarida yuz berayotgan yangiliklarni hazm qilib ulgurmasdi. Yillar bilan birga hamma narsa o'zgarar, faqat Bayna momogina uni sezmas, go'yo uning uchun vaqt o'sha holicha qotib qolganday, uni hamon o'sha ellik yil oldingi – eri va o'g'lining o'ligini askarlar tepkilab o'tishgan ustun oldidan topish mumkin edi”.<sup>4</sup>

Hayot shiddat bilan rivojlanib borayotgan, kechagi voqealar kishilar xotirasidan butunlay unut bo'layotgan bir sharoitda yolg'iz Bayna momoning turish-turmushi, ko'ngil hislari avvalgi holida qolib ketgandi. Adib shu o'rinda o'zgarib ketgan hayot va turg'un holida qolib ketgan momo hayotini bir-biriga zidlash orqali mehr, muhabbat, odamiylik kabi tuyg'ularning abadiyligini takrorlaydi, alohida urg'u beradi.

Umuman, Nazar Eshonqul ijodida, xususan, hikoyalarida kontrast usulining yana ko'plab an'anaviy va zamonaviy ko'rinishlarni uchratishimiz mumkin. Adib kontrastdan foydalanishdan yangiliklar yaratadi va maqsadiga erishadi. Eng asosiysi, yangicha qirralarda qo'llanilgan badiiy usul asarlardagi o'z vazifasini ortig'i bilan ado etadi. ularning badiiy maqsadini ochib berishda muhim ahamiyat kasb etadi.

## Foydalanilgan adabiyotlar

1. QuronovD., MamajonovZ., SheraliyevaM. Adabiyotshunoslik lug'ati.Toshkent, Akadem nashr.2010
2. Do'stmuhammedov X. Hozirgi o'zbek hikoyachiligida badiiy tafakkurning yangilanishi. NDA. Toshkent, 1995;
3. Sattorova G. Badiiy niyat va xarakter talqini // O'zbek tili va adabiyoti, 1997
4. Sattorova G. Inson irodasining badiiy-tasviriy talqini // O'zbek tili va adabiyoti, 2001, 6-son, 55-56-betlar;
5. Shukurova B.B. “O'zbekistonda ilmiy- amaliy tadqiqotlar” mavzusidagi Respublika ilmiy masofaviy onlayn konferentsiyasi. 15-son Yangi davr hikoyachiligining o'ziga xos xususiyatlari 2020 y. May
6. Normatov U. Bugunning hikoyalari // Umidbaxsh tamoyillar. Toshkent, 2000. 39-42-betlar;
7. Eshonqulov N. Shamolni tutib bo'lmaydi. Toshkent. 2008.

<sup>4</sup>Eshonqulov N. Shamolni tutib bo'lmaydi. Toshkent. 2008.



8. Akbarova M. Istiqlol davri hikoyalarida kontrast usulidan foydalanish Andijon

2014

9. Xudoyorova N. Academic research in educational sciences scientific journal volume 3, issue 1, january, 2022 .Oriental poetru and Navoi-Foni poetru

## ТАРИХ ДАРСЛАРИДА ИНТЕРФАОЛ УСУЛЛАРДАН Фойдаланишнинг аҳамияти

*Шатураева Севара Ташмуратовна,  
Яккасарой тумани 26-мактабда тарих ва тарбия фани ўқитувчиси*

**Аннотация.** Ушбу мақолада таълим самарадорлиги оширишда инновацион таълим технологиялари ва ахборот технологияларининг афзалликлари хусусида сўз юритилади. Ҳозирги давр ўқитувчи ва ўқувчи олдига катта талаблар қўймоқда, бу талабларнинг энг асосийси - дарснинг самарадорлиги, унинг сифатлилиги, ўқувчиларда билим-кўникмаларни шакллантиришда турли қизиқарли ўқув машғулотларини ташкил қилиниши ва у орқали кутилган натижага эришишдан иборат.

**Калим сўзлар:** технология, ўқув жараёни, педагогик технология, компьютер технологияси, таълимда инновация ва бошқалар.

**Аннотация.** В данной статье говорится о преимуществах инновационных образовательных технологий и информационных технологий в повышении эффективности образования. Современный период предъявляет большие требования к преподавателю и учащимся, главным в этих требованиях является эффективность урока, его качество, организация различных интересных учебных занятий по формированию знаний и умений у учащихся и достижению через них ожидаемого результата.

**Ключевые слова:** технология, образовательный процесс, педагогические технологии, компьютерные технологии, инновации в образовании.

**Annotation.** This article deals with the advantages of innovative educational technologies and information technologies in improving the effectiveness of education. The modern period makes great demands on the teacher and students, the main thing in these requirements is the effectiveness of the lesson, its quality, the organization of various interesting training sessions to build students' knowledge and skills and achieve the expected result through them.

**Key words:** technology, educational process, pedagogical technologies, computer technologies, innovations in education.

Республикамиз таълим тизимини замонавий даражада такомиллаштириш йўналишида амалга оширилаётган кенг кўламли ишлардан кўзда тутилган асосий мақсад- ёш авлодга таълим-тарбия бериш сифати ва самарадорлигини ошириш,



уларни ўз юртининг содиқ фарзанди этиб тарбиялаш ва мустақкам билим эгаллашлари учун барча шарт-шароитларни яратиш ҳисобланади ва бугунги кун талабларидан келиб чиққан ҳолда янги чуқур билимлар талаб этувчи технологияларнинг ривожланиш шароитларида мустақил равишда янги билимларни эгаллаш, касбий маҳорат чуққиларини эгаллашга қодир, юқори малакали мутахассисларни тайёрлаш орқали таълим- тарбия жараёни сифати ва самарадорлигини оширишга қаратилган. Бу эса, ўз навбатида, ўқув жараёнини илм-фаннинг замонавий ютуқларига таянган ҳолда ташкил этишни, замонавий ўқитиш технологияларидан самарали фойдаланишни талаб этади.

Ҳозирги давр ўқитувчи ва ўқувчи олдига катта талаблар қўймоқда, бу талабларнинг энг асосийси- дарснинг самарадорлиги, унинг сифатлилиги, ўқувчиларнинг билим ва кўникмаларига, мактаблардаги турли хил ўқув машғулотлари, уларни ташкил қилиниши ва у орқали ўқувчиларни турли билим ва кўникмаларни эгаллаб олишидир. Бугунги кунда таълим жараёнини тўғри ва самарали ташкил қилишда инновацион технологиялар, техник воситаларнинг, жумладан, компьютернинг ўрни беқиёс. Ушбу техниканинг энг катта ютуқларидан бири сифатида айтиб ўтишимиз лозимки, дарсда мамлакатимизда ва дунёда рўй бераётган янгиликлар, жумладан, таълим тизими ва спорт янгиликларидан тўғридан тўғри фойдаланилса бўлади, шу мавзудаги диафильмлар ва видеофильмлар ҳам дарсни янада қизиқарли ўтишга ёрдам беради, бунинг учун эса ўқитувчи шахсига кўп талаблар қўйилади, у ўз устида ишлаши ва хар бир дарсга « мен бугун дарс жараёнига қандай янгилик билан кириб дарсни қизиқарли ташкил қиламан» яъни анъанавийликдан қочиш ва ноанъанавийликка интилиш билан тайёргарлик кўриш лозим.

Таълим жараёнида ўқитувчи ўзининг тутган ўрнидан оқилона фойдаланиб, ўқувчиларда уюшқоқлик, меҳнатсеварлик, ўзаро ҳурмат каби ахлокий фазилатларни, ўқишга онгли муносабат, ўз фаолиятини мақсадли йўлга қуйиш каби ақлий сифатларни, шу билан бирга, ўз диққатини бошқариш, хулқини идора этиш,

ўзини тута билиш, қийинчиликларни енгиш каби иродавий фазилатларни шакллантириши лозим.

Лекин бугунги кунда ҳамма фанда, ҳамма ўқитувчи ҳам ўз ишига маъсулият билан ёндашяпти деёлмайман, буни билиб олиш унчалик қийин эмас, бунга фақат ўқитувчининг ўзи айбдор холос, чунки хар бир фан ўзига хос қиррага, хос хусусиятга эга, баъзи фанларни дарс давомида белгиланган муддатда ўрганиш қийин, шунинг учун ҳам мустақил таълимни йўлга қўйиш, таълимга замонавий педтехнологияларни олиб кириш таълим самарадорлигини оширади, ўқувчиларни билим олишга қизиқтиради, ўз устида ишлашга ўргатади.

Бу муаммони тарих фани мисолида кўрадиган бўлсак, тарих фани таълимида дарсни тури ташкил қилишда қуйидаги саволлар туғилади:

4. Тарих фанини ўқувчи онгига осон ва тез етказиш учун қандай методлардан фойдаланиш зарур?

5. Тарих фани таълимида интерфаол методлар ва уларнинг самарадорлигини айтиб беринг.

6. Замонавий тарих дарсини сиз қандай ташкил қилган бўлардингиз?

Бундай саволларга жавоб бериш учун таълимнинг самарадор методларини дарс жараёнида татбиқ қила билиш лозим.

Тарих дарсларида замонавий усуллардан фойдаланиш синф муҳитини ўзгартиради, мавзу қандай ўрганилиши кераклигини белгилаб беради, хар бир ўқувчини фаоллаштиради. Бугунги кунда ўқитувчи ўқитиш учун фақат зарурий ахборотларнигина танлаб олиши ва ўқувчини бевосита мустақил билим олишга ўргатмоғи зарур. Бу жараёнда ўқитувчининг педагогик маҳорати, унинг чуқур билими, одоб-ахлоқи муҳим роль ўйнайди. Ҳозирги кунда замонавий усуллардан фойдаланиб дарс беришда ўқитувчи моҳирликдан ижодкорликка интилиши ва бу билан таълим соҳаси ривожиги ҳисса қўшмоғи талаб этилади. Замонавий педагогик технологияларни қўллашда ноанъанавий дарс усулларида фойдаланиш орқали иқтидорли ўқувчиларни аниқлаш, бўш ўзлаштирувчи ўқувчиларда ўз кучларига

ишонч ҳосил қилишлари учун имкон яратиш, синфдаги ўқувчилар ўртасида дўстлик, ўзаро ҳамкорлик алоқаларини шакллантиришга эришиш назарда тутилади.

Ҳар бир ўқитувчи ижодкор бўлиши керак, у ҳар ўқув соатига пухта тайёрланиб янгилик билан кириши керак, чунки ҳар дарсда такрорланадиган бир хиллик ўқувчини дарсга ва фанга қизиқишини сусайтиради, натижада дарс самарадорлигининг пасайишига олиб келади.

Менинг мутахассислигим тарих фани бўлгани учун, энг аввало, ўқувчиларда ОнаВатанга, шонли ўтмишимизга, буюк аждодларимизга муҳаббат уйғотиш, уларни асра- авайлашга ўргатишим лозим. Тарих фанини ўқитишда, аввало, фаннинг ўзи нимани ўргатишини ўқувчи онгига сингдириш лозим, тарих фанини ўрганиш жараёнида ўқитувчидан изланишни, ижодни талаб қилади, унинг ҳар дарси хилма-хил бўлиши керак, ҳар дарсда давомида ўқувчиларга янги мавзунини тушитириш билан диққатни тортувчи саволлар ўйин тарзида берилса, дарснинг турли босқичларида мавзуга мос ҳолда ўқувчиларнинг нутқини ўстириш учун ривоятлар айтиб берилса, тарихий шахслар ҳақидаги маълумотлар слайд, мультимедиа тарзида ўқувчилар кўз ўнгида намоён бўлса, ўқувчининг бу фанга қизиқиши янада ортиб, кейинги дарс соатини интизорлик билан кутади.

Инновацион таълим технологияси кўпроқ сифатли натижага эришишга қаратилган, қўлланиладиган инновацион таълим технология натижаси эса, биринчи навбатда, педагогнинг маҳоратига, илмий-касбий тажрибасига, шахсий хусусият ҳамда инсоний фазилатларига боғлиқ.

Ўқитувчи бу жараёнда шахснинг ривожланиши, шаклланиши, билим олиш ва тарбияланишига, шунингдек, эркин фикрлаб синфдошлари билан бир қаторда бошқарувчанлик, йўналтирувчанлик вазифасини бажаради. Бундай ўқув тарбия жараёнида ўқувчи ҳаракат иштирокчисига айланади.

Шундай қилиб, таълим-тарбия жараёнини технологиялаштириш ҳамиша янгиланиш ва унга тизимли ёндашишга муҳтождир. Чунки бир хилликдан ўқув машғулотида таҳсил олувчилар тезда зерикади. Натижада, таҳсил олувчиларнинг



ўқув машғулотиغا бўлган қизиқиши сўнади. Турли хил инновацион таълим усулларида ташкил топган ўқув машғулотларини технологиялаштириш эса таҳсил олувчиларнинг диққатини узоқроқ сақлашга, зарур ҳолларда қайта эсга туширишга ва таълим самарадорлигини оширишга хизмат қилади.

### **Фойдаланилган адабиётлар руйхати:**

3. Тоштемиров. Д.Э., Қулматов. С.И. Мустақил ўқишда интеллектуал тизимлардан фойдаланиш. Касб – ҳунар таълими, 2013. -№ 3.
4. Муслимов Н. А. ва б. Касб таълими ўқитувчиларининг касбий технологияларини шакллантириш технологияси.- Т.: Фан ва технология. 2013.- 128 б.



## МОТИВАЦИОННЫЕ ВОЗМОЖНОСТИ ИСПОЛЬЗОВАНИЯ ИГРОВЫХ ИНТЕРАКТИВНЫХ ТЕХНОЛОГИЙ В ОБУЧЕНИИ РУССКОМУ КАК ИНОСТРАННОМУ ЯЗЫКУ В НЕЛИНГВИСТИЧЕСКИХ ВУЗАХ

ХАФИЗОВА МАШХУРА АМИНОВНА

Самаркандский Государственный  
архитектурно-строительный университет  
старший преподаватель, к.п.н. (PhD)  
кафедры “Узбекский язык и литература”

телефон :+998972870077

[mashxuraaminovna1967@gmail.com](mailto:mashxuraaminovna1967@gmail.com)

### АННОТАЦИЯ

Целью данной статьи является изучение и исследование методов и форм применения мотивационных возможностей педагогических игр в процессе усвоения русской речи, в частности русского языка в нелингвистических высших учебных заведениях. Методы: при разработке темы автор опирается на труды педагогов и психологов (Г. Лозанова, З. Шумахова, У. Пенни), а также на ряд работ современных авторов. Методология статьи основывается на эффективном использовании различных современных педагогических подходов в сопровождении с игровыми технологиями при изучении русского в качестве иностранного языка. Результаты: на основе синтеза и анализа мотивационных компонентов и свойств познавательных игр, применяющихся на занятиях русского языка в неязыковых вузах, выявлены и рассмотрены главные задачи и проблемы активизации познавательной деятельности учащихся и совершенствования методики преподавания русского языка. Практическая значимость статьи заключается в возможности дальнейшего применения основных положений и выводов как в психолого-педагогической деятельности, так и в образовательном процессе.

**КЛЮЧЕВЫЕ СЛОВА:** *организационно-обучающие игры, мотивированная аудитория, мотивационные возможности, русский язык как иностранный, грамматические навыки, суггестопедия, игровые технологии.*

## Abstract

The purpose of this article is to study and analyze the methods and forms of applying the motivational opportunities of pedagogical games in the process of studying Russian speech, in particular the Russian language in non-linguistic higher educational institutions. Methods: developing the topic, the author relies on the work of teachers and psychologists (G. Lozanov, Z. Shumakhova, U. Penny), as well as a number of works by modern authors. The methodology of the article is based on the effective use of various modern pedagogical approaches in the study of the Russian language as a foreign language.

Results: on the bases of synthesis and analysis of the motivational components and properties of cognitive games used in the Russian language classes in non-linguistic universities the main tasks and problems of enhancing the cognitive activity of students and improving the methodology of teaching a foreign language are identified and considered. The practical significance of the article lies in the possibility of further application of the main provisions and conclusions both in psychological and pedagogical activity, and in the educational process.

**Key words:** *organizational and educational games, motivated audiences, motivational opportunities, Russian as a foreign language, grammar skills, suggestopedia, game technologies.*

В современном мире общество нуждается в активных и инициативных специалистах, творчески мыслящих и принимающих нестандартные решения, реагирующих на ситуацию быстро и адекватно. Нередко для этого необходимо пересмотреть образовательные задачи, в которые входило бы не только формирование навыков, но и развитие творческих способностей, требуемых для деятельности в избранной специализации. Эту задачу возможно решить при последовательном использовании активных методик (включая игровые), позволяющих формировать между педагогом и учащимися особую форму творческого взаимодействия, представляющую собой элемент оптимальных условий, в которых интенсивно

развивается личность.

Для интеграции республики Узбекистан в мировое сообщество, для её научно-технического развития, молодому поколению следует владеть несколькими иностранными языками с тем, чтобы конкурентоспособно функционировать в мультикультурном мире. Так, неоднократно подчёркивалась важность базовых задач, заключающихся в подготовке в нашем государстве образованных кадров, знающих несколько иностранных языков, проведении научно-исследовательских работ, совершенствовании методологии преподавания иностранных языков. «Мы поставили цель стать конкурентоспособным государством. Настало время создать новую систему обучения иностранным языкам. Отныне каждый выпускник школы, лицея, колледжа и вуза должен знать в совершенстве минимум два иностранных языка» [1]. Здесь педагогическими кадрами определены задачи воспитания специалистов, обладающих мотивацией непрерывного саморазвития, навыками критического мышления, совершенствования знаний и навыков постоянного поиска в своей жизни, а именно, заниматься созданием условий и популяризировать изучение иностранных языков на местах. Знание русского языка в качестве иностранного свидетельствует о профессиональной компетентности специалистов, вне зависимости от профиля ВУЗа. Достаточно своевременно была введена мера о разработке и внедрении усовершенствованных преподавательских инструментов, с ориентацией на общие требования к преподаванию, которые касаются неязыковых предметов в высших учебных заведениях. Одной из подобных инновационных мер является последовательное внедрение в преподавательский процесс игровых форм для обучения иностранным языкам, а также использование игровых технологий, которые способствуют активизации познавательной, когнитивной и творческой способности студентов, развивают и совершенствуют речемыслительную деятельность, влияют в положительном ключе на качество образовательного процесса и увеличивают его результативность.

В настоящее время преподавание русского языка как иностранного активно развивается как актуальное и перспективное направление. Интерес к изучению русского языка постоянно растет во всем мире.

Актуальной проблемой является повышение мотивации студентов к изучению русского языка, в частности в нелингвистических вузах, поиск методов, приемов и технологий повышения эффективности учебного процесса, а также поддержка активного речевого общения в ходе аудиторных занятий. Решение этой проблемы требует применения новых педагогических технологий.

### **Материалы и методы**

По мнению педагогов З. Шумаховой и А. Токтаньязовой, положительное отношение к учебной деятельности по иностранному языку, поскольку русский язык в статье рассматривается в качестве иностранного, проявляется в речевой активности, познавательном интересе, положительной мотивации студентов. [2, с.4]. Формирование подобной мотивации у студентов чаще всего связывается с применением познавательных организационно-обучающих игр в ходе проведения урока иностранного языка. Организационно-обучающая игра как метод развития коллективной мыследеятельности способствует повышению интереса студентов к изучению русского языка, создавая благоприятные условия для улучшения не только качества обучения иноязычной речи, но и познавательной и образовательной ценности, эмоциональной привлекательности языка. В общем смысле, если рассматривать эффективность обучения студентов нелингвистических вузов второму языку, в частности русскому языку в качестве иностранного, то стоит отметить о значимости применения таких педагогических подходов и методов, которые направлены на мотивирование обучающихся. Это чаще всего может быть достигнуто введением элементов познавательных игр и интерактивных игровых технологий в традиционную систему обучения, иными словами мы можем отметить это использованием суггестопедической системы обучения; термин 'суггестопедия' происходит от латинского *suggestion* – внушение и греческого языков *paideia* –



обучение и включает в себе педагогическую систему определенных методов и приемов, используемых для ускоренного изучения и усвоения материала, при котором чаще всего могут быть введены элементы игры в процессе ознакомления студентов с новой темой занятия иностранного языка. Разработанная болгарским педагогом Г. Лозановым суггестивная подача учебного материала на сегодняшний день нашла широкое применение среди преподавателей иностранного языка. Поскольку подобная система обучения включает в себе введение элементов игр, особенно при обучении русскому языку, нами было проведено наблюдение за внимательностью студентов во время урока и некоторыми колебаниями в их сосредоточенности с целью определения степени их интереса к изучаемому материалу. Все участники, за которыми было проведено наблюдение, являлись студентами с архитектурно-строительной специальностью. Стоит отметить, что данный (нижеуказанный) метод исследования, подразумевающий фиксирование изменения в степени повышения или, наоборот, понижения внимательности и сосредоточенности обучающихся в процессе одного занятия русского языка на основе нескольких ситуаций, был заимствован у педагога У. Пенни автора учебного издания *A Course in Language Teaching*. [2, с.105]. Подобное фиксирование требует от преподавателя выступать в качестве наблюдателя в аудитории, (см.табл.№1) находясь на определенном месте, откуда можно следить за поведением, реакциями, мимикой каждого отдельного студента, и отмечать знаками ‘++’ для фиксации высокой степени внимательности и ‘--’ – для низкой степени внимательности учащихся. Проведенное наблюдение можно рассмотреть в следующем виде ниже:

**Таблица №1**

**Наблюдение за внимательностью студентов**

<b>Время</b>	<b>Некоторые ситуации в аудитории, происходящие во время занятия</b>	<b>Внимательность студента</b>
10:04	Преподаватель знакомит студентов с новой темой урока, даёт соответствующие инструкции	++
10:07	Возникают разные вопросы со стороны студентов по выполнению упражнений, преподаватель	--



	отвечает и объясняет условия выполнения, исправляет	
10:13	Преподаватель объясняет условия работы в паре, например: задать друг другу вопросы по картинке в книге	+
10:16	Продолжаются парные работы, однако многие студенты не выполняют условия задания, общаясь между собой на родной речи	--
10:18	Заметив такую обстановку, преподаватель делает замечание, и студенты снова сосредотачиваются на заданном упражнении	++
10:25	Преподаватель проводит словарный диктант	++
10:30	Собираются тетради для проверки	-
10:34	Преподаватель возвращается к новой теме, объясняет правила, студенты одновременно следят за инструкциями в своих учебниках	++
10:40	Некоторые студенты зачитывают правила из книги, устно выполняют упражнения, остальные следят	+
10:45	Преподаватель задает выполнение письменных упражнений и засекает время	++
10:50	Преподаватель проверяет выполненные задания и просит студентов продолжить обсуждение темы в паре	--

Данный метод помог определить в некоторой степени какие факторы влияют на возникающие колебания в интересе к уроку у студентов во время занятия русского языка: на повышение и понижение степени их внимательности, итоги которого подробно рассматриваются в *Результатах*.

Помимо этого, исследуя мотивационные возможности игровых технологий и ссылаясь на суггестопедическую систему обучения и суггестивную подачу учебного материала при обучении русского языка как иностранного в неязыковом вузе, в частности в университете, подготавливающем специалистов в области архитектуры и строительства, нами было проведено анкетирование среди студентов, обучающихся в этом направлении. (см. табл. №2). Цель проведения подобного анкетирования была направлена на выявление мнений обучающихся и их отношение к использованию преподавателем организационно-обучающих игр и других познавательных приемов во время занятий русского языка. Методика разработки и анализ анкеты были



заимствованы у Н.В. Кузьминой с введением некоторых дополнений [4, с.43]. Студентам предполагалось выбрать один ответ из каждой пары вопросов и подчеркнуть его:

*Таблица № 2*

Анкетирование студентов по использованию игровых и познавательных приемов

<b>Что Вы считаете мотивирующим Вас в изучении русского языка?</b>	<b>Что не влияет на Вашу мотивацию при изучении русского языка?</b>
1. Важно, чтобы преподаватель заранее полностью спланировал ход ведения занятия.	1. Составления плана ведения урока не имеет большого значения для студентов при изучении учебного материала.
2. Важно введение современных приемов и организационно-обучающих игр в традиционную систему обучения.	2. Не стоит смешивать современные подходы и методы с традиционной методикой преподавания языка.
3. Важно использование преподавателем различных рисунков, рассказов и игровых технологий в процессе обучения языку.	3. Рисунки, рассказы и игровые технологии не оказывают влияние на эффективность изучения языка.
4. Важно проведение парных и групповых работ.	4. Не стоит проводить парные и групповые работы, а лишь – взаимодействие преподавателя со студентами.
5. Важно использование педагогических игр и игровых технологий в целях повышения продуктивности изучаемого материала.	5. Игровые технологии нужно использовать только в качестве краткого перерыва во время или в конце занятия после усвоения новой темы.
6. Студенты так же могут порекомендовать собственные идеи о проведении познавательных игр.	6. План и структура применения игровых технологий составляются только преподавателем.
7. Педагогические игры, проводимые среди студентов во время занятия, способствуют лучшему запоминанию изучаемого материала.	7. Педагогические игры не имеют особого значения для улучшения способности удерживания в памяти изучаемого материала.



8. Важно использование различных игр: визуальных, аудиальных и, требующих физическое движение.	8. Не стоит применять во время урока различного рода игр, так как они отвлекают студентов от главной цели – усвоения учебного материала.
--	--

## Обсуждение

В современной психолингвистике и социальной психологии коммуникативная деятельность становится ключевым объектом изучения. Появляются новые психолого-педагогические теории, в которых особое внимание уделяется социальному взаимодействию и сотрудничеству людей, рассматриваемому как межличностное общение. В межличностном общении человек берет на себя определенную роль, играет ее и получает представление о том, как воспринимает ее партнер по общению, интерпретирует ситуацию и координирует свои действия. Это взаимодействие способствует развитию личности и ее творческих способностей, а также способности мыслить и осознавать себя как особую личность.

Если рассмотреть вопрос, касающийся того, какие же игровые технологии или познавательные игры могут быть использованы преподавателем при обучении русскому языку в качестве иностранного студентов с лингвистической специальностью, и как определить эффективность мотивационных компонентов игр, то можно заметить, что определенного ответа не существует. Это связано, прежде всего, с тем, что каждый преподаватель иностранного языка на основе своего набранного за определенное время педагогического опыта разрабатывает определенные индивидуальные методы и приемы как проведения продуктивного урока, так и эффективной подачи учебного материала. Это, в свою очередь, связывается не только с применением имеющихся элементов игр и игровых технологий, но и с разработкой собственных педагогических и организационно-обучающих игр.

Все сказанное становится очень актуальным для лингвистической подготовки. В связи с этим разрабатываются новые технологии и формы обучения иностранным языкам, в частности русскому языку как иностранному.

Технология, как известно, является наиболее эффективным способом достижения поставленных целей [5, с.173]. Являясь интегральным понятием, образовательная технология рассматривается как модель образовательной деятельности преподавателя и студента (или группы студентов) в рамках подготовки и проведения образовательного процесса. Новая образовательная технология в обучении языку относится к современному этапу развития обновленных методов и приемов обучения, используемых для формирования и развития коммуникативной компетентности студентов. Среди современных образовательных технологий выделяются интерактивные игровые технологии, основанные на активном взаимодействии и общении студента с преподавателем и другими студентами (умение работать совместно в группе). Они основаны на интеракционизме, который является одним из самых популярных понятий современной социальной психологии.

Эти технологии успешно используются как в традиционной модели обучения, так и в современной, в том числе в преподавании иностранного языка, в частности русского как иностранного. Овладение коммуникативными навыками и социальными взаимодействиями иноязычных студентов становится основной целью современной методики преподавания русского языка.

**Литературный обзор.** Ряд психологов и педагогов, ученых-лингвистов посвятили научные работы для изучения и исследования теории и методики обучения русскому языку как иностранному языку, для исследования путей и способов повышения мотивации у студентов при обучении их русскому языку в качестве иностранного, так и другого второго языка, для повышения эффективности преподавания иностранного языка в нелингвистическом вузе: Г.Х. Бакиева, Б.Х. Караева, Е.Н. Коршунова, И.А. Краева, Д.М. Тешабаева, Г.М. Фролова, З.М. Шумахова, А.Э Токтаньязова, Е.В. Дводненко, Н. И. Петряева, А.С. Кожевников, Л.

Шипелевич, Н.Г. Ксенофонтова, Н.В. Кузьмина, Е.Н. Платонова, Г.М. Кучинский, М.А. Кудашова, М.И. Махмутов, А.К. Маркова, Р.Г. Рогова, Е.В. Самойлова, О.В. Назарова, М.М. Степанова, Л.А. Метелева, Х.Н. Галимова, Г.А. Хохлова, С.В. Пискунова, Р.В. Репина, М.А. Адамко, А.А. Потеня и другие.

## Результаты

Исходя из проведенных наблюдений, указанных выше, стоит отметить о сравнительно положительном отношении большинства студентов неязыковых вузов к введению элементов игры в традиционную систему обучения русского языка на основе наличия ряда мотивационных возможностей в использовании игровых технологий и организационно-обучающих игр в ходе занятия, так как игры:

- способствуют развитию коллективной мыследеятельности;
- положительно влияют на активизацию познавательной деятельности учащихся; повышают адекватную самооценку учащихся;
- создают профессиональную мотивацию изучения иностранного языка;
- способствуют созданию определенного психологического климата, что подразумевает условия, при наличии которых у студента появляется желание слушать иноязычную речь, говорить на другом языке;
- пробуждают интерес у сравнительно большего количества студентов к изучению иностранного языка.

Также следует отметить, что из вышеперечисленных положительных факторов применения мотивационных возможностей интерактивных игровых технологий, одним из важных моментов является то, что игры в ходе занятия зачастую могут создавать благоприятную обстановку для психологического комфорта, когда у студента формируется чувство удовлетворения от умения эффективно пользоваться навыками общения на изучаемом языке, что и является залогом успешности и повышения самооценки.

Если рассмотреть итоги проведенного наблюдения за степенью сосредоточенности и внимательности студентов на уроке русского языка, указанном в *таблице № 1*, то можно заметить, что внимание всех учащихся, находящихся в одной аудитории, сосредотачивается на преподавателя, когда он взаимодействует со всеми одновременно; в то время когда преподаватель работает с отдельными студентами (отвечает на вопросы, проверяет упражнения отдельных студентов), у других понижается уровень сосредоточенности. Одним из эффективных способов для решения данного вопроса является то, что преподавателю нужно постоянно поддерживать зрительный контакт со студентами, что почти не позволяет понижению степени их внимательности во время занятия. Следующий важный момент связан с тем, что, когда преподаватель пишет у доски, значительно повышается степень сосредоточенности у студентов, поскольку они направляют полное внимание на доску и запись на ней. Студенты были хорошо сконцентрированы в процессе работы с текстовыми заданиями, но менее были сосредоточены, когда им предстояло слушать лекцию преподавателя. Организационные моменты занятия, такие как распределение студентам карточек с вопросами, сбор тетрадей для проверки, включение технического оборудования в аудитории влияют на понижение степени внимательности студентов, поэтому необходимо учитывать, чтобы подобные процессы осуществлялись как можно быстрым способом. Парные и групповые работы могут служить движущим фактором как для повышения, так и для понижения степени сосредоточенности, если нет наличия четких инструкций и постоянного надзора со стороны преподавателя. На основе проведения данного метода наблюдения был выявлен ряд некоторых факторов и приемов, которые влияют на повышение или снижение степени сосредоточенности учащихся без включения элементов игр и игровых технологий.

Благодаря такому подходу коммуникативность перестает быть простым явлением, но становится существенным принципом построения учебного процесса. Лучшим вариантом развития коммуникативных навыков студентов является

сотрудничество. По мнению педагога Кена Робинсона, образовательные системы должны признать, что “самое большое обучение происходит в группах”, потому что “сотрудничество-это основа роста” []. Конечно, чтобы общаться на любом языке, учащиеся должны разговаривать друг с другом. Поэтому языковые классы - это очень естественное место для использования стратегий совместного обучения.

Исследования показали, что когда студенты работают в группах, это приводит к улучшению их успеваемости, сохранению обучения и социальных отношений, а также повышению их внутренней мотивации. Это может уменьшить стресс, связанный с внесением вклада в ситуацию всего класса, и дать учащимся больше времени для работы в своем собственном темпе. Развитие навыков совместного обучения в университетских условиях помогает подготовить студентов к будущей жизни и работе в команде. Например, работая над групповыми проектами в вузовских условиях, студенты готовятся к совместной работе с общими целями и коллективной, а также индивидуальной, ответственностью, которая требуется на большинстве рабочих мест.

Как показывает наш педагогический опыт, основными задачами использования интерактивных технологий в обучении русскому языку как иностранному являются формирование и развитие коммуникативных умений и навыков деятельности (говорение, письмо, чтение, аудирование), эффективное усвоение учебного материала, а также повышение и поддержание интереса к изучению русского языка. Используя подобные технологии в учебных аудиториях, студенты могут обобщать свой учебный и коммуникативный опыт. Основное внимание должно уделяться развитию коммуникативных навыков, совместной деятельности и навыков командной работы. Парная и групповая работа имеют решающее значение в коммуникативном классе. В этом процессе учитель языка берет на себя роль организатора, руководителя и непосредственного участника общения, координирует коммуникативную деятельность учащихся и помогает им.



Среди стратегий совместного обучения и интерактивных технологий обучения, используемых в нашей профессиональной практике преподавания русского языка как иностранного, можно выделить: работу в парах или в малых группах, цепочку, пресс-конференцию, мозговой штурм, командные игры, задания, лингвистические игры, головоломки, кроссворды, ролевые и имитационные игры, кейсы, Проектные технологии, технологии работы с архитектурными документами, тандемный метод, интерактивные экскурсии, квесты и веб-квесты, литературные и музыкальные композиции, дискуссии, мультимедийные и интернет-технологии, подкасты, информационно-развлекательная технология, развитие критического мышления, конкурсы чтецов / литературные конференции, фестивали русской речи. Эти виды работы универсальны, так как они соответствуют различным этапам обучения и могут быть использованы для развития социальных, культурных и научных речевых навыков.

### **Вывод**

Использование игр при обучении в ВУЗах в современном, быстро развивающемся мире, является вполне закономерным явлением. Это утверждение оправдано не только противоречиями, возникающими сегодня между требованиями к образованию и имеющимися средствами, но и рядом фундаментальных трудов [6; с.67]. Исследование игры как инструмента образования с философской, психологической, социологической позиции, представляет собой фундаментальную базу, на основании которой можно включать игры в образовательный процесс, т.к. важность данной проблемы приобретает все большее значение [7; с.189]. Исследования показали, что формы развивающей игры облегчают обучение, ускоряя его и помогая запоминать на долгое время полученный опыт.

Указанные интерактивные игровые формы обучения являются основой для развития навыков иноязычного общения и способствуют формированию коммуникативной и социальной компетентности студентов нелингвистического вуза. Профессиональный педагогический опыт свидетельствует об эффективности и



актуальности использования интерактивных игровых технологий для совершенствования межличностных и коммуникативных навыков.

## СПИСОК ИСПОЛЬЗОВАННОЙ ЛИТЕРАТУРЫ:

1. Ўзбекистон Республикаси Президенти Ш.Мирзиёевнинг 2021 йил 6 майдаги чет тилларни ўқитиш тизимини такомиллаштириш чора-тадбирларига бағишланган видеоселектор йиғилишидаги нутқи.Электрон ресурс:<http://www.gazeta.uz.videoselector>.
2. Шумахова Зарема Нурбиевна, Токтанъязова Аида Эдуардовна Формирование положительного отношения к дисциплине «Иностранный язык» у студентов неязыкового вуза посредством введения организационно-обучающих игр в традиционную систему обучения // Вестник Майкопского государственного технологического университета. 2014. №2.
3. Penny U., *A course in language teaching: practice and theory.*, the United Kingdom: The University Press, Cambridge, 2012. 336 p
4. Кузьмина Н.В. Проблемы обучения и воспитания студентов в вузе. 1976.Л.: ЛГУ, 121 с.
5. Kapitonova TI, Moscovkin LV, Schukin AN. Methods and technology of teaching Russian as a foreign language. M.: Russian Language Courses; 2009. 309 p. Russian.
6. Занько СФ., Тюнников Ю.С, Тюнникова СМ. Игра и учение. Теория, практика и перспективы игрового обучения. – Москва, 1992. – 127 с.
7. Кукушкин В.С. Педагогические технологии: Учебное пособие для студентов педагогических вузов, - Ростов н/Д.: Изд. Центр «МарТ», 2002.- 320с.



1	TA'LIM TIZIMIDAGI INNOVATSION YONDASHUVLAR AXBOROTLASHGAN JAMIYATDA INSONIYAT SIVILIZATSIYASI Oblanazarova Hilola Feruz qizi	4
2	Innovative Techniques of Teaching Vocabulary in the Second Language Classroom Tojiboyeva Ozoda	9
3	TA'LIM OLISH , TA'LIM BERISH – INSON KAPITALI. Fayziyev Yusufbek	12
4	Математика фанини ўқитишда креатив ёндашув Ruzimatova Gulnora Muxtorjonova	15
5	BOSHLANG'ICH SINFLAR O'QUVCHILARDA KREATIVLIKNI SHAKLLANTIRISH USULLARI Juraqulova Muqaddas Rabbimovna.	19
6	ҚИШЛОҚ ХЎЖАЛИГИНИ РИВОЖЛАНТИРИШ - МАМЛАКАТ ОЗИҚ-ОВҚАТ ХАВФСИЗЛИГИНИ ТАЪМИНЛАШ ГАРОВИ Шарипов Сайфуддин Рахимович	26
7	Innovative Techniques of Teaching Vocabulary in the Second Language Classroom Tojiboyeva Ozoda	31
8	Musiqā madaniyati dars faoliyatini ilmiy asosda tashkil etish yo'llari. Rashidov Sardor Alisher o'g'li	34
9	Ommaviy-madaniy tadbirlarni tashkil etish mahorati. Yodgorova Muxlisa G'aybullayevna	45
10	BARKAMOL AVLOD TARBIYASI — MILLIY YUKSALISH GAROVI Bozorova Gulnoza Ilhomjonovna	60
11	BOSHLANG'ICH TA'LIM SIFAT SAMARADORLIGINI OSHIRISHDA ZAMONAVIY YONDASHUV Keldiyorov Husan Abdinabiyevich	70
12	NOSTANDART DARS SHAKLLARI VA O'QUVCHILARNING BILIM FAOLLIGINI OSHIRISHDAGI ROLI Raxmanova Nasiba Abdunazarovna	83
13	KREDIT TIZIMI ASOSIDA "ROBOTOTEXNIKA" MAVZUSIDA TALABALARNING MUSTAQIL ISHINI TASHKIL QILISH. O'TANOVA SEVARA SOBIR QIZI	88
14	San'at - tarbiya vositasi Soliyeva Maftunaxon Qahramonjon qizi	92
15	BOSHLANG'ICH TA'LIMNING DAVLAT TA'LIM STANDARTLARI SHAKLLANISHI XUSUSIYATLARI HAMDA BOSHLANG'ICH SINFLARDA INTERFAOL METODLARDAN FOYDALANIB DARS O'TISH	97
16	ҚИШЛОҚ ХЎЖАЛИГИНИ РИВОЖЛАНТИРИШ - МАМЛАКАТ ОЗИҚ-ОВҚАТ ХАВФСИЗЛИГИНИ ТАЪМИНЛАШ ГАРОВИ Шарипов Сайфуддин Рахимович	103
17	IQTIDORLI YOSHLAR-JAMIYAT USTUNI Mirzayeva Zulxumor Juramuratovna	107
18	ANALYSIS OF HEAT PROCESSES OF CONNECTED POLYETHYLENE INSULATED CABLE LINES Sulaymonova Zarnigor Jumaeva Dilnoza Juraevna	124
19	O'ZBEK TILI DARSLARIDA GRAMMATIK MAVZULARNI O'QITISH METODIKASI Bozorova Gulnora Mustafoyevna	131
20	Рамага кўзгалувчан бириктирилган иш органларининг ишлов бериш чуқурлиги ва унинг беқарорлиги тупроқ физик-механик хоссалари ва агрегат ҳаракат тезлигининг таъсирини тадқиқ этиш Д.Каримова О.Турғунова	142
21	КРЕАТИВ ФАОЛЛИКНИ ШАКЛЛАНТИРИШДА ЎҚИТУВЧИ ЎҚУВЧИЛАР ФАОЛИЯТИ Абдураимова Ақида Рўзикуловна	146
22	TARIX FANINI O'QITISHDA TARIXIY-BADIY ADABIYOTLARDAN FOYDALANISHNING MAZMUNI VA MOHIYATI Eltazarov Aliboy G'aniboyevich	151
23	UMUMRIVOJLANTIRUVCHI GIMNASTIKANING ILMIY-NAZARIY ASOSLARI Jumiyeva Latofat Gaibnazar qiz	170
24	TASVIRIY SAN'AT FANINING O'QUVCHILARNI ESTETIK JIHATDAN TARBIYALASHDAGI O'RNI Jorayeva Gulnora Safarovna	182



25	РЕЗУЛЬТАТЫ ХИРУРГИЧЕСКОГО ЛЕЧЕНИЯ ПОРОКОВ РАЗВИТИЯ ОРГАНОВ МОЧЕПОЛОВОЙ СИСТЕМЫ У БОЛЬНЫХ С АЛЛЕРГИЧЕСКИМ ФОНОМ Факиров А.З , Низамов К.Ф, Ирисалиева Ф.Х	191
26	ЎҚИТУВЧИЛАРДА ИННОВАЦИОН ФАОЛИЯТНИ РИВОЖЛАНТИРИШ Эрбекова Шаходат Жўрабековна	194
27	БОЛАЛАРДА ТЕМИР ТАНҚИСЛИГИ КАМҚОНЛИГИНИ ОЛДИ ОЛИНИШИНИНГ ЗАМОНАВИЙ УСУЛЛАРИ Ҳайткулова Парвиноз Собир кизи	199
28	Boshlang'ich sinf o'quvchilarining mantiqiy tafakkurini shakllantirishning xususiyatlari Ashilova Altinay Duysenovna	206
29	ORGANIZING LESSONS USING INTERACTIVE METHODS. Bagoyeva Sitora Bafobekovna	227
30	Yosh avlodni tarbiyalashda jismoniy mashqlarning o'rni Xidirov Mehriddin Asriddinovich	234
31	МЕТОДИКА ПРЕОДАВАНИЯ РУССКОГО ЯЗЫКА И ЛИТЕРАТУРЫ В НАЦИОНАЛЬНОЙ ШКОЛЕ Узеирова Сусана Шамирановна	255
32	TIBBIYOT OLIIY TA'LIM MUASSASALARIDA "MOZAIK 3D INTERACTIVE" INNOVATSION ELEKTRON DASTURIDAN FOYDALANISH VA UNING ISTIQBOLLARI Yodgorova Nodira Turgunbayevna	259
33	Abdulla Qahhor –mohir hikoyanavis СТАТЬЯ ОСНОВНОЕ НАЗВАНИЕ ARTICLE MAIN TITLE Ahmedova Sanobar Odilovna	264
34	O'TKIR HOSHIMOV - NOYOB ISTE'DOD SOHIBI СТАТЬЯ ОСНОВНОЕ НАЗВАНИЕ ARTICLE MAIN TITLE Валиева Мукарам Normirzayevna	269
35	O'zbek xalq eposida epik zamon va makonning kompozitsion xususiyatlari. "Alpomish" dostoni misolida. Eshmatova Nargiza Sobirjonovna	272
36	Boshlang'ich sinf tarbiya fanlarida zamonaviy axborot vositalari va texnologiyalaridan foydalanish Rahimova Komila Ismatovna	281
37	Abdulla Qahorning "Ming bir jon" hikoyasida nasr ruhi Hasanova Solihabonu Solixo'jayevna	286
38	BANKLAR LIKVIDLIGINI TASNIFLANISHINING ASOSIY BELGILARI. SHAYZAQOVA SHAXNOZA HAKIMBEK QIZI	292
39	"Angliya 60-80 yillar ayollar adabiyotining taraqqiyoti omillari (Margaret Drebbi romanlarida muammo va obrazlar tizimi)" Shodiyarova Mohira Eshpo'latovna	297
40	METRALOGIYA O'QITISH TIZIMI O'ralov G'ayrat Anvar o'g'li	301
41	ФОРМИРОВАНИЕ ПОЗНАВАТЕЛЬНОГО ИНТЕРЕСА НА УРОКАХ РУССКОГО ЯЗЫКА И ЛИТЕРАТУРЫ В НАЦИОНАЛЬНОЙ ШКОЛЕ НУРАЛИЕВА ХУЛКАР НУРБЕКОВНА	305
42	РАЗВИТИЕ УСТНОЙ И ПИСЬМЕННОЙ РЕЧИ УЧАЩИХСЯ НА УРОКАХ РУССКОГО ЯЗЫКА И ЛИТЕРАТУРЫ МУЛАЖАНОВА ШАРОФАТ ЖУРАКУЛОВНА	310
43	O'QUVCHILARGA NEMIS TILINI O'RGATISH METODIKASI MIRZAEVA LOBAR MAKSUDJONOVNA	313
44	ИНТЕГРИРОВАННОЕ ОБУЧЕНИЯ НА УРОКАХ РУССКОГО ЯЗЫКА И ЛИТЕРАТУРЫ В НАЦИОНАЛЬНЫХ ШКОЛАХ АЧИЛОВА ЛАЙЛО ВАЛИЖАНОВНА	316
45	ОБУЧАЮЩИЕ ИГРЫ НА УРОКАХ РУССКОГО ЯЗЫКА В НАЦИОНАЛЬНОЙ ШКОЛЕ АБДУВАХАБОВА АЙДАНА БЕКМУРАТ КИЗИ	319
46	ТАЛИМ СИФАТИ ВА УНИНГ МАЗМУН МОҲИЯТИ YUNUSOVA CHO'LPOHOY AVIEROVNA	323
47	Boshlang'ich ta'limda pedagogik tajriba va izlanishlar samarasi Kubeyeva Asema Begaliyevna	331
48	The role of excursions in primary learners' education Sheranova Guzal Ravshanovna	342
49	INFORMATIKA FANLARNI O'QITISH ZARURIYATI DARSLARDA O'YIN TEKNOLOGIYALARIDAN FOYDALANISHNING SAMARALARI Nuritdinov Adxamjon.Axmadjonovich	346
50	JINOIY ODIL SUDLOV ISHLARINI YURITISHDA ADVOKATURA Muxamadiyev Xojjakbar Aslitdinovich	352



51	BOSHLANG'ICH SINFLAR O'QUVCHILARI NUTQINI ONA TILI VA O'QISH SAVODXONLIGI DARSLARIDA TURLI METOD VA DIDAKTIK O'YINLARDAN FOYDALANGAN XOLDA RIVOJLANTIRISH Nasriddinova Nasiba Alimjonovna	359
52	KREDIT MODUL TIZIMIDA TA'LIM SAMARADORLIGINI RIVOJLANTIRISH VA MUSTAQIL TA'LIMNI INNOVATSION TEXNOLOGIYALAR ASOSIDA TASHKIL ETISH Rajabova Dilfuza Abdumajitovna	359
53	ТАРИХ ДАРСЛАРИДА ИНТЕРФАОЛ УСУЛЛАРДАН ФОЙДАЛАНИШНИНГ АҲАМИЯТИ Шатураева Севара Ташмуратовна	371
54	BIOLOGIYA O'QITISHDA ELEKTRON AXBOROT TA'LIM RESURSLARIDAN FOYDALANISH Abdujalilova Dilorom Qurbonaliyeva	376
55	ИННОВАЦИОН ТЕХНОЛОГИЯ ВОСИТАЛАРИНИ ТАЪЛИМГА ОЛИБ КИРИШНИНГ ЎЗИГА ХОС ХУСУСИЯТЛАРИ Давранова Гулсара Маматовна	394
56	BUXORO VOHASINING SHO'RLANGAN YERLARIDA SUV TEJAMKOR SHO'R YUVISH TEXNOLOGIYASINI TAKOMILLASHTIRISH Xamrayev Kamol Shuxratovich	402
57	YANGI DAVR NIKOYACHILIGIDA KONTRAST USULINING AN'ANAVIY VA ZAMONAVIY ASPEKTLARI Shukurova Bahor Boltayevna	407
58	ТАРИХ ДАРСЛАРИДА ИНТЕРФАОЛ УСУЛЛАРДАН ФОЙДАЛАНИШНИНГ АҲАМИЯТИ Шатураева Севара Ташмуратовна	416
59	МОТИВАЦИОННЫЕ ВОЗМОЖНОСТИ ИСПОЛЬЗОВАНИЯ ИГРОВЫХ ИНТЕРАКТИВНЫХ ТЕХНОЛОГИЙ В ОБУЧЕНИИ РУССКОМУ КАК ИНОСТРАННОМУ ЯЗЫКУ В НЕЛИНГВИСТИЧЕСКИХ ВУЗАХ ХАФИЗОВА МАШХУРА АМИНОВНА	421