

УДК 904:726.5(477.7)«04/14»

Н. П. Турова

## КУЛЬТОВЫЙ КОМПЛЕКС НА ВЕРШИНЕ АЙ-ПЕТРИ\*

В 2011 г. Ялтинским историко-литературным музеем были проведены раскопки на вершине Ай-Петри. Они были подготовлены многолетним обследованием древностей этого района, в том числе сбором и изучением подъемного материала.

Изучив найденные артефакты, прихожу к выводу, что на вершине Ай-Петри функционировал культовый комплекс. В его истории которого можно выделить два основных этапа его существования. Первый этап связан с функционированием на вершине горы святилища рубежа эр — первых веков н.э. Аналогичное по обряду двум святилищам южной части Горного Крыма «раннеримского» периода (Гурзуфскому Седлу и Эклизи-Буруну). Второй этап связан с христианским храмом, построенным, приблизительно в IX—X вв. и просуществовавшим до XIII в.

**Ключевые слова:** Ай-Петри, святилище, храм, культовый комплекс, Южный Берег Крыма, Горный Крым.

**Сведения об авторе:** Турова Наталья Петровна, младший научный сотрудник Института археологии Крыма РАН.

**Контактная информация:** 295007, Россия, г. Симферополь, пр-т. Академика Вернадского, 2, Институт археологии Крыма РАН; тел.: +7 (3652) 549-116, e-mail: [turova.n@gmail.com](mailto:turova.n@gmail.com).

N. P. Turova

## THE CULT COMPLEX ON THE TOP OF AI-PETRI

In 2011, the Yalta Historical and Literary Museum conducted excavations at the top of Ai-Petri. They were prepared by a long-term survey of the antiquities of this region, including the collection and study of the lifting material.

Having studied the found artifacts, I come to the conclusion that there was a cult complex at the top of Ay-Petri. In its history, two main stages of its existence can be distinguished. The first stage is connected with the functioning at the top of the mountain of the sanctuary of the boundary of the eras — the first centuries CE. Similar in ritual to the two sanctuaries of the southern part of the Mountainous Crimea “early Roman” period (Gurzufskoe Sedlo and Eklizi-Burun). The second stage is connected with a Christian temple built around the IX—X centuries and existed until the XIII century.

**Key words:** Ai-Petri, sanctuary, temple, cult complex, the South Coast of Crimea, Mountain Crimea.

**About the author:** Turova Natalia Petrovna, Junior Researcher of Institute of Archeology of the Crimea of the Russian Academy of Sciences.

**Contact information:** 295007, Russia, Simferopol, boulevard of Academician Vernadsky, 2, Institute of Archeology of the Crimea Russian Academy of Sciences; tel.: +7 (3652) 549-116, e-mail: [turova.n@gmail.com](mailto:turova.n@gmail.com).

Одной из излюбленных достопримечательностей жителей и гостей Крымского полуострова является гора Ай-Петри, ставшая визитной карточкой Южного Берега Крыма (рис. 1). По преданию, там, на вершине г. Св. Петра, на высоте 1234,2 м над уровнем моря, был расположен монастырь или храм. О нем писали П. С. Паллас (Паллас 1999: 80) и В. Х. Кондараки (Кондараки 1883: 170). В 80-х гг. XIX в. кн. Е. С. Горчакова на вершине горы видела большой деревянный крест, поставленный в память о былом монастыре или

\* Статья поступила в номер 12 октября 2016 г.  
Принята к печати 12 ноября 2016 г.

церкви (Горчакова 2008: 139). В «Ведомости христианского населения...», составленной А. Л. Бертье-Делагардом в 1901 г., в графе «По книгам и местным рассказам» сказано, что на вершине Ай-Петри существовала церковь. Ее именовали по-разному: в честь св. Петра, в память свв. Иоанна и. Феодора (Мальгин 1994: 156).

В 20-30 х. гг. XX в. остатки «места древнего поселения на вершине г. Ай-Петри» зафиксировала Е. И. Висниовская (Тесленко, Лысенко 2007: 10—11, 19, 20; Турова 2002: 11). Она обследовала площадку, расположенную «над обрывом хребта яйлы», хотя «следов фундамента постройки» не обнаружила, но отметила в своей полевой картотеке, что здесь сохранились «обломки туфа, известь и черепица». Находки: фрагменты черепицы с загнутым краем, глиняной посуды, «узкая металлическая пластинка, раковины устриц и мидий, железный гвоздь, зубы животных, кость и обломок кремня», были собраны с каменистой поверхности площадки, которая «размыта и покрыта травой», а также «в щелях, образовавшихся после землетрясения 1927 г.» (АВ-Пк МКУК «ЯИЛМ» КП 37772, Д-5011). Сейчас фондах муниципального казенного учреждения культуры «Ялтинский историко-литературный музей» хранится 20 предметов с вершины Ай-Петри из ее сборов 1926, 1927, 1928 и 1936 гг.<sup>1</sup> В 1970 г. ялтинским жителем Н. Г. Охрименко на легендарной вершине был случайно найден фрагмент горла с венчиком амфоры с «двуствольными» ручками (I в. до н.э. — I в. н.э.), который был передан в Ялтинский музей и сейчас хранится в его фондах (МКУК «ЯИЛМ» КП 80843 А1-2487; Тесленко, Лысенко 2007: 19) (рис. 2).

Впервые археологические исследования на вершине горы были проведены в 2002 г. Алуштинским отрядом Горно-Крымской экспедицией КФ ИА НАН Украины под рук. И. Б. Тесленко и А. В. Лысенко (Тесленко, Лысенко 2007: 10—11, 19, 20). Они носили визуальный характер и состояли из сбора подъемного материала, который был продолжен и в 2003 г.<sup>2</sup>

Остатки культурного слоя экспедицией были зафиксированы на площади около 0,2 га. На небольшой террасированной площадке (8,2 × 12,2 м) просматривались следы средневекового архитектурного сооружения, которые не видны на современной дневной поверхности. Предполагаемое сооружение ориентировано по линии СВ—ЮЗ. Данная площадка расположена на расстоянии в 5,5—10,0 м от скальных обрывов. Помимо этого, у вершины на скале видна небольшая подрубка, по мнению исследователей, она могла быть «постелью» для одной из стен храма. Культурные отложения, связанные с функционированием и последующим разрушением храмовой постройки, обнаружены на некоторых участках обследованной площадке. Так у юго-западного ее края было отмечено скопление бутового камня (3,84 × 5,5 м). Ниже по склону, зафиксировано пятно культурного слоя в виде рыхлого темно-коричневого грунта с фрагментами архитектурных деталей из травертина, остатками известкового деструктивного раствора и фрагментами керамики. Слой мощностью — до 0,5 м. (Тесленко, Лысенко 2007: 19, 20).

Среди находок большинство составляют обломки черепицы VIII(?) — X вв., фрагменты тонкостенных коричневых и красноглиняных сосудов X—XIII, XIV—XV вв., стеклянных сосудов, кремневые отщепы, кости животных (в частности, зубы), раковины моллюсков (Тесленко, Лысенко 2007: 20).

Принимая во внимание особенности местоположения памятника, исследователями было высказано следующее заключение: «Что в римское время на вершине г. Ай-Петри

<sup>1</sup> Это фрагменты красноглиняных черепиц VIII—X(?) вв. (НВ 17935, 18016—18028), гончарной (НВ 18029, 18030, 18032, 18033, и лепной (НВ 18031) посуды, а также обломок известкового натека (НВ 18034), являющегося частью архитектурной детали.

<sup>2</sup> Материалы сборов экспедиции хранятся в фондах МКУК «ЯИЛМ» и составляют 52 ед. хранения (НВ 34963—35014).

*располагалось небольшое варварское (?) святилище. Культурный слой первых веков нашей эры был частично или полностью уничтожен при использовании вершины в эпоху средневековья в процессе сооружения христианского храма. Здание было возведено из местного известняка на известковом растворе с использованием травертиновых архитектурных деталей и покрыто черепицей. По керамическому материалу время его сооружения предварительно можно отнести к VIII(?) — X вв.» (Тесленко, Лысенко 2007: 20)*

В 2010 г. осмотр вершины Ай-Петри был произведен археологической экспедицией Ялтинского историко-литературного музея (Турова 2011: 17, 18) (рис. 3, 4, 5, 6). Подъемный материал был собран на площадке, расположенной на вершине Ай-Петри и состоял из фрагментов черепицы VIII(?)—X вв. и XII—XIII вв., отдельных мелких фрагментов гончарной посуды и стеклянных лампад, железного креста XII—XIII вв., свернутого из прута, изделий из кремня (Турова 2011: 17, 18) (рис. 5)<sup>3</sup>.

По всей площадке, обследованной еще экспедицией 2002 г. (Тесленко, Лысенко 2007: 10—11, 19, 20), прослежены остатки культурного слоя с деструктурированным известковым раствором с серым песком и отдельными находками, которые непосредственной залегают на современной дневной поверхности. Культурный слой спускается и ниже, севернее по склону.

Обследование 2010 г. показало, что памятник находится под угрозой полного уничтожения ввиду того, что его средневековый культурный слой залегают непосредственно на современной дневной поверхности, и он неосознанно вытаптывается многочисленными экскурсионными группами, поднимающимися сюда каждый день в теплое время года с ранней весны и до поздней осени<sup>4</sup>. Помимо этого, памятник на вершине знаменитой Ай-Петри никогда не подвергавшийся специальным археологическим раскопкам, постоянно разрушается грабителями, ведущих поиски артефактов с помощью металлодетекторов. Так у одного из местных экскурсоводов храниться коллекция крестов с вершины горы Св. Петра (Турова 2011: 18) (рис. 6).

В 2011 г. исследования Ялтинского историко-литературного музея имели охранной, но ограниченный характер (Турова 2012а: 8—10; Турова 2012b: 133—134). Экспедицией музея была обследована территория около 118,5 кв. м, с которой был собран подъемный материал (рис. 39). В пределах данного участка на всех более или менее ровных площадках вершины было заложено 4 шурфа: три — размером 1 × 3 м по оси Запад—Восток и один раскоп 1 × 2 м ориентирован по линии Юг—Север. В задачу исследования входили поиски архитектурных остатков и выяснение стратиграфической ситуации на памятнике.

Верхний слой (**слой 1**) — темный, с современным мусором, с остатками деструктивного известкового раствора, с фрагментами средневековой посуды и керамикой античного времени, осколками стеклянных лампад и обломками кремня, непосредственно лежит на современной дневной поверхности. В 4 разных шурфах его толщина и особенности различны. Мощность слоя варьируется от 0,4 до 30 см.

Так на южном участке, расположенном на самой вершине склона у кромки скальных выступов, в **шурфе № 1** (рис. 43—47, 55), он незначителен — от 4 до 8—10 см. Следов деструктивного известкового раствора найдено мало. Здесь же обнаружены довольно большие обломки туфа, фрагменты красноглиняных керамид и калиптеров VIII—X(?) вв., высокогорных кувшинов втор. пол. IX — пер. пол. XI вв. Данный слой перекрывает

<sup>3</sup> Коллекция составила 21 единицу хранения (НВ 39122—39142).

<sup>4</sup> Подробнее об этой проблеме см.: (Чореф, Чореф, Чореф 2016: 22).

коричневый **слой 2**, залегающий на материке. Вещевой материал незначителен, представлен также фрагментами средневековой керамики.

Именно здесь, южнее южного борта **шурфа № 1** на скале фиксируется подрубка, в виде ступеньки длиной 1,65 м, шириной 0,2 м, ориентированная по оси Запад—Восток, которую предыдущие исследователи отнесли к «постели» для одной из стен храма (Тесленко, Лысенко 2007: 19).

**Шурф № 2** (рис. 48—55), расположен несколько западнее ниже по склону, здесь преобладают следы известкового раствора, в слое большое количество щебня, **слой 1** залегают на скале. Достигает мощности около 0,3 см. Среди большого количества фрагментов средневековой керамики в слое найдены: осколки стеклянных лампад из прозрачного бледно-голубого и бледно-зеленого стекла, обломки и изделия из кремня, наконечник железной стрелы (рис. 53: *ко 118*) и железный гвоздь (рис. 53: *ко 119*). В западной части шурфа, где скала имеет понижение, грунт коричневого цвета, выделен нами в **слой 2**, мощностью около 15 см.

Северо-восточнее от **шурфа № 2** ниже по склону расположены два раскопа: **шурф № 3** и **шурф № 4**. Тут мы сталкиваемся с иной картиной. **Слой 1**, мощностью от 3 см до 13—15 см из **шурфа № 3** (рис. 56—59, 61, 65, 66) не так насыщен известковым раствором. Как и в **шурфе № 2**, он комковатый, у скалы он переходит еще в более мягкий хорошо промученный слой, выделенный нами в **слой № 2** (толщиной около 25 см). Здесь были обнаружены: фрагмент ребристой бусины из египетского фаянса I в. до н.э. — I—III вв.н.э., тип 16 (Алексеева 1975: 33—35) (рис. 59: *ко 147*), синяя стеклянная полупрозрачная бусина с тремя плоскими слоистыми глазками белого и синего цвета эпохи эллинизма — тип 33 (Алексеева 1975: 61—62) (рис. 59: *ко 146*). Здесь достаточно много фрагментов стенок амфор античного времени. В слоях шурфа присутствуют кости млекопитающих: мелкие фрагменты и обломки зубов, есть и пережженные. Однако слои плохо выражены.

Подобную ситуацию мы видим и в **шурфе № 4** (рис. 60—66), он расположен рядом с **шурфом № 3**, восточнее и в отличие от предыдущих раскопов по оси Север—Юг (1 × 2 м). Стратиграфическая колонка в нем представлена более определенно. Под **слоем 1** толщиной от 4 до 10 см, находится **слой 2** мощностью около 25 см. Это мягкий, хорошо вымученный черный слой с тем же набором средневековых находок, что и в **слое 1**, только без следов известкового раствора. Он залегают непосредственно на скале. Среди обломков керамид VIII—X(?) вв., фрагментов высокогорлых кувшинов втор. пол. IX — перв. пол. XI вв. найден фрагмент стенки литой ребристой (?) чаши из темно-фиолетового стекла (рис. 64: *ко 171*). Возможно, это чаша *Rippenschale*, форма *Isings 3a* или *3c* I в. до н.э. — I в. н.э. (Лимберис, Марченко 2003: 110, рис. 14: 58, 114).

В щелях и расщелинах скалы сохранился участок со **слоем 3** толщиной более 10 см, насыщенным мелкими костями (есть пережженные), археологических находок *in situ* здесь не обнаружено.

Материковая поверхность данного археологического памятника выражена выходами скалы или где ее нет — плотной светло-коричневой глиной (такую ситуацию мы наблюдаем на самом южном участке).

Археологический материал из шурфов представлен: фрагментами туфовых архитектурных деталей, средневековой керамикой и обломками амфор, гончарной и лепной посуды I в. до н.э. — первых вв.н.э., среди которых выделяются изделия Синопы и Гераклеи. К сожалению, очень мало профилированных частей сосудов, а на многих фрагментах посуды присутствуют следы от воздействия огня. Совсем нет поливной керамики, которая является хронологическим репером. Исключение составляет один пережженный фрагмент венчика

сосуда открытой формы (рис. 51: *ко 96*) на поверхности которого сохранились следы «жидкой» поливы или остатки расплавленного стекла.

Среди средневекового материала выделяются обломки красноглиняных черепиц керамид и калиптеров VIII—X(?) вв. (из которых преобладают керамиды), причем многие вторичного использования со следами известкового раствора, фрагменты высокогорлых кувшинов втор. пол. IX — перв. пол. XI вв., отдельные фрагменты сосудов группы ЮЗК XIII в., обломки стеклянных лампад, кремни для кресала.

Найдено три железных кованых вотивных креста, согнутых из прута с зауженной нижней частью. Находки аналогичных крестов происходят с территории ближайших памятников. Например, из раскопок христианского комплекса у перевала Гурзуфское Седло (Новиченкова 2005: 17) и пещерного христианского комплекса хребта Йограф (Турова 2014: 117, рис. 37: *ко 220*).

К сожалению, не фундамента храма, не «постелей» от него, ни каких либо целых архитектурных деталей от постройки в ходе работ 2011 г. не обнаружено. Хотя почти вся обследованная территория покрыта остатками средневекового деструктированного известкового раствора с примесью песка и керамики. В 3,3 м северо-западнее западного борта **шурфа № 1** (самого южного) на современной дневной поверхности читается пятно извести без каких либо примесей. Диаметр пятна около 1,5 м, его толщина около 0,10 м. Происхождение данного строительного раствора осталось не выясненным, возможно это остатки более позднего раствора кон. XIX — нач. XX вв. С большой долей осторожности можно предположить, что оно могло, было быть связано с каким-то памятным знаком, находящимся на вершине. Возможно, и с тем самым крестом, который видела кн. Е. С. Горчакова в кон. XIX в.

В результате анализа хорошо датированного археологического материала, собранного в XX—XXI вв. и хранящегося в фондах Ялтинского историко-литературного музея, а так же археологических исследований 2011 г., можно предположить, что культовый комплекс на вершине Ай-Петри типологически близок двум святилищам южной части Горного Крыма раннеримского периода: Гурзуфскому Седлу и Эклизи-Бурун (Лысенко 2009: 390).

В истории памятника на вершине Ай-Петри можно выделить два основных этапа его существования. Первый этап связан с функционированием на вершине горы святилища рубежа — перв. вв. н.э. Второй этап связан с христианским храмом, построенного, приблизительно в IX—X вв. и просуществовавшего до XIII в.

В тоже время следует не забывать, о довольно значительной группе артефактов — изделий из кремня. Так наряду с обломками кремня, используемого в средневековье для кресала, имеются находки, отнесенные канд. ист. наук С. А. Тележенко к позднемезолитической эпохе, а точнее — к мурзак-кобинской культуре (Турова 2011: 17, 18). Происхождение их на памятнике остается не выясненным, так как они обнаружены в переотложенных слоях поздних эпох. Являются ли они свидетелями существования на вершине горы или в ее округе стоянки или культового места каменного века, или же они были принесены сюда в античное время в качестве вотивов, сказать трудно. Однако, подобные находки известны на аналогичном памятнике, расположенном на яйле более 21 км северо-восточнее от вершины Ай-Петри — на святилище у перевала Гурзуфское Седло. По мнению, исследователя памятника канд. ист. наук Н. Г. Новиченковой, на памятнике сохранились «фрагменты культурного слоя с охрой и ножевидными пластинами», давшие основание предполагать существование на святилище античного времени более раннего культового места, уходящего корнями в неолит и энеолит (Новиченкова 2002: 145).

## Литература

- Горчакова Е. С. 2008. Воспоминания о Крыме. *Крымская энциклопедия. Первоисточники*. Симферополь: ОАО «Симферопольская городская типография».
- Кондараки В. Х. 1883. *В память столетия Крыма. Топографический обзор полуострова*. Москва: Типография В. В. Чичерина.
- Лысенко А. В. 2005—2009. Святые места римского времени южной части Горного Крыма (опыт систематизации). *Stratum plus* 4, 374—400.
- Мальгин А. В. 1995. Из наследия А. Л. Бертье-Делагарда. *Крымский музей* 1994(1). Симферополь: Таврия, 151—169.
- Новиченкова Н. Г. 2002. *Устройство и обрядность святилища у перевала Гурзуфское Седло*. Ялта: Крымский государственный гуманитарный институт.
- Новиченкова Н. Г. 2005. Комплекс находок из раскопок христианских культовых сооружений на Гурзуфском Седле. В: Петренко Л. В. (сост.). *VIII Дмитриевские чтения (27-28 марта 2003 г.): история Южного берега Крыма*. Симферополь: Магистр, 16—20.
- Паллас П. С. 1999. Наблюдения, сделанные во время путешествия по южным наместничествам Русского государства в 1793—1794 годах. *Научное наследие* 27. Москва: Наука.
- Тесленко И. Б., Лысенко А. В. 2005. Археологические разведки на территории Ялтинского горсовета в 2004 г. *АДУ 2003—2004 рр.* Київ: ИА НАНУ, 295—297.
- Тесленко И. Б., Лысенко А. В. 2007. Отчет о разведках на территории Ялтинского и Алуштинского горсоветов в 2004 г. Архив МКУК «ЯИЛМ».
- Турова Н. П. 2002. Средневековые христианские храмы на ЮБК по полевой картотеке Е. И. Висниовской. В: Ливицкая З. Г. (ред.). *VI Дмитриевские чтения. История Южного берега Крыма*. Симферополь: Таврия—Плюс, 10—11.
- Турова Н. П. 2011. Отчет об археологических разведках на территории ялтинского городского совета АР Крым в 2010 г. Архив МКУК «ЯИЛМ».
- Турова Н. П. 2012а. Отчет об археологических разведках на территории Ялтинского городского совета АР Крым в 2011 г. Ялта. Архив МКУК «ЯИЛМ».
- Турова Н. П. 2012б. Исследования на территории Большой Ялты. В: Козак Д. Н. (гол. ред.). *АДУ 2011*. Київ: ИА НАНУ, 132—136.
- Турова Н. П. 2014. Средневековый пещерный комплекс хребта Иограф над г. Ялтой. *МАИАСК* 6, 93—173.
- Чорев М. Я., Чорев К. С., Чорев М. М. 2016. *«Пещерный» монастырь у Южных ворот Чуфут-Кале*. Тюмень; Нижневартовск: Нижневартовский государственный университет (*МАИАСК* Suppl. 2).

## References

- Gorchakova, E. S. 2008. *Vospominaniya o Kryme. Krymskaja jenciklopedija. Pervoistochniki (Memories of the Crimea. The Crimean Encyclopedia. Original sources)*. Simferopol: "OAO «Simferopol'skaja gorodskaja tipografija»" Publ. (in Russian).
- Kondaraki, V. H. 1883. *V pamjat' stoletija Kryma. Topograficheskij obzor poluostrova (In memory of the century of the Crimea. Topographical overview of the peninsula)*. Moscow: "Tipografija V. V. Chicherina" Publ. (in Russian).
- Lysenko, A. V. 2005—2009. In *Stratum plus* 4, 374—400.
- Mal'gin, A. V. 1995. In *Krymskij muzej (The Crimean Museum)* 1994(1). Simferopol: "Tavrija" Publ., 151—169 (in Russian).
- Novichenkova, N. G. 2002. *Ustrojstvo i obrjadnost' svjatilishha u perevala Gurzufskoe Sedlo (The structure and ritual of the sanctuary at the Gurzufskoe Sedlo)*. Jalta: "Krymskij gosudarstvennyj gumanitarnyj institut" Publ. (in Russian).
- Novichenkova, N. G. 2005. In Petrenko L. V. (ed.). *VIII Dmitrievskie chtenija (27-28 marta 2003 g.): istorija Juzhnogo berega Kryma (VIII Dmitriyev Readings (March 27-28, 2003): The History of the Southern Coast of Crimea)*. Simferopol: "Magistr" Publ., 16—20 (in Russian).
- Pallas, P. S. 1999. In *Nauchnoe nasledie (Scientific heritage)* 27. Moscow: "Nauka" Publ. (in Russian).
- Teslenko, I. B., Lysenko, A. V. 2005. In *Arheologichni doslidzhennja v Ukraini 2003—2004 rr. (Archeological research in Ukraine that occurred in 2003—2004)*. Kyiv: "IA NANU" Publ., 295—297 (in Russian).
- Teslenko, I. B., Lysenko, A. V. 2007. Otchet o razvedkah na territorii Jaltinskogo i Alushtinskogo gorsovetov v 2004 g. Arhiv MKUK "JaILM" (in Russian).

- Turova, N. P. 2002. In Livickaja Z. G. (ed.). *VI Dmitrievskie chtenija. Istorija Juzhnogo berega Kryma (VI Dmitriev readings. History of the Southern coast of Crimea)*. Simferopol: "Tavrija—Pljus" Publ., 10—11 (in Russian).
- Turova, N. P. 2011. Otchet ob arheologicheskikh razvedkah na territorii jaltinskogo gorodskogo soveta AR Krym v 2010 g. Arhiv MKUK "JaILM" (in Russian).
- Turova, N. P. 2012a. Otchet ob arheologicheskikh razvedkah na territorii Jaltinskogo gorodskogo soveta AR Krym v 2011 g. Jalta. Arhiv MKUK "JaILM" (in Russian).
- Turova, N. P. 2012b. Issledovanija na territorii Bol'shoj Jalty. B: Kozak D. N. (gol. red.) *Arheologichni doslidzhennja v Ukraini 2011*. Kyiv: "IA NANU" Publ., 132—136.
- Turova, N. P. 2014. In *Materialy po arheologii i istorii antichnogo i srednevekovogo Kryma. Arheologija, istorija, numizmatika, sfragistika i jepigrafika = Materials in Archaeology and History of Ancient and Medieval Crimea. Archaeology, History, Numismatics, Sigillography and Epigraphy* 6, 93—173 (in Russian).
- Choref, M. Ja., Choref, K. S., Choref, M. M. 2016. "*Peshhernyj*" monastyr' u Juzhnyh vorot Chufut-Kale ("*Cave*" Monastery near of the South Gate of Chufut-Kale). Tjumen; Nizhnevartovsk: "Nizhnevartovskij gosudarstvennyj universitet" Publ. (in Russian) (MAIASK Suppl. 2).



Рис. 1. Крым. Ай-Петри. Открытка начала XX в.

Fig. 1. Crimea. Ai-Petri. Postcard of the early XX century.

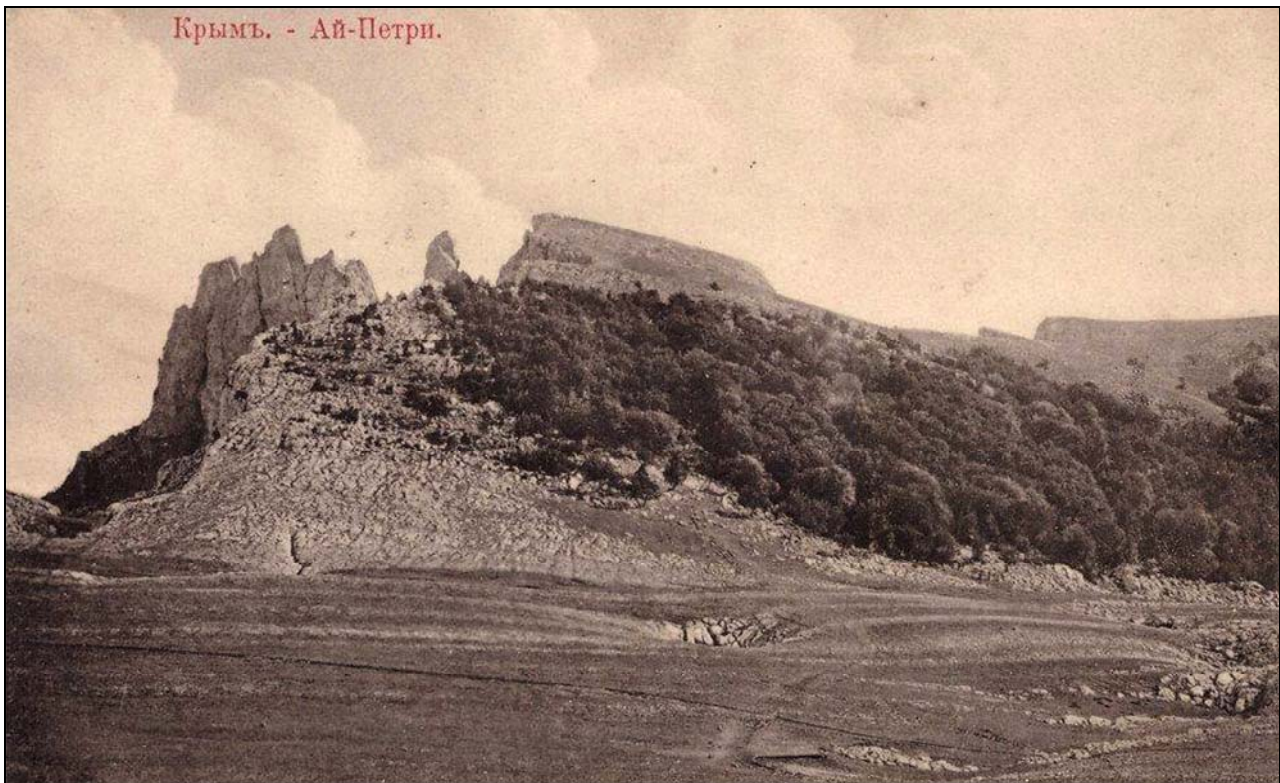

Рис. 2. Фрагмент горла с венчиком с «двустольными» ручками (I в. до н.э. — I в. н.э.), найденный в 1970 г. Н. Г. Охрименко (по МКУК «ЯИЛМ» КП 80843 А1-2487).

Fig. 2. Fragment of the throat with a halo with “double-barreled” handles (1 c. BCE — 1 c. CE), found in 1970 by N. G. Okhrimenko (after MKUK “YAILM” KP 80843 A1-2487).



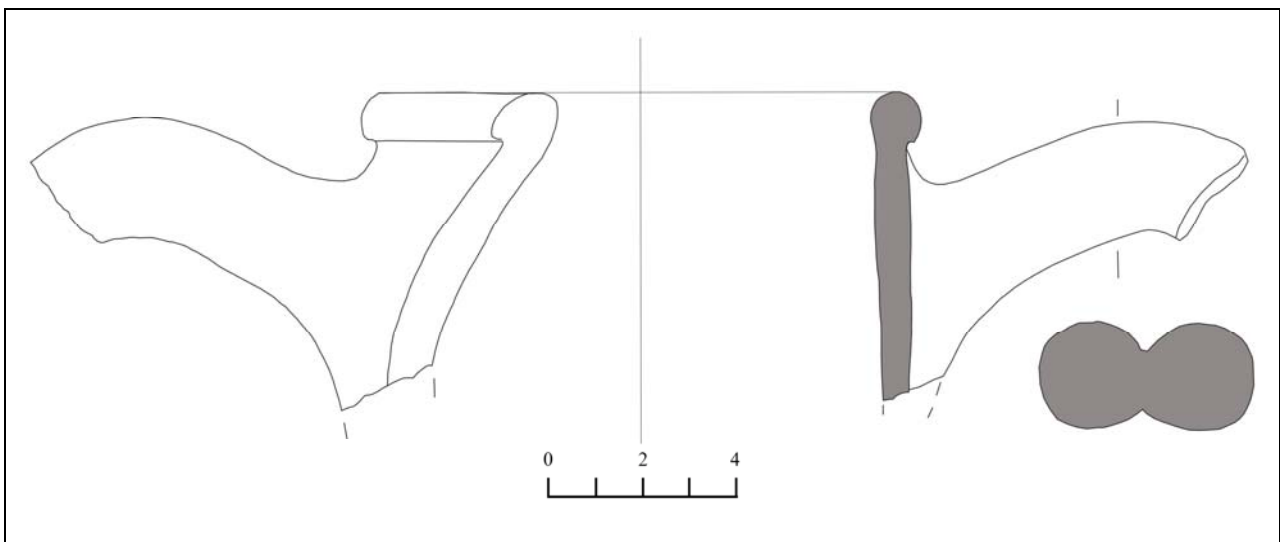

**Рис. 3.** Вершина Ай-Петри, предположительное месторасположение средневекового храма. Вид с юга-востока. Фото, 2010 г.

**Fig. 3.** The peak of Ai-Petri, the alleged location of the medieval church. View from the south-east. Photo, 2010.



**Рис. 4.** Вершина Ай-Петри, предположительное месторасположение средневекового храма. Вид с запада. Фото, 2010 г.

**Fig. 4.** The peak of Ai-Petri, the alleged location of the medieval church. View from the west. Photo, 2010.





Рис. 5. Подъемные находки 2010 г. с вершины горы: АП16-10/138-142 — керамика; АП16-10/143-145 — стекло; АП16-10/146 — железо; АП16-10/148-150, 158 — кремнь.

Fig. 5. Lifting finds of 2010 from the top of the mountain: АП16-10/138-142 — ceramics; АП16-10/143-145 — glass; АП16-10/146 — iron; АП16-10/148-150, 158 — flint.

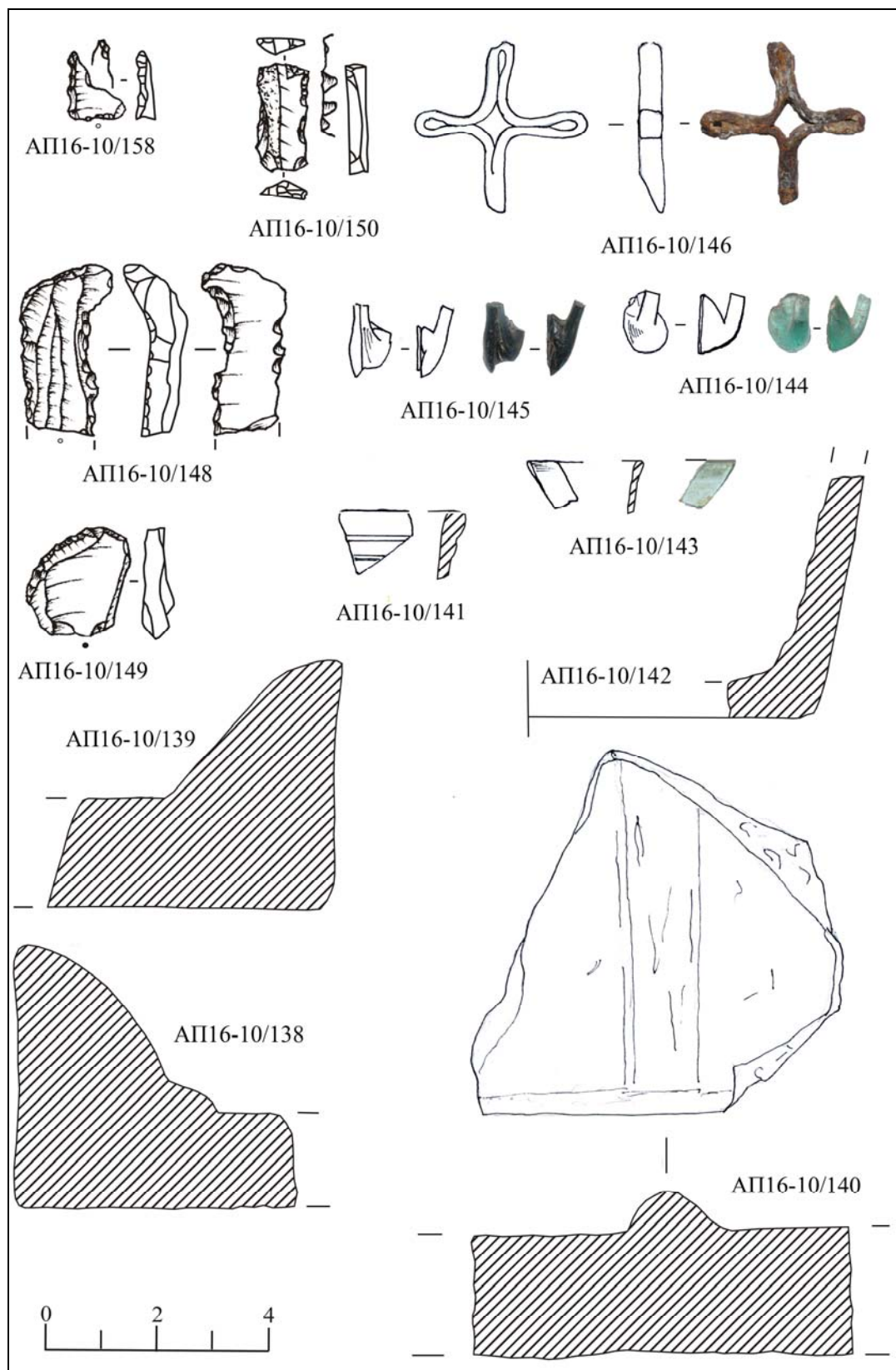

Рис. 6. Кресты, собранные с вершины Ай-Петри. Из частной коллекции.

Fig. 6. Crosses collected from the top of Ai-Petri. From a private collection.

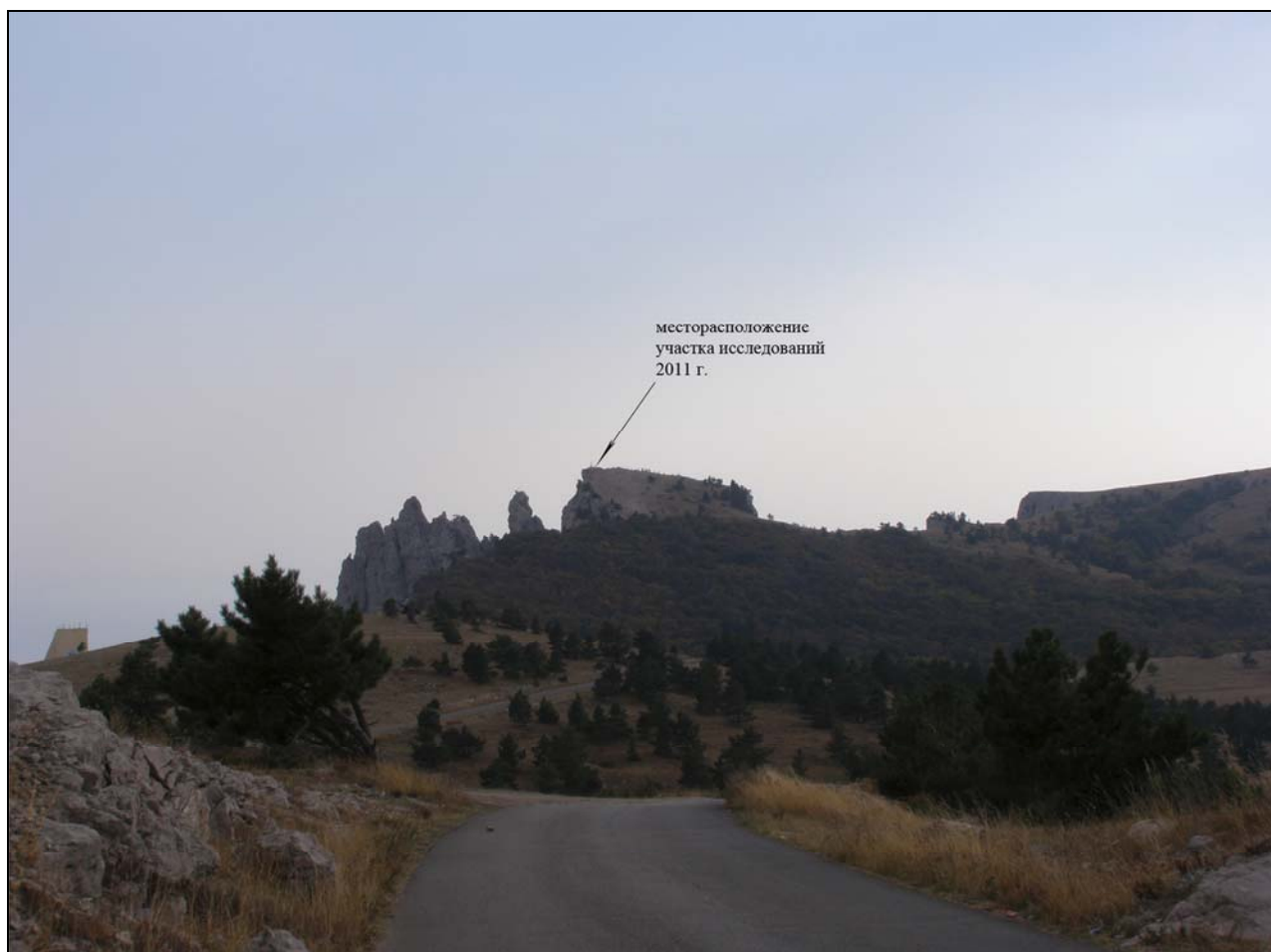

**Рис. 7. Вид с северо-востока на месторасположение участка исследований в 2011 г.**

**Fig. 7. View from the north-east to the site of the research site in 2011.**



**Рис. 8. Вид с востока на месторасположение участка исследований в 2011 г.**

**Fig. 8. View from the east to the site of the research site in 2011.**





**Рис. 9. Месторасположение участка исследований. Вид с юго-запада. Фото 2011 г.**

**Fig. 9. Location of the research site. View from the south-west. Photo, 2011.**



**Рис. 10. Месторасположение участка исследований. Вид с юго-востока.**

**Fig. 10. Location of the research site. View from the south-east.**





Рис. 11. План-схема, обследованной территории на вершине Ай-Петри в 2011 г. Масштаб 1:100. Чертеж Д. И. Неяченко.

Fig. 11. Plan-scheme, the surveyed territory at the top of Ai-Petri in 2011. Scale 1:100. Drawing by D. I. Nejachenko.

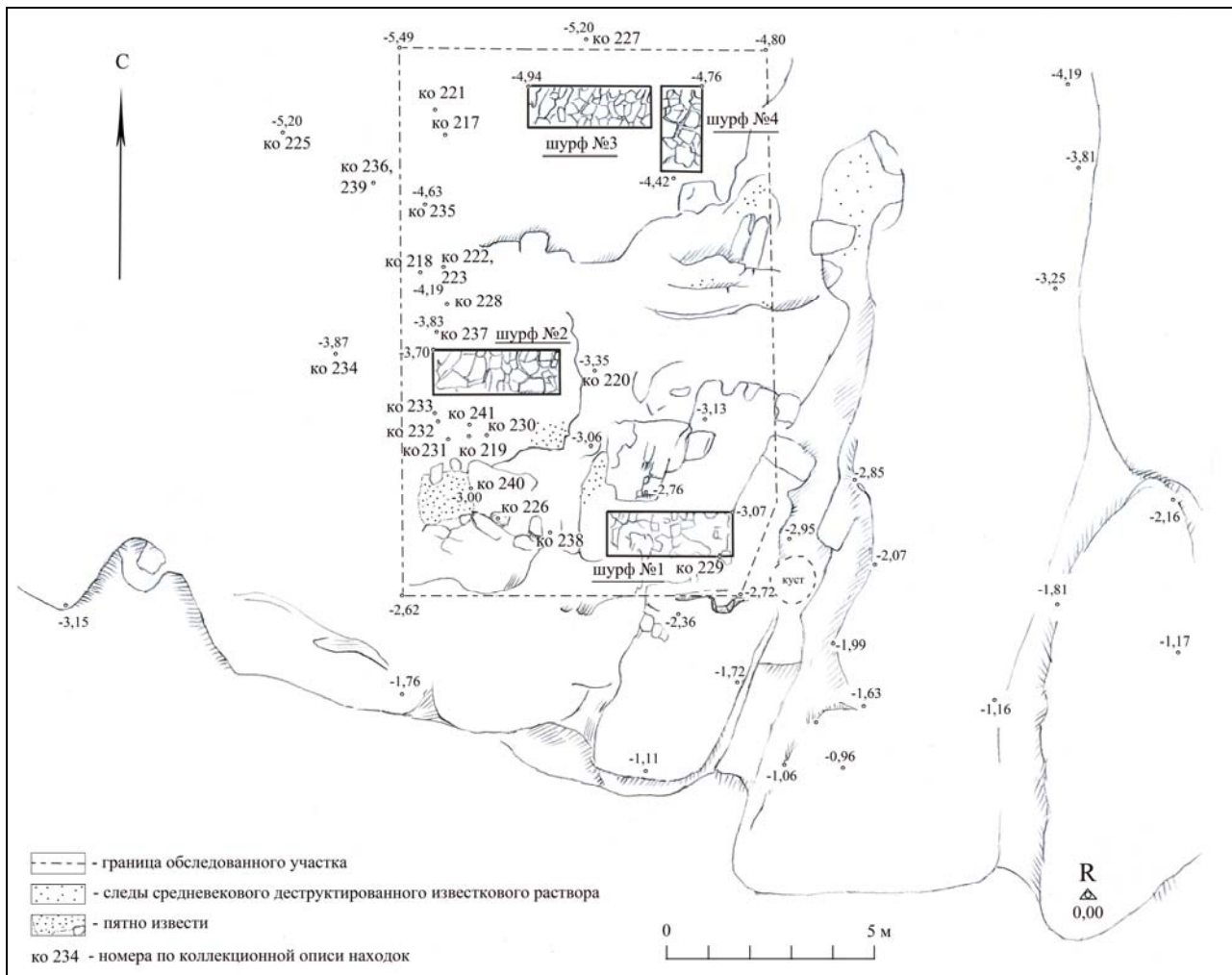

**Рис. 12. Подрубка на скале. Вид с запада. Фото 2011 г.**

**Fig. 12. Notch on the rock. View from the west. Photo of 2011.**



Рис. 13. Ай-Петри — 2011. Подъемные находки с площадки № 2 (шурф № 2): ко 43—49 — керамика; ко 50—52 — стекло; ко 53—58 — кремний; ко 59—61 — металл.

Fig. 13. Ai-Petri — 2011. Lifting finds from the site No 2 (pier No 2): ко 43—49 — ceramics; ко 50—52 — glass; ко 53—58 — flint; ко 59—61 — metal.



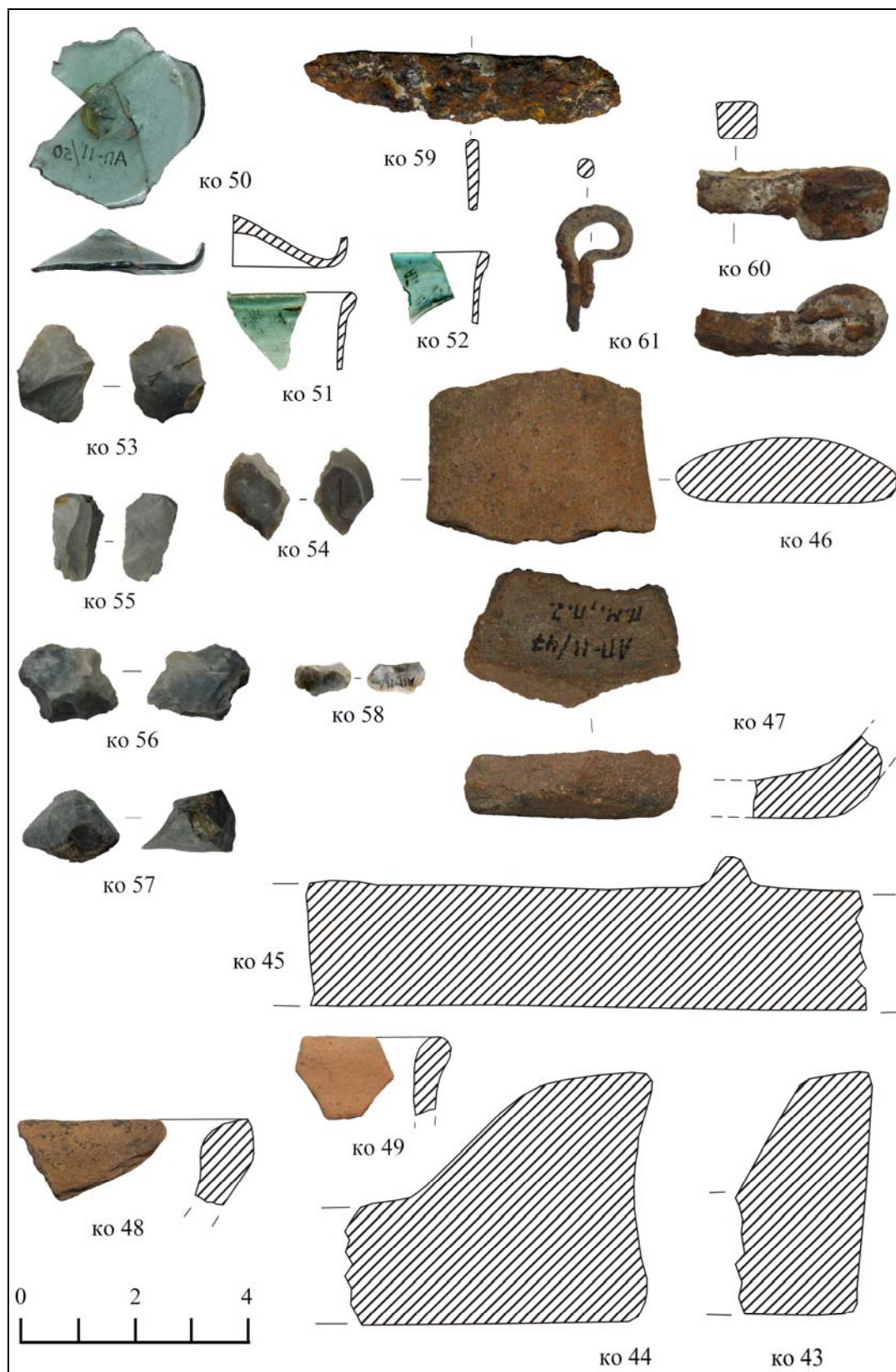

Рис. 14. Ай-Петри — 2011. Подъемные находки с площадки № 3 (шурф № 3): ко 62-64 — керамика; ко 65 — кремнь. Подъемные находки с площадки № 4 (шурф № 4): ко 66, 67 — фрагменты бортиков верхнего торца красноглиняных керамид VIII—X вв. (?).

Fig. 14. Ai-Petri — 2011. Lifting finds from the site No 3 (Excavation No 3): ко 62-64 — ceramics; ко 65 — flint. Lifting finds from site No 4 (pier No 4): ко 66, 67 — fragments of the flanks of the upper end of red clay ceramides of the VIII—X cc. (?).



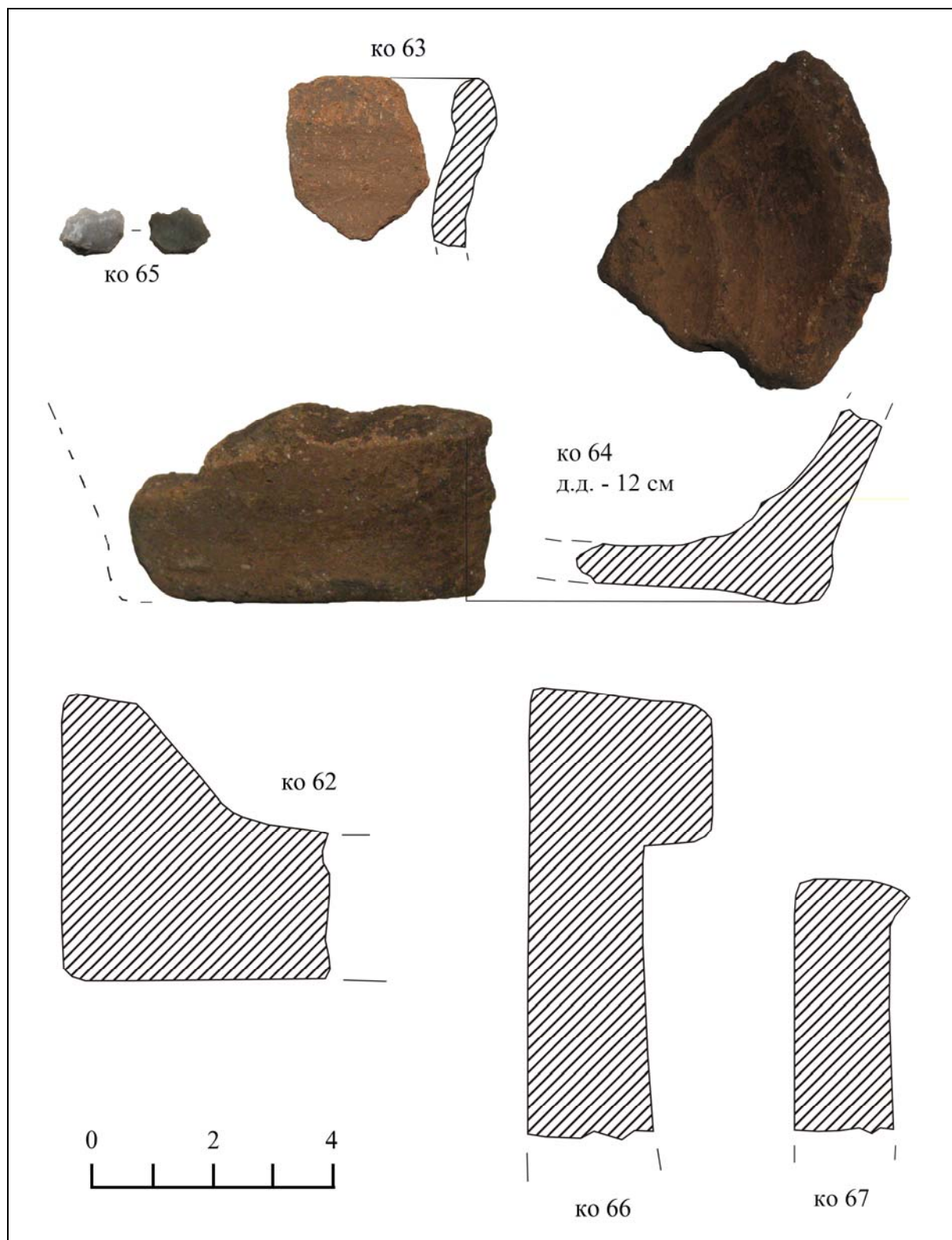

Рис. 15. Ай-Петри — 2011. г. Шурф № 1. До начала раскопок. Вид с юго-запада.

Fig. 15. Ai-Petri — 2011. Excavation No 1. Before excavations begin. View from the south-west.





**Рис. 16. Ай-Петри — 2011. г. Шурф № 1. Вид с севера.**

**Fig. 16. Ai-Petri - 2011. Excavation No 1. View from the north.**





**Рис. 17.** Ай-Петри — 2011. г. Шурф № 1. Вид с юго-запада.

**Fig. 17.** Ai-Petri — 2011. Excavation No 1. View from the south-west.



Рис. 18. Ай-Петри — 2011. Шурф № 1. Слой 1: ко 68—74 — керамика; ко 75 — кремль; ко 76/а — железо. Слой 2: ко 76/б — кремль.

Fig. 18. Ai-Petri — 2011. The excavation No 1. Layer 1: ко 68—74 — ceramics; ко 75 — flint; ко 76/а — iron. Layer 2: ко 76/б — flint.



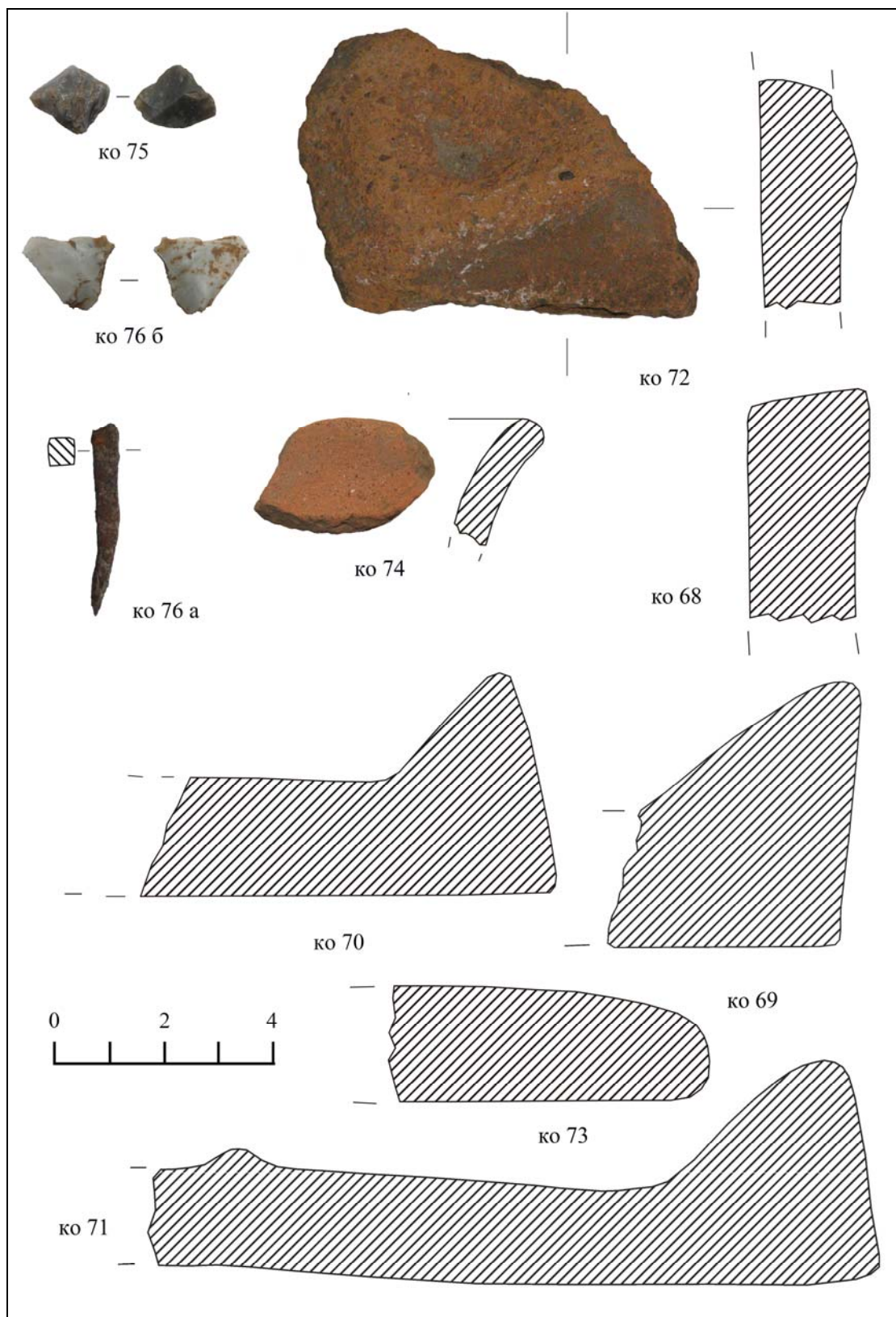

Рис. 19. Ай-Петри — 2011. Шурф № 1. План. Масштаб 1:20. Чертеж Д. И. Неяченко.

Fig. 19. Ai-Petri — 2011. Excavation No 1. Plan. Scale 1:20. Drawing by D. I. Nejachenko.

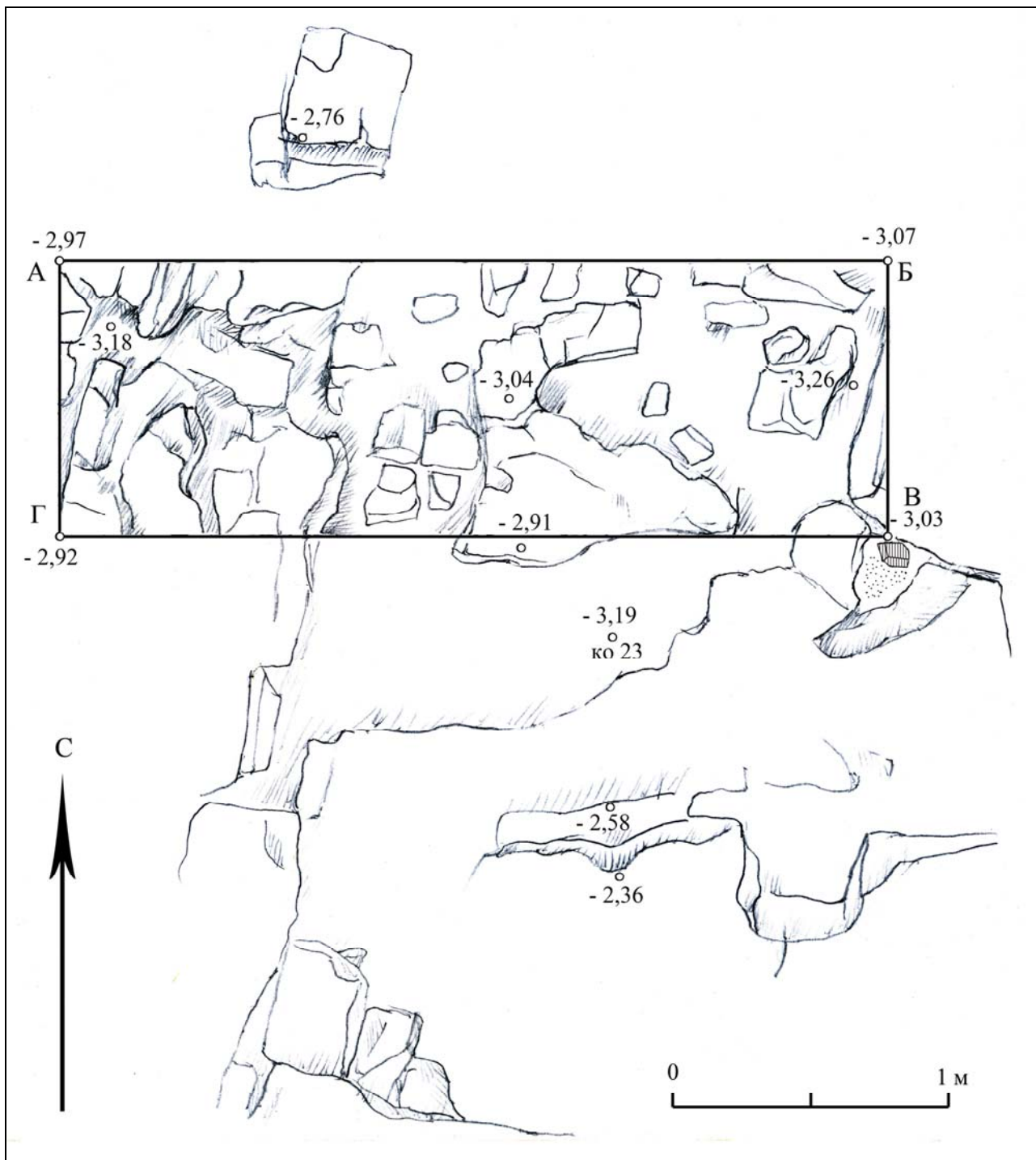

**Рис. 20. Ай-Петри — 2011. г. Шурф № 2. До начала раскопок. Вид с северо-запада.**

**Fig. 20. Ai-Petri — 2011. Excavation No 2. Before excavations begin. View from the north-west.**





Рис. 21. Ай-Петри — 2011. г. Шурф № 2. Вид с юго-западной стороны.

Fig. 21. Ai-Petri — 2011. Excavation No 2. View from the south-western side.





Рис. 22. Ай-Петри — 2011. Шурф № 2. Слой 1: ко 77-88 — керамика.

Fig. 22. Ai-Petri — 2011. Excavation No 2. Layer 1: ко 77-88 — ceramics.

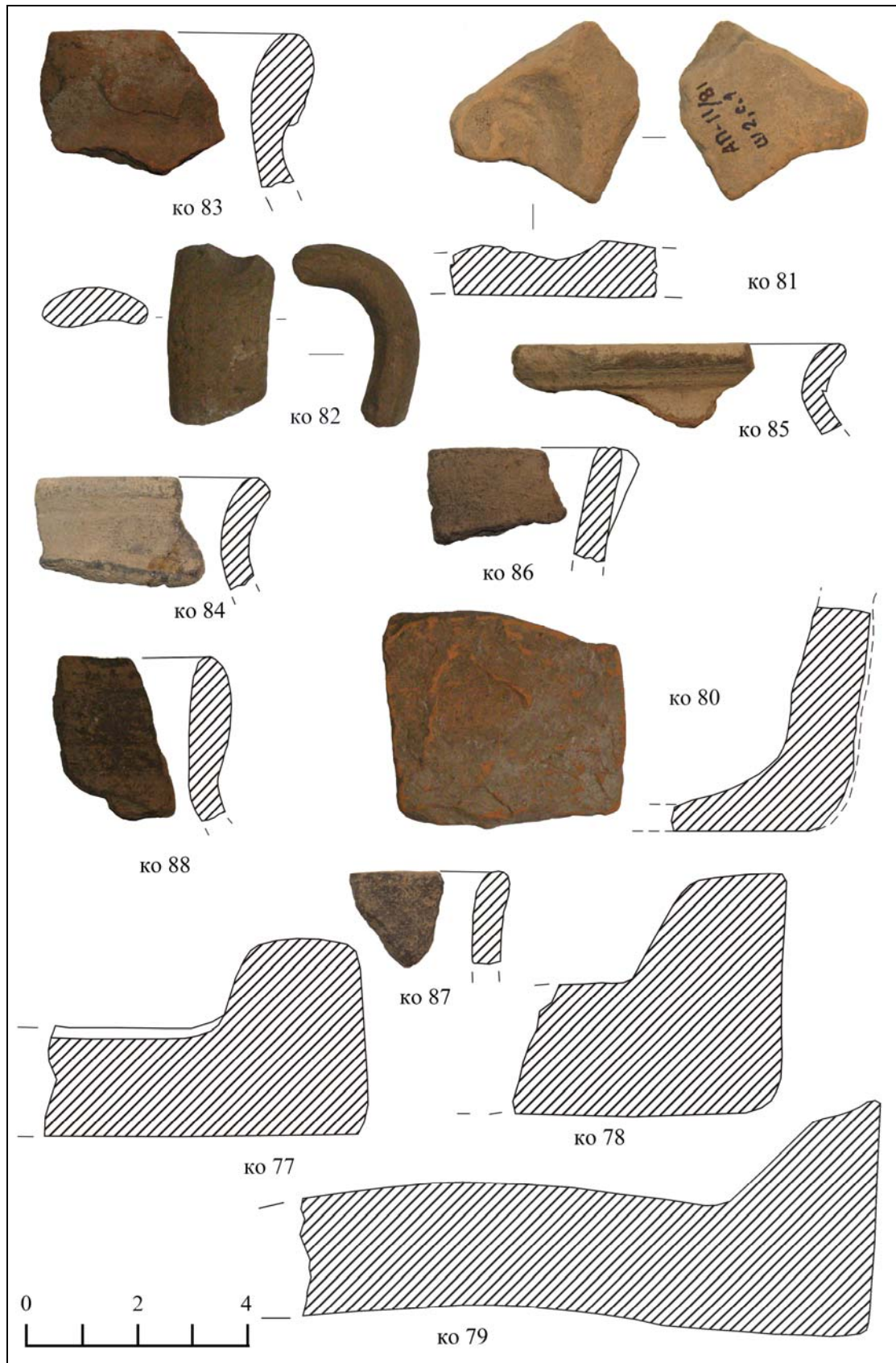

Рис. 23. Ай-Петри — 2011. Шурф № 2. Слой 1: ко 89—97 — керамика; ко 98—102 — стекло.

Fig. 23. Ai-Petri — 2011. Excavation No 2. Layer 1: ко 89—97 — ceramics; ко 98—102 — glass.

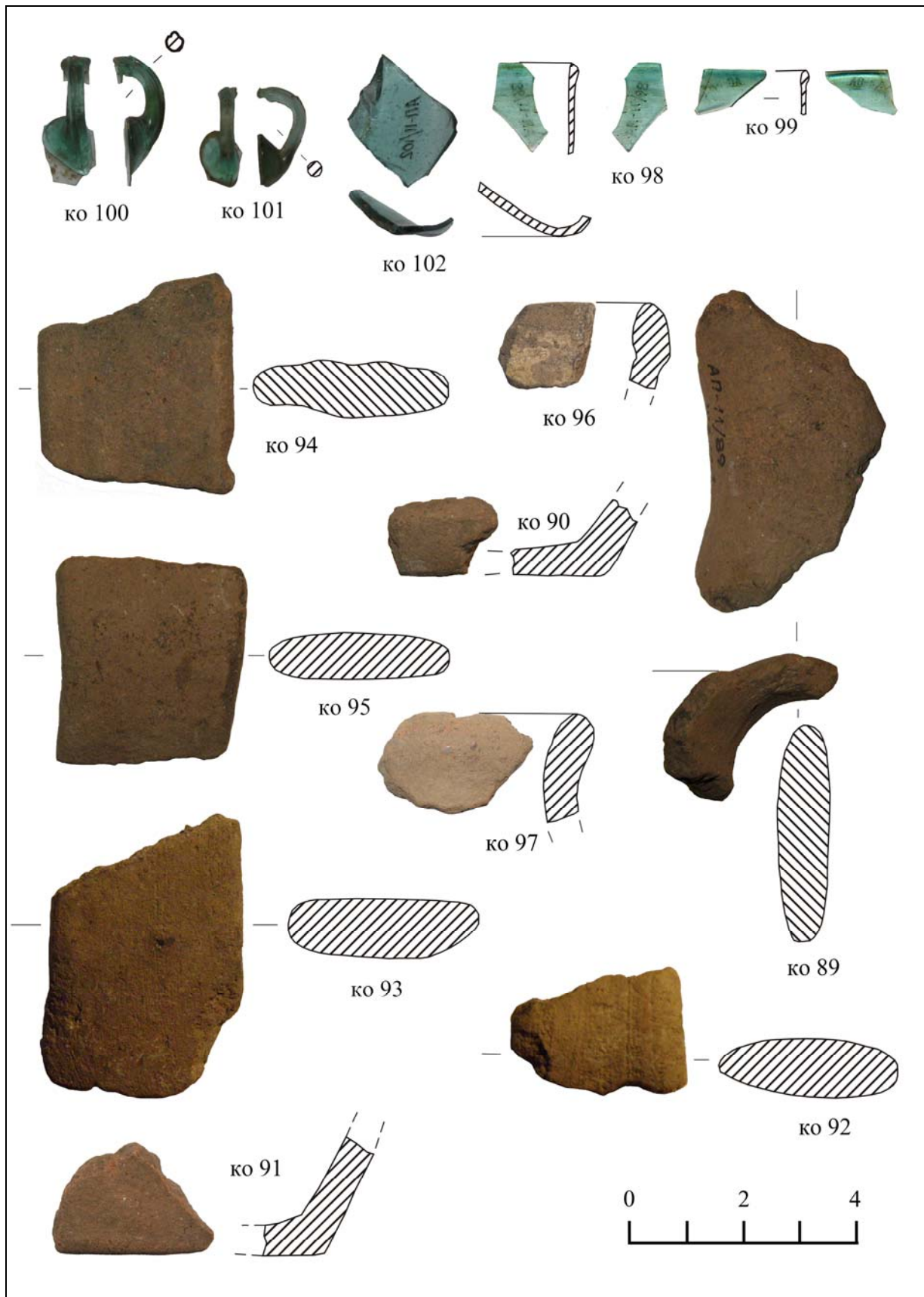

Рис. 24. Ай-Петри — 2011. Шурф № 2. Слой 1: ко 103—117 — кремьнь.

Fig. 24. Ai-Petri — 2011. Excavation No 2. Layer 1: ко 103—117 — flint.



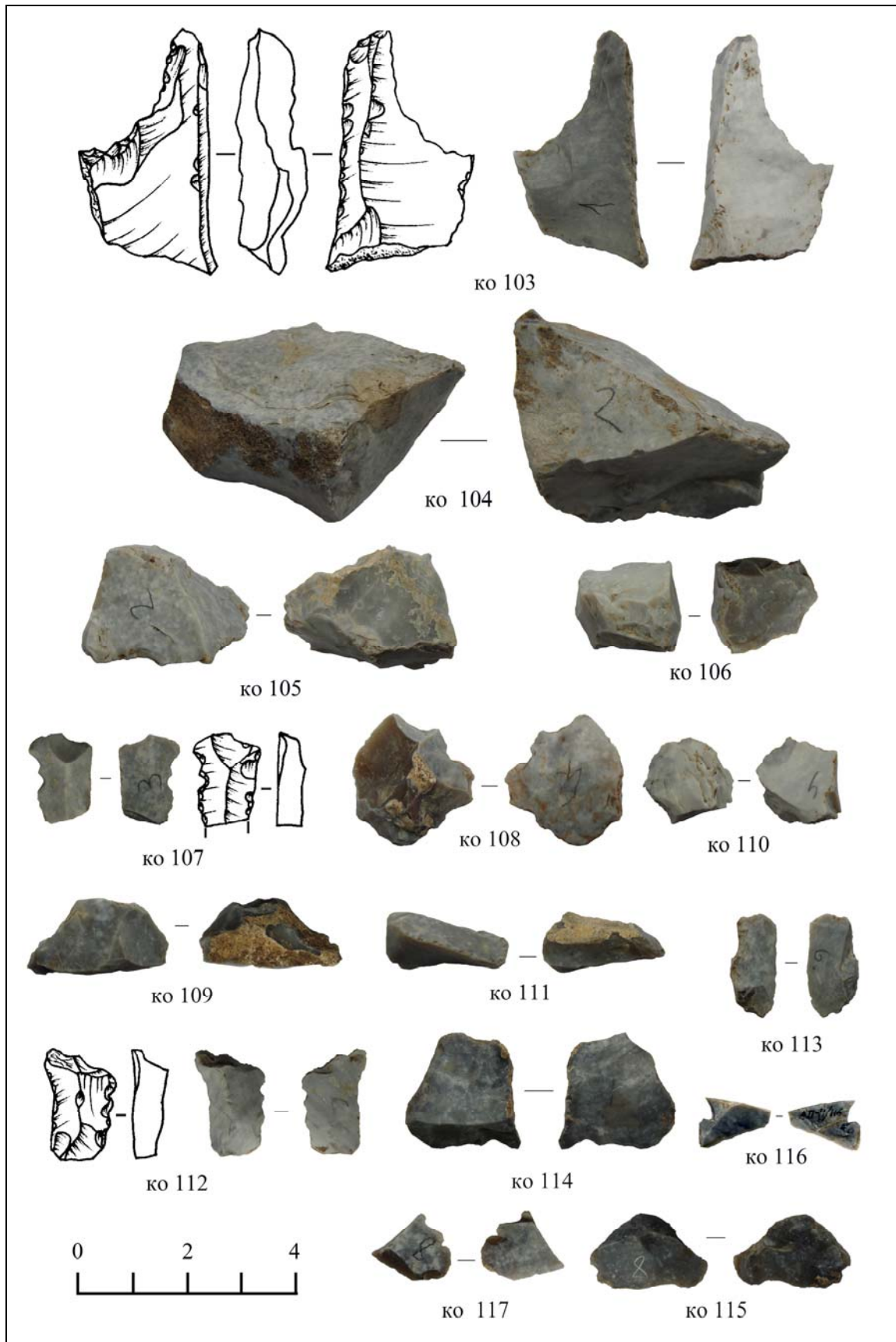

Рис. 25. Ай-Петри — 2011. Шурф № 2. Слой 1: ко 118—119 — железо. Слой 2: ко 120—122 — керамика; ко 123, 124 — кремнь; ко 125 — железо. Из отвала: ко 126—130 — железо; ко 131 — свинец.

Fig. 25. Ai-Petri — 2011. Excavation No 2. Layer 1: ко 118—119 — iron. Layer 2: ко 120—122 — ceramic; ко 123, 124 — flint; ко 125 — iron. From the heap: ко 126—130 — iron; ко 131 — lead.

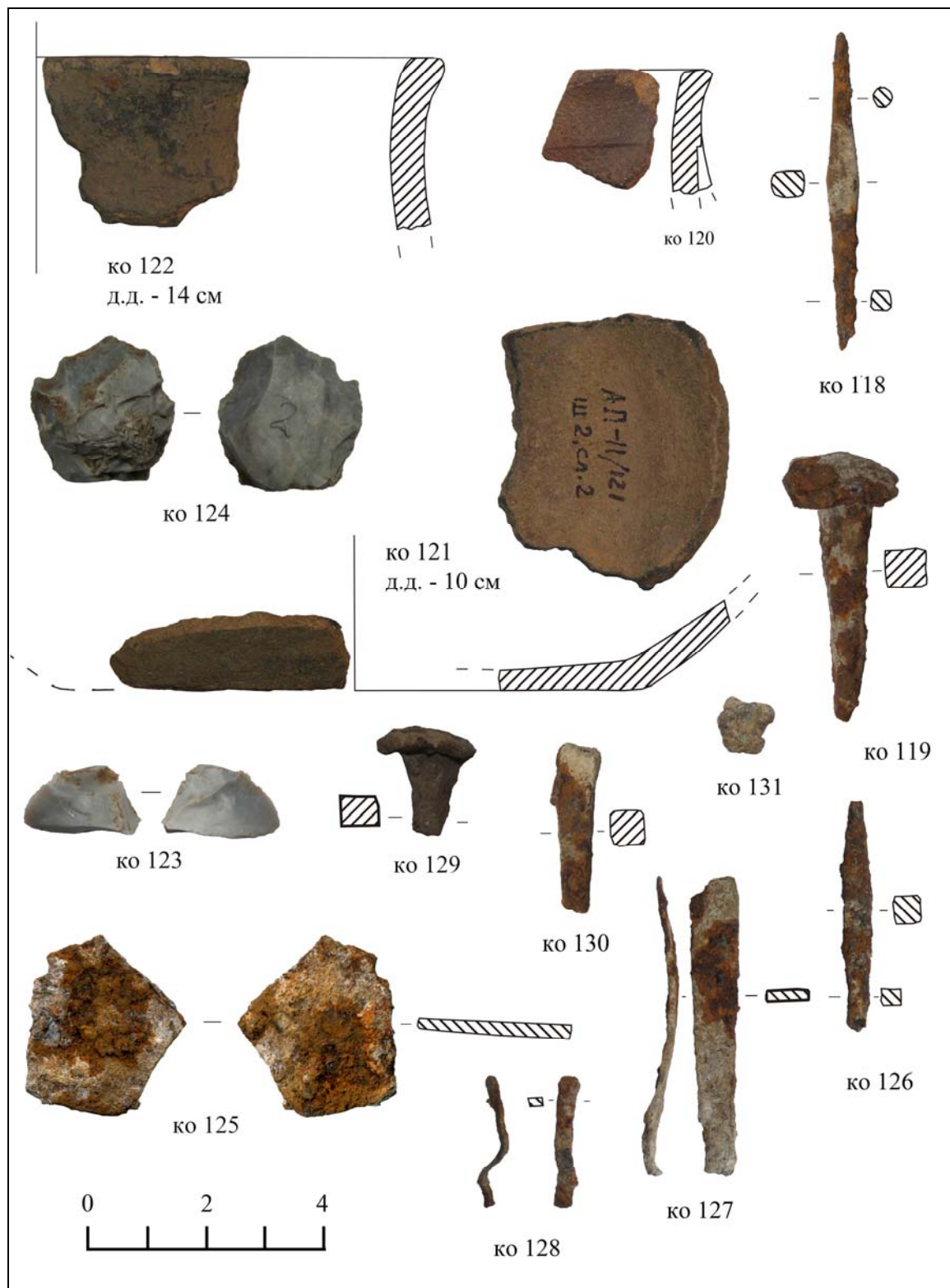

Рис. 26. Ай-Петри — 2011. Шурф № 2. План. Масштаб 1:20. Чертеж Д. И. Неяченко.

Fig. 26. Ai-Petri — 2011. Excavation No 2. Plan. Scale 1:20. Drawing by D. I. Nejachenko.



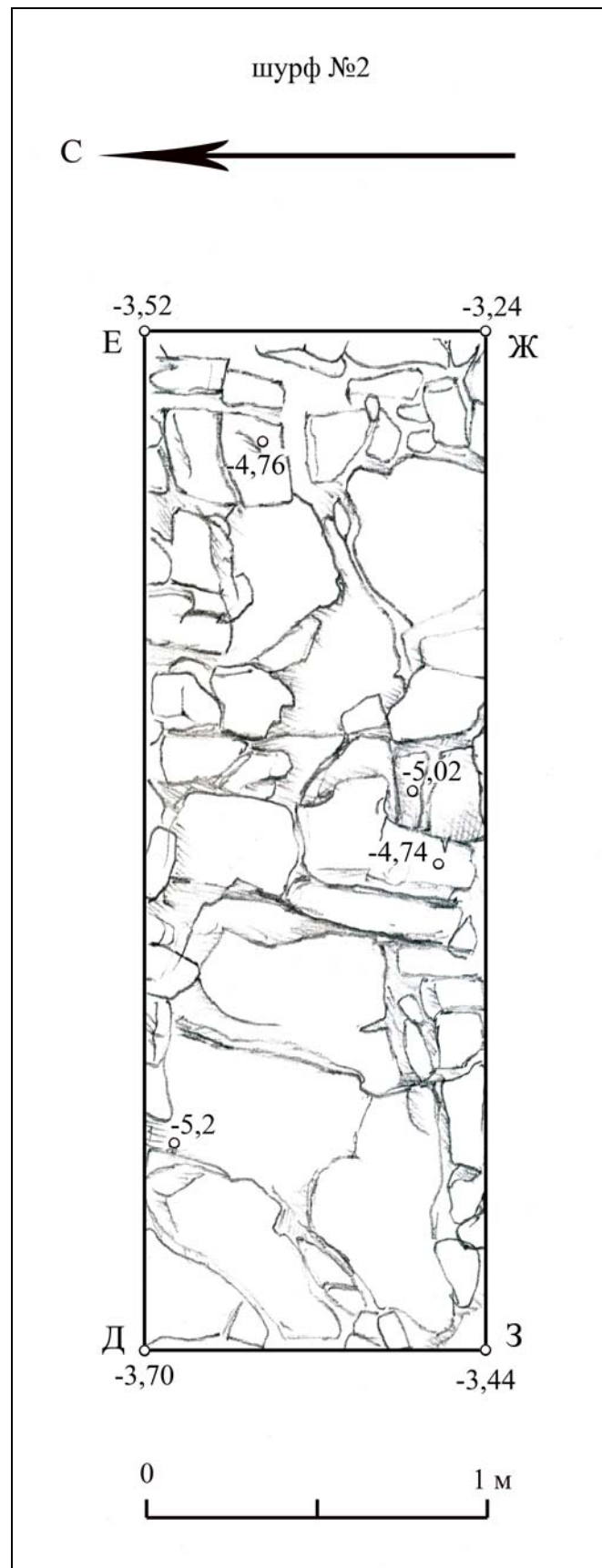

Рис. 27. Ай-Петри — 2011. Шурф № 1 и 2. Стратиграфические разрезы. Масштаб 1:20.

Fig. 27. Ai-Petri — 2011. Excavation No 1 and 2. Stratigraphic sections. Scale 1:20.



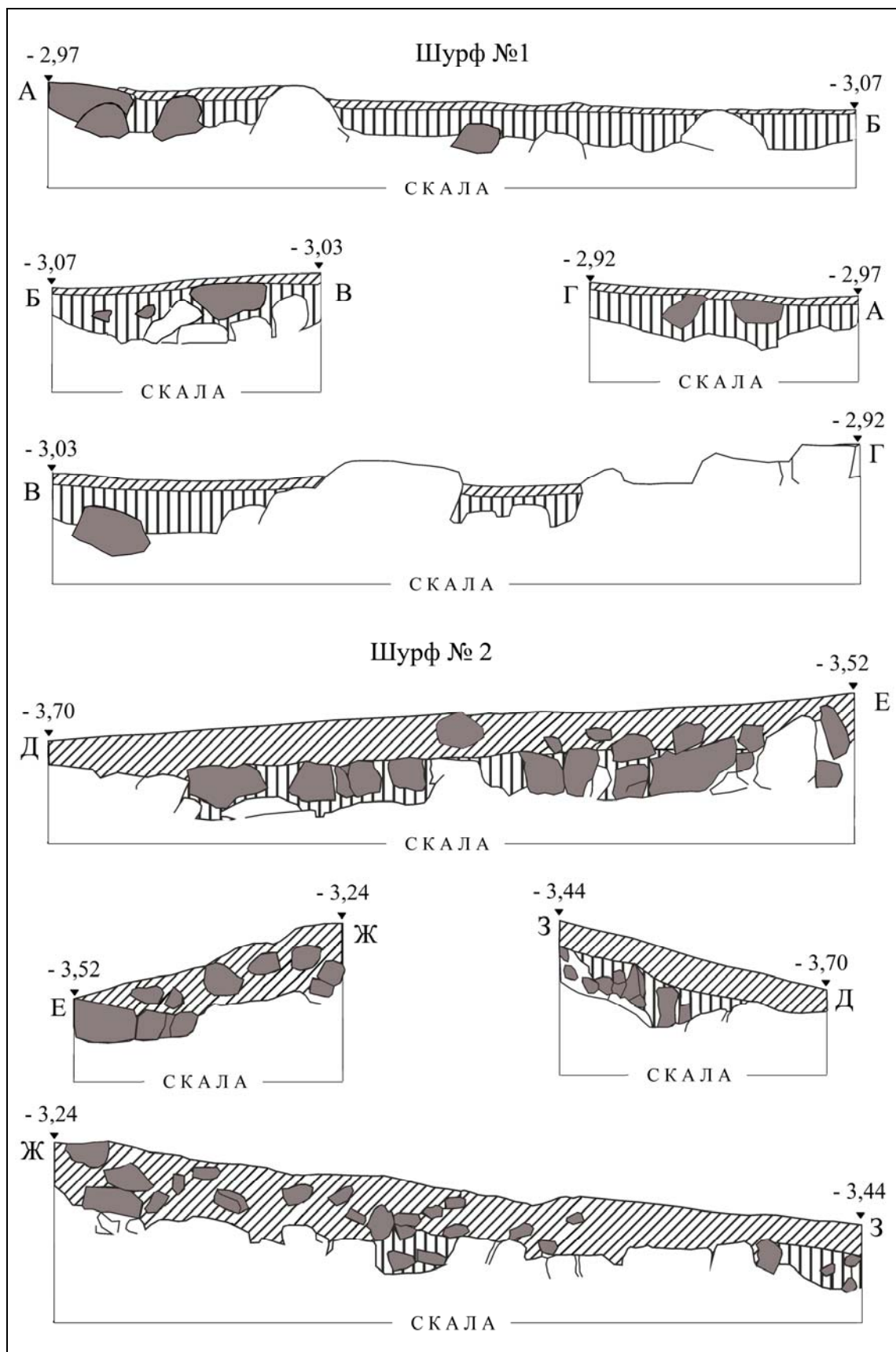

Рис. 28. Ай-Петри — 2011. г. Шурф № 3. До начала раскопок. Вид с запада.

Fig. 28. Ai-Petri — 2011. Excavation No 3. Before excavations begin. View from the west.





Рис. 29. Ай-Петри — 2011. г. Шурф № 3. Вид с северо-востока.

Fig. 29. Ai-Petri — 2011. Excavation No 3. View from the north-east.





Рис. 30. Ай-Петри — 2011. Шурф № 3. Слой 1: ко 132—144 — керамика.

Fig. 30. Ai-Petri — 2011. Excavation No 3. Layer 1: ко 132—144 — ceramics.

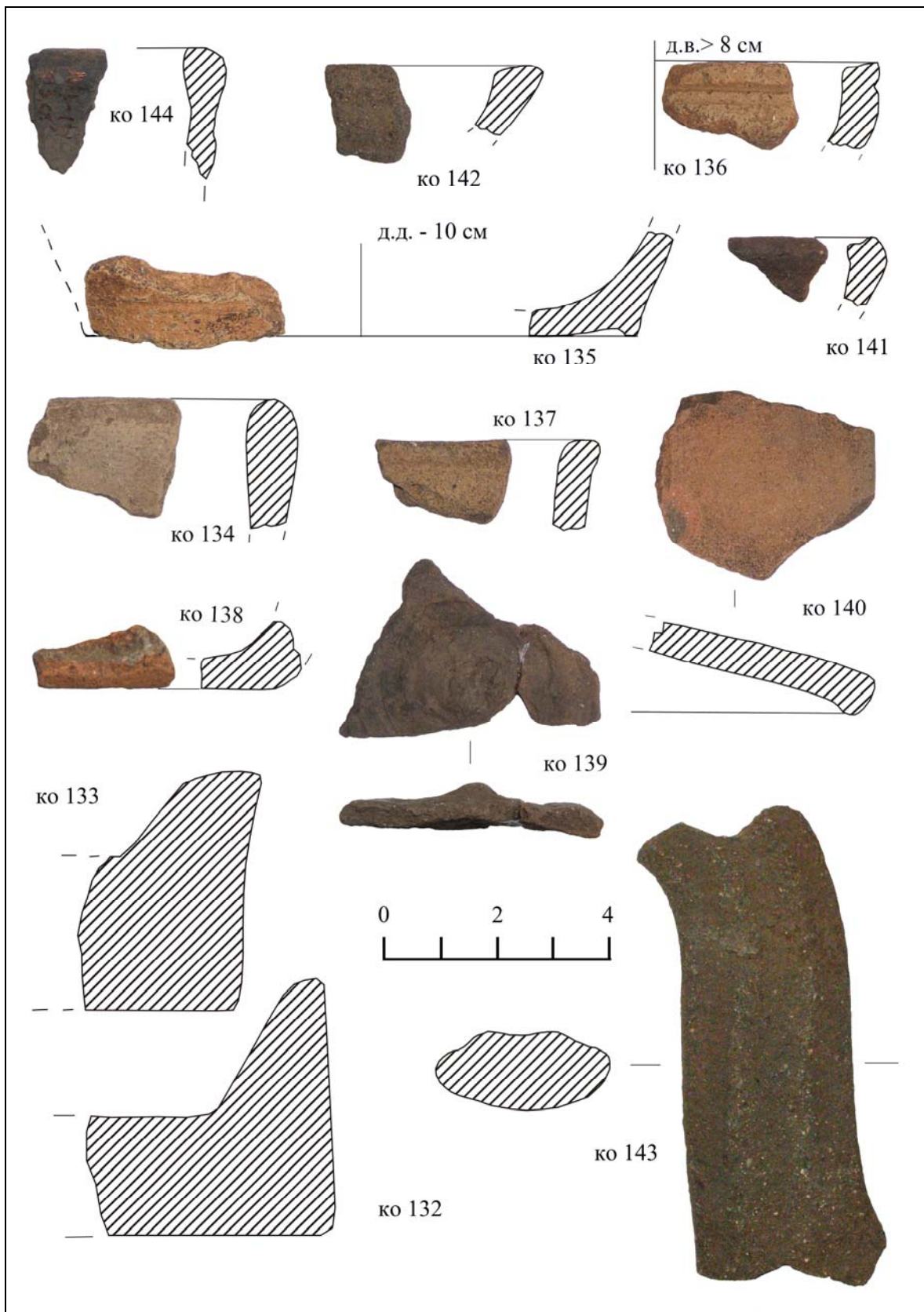

Рис. 31. Ай-Петри — 2011. Шурф № 3. Слой 1: ко 145, 146 — стекло; ко 147 — египетский фаянс; ко 148—154 — кремь; ко 155 — железо. Слой 2 на скале: ко 156—161 — керамика; ко 162—163 — кремь.

Fig. 31. Ai-Petri — 2011. Excavation No 3. Layer 1: ко 145, 146 — glass; ко 147 — Egyptian faience; ко 148—154 — flint; ко 155 — iron. Layer 2 on the rock: ко 156—161 — ceramics; ко 162—163 — flint.





Рис. 32. Ай-Петри — 2011. г. Шурф № 4. До начала раскопок. Вид с юга.

Fig. 32. Ai-Petri — 2011. Excavation No 4. Before excavations begin. View from the south.





Рис. 33. Ай-Петри — 2011. г. Шурфы № 3 и 4. Вид с юго-востока.

Fig. 33. Ai-Petri — 2011. Excavations No 3 and 4. View from the south-east.

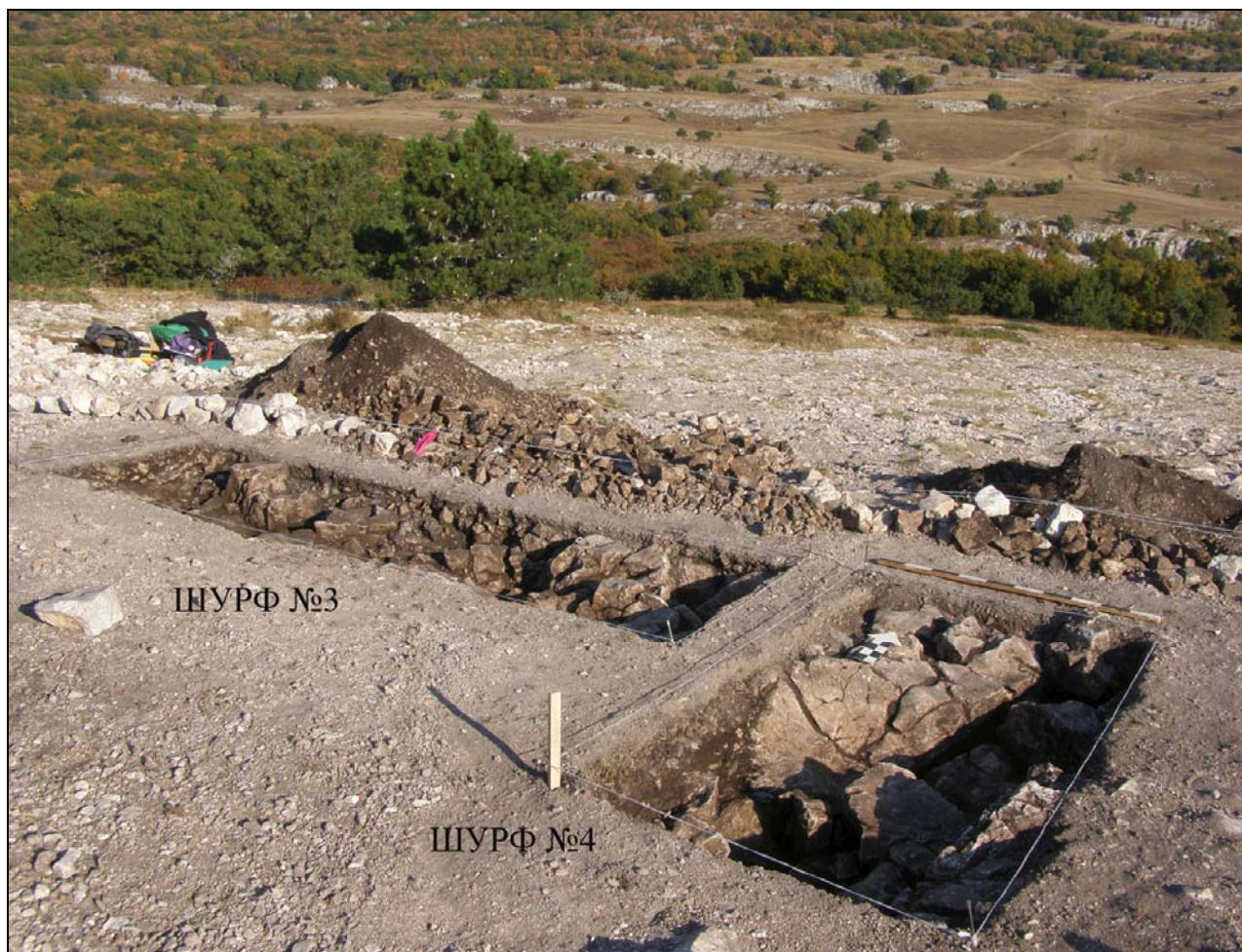

Рис. 34. Ай-Петри — 2011. Шурф № 4. Слой 1: ко 164 — фрагмент бортика верхнего торца красноглиняной керамики VIII—X вв. (?); ко 165 — обломок кремня пережженный (?). Слой 2: ко 166, 167 — фрагменты керамики VIII—X вв. (?); ко 168, 169 — фрагменты гончарных сосудов.

Fig. 34. Ai-Petri — 2011. Excavation No 4. Layer 1: ко 164 — a fragment of the edge of the upper end of red clay ceramides of the VIII—X cc. (?); ко 165 — a piece of flint burned (?). Layer 2: ко 166, 167 — fragments of ceramides VIII—X cc. (?); ко 168, 169 — fragments of pottery vessels.



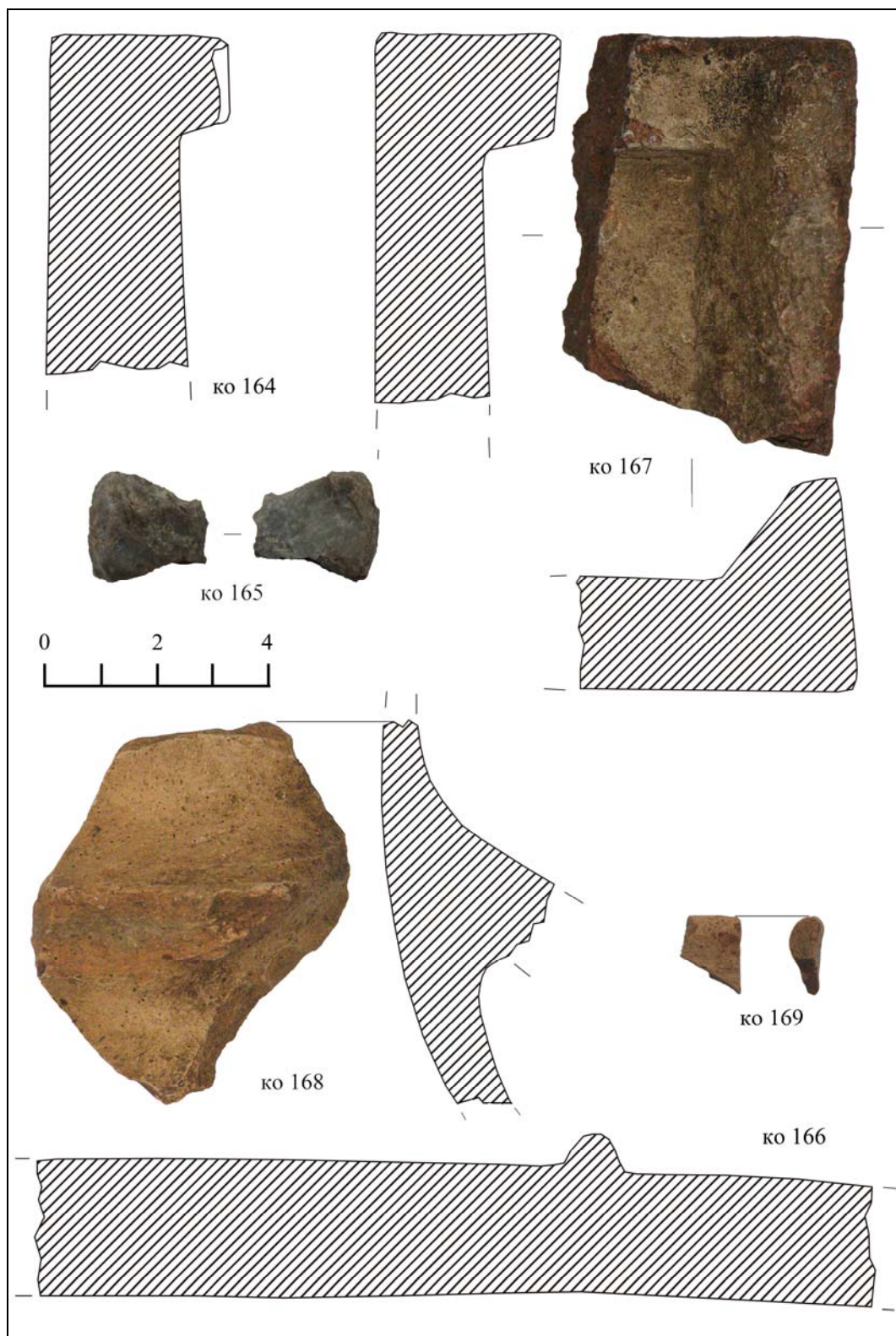

Рис. 35. Ай-Петри — 2011. Шурф № 4. Слой 3 или нижняя часть слоя 2: ко 176 — фрагмент нижнего правого угла красноглиняной керамики VIII—X вв. (?); ко 177 — фрагмент ручки двуствольной светлоглиняной амфоры I в. до н.э. — I в. н.э.

Fig. 35. Ai-Petri — 2011. Excavation No 4. Layer 3 or lower part of layer 2: ко 176 — fragment of the lower right corner of red clay ceramics VIII—X cc. (?); ко 177 — fragment of the handle of the double-barrel light-lined amphora of the 1 c. BCE — 1 c. CE.

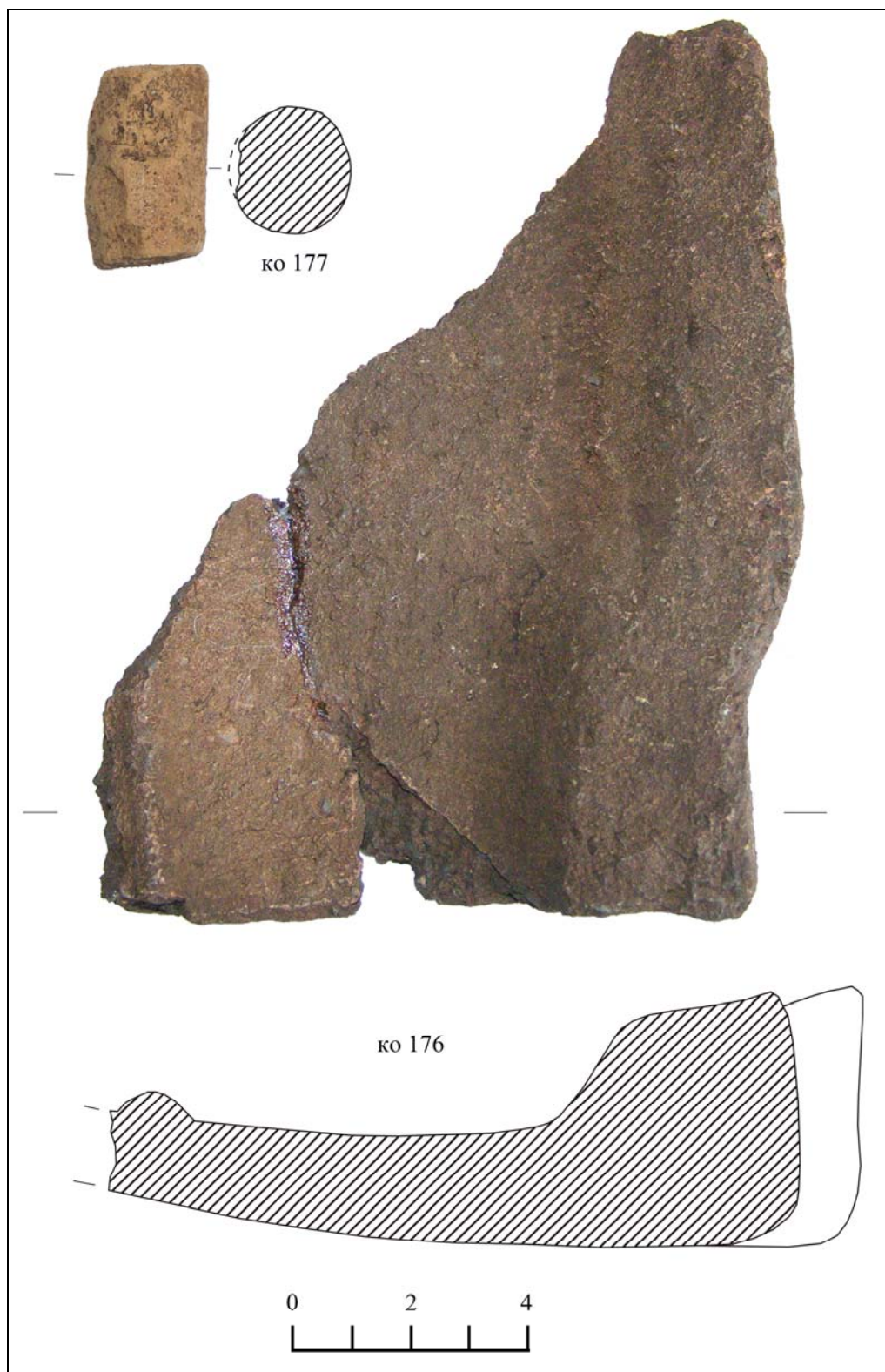

Рис. 36. Ай-Петри — 2011. Шурф № 4. Слой 2: ко 170—171 — стекло; ко 172—175 — железо. Слой 3 или нижняя часть слоя 2: ко 178—180 — керамика; ко 181 — стекло; ко 182 — кремь.

Fig. 36. Ai-Petri — 2011. Excavation No 4. Layer 2: ко 170—171 — glass; ко 172—175 — iron. Layer 3 or lower part of layer 2: ко 178—180 — ceramics; ко 181 — glass; ко 182 — flint.



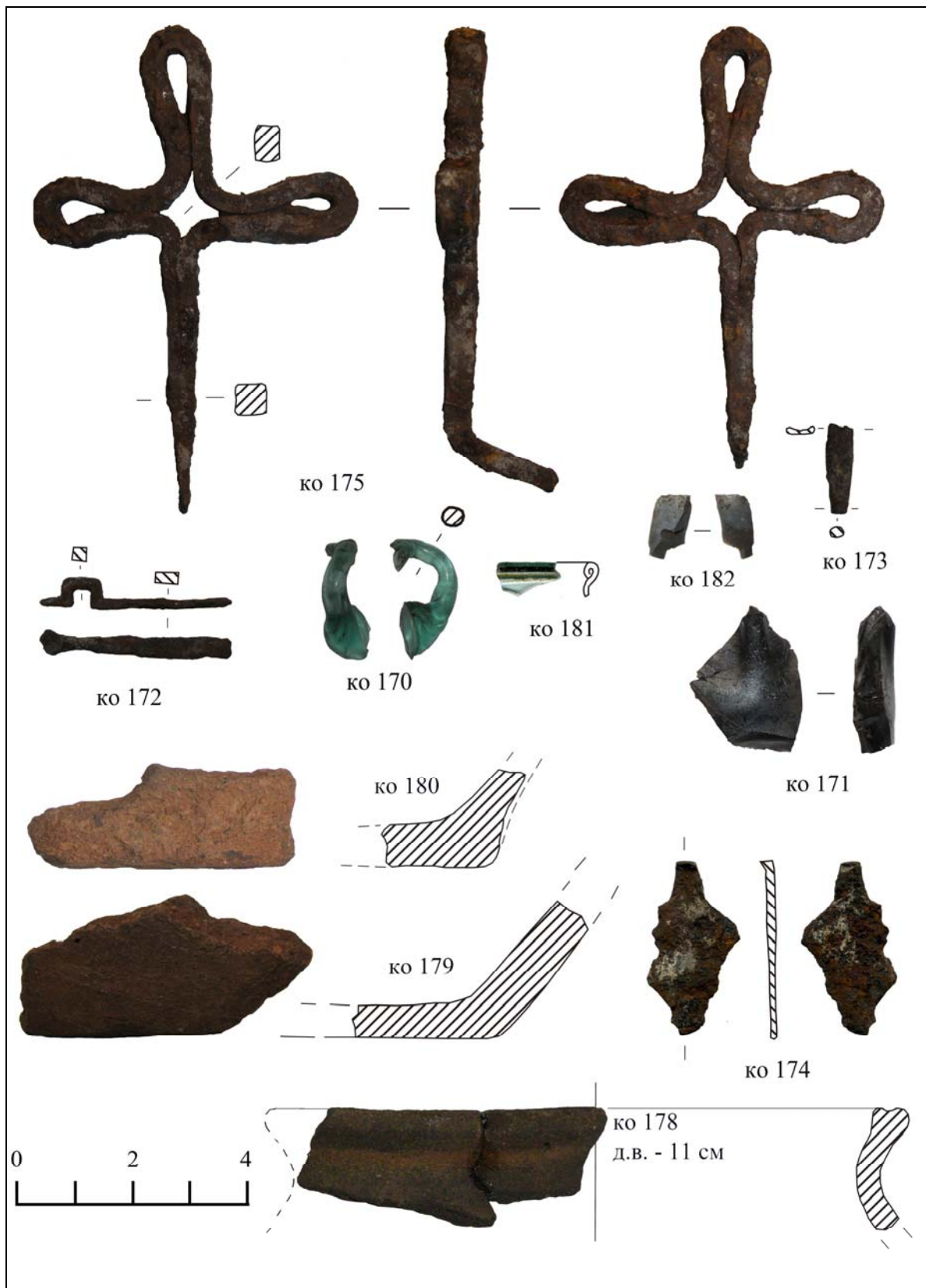

Рис. 37. Ай-Петри — 2011. Шурфы № 3 и 4. План. Масштаб 1:20. Чертеж Д. И. Неяченко.

Fig. 37. Ai-Petri — 2011. Excavations No 3 and 4. Plan. Scale 1:20. Drawing by D. I. Nejachenko.

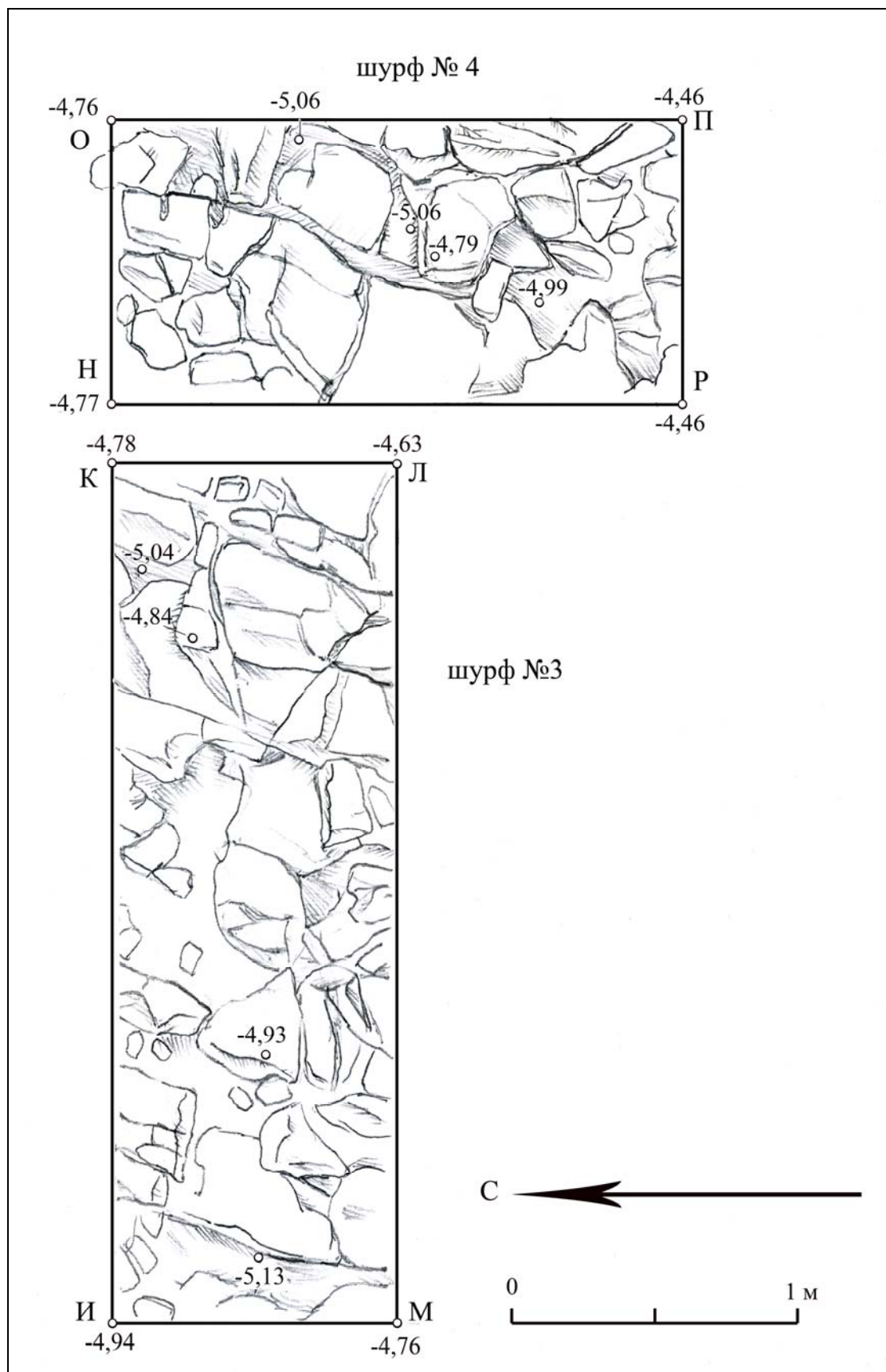

Рис. 38. Ай-Петри — 2011. Шурф № 3 и 4. Стратиграфические разрезы. Масштаб 1:20. Чертеж Д. И. Неяченко.

Fig. 38. Ai-Petri — 2011. Excavation No 3 and 4. Stratigraphic sections. Scale 1:20. Drawing by D. I. Nejachenko.



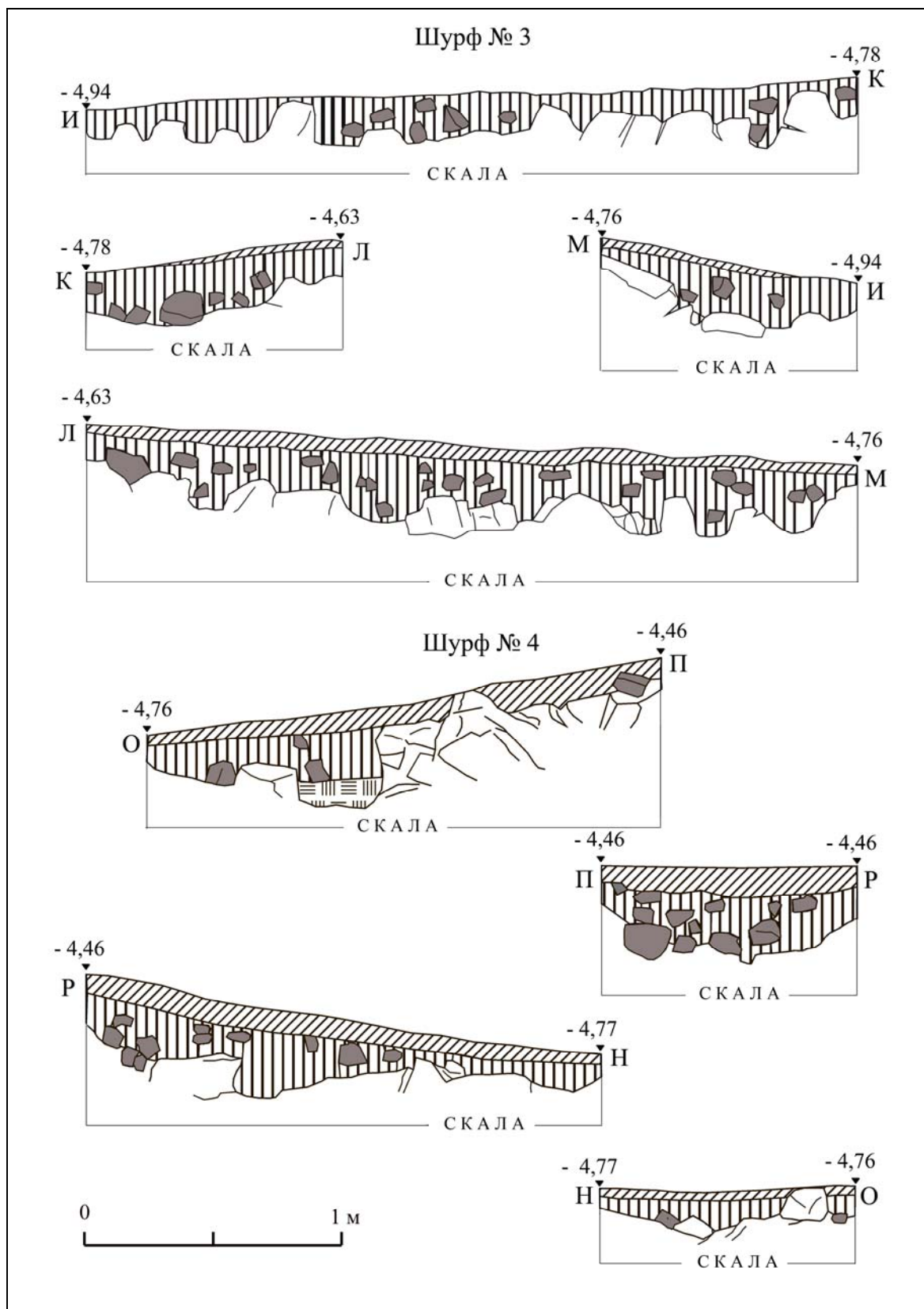

Рис. 39. Ай-Петри — 2011. Подъемный материал. Ко 183—194 — керамика.

Fig. 39. Ai-Petri — 2011. Lifting material. Ko 183—194 — ceramics.

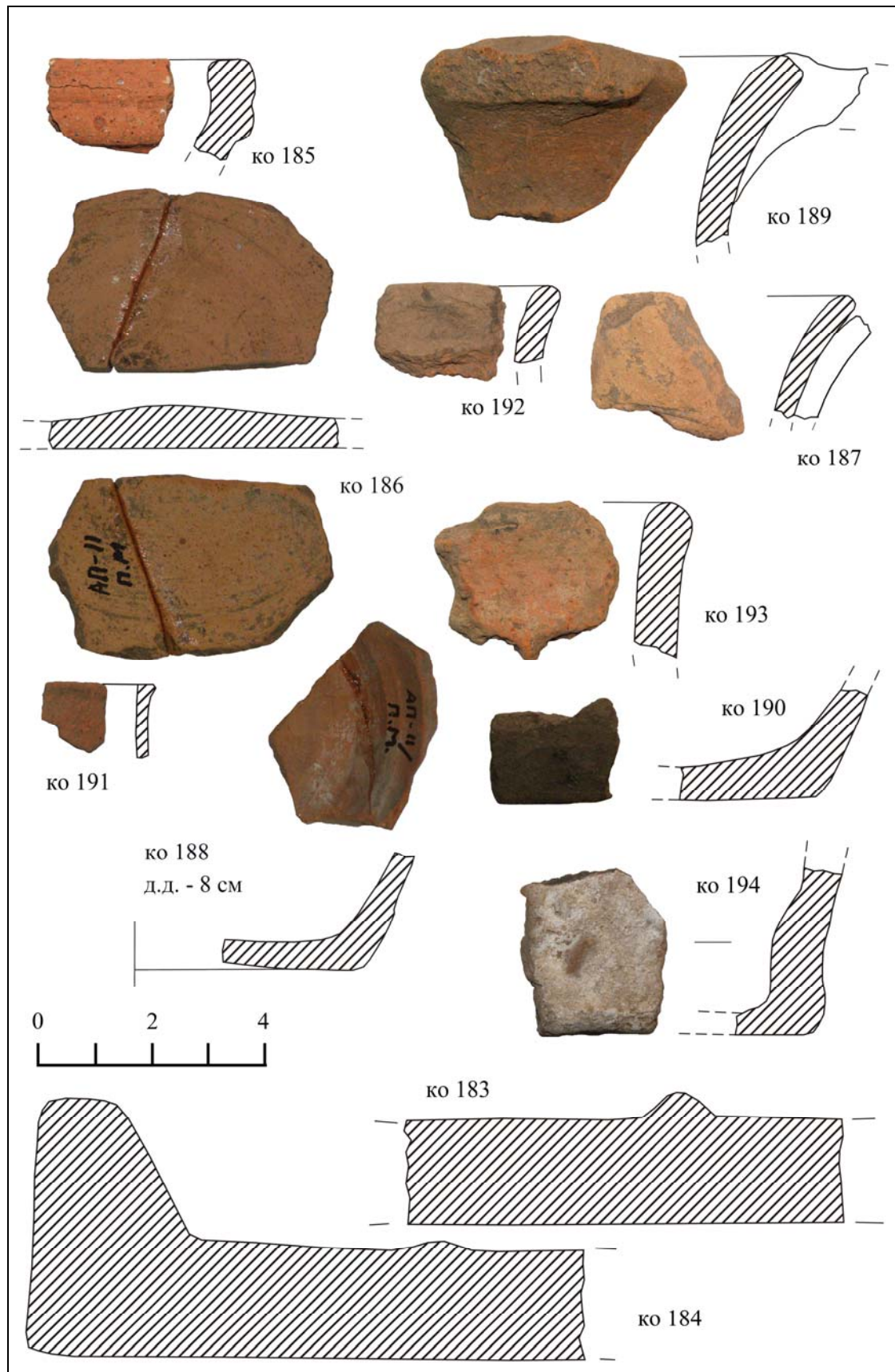

Рис. 40. Ай-Петри — 2011. Подъемный материал: ко 195—196 — стекло; ко 197—212 — кремь; ко 213 — бронза; ко 214—216 — железо.

Fig. 40. Ai-Petri — 2011. Lifting material: ко 195—196 — glass; ко 197—212 — flint; ко 213 — bronze; ко 214—216 — iron.



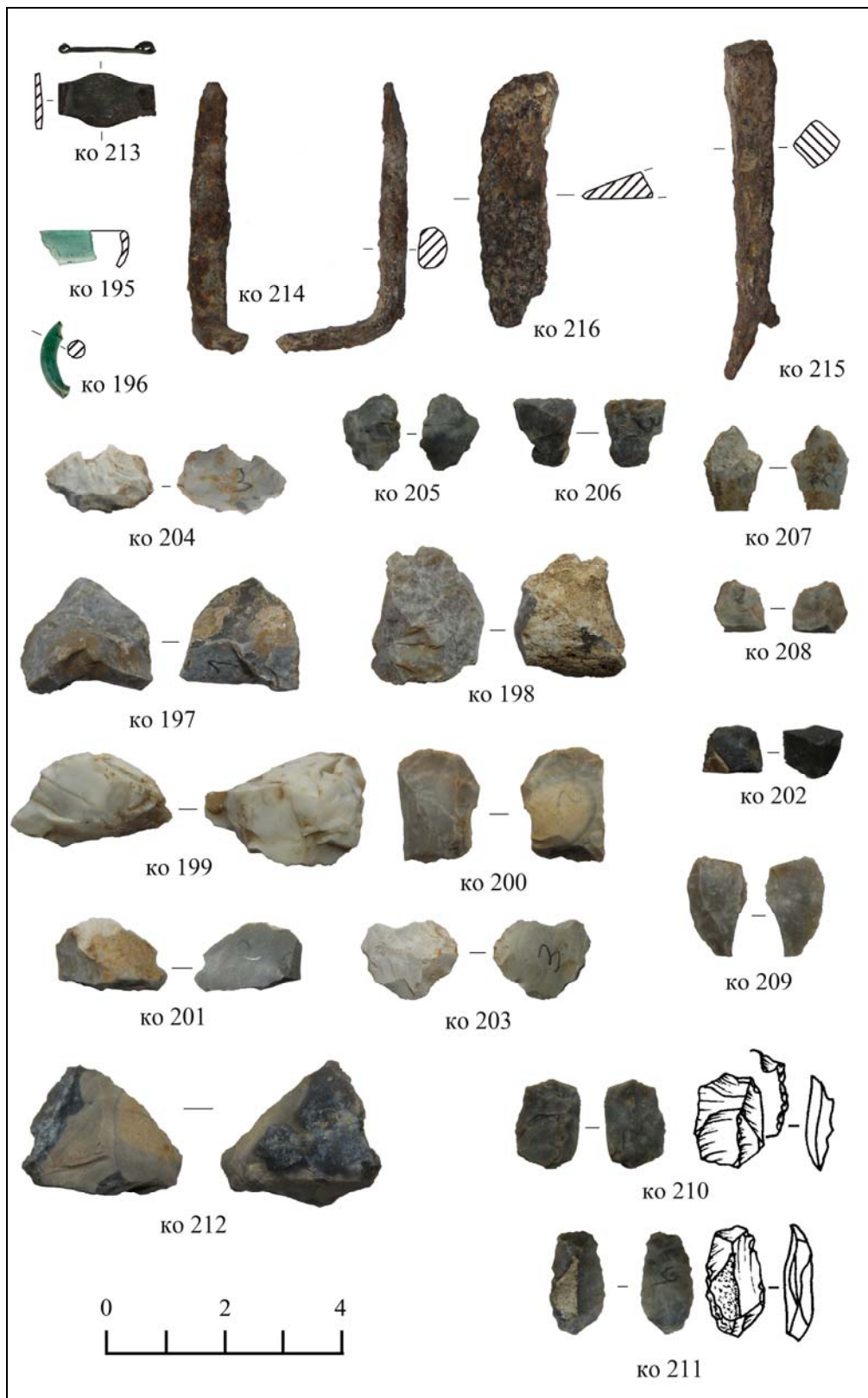

Рис. 41. Ай-Петри — 2011. Находки, обнаруженные с помощью металлодетектора: ко 217—221, 224—227, 229, 231—241 — железо; ко 222 — бронза; ко 223, 228, 230 — свинец.

Fig. 41. Ai-Petri — 2011. Finds detected using a metal detector: ко 217—221, 224—227, 229, 231—241 — iron; ко 222 — bronze; ко 223, 228, 230 — lead.