

# Domain-Data-Protokolle für die empirische Bildungsforschung (Verbundprojekt DDP-Bildung)

## Die Herausforderung FAIRer Forschungsdaten

“Responsible management of research data shall be ensured in line with the principles ‘Findability’, ‘Accessibility’, ‘Interoperability’ and ‘Reusability’ (FAIR).”

[Article 10.2: Open Access and Open Data. Regulation of the European Parliament and of the Council establishing Horizon Europe.](#)

## Das Projekt

- 12 Partnerinstitutionen (zumeist aus dem Bereich der empirischen Bildungsforschung)
- Gefördert durch das Bundesministerium für Bildung und Forschung (BMBF)
- Laufzeit: 01.06.2019 – 31.05.2022

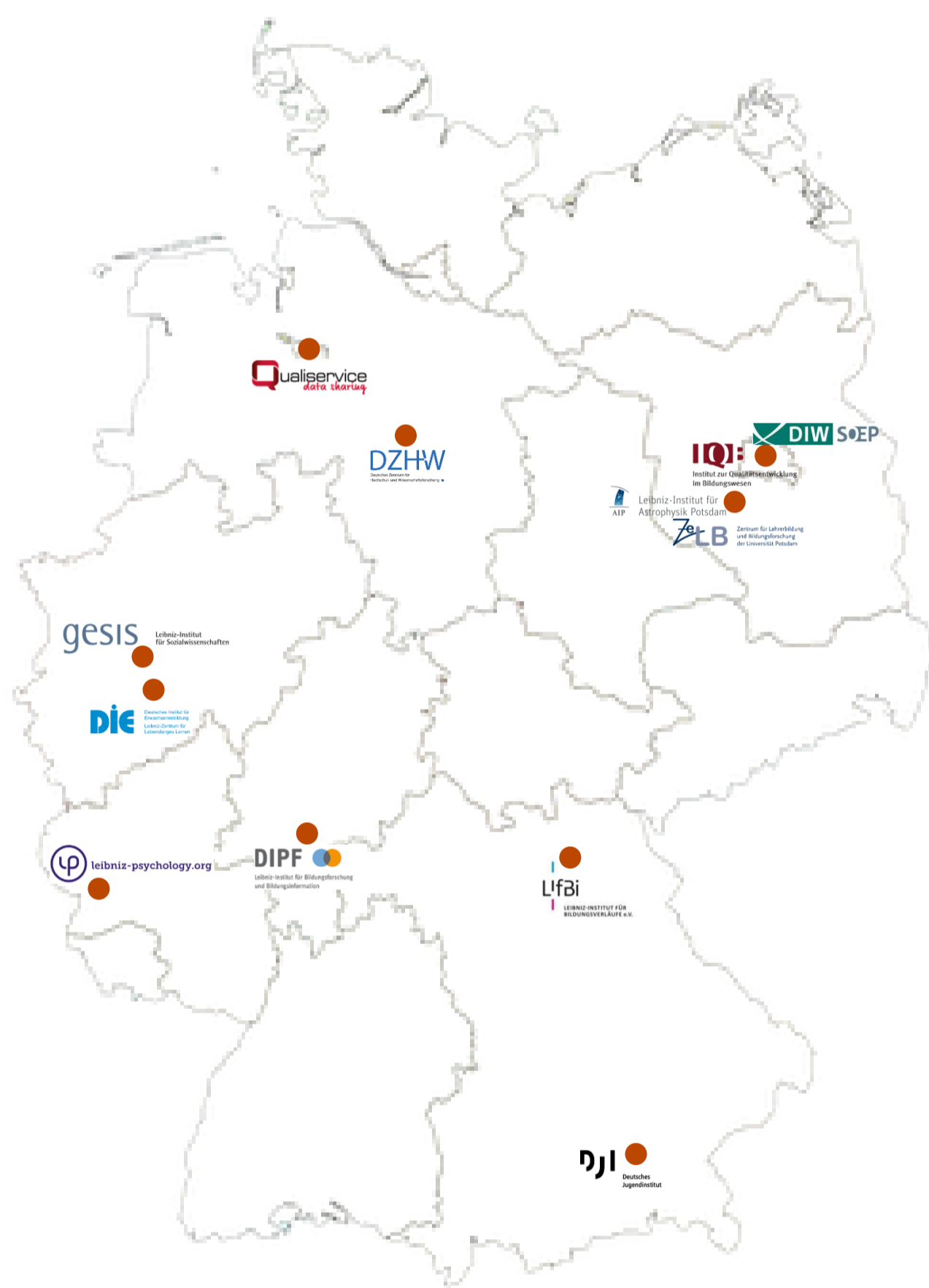

## Die Ziele des Projekts

Erstellung standardisierter Musterprotokolle, also öffentlicher, anpassbarer und referenzierbarer Vorlagen für das Datenmanagement in der Bildungsforschung, zu der Qualitätssicherung und Nachnutzung von Forschungsdaten:

- Unterstützung der Forschungsgemeinschaft in der Durchführung exzellenten Forschungsdatenmanagements
- Förderung von Reproduzierbarkeit und Nachnutzbarkeit von Forschungsdaten
- Vereinfachung von Begutachtungsprozessen (Förderinstitutionen, Journals etc.)
- Förderung von Langzeitarchivierung, FAIRness sowie Open Science

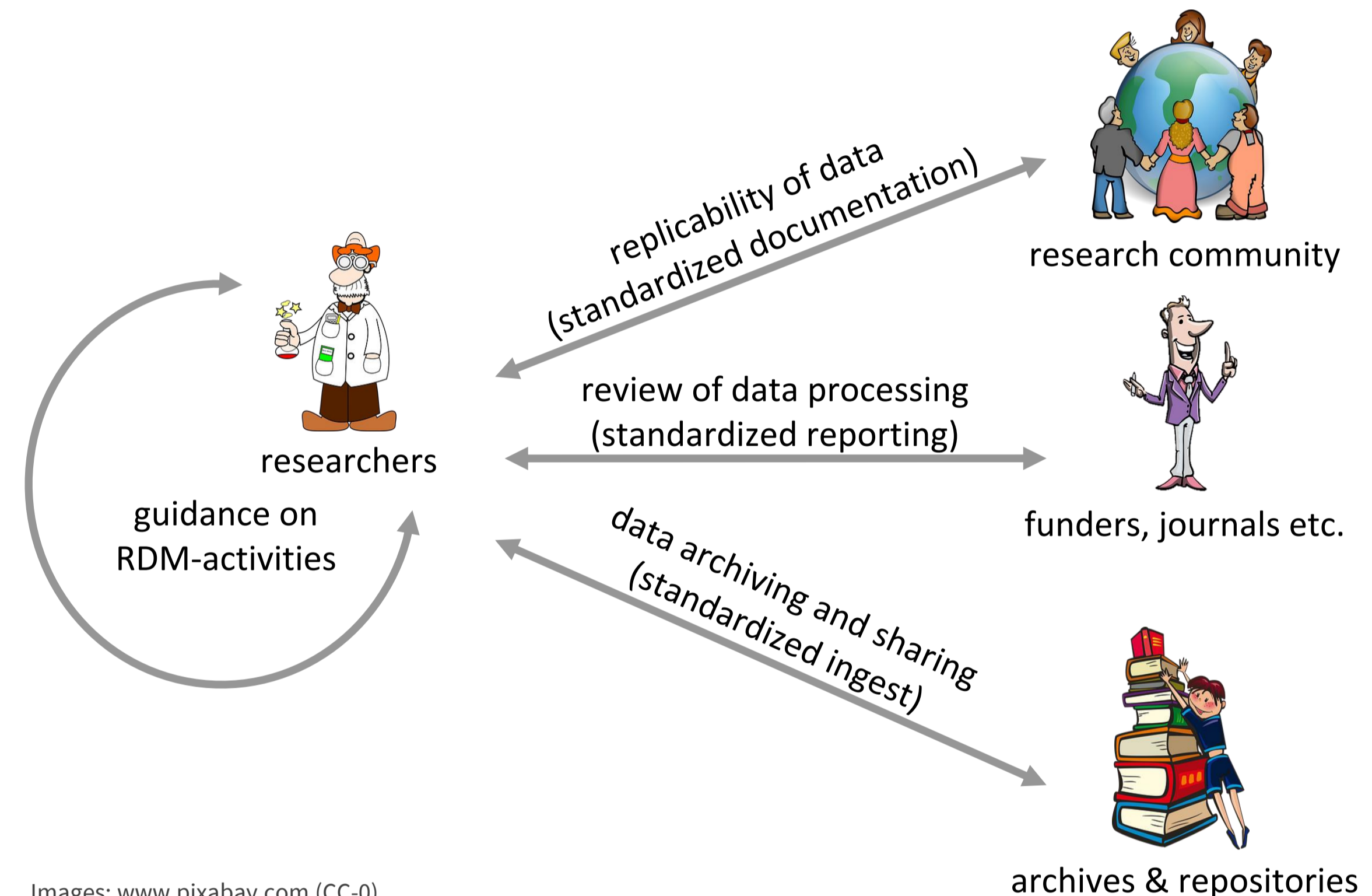

Images: www.pixabay.com (CC-0)

## Die Entwicklung von Domain-Data-Protokollen

**DDP Questionnaire**

1. Type of data?  
 data matrix  
 textual data  
 audio-files  
 video files  
 ...

6. Research population?  
 children below 13/16  
 children between 13/16 & 18  
 adults  
 teachers, clerks etc.  
 ...

**Minimal Set of Requirements**

- data & data gathering
- documentation
- data quality
- organization
- data protection & related regulations
- intellectual property rights
- availability of data, conditions of access & re-use
- long-term preservation
- responsibilities & resources

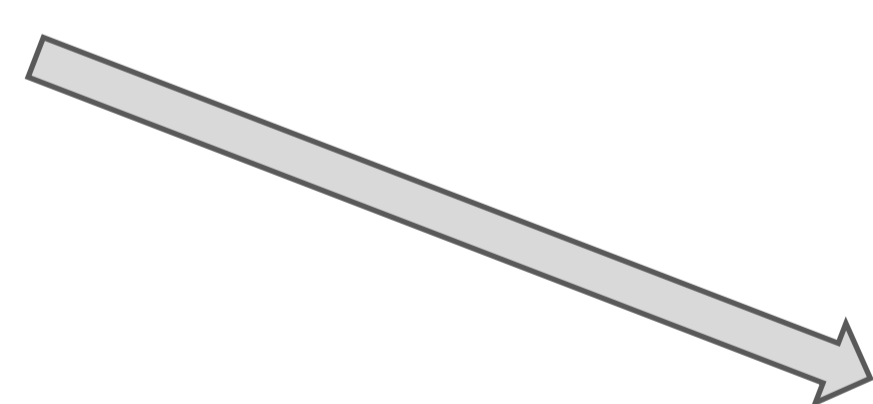

- for example
- different types of data require different standards on data documentation
  - different research populations require different measures on data protection

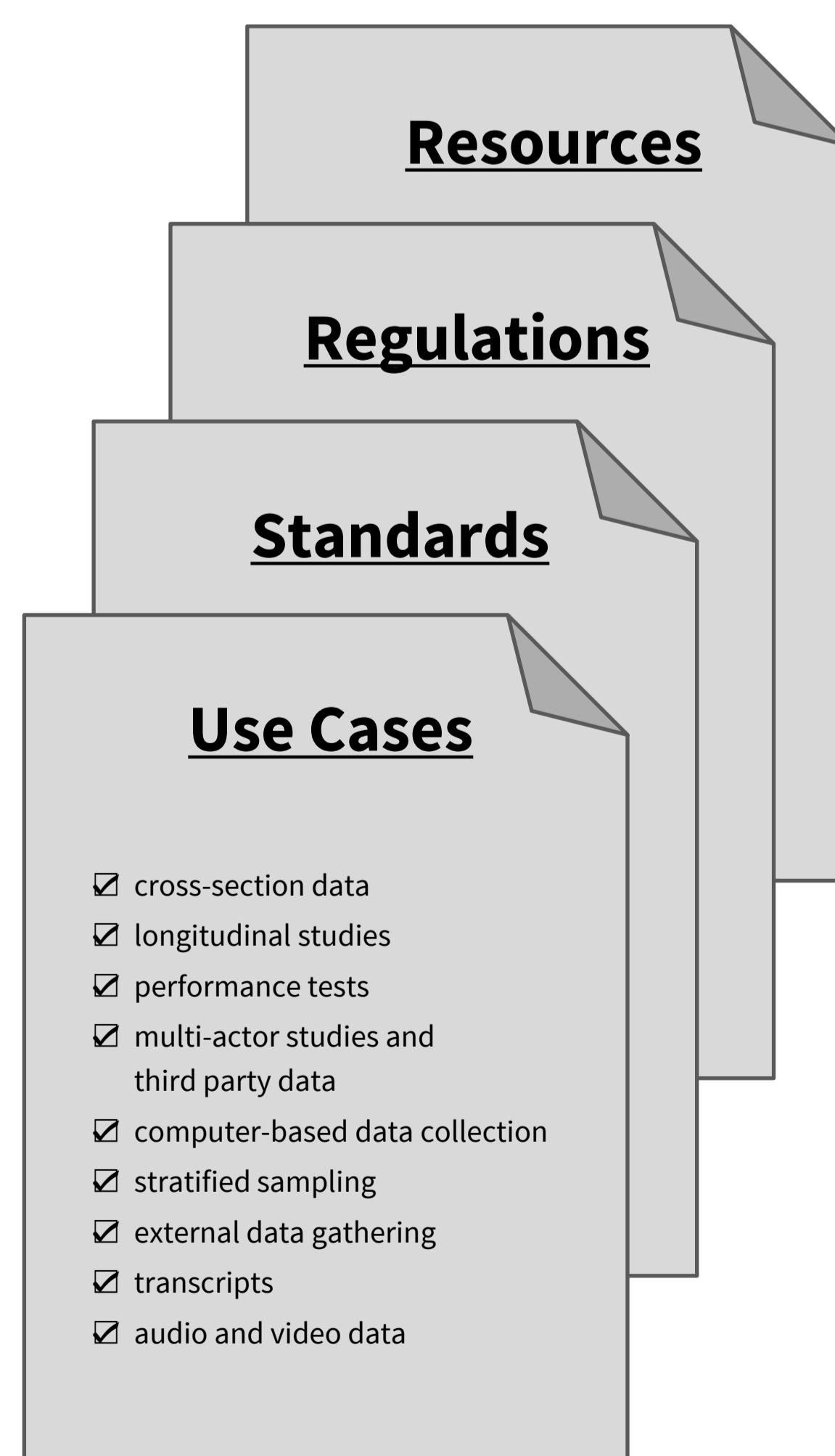
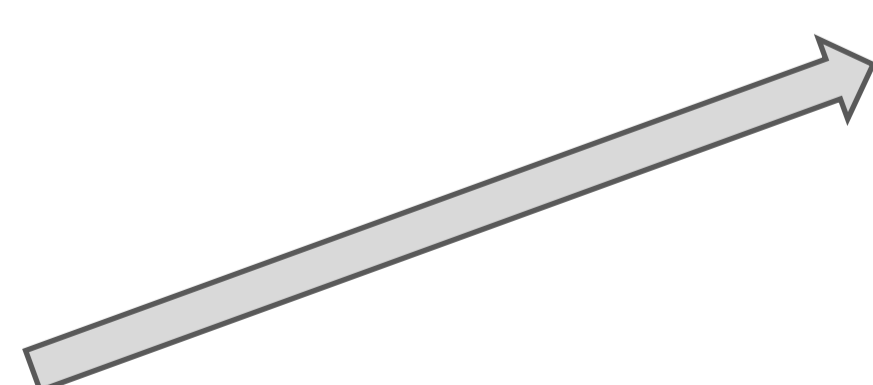

- Einbeziehung der Bildungsforschungs-Community in den Entwicklungsprozess
- Entwicklung von Mindestanforderungen für alle hier relevanten Datentypen und Methoden
- Einbeziehung spezifischer Bedarfe hinsichtlich dieser Datentypen und Methoden
- Sammlung und Integration relevanter Standards, Regelungen und weiterführender Ressourcen (auch extern)
- Untersuchung und Einbeziehung von Kosten des Forschungsdatenmanagements
- Technische Implementierung von Domain-Data-Protokollen (*Research Data Management Organizer*)