

# Lightning Talk: Datenmodelle für Aufführungsdaten der darstellenden Kunst und Musik

NFDI4Culture Workshop der Task Area 2, 03.05.2021 (online)

---

Schwerpunktworkshop Raum 2:

Andrea Hammes (FID Musikwissenschaft, SLUB Dresden)

**Klaus Illmayer** ([OEAW ACDH-CH](https://oeaw.acdh.ch) / [theadok.at](https://theadok.at)) (Präsentation Lightning Talk) <https://orcid.org/0000-0001-7253-996X>

---

Moderation:

Desiree Mayer (NFDI4Culture, SLUB Dresden)

Patrick Primavesi (Universität Leipzig)

---

Falls nicht anders vermerkt, sind die Slides lizenziert unter [Creative Commons Namensnennung 4.0 International Lizenz](https://creativecommons.org/licenses/by/4.0/) (CC BY 4.0, Creator: Klaus Illmayer)

# Ereignisse: Inszenierungen - Aufführungen



**Maribor Puppet Theatre 2010 Jakob in mesto directed by Tatjana Persuh Photo Bostjan Lah**

Foto CC BY-ND (Creator: Boštjan Lah, Publisher: [www.culture.si](http://www.culture.si)): [https://www.europeana.eu/de/item/2020108/\\_urn\\_www\\_culture\\_si\\_images\\_pageid\\_8349](https://www.europeana.eu/de/item/2020108/_urn_www_culture_si_images_pageid_8349)

# Inszenierungen/Aufführungen: Theadok

theadok

Theadok

Startseite

Listen ▾

Impressum

Datenschutzerklärung

DE ▾

Anmelden

Theadok ist derzeit in der Beta-Version. Das bedeutet, dass sowohl bei den Funktionen, der Darstellung als auch den Daten noch Anpassungen nötig sind. Für Hinweise auf fehlerhafte Daten oder für Vorschläge um Theadok besser nutzbar zu machen, freuen wir uns über eine Nachricht an [theadok.tfm@univie.ac.at](mailto:theadok.tfm@univie.ac.at)

## WAS MACHT THEADOK?

Wir sammeln Daten von Theaterinszenierungen aller Sparten für wissenschaftliche Forschung. Der geographische Fokus ist Österreich. Unser Ziel ist nicht eine vollständige Erfassung von Inszenierungen, sondern die Aufbereitung von Forschungsdaten zu Inszenierungen.

Suche nach Inszenierungs- oder Stücktitel, Personen-, Bühnen- oder Ensemblename

SEARCH

Image credits  
Performance: *Queer Souvenir on Tour*. Photo by Brigitte Marschall



### DATEN

Der Datenbestand umfasst derzeit ~30.000 Inszenierungen aus den Jahren 1945-2001, die entweder produziert oder aufgeführt wurden in Österreich.

[Read more](#)



### TEILEN

Theadok ist ein Beitrag zum Aufbau einer digitalen Infrastruktur für theaterwissenschaftliche Projekte. Das Teilen von Daten ist dafür eine Voraussetzung.

[Read more](#)



### MITMACHEN

Theadok ist offen für Projekte, die ihre Inszenierungsdaten in einer digitalen Plattform einarbeiten möchten.

[Read more](#)

Startseite von Theadok (Team: Brigitte Marschall, Sara Tiefenbacher, Klaus Illmayer): <https://theadok.at>

Screenshot [CC0](#) Klaus Illmayer

# Datenmodell Theadok - Metadaten-basiert

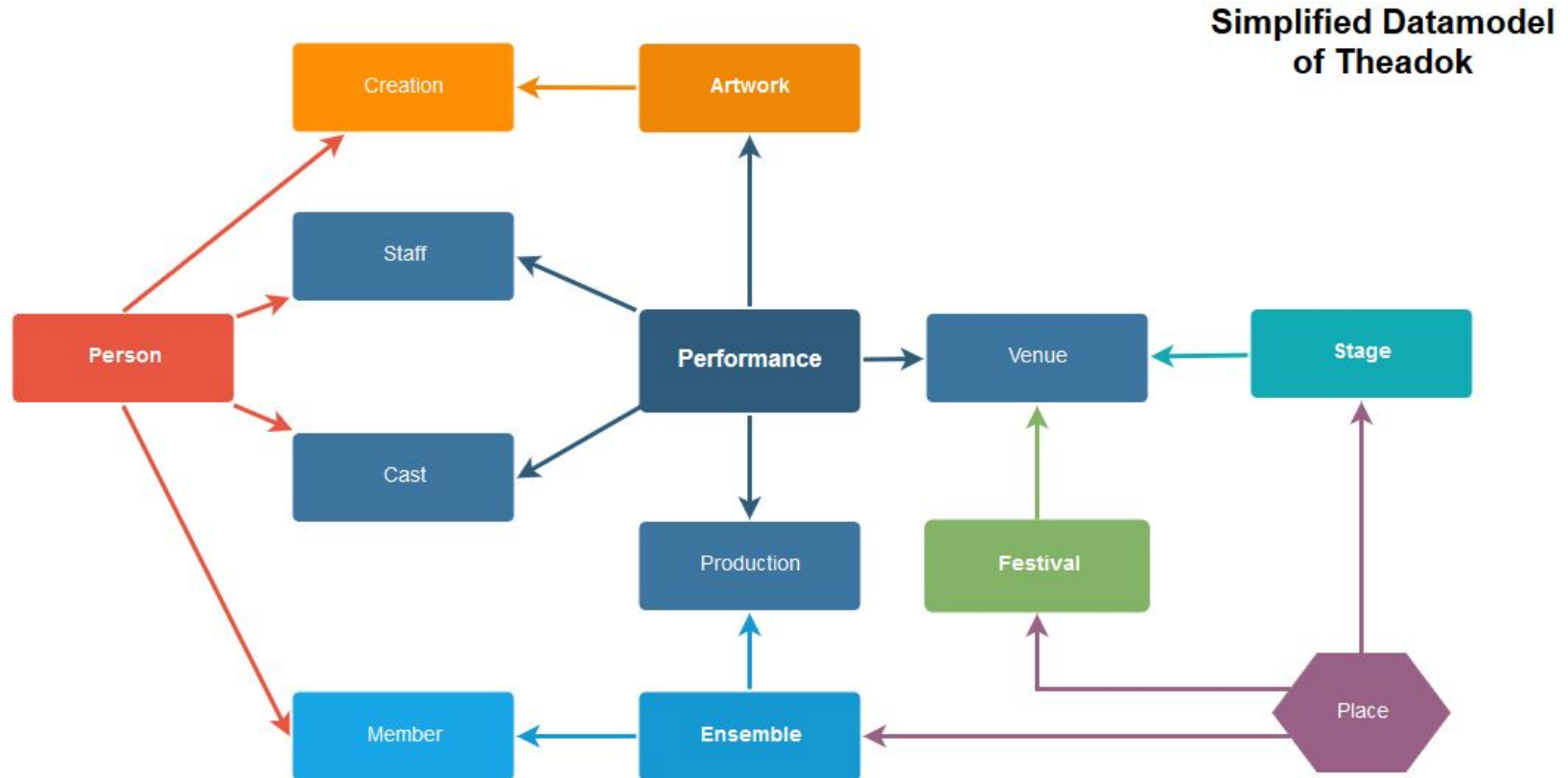

Informationsseite "Daten": <https://theadok.at/about/data>

Grafik CC BY 4.0 (Creator :Klaus Illmayer)

Version: 2018-07-06  
Creator: Klaus Illmayer

# Musikalische Aufführungen: musiconn.performance



Recherche

Projekte

Sammlungen

FAQ

Über uns

**musiconn.performance**, ein Angebot des Fachinformationsdienstes Musikwissenschaft, dient der komfortablen Recherche nach musikalischen Aufführungen und vernetzt die Forschungsdaten und -ergebnisse verschiedenster Partner.

Q Suchwort

Suchen

Unsere Datenbank beinhaltet gegenwärtig mehr als **65.950 Datensätze** zu musikalischen Aufführungen und assoziierten Personen, Werken und Aufführungsstätten.



PERSONEN



KÖRPERSCHAFTEN



ORTE



WERKE



EREIGNISSE



QUELLEN

Startseite von musiconn.performance: <https://performance.slub-dresden.de/>

Layout & Design der Website © [Sächsische Landesbibliothek](#)

# Verhältnis Vorlage/Werke zu Aufführungen



ABOUT ▾ CORPORA ▾ TOOLS ▾ HOW TO ▾ MERCH



## Die Zauberflöte

Große Oper in zwey Aufzügen

👤 1791 Q5064

Source: [TextGrid Repository](#)

Original Source: Wolfgang Amadeus Mozart: Die Zauberflöte. Eine große Oper in zwei Aufzügen, von Emanuel Schikaneder, Wien: Ignaz Alberti, 1791.

DraCor: [ger000256](#)

Ger DraCor Emanuel Schikaneder Q213547

Network Relations Speech distribution Full text Downloads

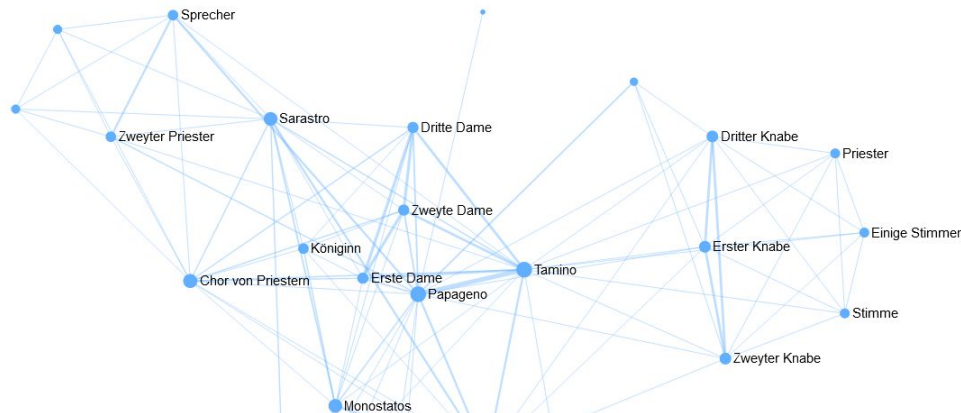

### Cast list

(in order of appearance)

1. Tamino ♂
2. Erste Dame ♀
3. Zweyte Dame ♀
4. Dritte Dame ♀
5. Papageno ♂
6. Königin ♀
7. Dritter Sclav ♂
8. Erster Sclav ♂
9. Zweyter Sclav ♂
10. Monostatos ♂
11. Pamina ♀
12. Erster Knabe ♂
13. Zweyter Knabe ♂
14. Dritter Knabe ♂
15. Stimme
16. Priester ♂
17. Einige Stimmen 🗣️
18. Gefolge Sarastros 🗣️
19. Sarastro ♂

Detailseite von DraCor: Die Zauberflöte (<https://dracor.org/ger/schikaneder-die-zauberfloete>)

## Daten - Metadaten

"Rita Thiele, die gegenwärtige Chefdramaturgin des Deutschen Schauspielhaus Hamburg, schreibt zu diesem Mitschnitt: 'Für alle Fans, die sich diese berühmte Inszenierung noch einmal anschauen wollen und für diejenigen, die sie noch nicht kennen und Fan werden wollen: Wir präsentieren Christoph Marthalers Inszenierung "Goethes Faust, Wurzel aus 1+2" aus der Spielzeit 1993/94 am Deutschen Schauspielhaus Hamburg. Es handelt sich um einen hausinternen Mitschnitt, leider nicht ganz vollständig (der Anfang fehlt). Zudem bitten wir die schlechte Bildqualität zu entschuldigen, da es sich um eine analoge Videoaufnahme handelt, die auf VHS archiviert und dann digitalisiert wurde. Wir danken Christoph Marthaler und seinem Team und Ensemble für die freundliche Genehmigung des Streaming.'"

[https://nachtkritik.de/index.php?option=com\\_content&view=article&id=18389:nachtkritikstream-goethes-faust-wurzel-aus-1-2-von-christoph-marthaler&catid=1517&Itemid=100416](https://nachtkritik.de/index.php?option=com_content&view=article&id=18389:nachtkritikstream-goethes-faust-wurzel-aus-1-2-von-christoph-marthaler&catid=1517&Itemid=100416)

# nachtkritikstream

11.7., 18 Uhr, bis 12.7., 18 Uhr



Foto: Screenshot

**GOETHES FAUST. WURZEL AUS 1 + 2**  
VON CHRISTOPH MARTHALER  
DEUTSCHES SCHAUSPIELHAUS HAMBURG 1993

## Werk - Aufführung

"... Marthalers Versuch, sich dem Stück zu nähern, mit fünf Mephistos, vier Gretchen ..."

[https://nachtkritik.de/index.php?option=com\\_content&view=article&id=18389:nachtkritikstream-goethes-faust-wurzel-aus-1-2-von-christoph-marthaler&catid=1517&Itemid=100416](https://nachtkritik.de/index.php?option=com_content&view=article&id=18389:nachtkritikstream-goethes-faust-wurzel-aus-1-2-von-christoph-marthaler&catid=1517&Itemid=100416)

Bild © nachtkritik.de

# Kontexte herstellen z.B. Archivmaterial

**theadok** Theadok [Startseite](#) [Listen](#) [Impressum](#) [Datenschutzerklärung](#)

Theadok ist derzeit in der Beta-Version. Das bedeutet, dass sowohl bei den Funktionen, der Darstellung als auch den Daten noch Anpassungen nötig sind. [theadok.tfm@univie.ac.at](mailto:theadok.tfm@univie.ac.at)

Suche nach Inszenierungs- oder Stücktitel, Personen-, Bühnen- oder Ensemblename

## Alles für Marion

Identifier: <https://theadok.at/performance/130850>

**Inszenierung**

**Relationen**

Collections [HIC](#)

**Produktionskontext**

produziert von [Burgtheater Wien](#)  
Wien

**Inszenierungskontext**

Aufführung [Premiere](#) [Demiere](#)  
[Akademietheater](#)

**Archiv TFM** [Startseite](#) [Impressum](#) [Datenschutzerklärung](#) [Anmelden](#)

Das digitale Archiv TFM ist im Aufbau. Daten werden beständig eingetragen, Lücken in der digitalen Abbildung des Bestands sind deswegen möglich. Zudem können sich Inhalte ändern. Bei Fragen und für Hinweise freuen wir uns über eine Nachricht an: [archiv.tfm@univie.ac.at](mailto:archiv.tfm@univie.ac.at)

Suche nach Titel von Einträgen

## Alles für Marion v. P. Hell

Identifier: <https://archiv-tfm.univie.ac.at/record-set/676> (Last change: 31.08.2020 - 13:54)

**Record Set**

**Shared Properties**

Local Identifier: 414.A001

**Record Set Properties**

Type: collection  
Classification: Aufführungsdokumentation  
Physical or Logical Extent  
2 graphic records  
1 other record

**HIC Properties**

Stempel Zentralinstitut: Ja  
Inventarnummer: [B417/44](#)

**Detailseite Theadok: Inszenierung “Alles für Marion” (<https://theadok.at/performance/130850>)**

**Detailseite Archiv & Sammlungen TFM: Aufführungsdokumentaton “Alles für Marion” (<https://archiv-tfm.univie.ac.at/record-set/676>)**



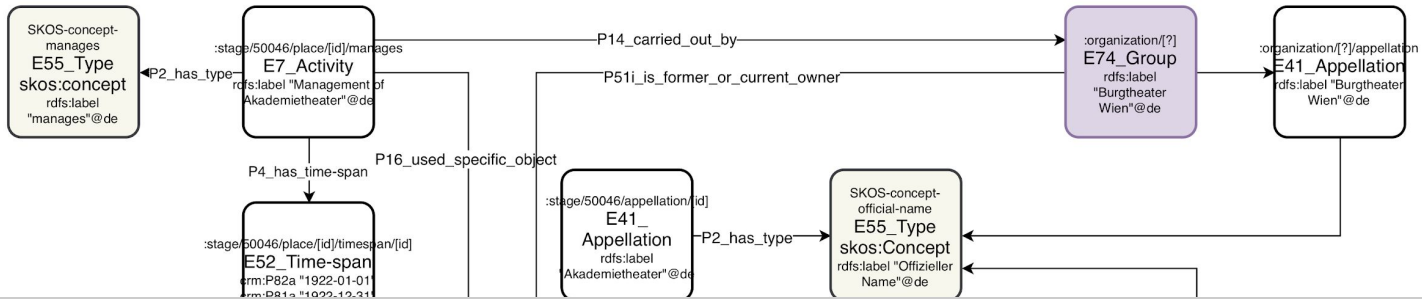

# Datenmodelle für Aufführungsdaten: Theadok => CIDOC CRM

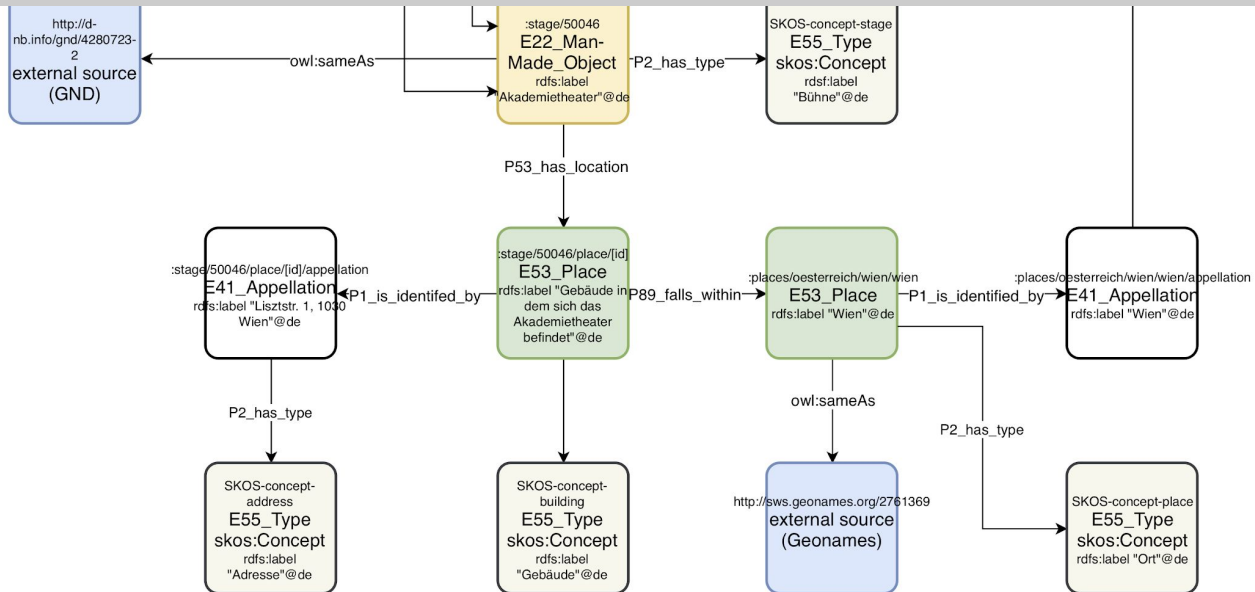

Grafik: CC BY 4.0  
(Creator: Klaus Illmayer)

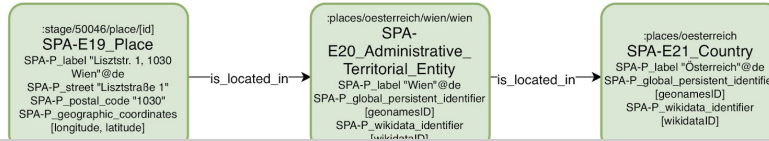

# Datenmodelle für Aufführungsdaten: Theadok => SPA

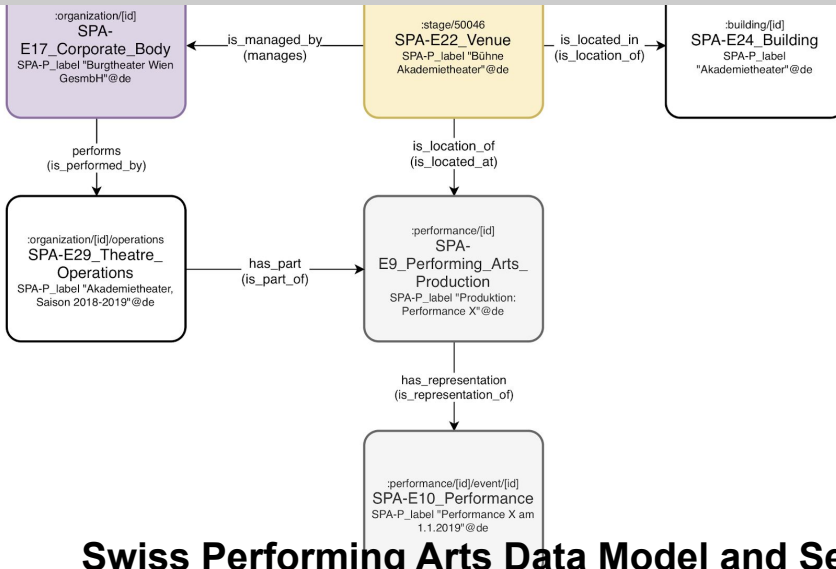

## Data Model for the Swiss Performing Arts Platform

Beat Estermann  
Bern University of Applied Sciences

Christian Schneeberger  
Swiss Archive of the Performing Arts

Draft Version 0.51

Please send your feedback to:  
Birk Weiberg, Swiss Archive of the Performing Arts, [birk.weiberg@theatersammlung.ch](mailto:birk.weiberg@theatersammlung.ch)

Swiss Performing Arts Data Model and Sets: <https://old.datahub.io/dataset/spa-data>

Grafik links: CC BY 4.0 (Creator: Klaus Illmayer), Grafik rechts: CC BY-SA 4.0 (Creator: Beat Estermann / Christian Schneeberger), <https://old.datahub.io/dataset/spa-data>

# Aufführungsdaten vernetzen - PIDs für Aufführungen?

zotero

Title	Creator	Date
18thConnect	Initiative for Digital Humanities, Media, & Culture at Texas A&...	
Abbey Theatre Archive		
AIR - Archives, Informations et Recherche du Grand Théâtre de Genève		
Ancient performances database	Archive of Performances of Greek & Roman Drama (APGRD)	
ASP@sia - Performing Arts Yearbook	Archives & Musée de la Littérature	
AusStage. Researching Australian live performance	AusStage and contributors	
Barry Kay Archive		
Belgium is Happening		

Zotero group: <https://www.zotero.org/groups/494335/>

IbsenStage: <https://ibsenstage.hf.uio.no/> (Website © IbsenStage)

Detmolder Hoftheater (Portal): <https://hoftheater-detmold.de/>  
(Website © Musikwissenschaftliches Seminar Detmold/Paderborn)

Ulrich: Wiener Theater (1752-1918):  
<http://www.hollitzer.at/buch/wiener-theater-1752-1918/> (Buchcover © Hollitzer Verlag / Paul S. Ulrich)

IbsenStage Browse Search Learn

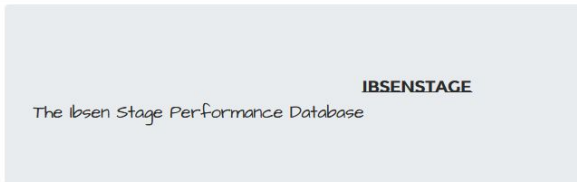

Theater Tool

Detmolder Hoftheater (1825-1875)

Spiebetrieb

- Repertoire (1.750 Werke)
  - A-J
  - K-L
  - M-O
  - P-Q
  - R-T
  - V-W-X-Y-Z
- Tiefenklassierte Werke
  - Programme
  - Personen (2.089)
  - Rollen (2.665)
  - Prose
  - Franczosen
  - Bestandsverzeichnisse
  - Regiebücher
  - Rollen- & Kostümbücher
  - Tageberichte

Werk: Die Zauberflöte

Titelvarianten

- Titel (de): Die Zauberflöte
- Uberschrift (de): Große Oper in 2 Akten
- Titel (en): The magic flute
- Titel (fr): La flûte enchantée

Personen

- Komponist: [Mozart, Wolfgang Amadeus](#)
- Librettist: [Schikaneder, Emanuel](#)

Allgemeine Information

- [Datensatz in der Gemeinsamen Normdatei \(GND\)](#)
- [Weberinformationen auf der Seite der Carl-Hug-von-Weber-Gesellschaft](#)
- Werkverzeichn: KV 620

Aufführungen

- Uraufführung: 30. September 1791: Freihaustheater auf der Wieden Wien

Referenzen in Spielbetrieb und Verwaltung

- Spielpläne (Generiert aus Einnahmen, Ausgaben und Rollen- und Kostümbüchern)
- Einnahmen
- Ausgaben
- Regiebücher
- Taxation
- Bestandsverzeichnisse
- Tageberichte
- Rollen- & Kostümbücher

Werk -> Quelle -> Beschreibung

- Die Waite
- Die wüste Insel
- Yankoo, oder der Kaufmann
- Yelva oder die russische W...
- Yelva oder Die Stämme
- Zählung in gleicher Mä...
- Zamor und Alzre
- Zampa
- Zampa oder Die Hamorria...
- Zampa ou La Fiancée de...
- Zampa, or The Marble Br...
- Zer und Zimmermann
- Die Zauber-Ölber
- Die Zauberische
- Der Zauberale
- Die Zauberflöte
- Die Zauberflöte zweiter T...
- Die Zauberorgel
- Die Zauberöfchen
- Die Zauberode
- Zaubern Sidonia
- Die Zauberpiegel
- Die Zaubersther
- Die Zetaler
- Der Zeitgeist
- Der Zeitstume
- Der Zeitpiegel
- Die Zeitungsbräut
- Die Zeitungspropheeten
- Zeitside
- Der zeitschöne Krug
- Der zeitschöne Krug
- Der Zeitsenne
- Die Zeitstreiter
- Der Zingeliter
- Der Zingig

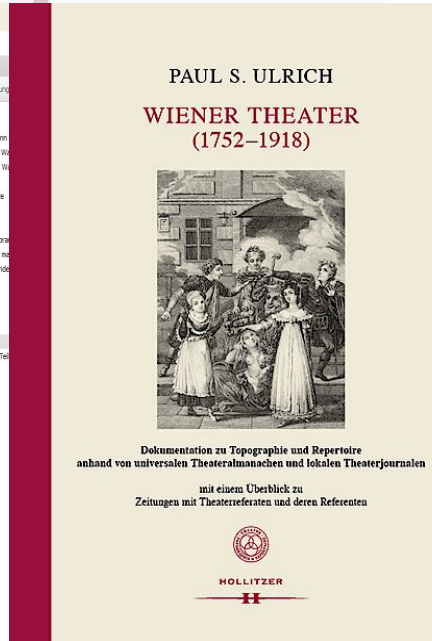



Suchergebnisse

Suche einschränken

[Ressourcen \(1.053.749\)](#)[Personen / Körperschaften \(123.310\)](#)[Ereignisse](#)[Werke / Produktionen \(2.146\)](#)

Sortieren

Relevanz

Ereignistyp

[Aufführung](#) (26.843)

[Sprechtheater](#) (4.220)

[Premiere](#) (3.124)

[Ereignis](#) (1.513)

[Oper](#) (1.450)

[Ballett / Bühnentanz](#) (1.125)

[mehr ...](#)

Ort des Ereignisses

[\[Düsseldorf\]](#) (7.985)

[Düsseldorf](#) (3.432)

[Kurtheater\\_Baden](#) (2.376)

[Stadttheater\\_Zürich](#) (1.167)

[Opernhaus\\_Zürich](#) (1.054)

[Berlin](#) (407)

[mehr ...](#)

Treffer 1 - 20 von 42.082 für Suche "", Suchdauer: 0,03s

1 [Doctor Faust's Hausköppchen, oder: Die Herberge im Walde](#)

Aufführung  
[Düsseldorf], 12.01.1845

2 [Die Geschwister](#)

Aufführung  
Düsseldorf, 13.10.1845

3 [Einen Jux will er sich machen](#)

Aufführung  
[Düsseldorf], 01.05.1845

4 [Hans Luft](#)

Aufführung  
Düsseldorf, 17.10.1845

5 [Czaar und Zimmermann](#)

Aufführung  
[Düsseldorf], 15.01.1845

6 [Das Urbild des Tartüffe](#)

Aufführung  
[Düsseldorf], 26.03.1845

7 [Hamlet, Prinz von Dänemark](#)

Aufführung  
[Düsseldorf], 28.03.1845

8 [Die Räuber](#)

Aufführung

# Workshop: Datenmodelle für Aufführungsdaten der darstellenden Kunst und Musik

## Raum 2

Andrea Hammes (FID Musikwissenschaft, SLUB Dresden)

Klaus Illmayer (OEAW ACDH-CH / theadok.at) (Lightning Talk)

Moderation:

Desiree Mayer (NFDI4Culture, SLUB Dresden)

Patrick Primavesi (Universität Leipzig)

Themen:

- Ereignis(meta)daten
- Standards, Vokabulare, Ontologien
- Infrastrukturen (Ökosystem der jeweiligen Disziplin, Workflows, Datenintegration)