

Merni sistemi u računarstvu, <http://automatika.etf.rs/sr/13e053msr>

Digitalni osciloskop i Lisažuove figure

doc. dr Nadica Miljković, kabinet 68, nadica.miljkovic@etf.bg.ac.rs

Prezentacija za ovo predavanje je delimično pokrivena udžbenikom
prof. Pejovića: DOI [10.5281/zenodo.1311555](https://doi.org/10.5281/zenodo.1311555)



“The instruments change,
but the principles endure.”

L. A. Geddes, L. E. Baker. Principles of applied biomedical instrumentation, 3rd Ed., John Wiley & Sons, 1989.

Digitalni osciloskop

- Tehnologija realizacije je promenjena, ali suština je ostala ista.
- Digitalni osciloskop se danas koristi kao akvizicioni modul – može da čuva snimljene odbirke signala ili da se poveže sa računarem.
- Digitalni osciloskopi automatski vrše merenje amplitude, srednje vrednosti, periode, minimalne i maksimalne vrednosti napona, ...
- Najveća pogodnost kod merenja digitalnim osciloskopom je AUTO SET opcija. Ali, ...
 - “Grubo” merenje pomoću graduacije na ekranu koja je ostala ista se koristi da se proverí da li su automatska merenja tačna. => ovo je važno ako ima šuma.

Automatizovana merenja i pokazivači

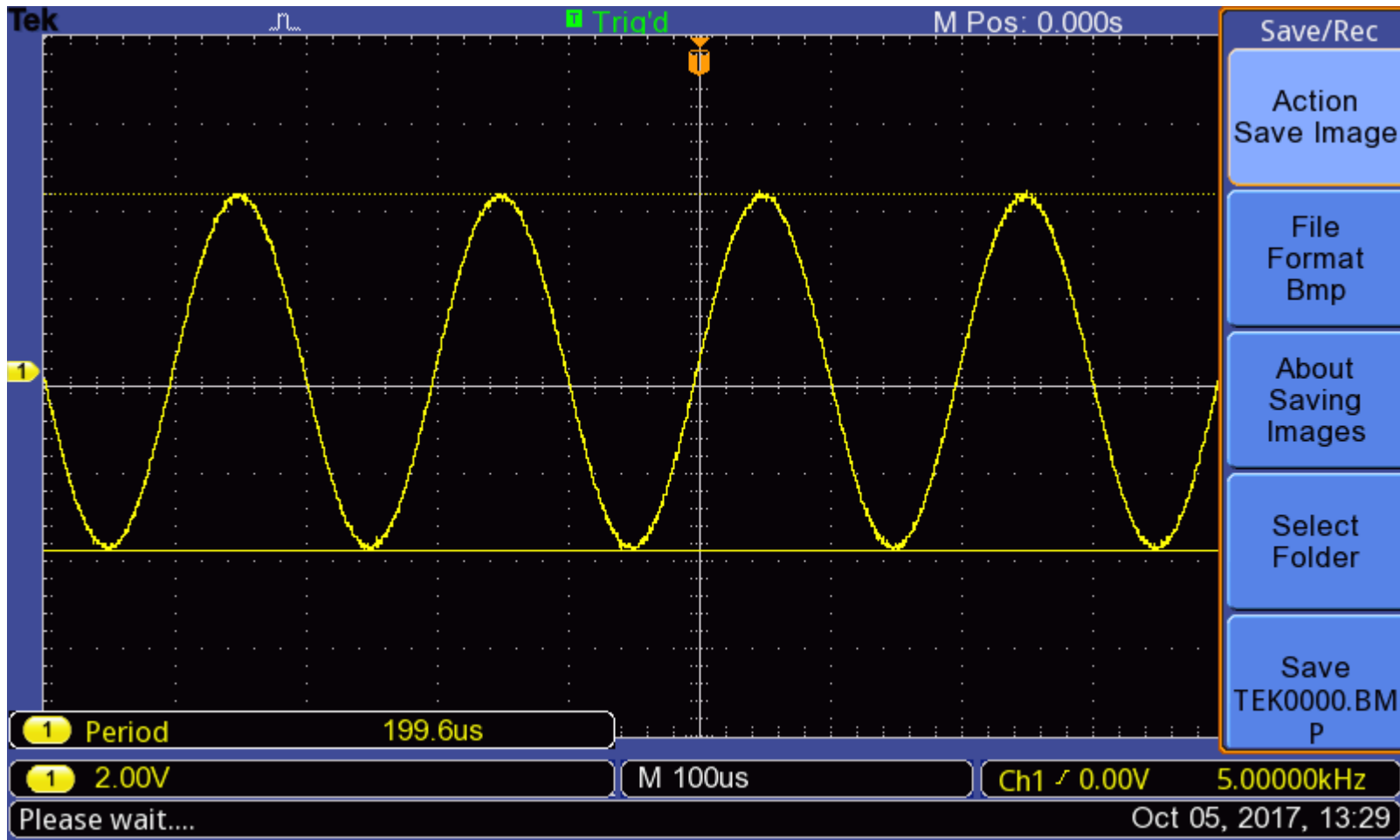

- Pokazivači tj. kursori se mogu koristiti za merenja na digitalnom osciloskopu.
- Postoje vertikalni tj. “vremenski” i horizontalni tj. “naponski” pokazivači.
- Na slici je prikazan primer merenja amplitude tj. PTP vrednosti signala pomoću dva kursora. **DEMO!**

Vertikalni kursori

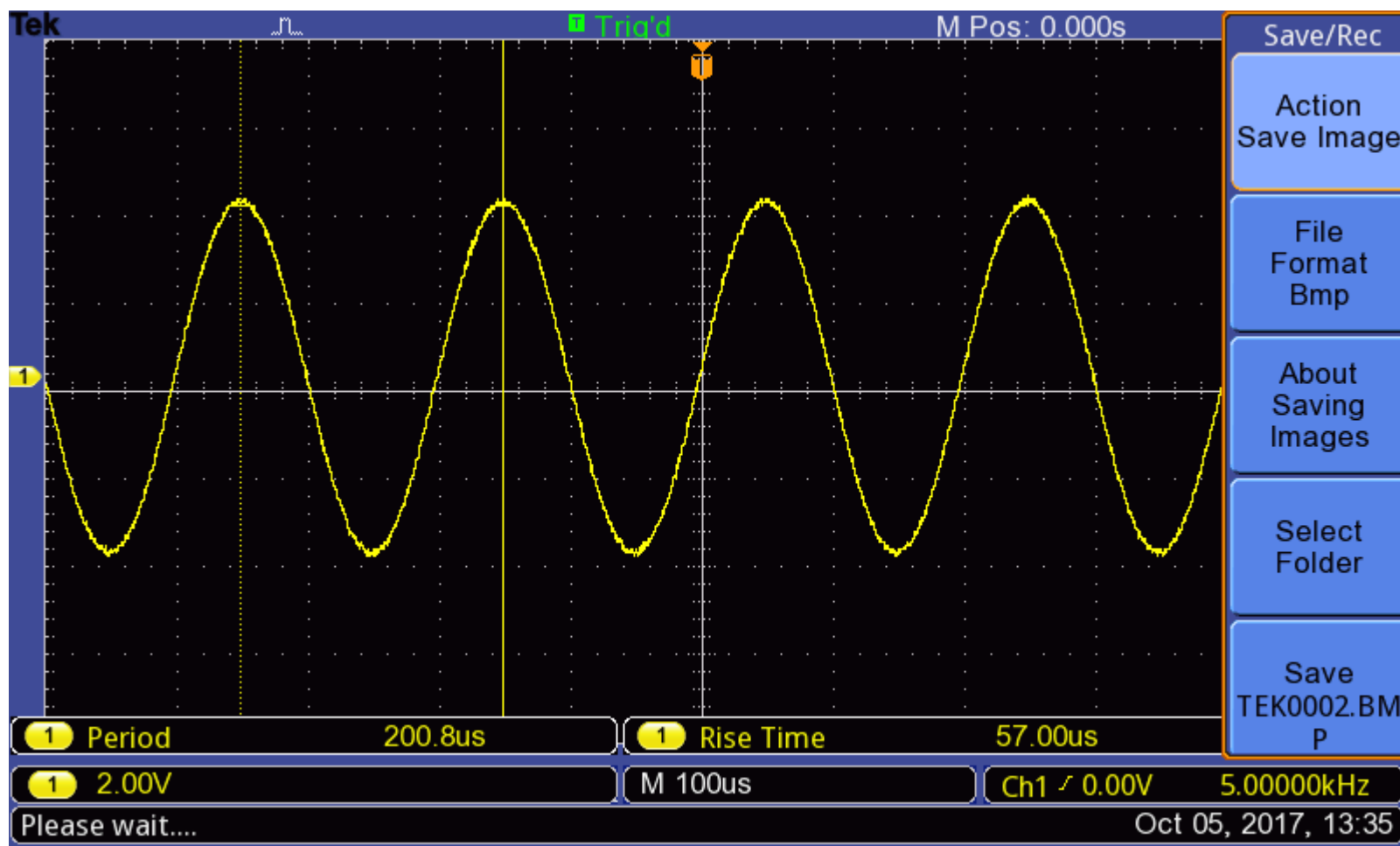

- Na slici je prikazan položaj kursora na digitalnom osciloskopu za merenje periode signala. **DEMO!**
- Merenje periode između dva kursora koji se manuelno podešavaju se vrši automatski. Dodatno, vrši se i merenje razlike naponskih nivoa. **Zašto je to važno kod merenja periode?**

Automatizovana merenja?

- U meniju digitalnog osciloskopa je moguće odabrati veličinu koja se želi izmeriti i ona će biti ispisana na ekranu.
- Pored snimanja slike ekrana (eng. PRTSC, *print screen*), moguće je snimiti i odbirke (za dalju analizu), ali i podešavanja osciloskopa.
- Izgled menija i odabir opcija se razlikuje za različite modele osciloskopa. Proučavanje takvih menija je jednako kursu za korišćenje “pametnih telefona”.
 - Na lab. vežbama će biti prilike da se upoznate sa ovim menijima.

Primer menija

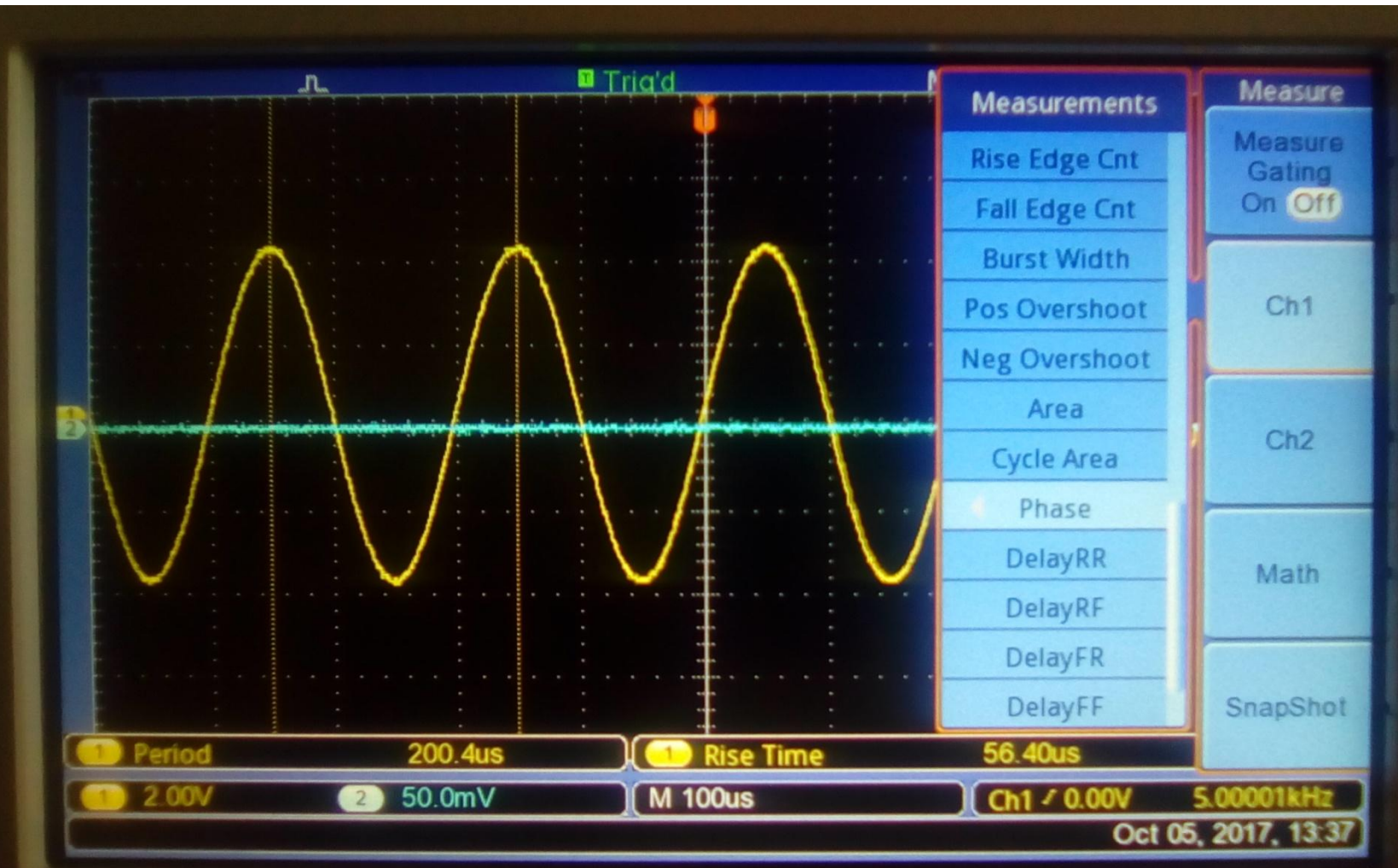

Prikaz signala na digitalnom osciloskopu

- Na prethodnim slikama bilo je prikazano nekoliko perioda signala (tačnije 4).
- Na analognim osciloskopima se sva očitavanja vrše kada je prikazana jedna perioda signala, kako bi greška očitavanja bila manja.
- Kod digitalnih osciloskopa, automatskim podešavanjima za prikaz signala na ekranu se dobija prikaz za par perioda signala, jer algoritam za automatsku detekciju “zahteva” takav prikaz kako bi perioda i frekvencija bile određene:
 - Zašto? Kako bi ste Vi realizovali ovaj algoritam?
 - Koju vrednost digitalni osciloskop prikazuje za prikaz jedne periode na ekranu osciloskopa?

Digitalni osciloskopi i računari

- Uz digitalne osciloskope, pored uputstva za upotrebu (eng. *User Manual*), postoji i uputstvo za programiranje (eng. *Programmer Manual*).
- Najčešće preko RS232 (<https://en.wikipedia.org/wiki/RS-232>) i GPIB (<https://en.wikipedia.org/wiki/IEEE-488>) se može povezati digitalni osciloskop sa računarom.
- Zato je omogućeno programiranje odgovarajućih funkcija. Na primer, moguće je:
 - postaviti podešavanja po želji,
 - “prikupiti” signale za dalju obradu na računaru,
 - snimiti izgleda ekrana osciloskopa (PRTSC) i
 - dr.
- Ove funkcije nisu karakteristične samo za digitalne osciloskope, već i za druge instrumente kao što su npr. DC i AC izvori napona.

Sonda



- Primer naponske sonde (eng. *probe*) za osciloskop je prikazan na slici levo.
- Sonda sa slike levo ima mogućnost podešavanja slabljenja od 10 puta.
- Kako se svaka sonda sastoji iz niza mehaničkih delova, one su relativno skupe.
- U laboratorijskim uslovima se najčešće koriste improvizovane sonde kao na slici desno.
- Primetiti nazive klasičnih laboratorijskih konektora na slikama.
- U udžbeniku je detaljno objašnjena kompenzacija sondi, ovde samo da je nekompenzovana sonda posledica kapacitivnosti. Vratićemo se na ovaj deo prilikom merenja kapacitivnosti...

Dvokanalni osciloskop

- Sa prošlog predavanja:
 - Dvokanalni osciloskop – mogu se posmatrati dva nezavisna signala, oba imaju isti referentni potencijal (nisu u potpunosti nezavisni). **Šta to tačno znači?**
- Svi kanali osciloskopa (bili dvokanalni ili ne) imaju referentni potencijal kanala tzv. “masu” koja je na istom potencijalu.
- Postoje situacije kada je potrebno posmatrati razliku potencijala između dva čvora, kod uređaja koji su uzemljeni.

Razlika potencijala između dva čvora

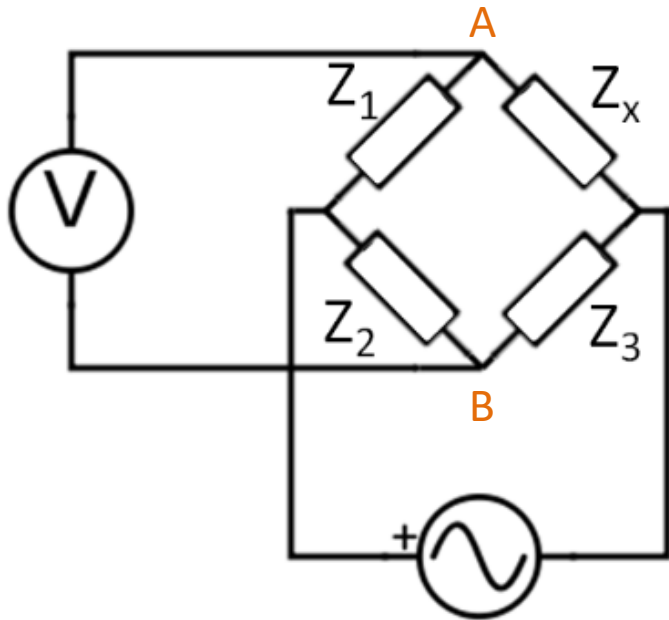

Ova tačka je ista kao uzemljenje osciloskopa.

- Primer takvog kola je merni most. O mernom mostu kasnije tokom semestra.
- Na slici je prikazana opšta šema mernog mosta (slika iz MIEM udžbenika, [10.5281/zenodo.1335249](https://zenodo.org/record/1335249/files/10.5281)).
- Ovde je potrebno posmatrati razliku potencijala između tačaka A i B, a referentni napon je uzemljenje osciloskopa.
- Rešenje je povezivanje potencijala A u odnosu na masu na CH1 i potencijala B u odnosu na masu na CH2 i oduzimanje ta dva potencijala.
- Oduzimanje signala se na digitalnom osciloskopu vrši pomoću MATH opcije, a kako se vrši na analognom osciloskopu?

Merenje fazne razlike priuomou Lisažuobe figure

Ako se posmatraju dva signala oblika

$$x(t) = X_0 \sin(\omega_0 t) \text{ i}$$

$$y(t) = Y_0 \sin(\omega_0 t - \varphi)$$

za koje važi: $X_0 > 0$, $Y_0 > 0$; $-\pi \leq \varphi \leq \pi$

onda se može posmatrati tačka t_c u kojoj je $x(t_c) = 0$

$$\Rightarrow \sin(\omega_0 t_c) = 0 \Rightarrow \omega_0 t_c = k\pi$$

tada signal $y(t)$ ima sledeći oblik u tački t_c :

$$y(t_c) = Y_0 \sin(\omega_0 t_c - \varphi) \Rightarrow$$

$$y(t_c) = Y_0 \sin(k\pi - \varphi) \Rightarrow$$

$$y(t_c) = \pm Y_0 \sin(\varphi) \text{ ili}$$

$$|y(t_c)| = |y|_{x=0} = Y_0 |\sin(\varphi)|$$

vrednost y u ravne je $x=0$

⇓ odatle se može odrediti fazna razlika φ

$$|\sin(\varphi)| = \frac{|y|_{x=0}}{Y_0} \text{ i analogno se dokazuje da je}$$

$$|\sin(\varphi)| = \frac{|x|_{y=0}}{X_0}$$

⇓ Lisažuoova figura je ista za $\varphi > 0$ i za $\varphi < 0$.

Na MSR se računa samo $|\varphi|$. Za više pogledati udžbenik.

05.10.17. *Horst*

Dodatni materijali za Lisažuove figure na sajtu

- U materijalima je opisano kako se dolazi do izraza za fazni pomeraj između dva signala istih frekvencija.
- Na MSR-u i na ispitu biće dovoljno da se izračuna apsolutna vrednost ovog ugla.
- Studenti/kinje koji/e su zainteresovani/e za detalje formiranja Lisažuovih figura se upućuju na udžbenik gde je detaljno opisano kako se računa smer Lisažuove figure.

Određivanje odnosa frekvencija

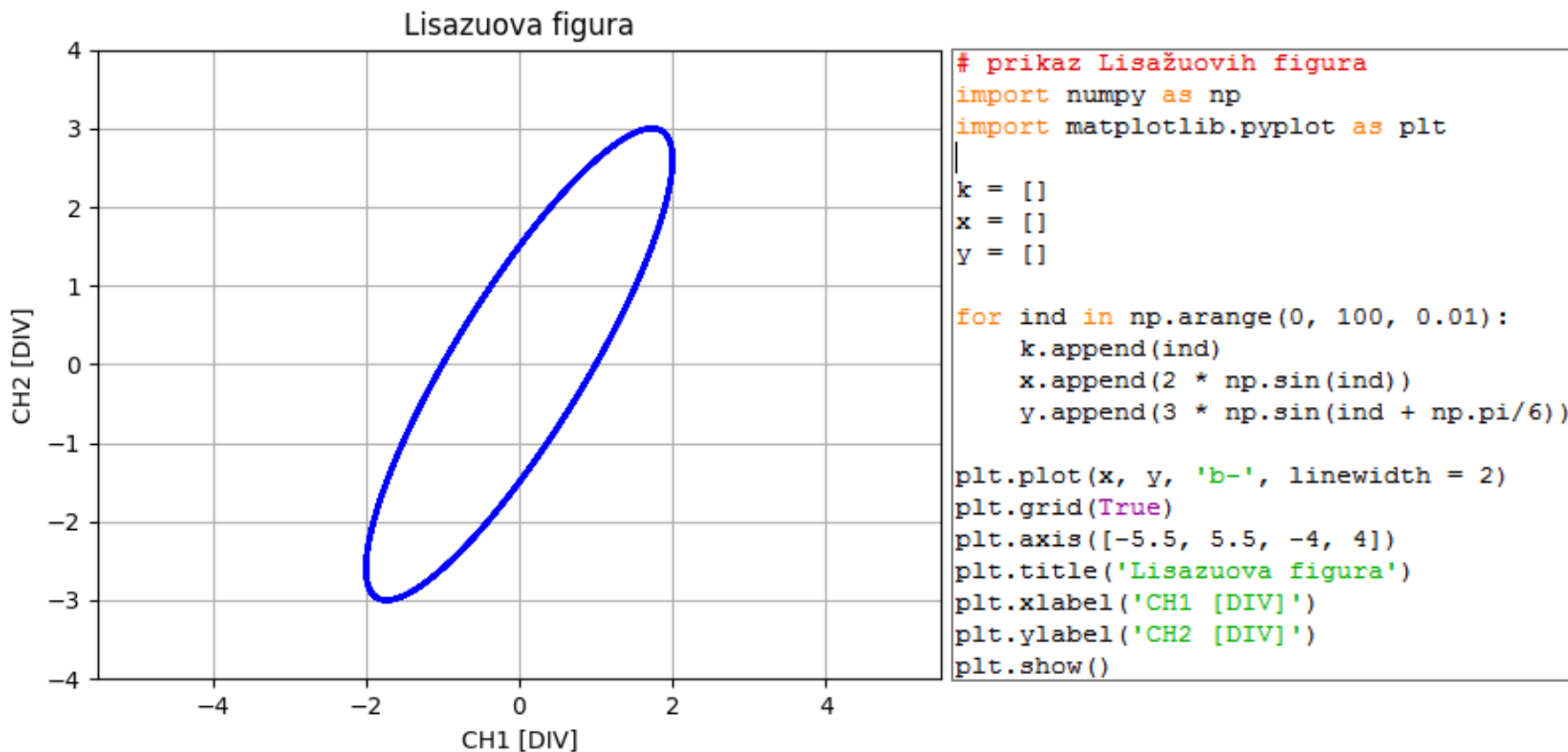

- Neka su data dva signala istih frekvencija.
- Njihova Lisažuova figura je prikazana na slici.
- Python kod (biće prilike da naučite) koji omogućava prikaz ove figure je dat na slici.
- Kako Vam deluje sintaksa i gramatika? OK?

Odnos frekvencija $f_y = k * f_x$

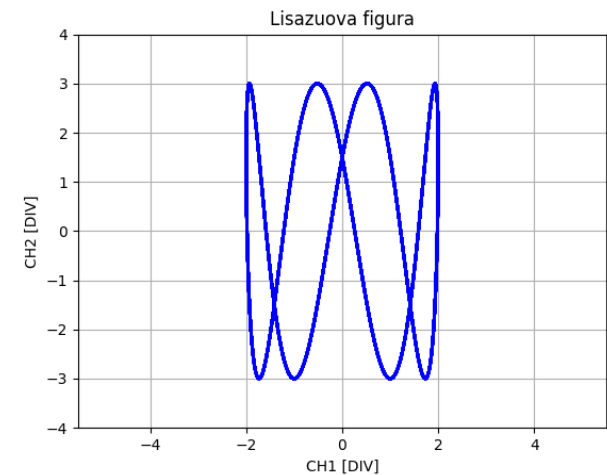
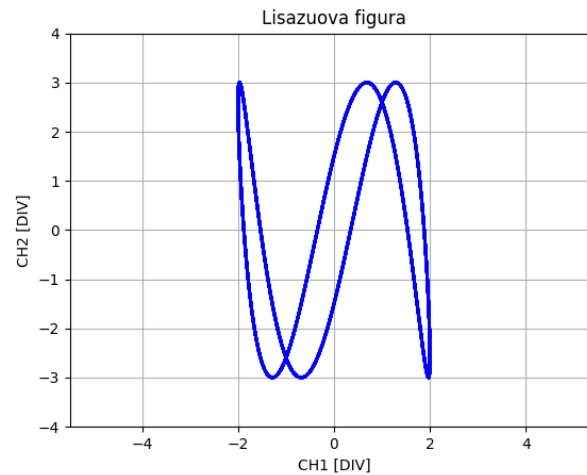
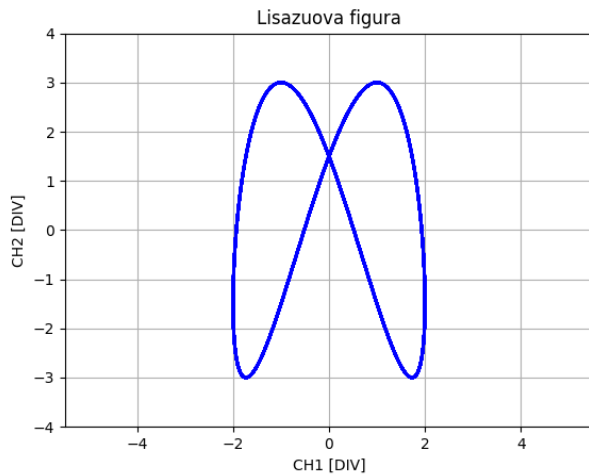

- Neka je u prethodnom kodu promenjena frekvencija signala y , odnosno neka je povećana $k = 2, 3$ i 4 puta.
- Rezultujuće Lisažuve figure su prikazane na slici. Šta je promenjeno u kodu na prethodnoj strani?

Šta ako je odnos frekvencija 3 : 5?

Lisazuova figura

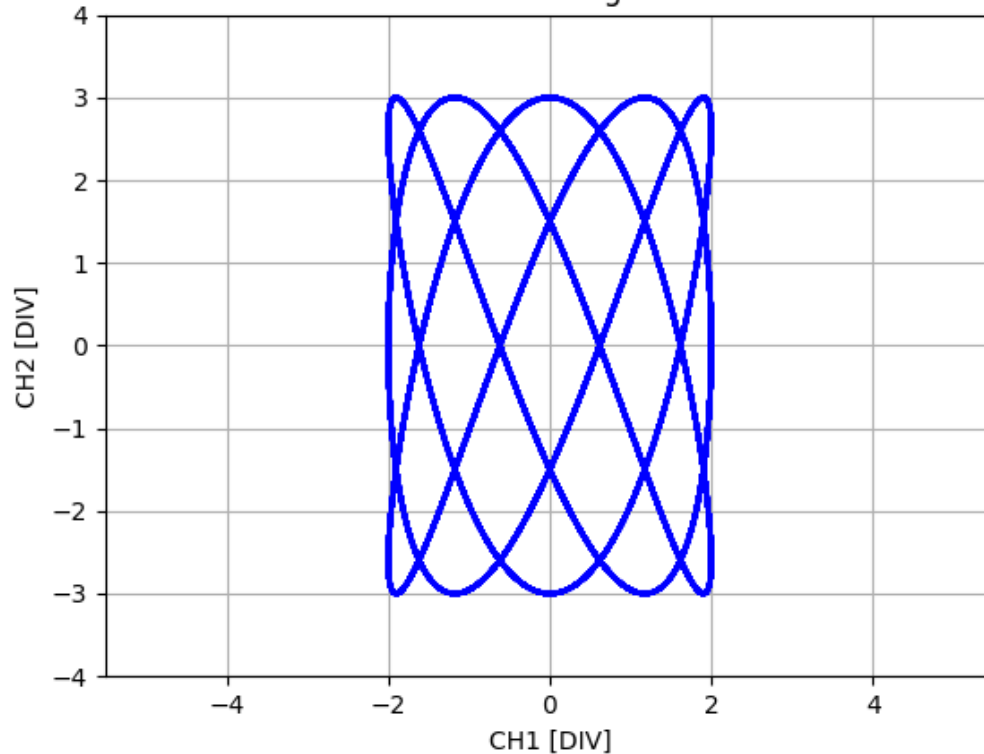

- Za odnos frekvencija između x i y signala u odnosu 3 : 5, Lisažuova figura je prikazana na slici.
- Kako bi ste očitali faznu razliku između ova dva signala sa ove figure?

Samerljivi signali?

- Na prethodnim slajdovima su prikazane Lisažuove figure koje su formirane od signala sa CH1 i CH2 čije su frekvencije i periode samerljive.
- Samerljivi su signali frekvencija f_x i f_y kod kojih važi: $mf_x = nf_y$, odnosno za periode važi $nT_x = mT_y = T$, gde je T osnovni zajednički period.
- Iscrtavanje Lisažuove figure traje T .
- Zbog periodičnosti ove figure su zatvorene.
- Broje se događaji koji kontrolišu skretanje figure po jednoj i drugoj osi, odnosno koliko puta figura dostiže maksimum po obe ose. Iz tih događaja dobija se odnos frekvencija signala.
- Poseban slučaj su “degenerisane” Lisažuove figure: kada se figura pretvara u duž, ako su signali u fazi ili protivfazi.
- Za veći broj primera, pogledati Atlase Lisažuvih figura:
 - Za određivanje faznog stava,
<https://zenodo.org/record/1320763#.W8ZATPaxXIU>
 - Za određivanje odnosa frekvencija,
<https://zenodo.org/record/1320771#.W8ZATPaxXIU>
 - Za prikaz degenerisanih kriva,
https://zenodo.org/record/1320782#.W8ZAT_axXIU

Lisažuova figura u praksi?

Više o Lissažiovim figurama?

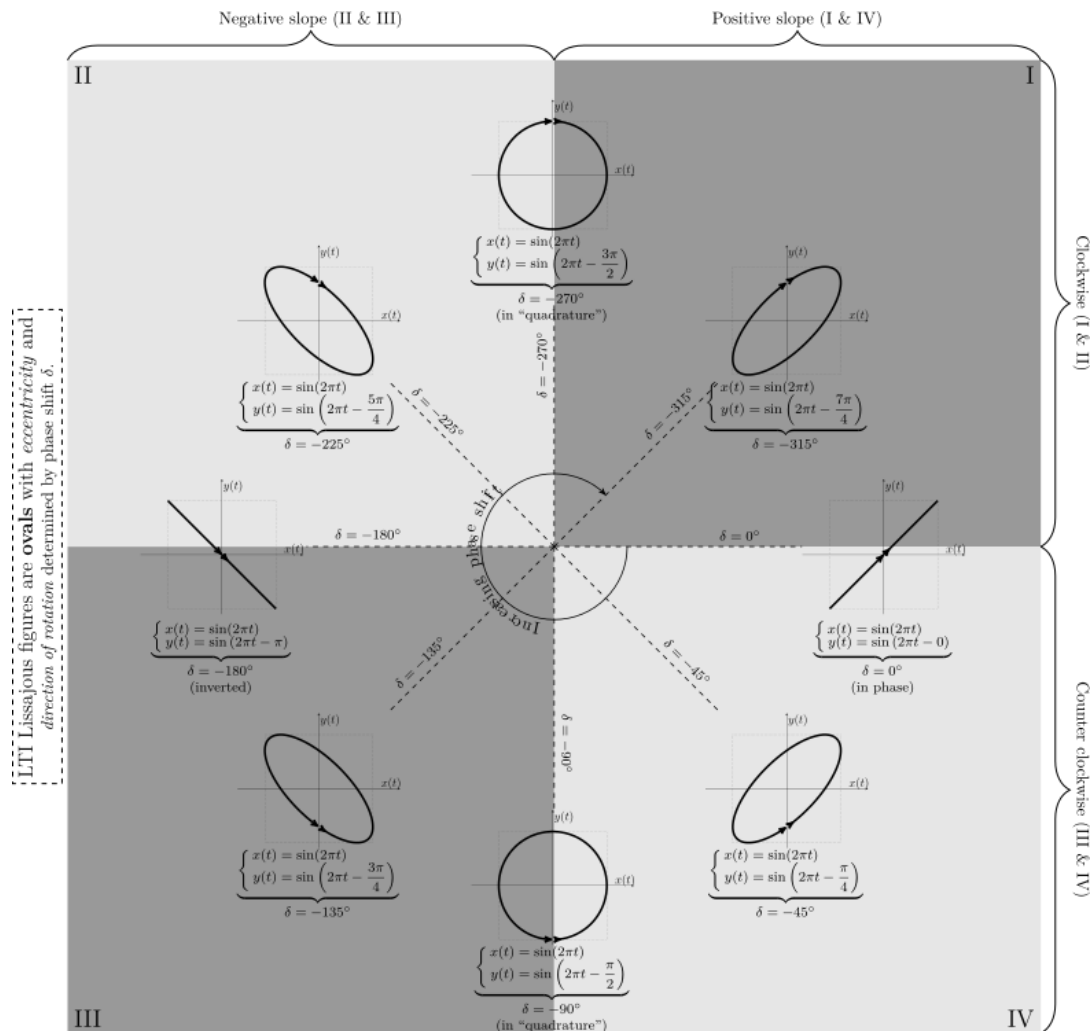

- Možete pogledati u knjigama, na Internetu, ... https://en.wikipedia.org/wiki/Lissajous_curve
- Slika: By Krishnavedala - Own work, CC BY-SA 3.0, <https://commons.wikimedia.org/w/index.php?curid=34856336>.

Problem/izazov (?) sa uzemljenjem

- Referentni potencijal se u laboratorijskom žargonu naziva “masom”. Čvor sa referentnim potencijalom može i ne mora biti povezan sa uzemljenjem.
- Osciloskop se, kako bi bio bezbedan za rukovanje, vezuje za uzemljenje (preko “šuko” utičnice na gradsku mrežu). => sve pristupačne komande osciloskopa su uzemljene i bezbedne.
- Dodatno, svaka sonda osciloskopa ima referentni potencijal tj. masu povezanu sa uzemljenjem => uvek se posmatra potencijal u odnosu na masu/uzemljenje.
- Otud je važno i merenje razlike između dva čvora koje je ranije spomenuto u prezentaciji.
- Posledice neopreznog rukovanja mogu dovesti i do uništenja sonde, osciloskopa i uređaja.

Neki primeri

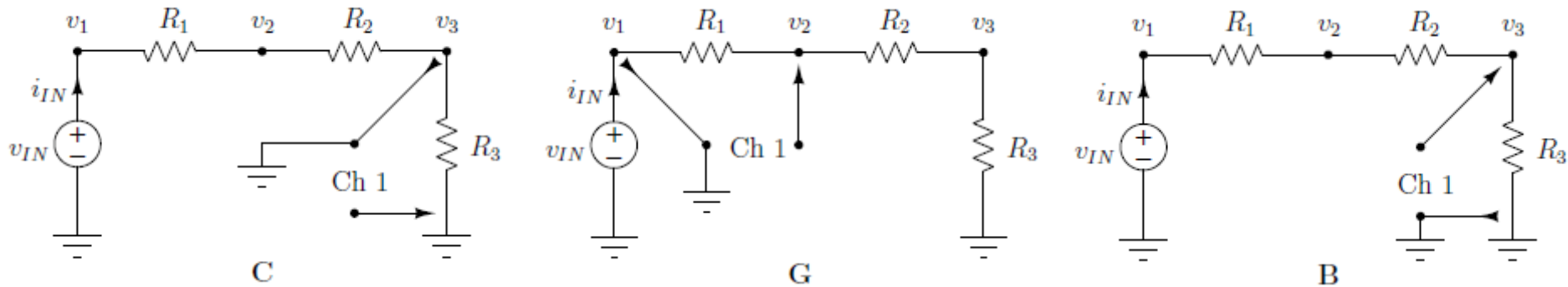

Najčešća greška nastaje usled neznanja da su referentni potencijali za kanale osciloskopa isti tj. priključeni su na uzemljenje, pa kada se dovedu dva napona na osciloskop dolazi do kratkog spoja dva referenta potencijala.

Posledice ovakvog neželjenog kratkog spoja mogu biti netačno merenje i zanemarljivo povećanje snage (slika C), ali i “spaljivanje” komponenti i instrumenata (G).

Pravilno merenje tj. priključenje sondi osciloskopa je prikazano na slici B.

PRVE LABORATORIJSKE VEŽBE
NEKI SU IH VEĆ IMALI ...

Pravila rada u laboratoriji

- Pravilnici Elektrotehničkog fakulteta u Beogradu:
 - Pravilnik o bezbednosti i zdravlju na radu, https://www.etf.bg.ac.rs/uploads/files/Akta_fakulteta/Pravilnik_o_bezbednosti_i_zdravlju_na_radu.pdf, pristupljeno 15.10.2019.
 - Pravilnik o organizaciji zaštite od požara, https://www.etf.bg.ac.rs/uploads/files/Akta_fakulteta/Pravilnik_o_organizaciji_zastite_od_pozara.pdf, pristupljeno 15.10.2019.
 - Pravilnik o disciplinskoj odgovornosti studenata Univerziteta u Beogradu, https://www.etf.bg.ac.rs/uploads/files/Akta_fakulteta/PravilnikDisciplinskaOdgovornostStudenata2016.pdf, pristupljeno 15.10.2019.
- Pravila rada/ponašanja u laboratoriji 69:
 - U toku rada nije dozvoljena upotreba mobilnih telefona ili drugih uređaja koji nisu predviđeni laboratorijskom vežbom.
 - Igranje igrice i proveravanje mejlova nije dozvoljeno, kao ni bilo koja druga aktivnost koja nije uključena u lab. vežbu.
 - Tokom rada se popunjava izveštaj, koji dežurni/a na kraju časa potpisuje i evidentira da li ste položili ili pali lab. vežbu.
 - Izveštaji se nose kući. Potrebno je čuvati potpisan primerak izveštaja do zaključenja ocene.
 - Dodatne napomene možete naći u tekstu vežbi. Nije potrebno pripremati se za dolazak u laboratoriju, ali je potrebno pročitati uputstva pre rada.

Efekat elektriciteta na ljudsko telo

- Pogledati tabelu sa sajta: <http://hyperphysics.phy-astr.gsu.edu/hbase/electric/shock.html#c3>.
- Otpornosti u tabeli od 100 k Ω i 1 k Ω grubo odgovaraju suvoj i vlažnoj koži.
- Da bi se zaštitili oni koji rade sa visokim naponima nose cipele sa đonom od izolatora i drže jednu ruku u džepu i pridržavaju se uputstava za rad u laboratoriji.