

Nekropolen der Polis Halieis (Argolis)



Bestattungs- und Beigabensitten
in archaischer und klassischer Zeit

Nekropolen der Polis Halieis (Argolis)

Jenny H. Schlehofer

Nekropolen der Polis Halieis (Argolis)

Bestattungs- und Beigabensitten
in archaischer und klassischer Zeit

Band 2: Dokumentation

Logos Verlag Berlin



Überarbeitete Version der Dissertation „Die Nekropolen der Polis Halieis in der südlichen Argolis. Rekonstruktion und Interpretation der Bestattungs- und Beigabensitten in archaischer und klassischer Zeit“

Humboldt-Universität zu Berlin / Kultur-, Sozial- und Bildungswissenschaftliche Fakultät / Institut für Archäologie / Lehrbereich Klassische Archäologie –
Winckelmann-Institut / 2014

Redaktion: Wolf W. Rudolph

Satz und Layout: Jenny H. Schlehofer

Band 1: Auswertung / ISBN 978-3-8325-4629-8

with a Preface by Wolf W. Rudolph

and a Résumé Translated by Wolf W. Rudolph

Including the Appendix:

„Halieis. A Preliminary Analysis of the Human Skeletal Remains

Recovered from Excavations at Halieis, Greece“

by Marshall Joseph Becker

Band 2: Dokumentation / DOI 10.5281/zenodo.1160756

© Copyright Logos Verlag Berlin GmbH 2018

Alle Rechte vorbehalten.

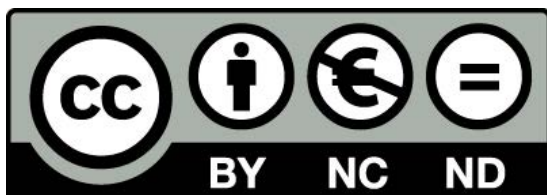

Logos Verlag Berlin GmbH
Comeniushof, Gubener Str. 47,
D-10243 Berlin

Tel.: +49 (0)30 / 42 85 10 90

Fax: +49 (0)30 / 42 85 10 92

<http://www.logos-verlag.de>

Inhaltsverzeichnis

BAND 1: AUSWERTUNG

Band 1 liegt gedruckt mit der ISBN 978-3-8325-4629-8 vor.

Inhaltsverzeichnis	S. 1
A Preface by Wolf W. Rudolph	S. 5
Vorwort	S. 13
Einleitung	S. 15
1. Halieis	S. 17
1.1. Die Polis Halieis	S. 17
1.2. Die Nekropolen der Polis Halieis	S. 21
1.2.1. Grabungsgeschichte der Nekropolen	S. 21
1.2.2. Forschungsstand zu den Nekropolen	S. 23
1.2.3. Methodik der Gräberanalyse	S. 26
1.2.4. Die Nekropolenareale 1 bis 6	S. 34
1.2.5. Gräber des 7. Jhs. v. Chr.	S. 39
1.2.6. Gräber des 6. Jhs. v. Chr.	S. 39
1.2.6.1. Die äußere Anlage der Gräber	S. 40
1.2.6.2. Die innere Anlage der Gräber	S. 45
1.2.6.3. Die Leichname und die anthropologischen Analysen	S. 46
1.2.6.4. Die Grabinventare	S. 50
1.2.7. Gräber des 5. Jhs. v. Chr.	S. 54
1.2.7.1. Die äußere Anlage der Gräber	S. 55
1.2.7.2. Die innere Anlage der Gräber	S. 66
1.2.7.3. Die Leichname und die anthropologischen Analysen	S. 69
1.2.7.4. Die Grabinventare	S. 73
1.2.7.5. Eine Brautausstattung	S. 83
1.2.8. <i>Perideipna</i>	S. 87
1.2.9. Gräber des 4. Jhs. v. Chr.	S. 94
1.2.9.1. Die äußere Anlage der Gräber	S. 94
1.2.9.2. Die innere Anlage der Gräber	S. 96
1.2.9.3. Die Leichname und die anthropologischen Analysen	S. 97
1.2.9.4. Die Grabinventare	S. 97
1.3. Auswertung der Befunde und Funde. Rekonstruktion und Interpretation der Bestattungssitten in den Nekropolen von Halieis	S. 100
1.3.1. Nutzungszeitraum, Belegung und Organisation der Nekropolen	S. 100
1.3.2. Rekonstruktion der Bestattungssitten	S. 104
1.3.3. Warum wurden einzelne Gräber aufwendiger angelegt und ausgestattet?	S. 114
1.3.4. Wozu dienten die Bestattungssitten?	S. 119
1.3.5. Wofür waren die Grabbeigaben bestimmt und aus wessen Besitz stammten sie?	S. 120
1.3.6. Spiegeln sich Jenseitsvorstellungen in Bestattungssitten wider?	S. 125

2. Nekropolen und Gräber in der Argolis	S. 129
2.1. Forschungsstand und Untersuchungsbasis	S. 129
2.2. Gräber des 7. Jhs. v. Chr.	S. 134
2.2.1. Argeía	S. 134
2.2.1.1. Argos	S. 134
2.2.1.2. Berbati-Tal	S. 136
2.2.1.3. Mykene	S. 136
2.2.1.4. Nauplion	S. 136
2.2.1.5. Tiryns	S. 137
2.2.2. Epidauría: Epidauros	S. 137
2.2.3. Troizenía: Throni	S. 137
2.3. Gräber des 6. Jhs. v. Chr.	S. 138
2.3.1. Argeía	S. 138
2.3.1.1. Argos	S. 138
2.3.1.2. Berbati-Tal	S. 140
2.3.1.3. Nauplion	S. 140
2.3.1.4. Neo Ēraio	S. 140
2.3.1.5. Synoro	S. 140
2.3.2. Troizenía	S. 140
2.3.2.1. Galatas	S. 141
2.3.2.2. Throni	S. 141
2.3.2.3. Troizen	S. 141
2.3.3. Hermionís: Hermione	S. 141
2.4. Gräber des 5. Jhs. v. Chr.	S. 142
2.4.1. Argeía	S. 142
2.4.1.1. Argos	S. 142
2.4.1.2. Asine	S. 143
2.4.1.3. Berbati-Tal	S. 144
2.4.1.4. Chelmē	S. 144
2.4.1.5. Leukakia	S. 144
2.4.1.6. Lerna	S. 145
2.4.1.7. Mykene	S. 145
2.4.1.8. Nauplion	S. 145
2.4.1.9. Neo Ēraio	S. 146
2.4.1.10. Synoro	S. 146
2.4.1.11. Zonka	S. 146
2.4.2. Epidauría: Epidauros	S. 146
2.4.3. Troizenía	S. 147
2.4.3.1. Troizen	S. 147
2.4.3.2. Methana	S. 147

2.4.4. Hermionís	S. 147
2.4.4.1. Hermione	S. 148
2.4.4.2. Mases (?)	S. 148
2.5. Gräber des 4. Jhs. v. Chr.	S. 149
2.5.1. Argeía	S. 149
2.5.1.1. Argos	S. 149
2.5.1.2. Asine	S. 152
2.5.1.3. Chelmē	S. 152
2.5.1.4. Ellēniko	S. 152
2.5.1.5. Leukakia	S. 153
2.5.1.6. Lerna	S. 153
2.5.1.7. Nauplion	S. 153
2.5.1.8. Synoro	S. 153
2.5.2. Epidauría: Epidauros	S. 154
2.5.3. Troizenía: Troizen	S. 154
2.5.4. Hermionís	S. 154
2.5.4.1. Hermione	S. 155
2.5.4.2. Mases (?)	S. 155
2.6. Zusammenfassung der argolischen Bestattungssitten	S. 157
2.6.1. Besonderheit in Argos: intra- und extramurale Bestattungen	S. 157
2.6.2. Grabmarkierungen	S. 158
2.6.3. Außenbeigaben	S. 159
2.6.4. Bestattungsart	S. 160
2.6.5. Nachbestattungen	S. 160
2.6.6. Grabformen	S. 161
2.6.7. Grabbeigaben	S. 162
3. Regionaler Vergleich der Bestattungssitten archaischer und klassischer Zeit in der Argolis	S. 167
Résumé translated by Wolf W. Rudolph	S. 173
Literaturverzeichnis	S. 189
Abbildungsverzeichnis	S. 215
Abbildungsnachweis	S. 220
Appendix Halieis. A Preliminary Analysis of the Human Skeletal Remains Recovered from Excavations at Halieis, Greece by Marshall Joseph Becker	S. 223
Abbildungen	S. 237
Beilagen	S. 265

BAND 2: DOKUMENTATION

Inhaltsverzeichnis	S. 273
Kataloge	S. 277
Anleitung zur Benutzung der Kataloge	S. 278
Katalog A: Befunde und Fundkontexte in Nekropolenareal 1 / Bereich 3 und Areal 3 von Halieis	
A 1: Grabanlagen und Scheiterhaufen	S. 281
A 2: Fundgruppen, Einzelfunde und sonstige Befunde	S. 296
Katalog B: Funde in Nekropolenareal 1 / Bereich 3 und Areal 3 von Halieis	S. 299
Katalog C: Nekropolen und Gräber in der übrigen Argolis	S. 378
Literaturverzeichnis	S. 406
Abbildungsverzeichnis	S. 432
Abbildungsnachweis	S. 437
Tafeln	S. 439
Anleitung zur Benutzung der Tafeln	S. 440
Beilagen	S. 768

Kataloge

Anleitung zur Benutzung der Kataloge

Katalog A: Befunde und Fundkontexte in Nekropolenareal 1 / Bereich 3 und Areal 3 von Halieis

Katalog A enthält alle Angaben zur Dokumentation der Befunde in Areal 3 und Areal 1 / Bereich 3 und ist in zwei Bereiche unterteilt: **Katalog A1** enthält die Grabanlagen und **Katalog A2** die Fundgruppen, Einzelfunde und sonstigen Befunde.

Jeder Befund ist im Katalog einzeln aufgeführt und nach numerischer und alphabetischer Folge sortiert. Die Grabanlagen (Katalog A1) sind nach Grabnummern mit dem Scheiterhaufen als letztes Lemma aufgeführt. Die Fundgruppen, Einzelfunde und sonstigen Befunde (Katalog A2) sind numerisch nach der ersten Grabnummer in ihrer Bezeichnung angeordnet.

Zu jedem Befund sind folgende Angaben aufgeführt:

- Grabungsschnitt,
- Bestattungsart: Inhumation, Enchytrismos, Nachbestattung, temporäres Primärgrab, Kenotaph oder Kremation,
- Tafelverweis,
- Lage: Nekropolenareal und Bezug zu benachbarten Befunden,
- Datierung des Grabbefundes (geschlossener Befund) und der Außenbeigaben (offener Befund),
- Zustand des Befundes: gestört oder ungestört,
- äußere Gestaltung: Befundbeschreibung der äußeren Anlage und Aufzählung aller zugehörigen Außenbeigaben,
- Grabgrube: Befundbeschreibung,
- Bestattungsgefäß bei Enchytrismoi: Beschreibung,
- Leichnam: Orientierung, Deposition, Position, anthropologische Ergebnisse (Altersangabe xx+ = ab xx Jahre),
- Grabbeigaben: Lagebeschreibung und Fundzustand,
- Erwähnung: einzelner Aspekt eines Befundes in einem Vorbericht erwähnt,
- Publikation: Gesamtbild eines Befundes in einem Artikel publiziert.

Verwendete Abkürzungen:

B – Breite	Inv.nr. – Inventarnummer	O – Ost, östlich
EF – Einzelfund	L – Länge	OK – Oberkante
FG – Fundgruppe	max. – maximal	S – Süd, südlich
Fr. – Fragment, Frr. – Fragmente	mind. – mindestens	T – Tiefe
GS – Grubensohle	müNHN – Meter über Normalhöhennull	UK – Unterkante
H – Höhe	N – Nord, nördlich	W – West, westlich

Katalog B: Funde in Nekropolenareal 1 / Bereich 3 und Areal 3 von Halieis

Katalog B enthält alle Angaben zur Dokumentation der Funde in Areal 3 und Areal 1 / Bereich 3.

Jeder Fund ist im Katalog einzeln aufgeführt und nach alphabetischer und numerischer Folge sortiert. Daraus ergibt sich folgende Reihenfolge: Terrakotten (**HC**), Metallfunde (**HM**), Keramikgefäße (**HP**), Stein (**HS**) und Varia (**HV**). Innerhalb der Materialgattungen erfolgt die Ordnung numerisch nach der Inventarnummer. Bei einigen Objekten ist zusätzlich die separate Inventarnummer des Archäologischen Museums in Nauplio angegeben (**MN** + Zahl); diese Objekte befinden sich in der ständigen Ausstellung des Museums.

Zu jedem Objekt sind folgende Angaben aufgeführt:

- Objektbezeichnung,
- Tafelverweis,
- Fundort,
- Datierung,
- Zustand: vollständig oder fragmentiert, ggf. Beschreibung der Fragmente,
- Maße: alle Werte maximal, Durchmesser am obersten oder äußersten Punkt, Durchmesser und Höhe ohne Henkel oder Applikationen,
- Scherben: Farbbestimmung nach Munsell® Soil Color Charts und Scherbenbeschreibung (Struktur und Härte),
- Form: Beschreibung, Formvergleiche mit anderen Gefäßen aus dem Nekropolenareal 3 und Areal 1 / Bereich 3,
- Bemalung: Beschreibung, Vergleiche mit anderen Gefäßen aus dem Nekropolenareal 3 und Areal 1 / Bereich 3,
- Provenienz: Bestimmung nach Regionen,
- Klassifikation: bei Metallgegenständen soweit möglich,
- Werkstatt: Zuordnung zu einer Werkstatt oder Maler soweit möglich,
- Benutzungsspuren: Beschreibung,
- Vergleiche: Auflistung der Vergleichsstücke, nach denen Datierung und Provenienz ermittelt wurde,
- Erwähnung: einzelner Aspekt eines Fundes in einem Artikel erwähnt,
- Publikation: Interpretation und Auswertung eines Fundes in einem Artikel publiziert.

Verwendete Abkürzungen:

B – Breite	FG – Fundgruppe	Inv.nr. – Inventarnummer	sf. – schwarzfigurig
D – Durchmesser	Fr. – Fragment	L – Länge	tg. – tongrundig
EF – Einzelfund	Frr. – Fragmente	rf. – rotfigurig	T – Tiefe
erh. – erhalten/e	H – Höhe		

Katalog C: Nekropolen und Gräber in der übrigen Argolis

Katalog C führt alle Gräber in der Argolis exklusive Halieis auf, die in archaische oder klassische Zeit datiert werden und in die vorliegende Studie mit aufgenommen wurden.

Die Fundorte sind alphabetisch angeordnet und mit einer kurzen topographischen Einordnung versehen. Liegen mehrere Gräber an einem Platz zusammen, habe ich diese unter einem Bestattungsplatz zusammengefasst. Insofern an einem Fundort mehrere Bestattungsplätze lagen, sind diese nummerisch aufgelistet. Die einzelnen Gräber führe ich unter einer neu eingeführten Nummerierung zu jedem Fundort an, so dass sich folgende Grabbezeichnungen ergeben, die ich in der Auswertung verwende: Argos 219, Mykene 2, Nauplion 14 etc.

Zu jedem Grab sind folgende Angaben, sofern aus der Literatur bekannt, aufgeführt:

- originale Grabnummer,
- Datierung des Grabes,
- Zustand des Befundes,
- äußere Gestaltung, Grabmarkierung,
- Außenbeigaben,
- Grabanlage,
- Bestattungsart,
- Grabbeigaben,
- Publikation des Grabbefundes.

Verwendete Abkürzungen:

att. – attisch	H – Höhe	mind. – mindestens	sg. – schwarzgrundig
argiv. – argivisch	H. – Hälfte	Mus. – Museum	Str. – Straße
B – Breite	insg. – insgesamt	N – Nord, nördlich	T – Tiefe
Beig. – Beigabe/n	Inv.nr. – Inventarnummer	O – Ost, östlich	tg. – tongrundig
Best. – Bestattung/en	Kat. – Katalog	publ. – publiziert	V. – Viertel
D – Durchmesser	kor. – korinthisch	rf. – rotfigurig	W – West, westlich
Dat. – Datierung	L – Länge	S – Süd, südlich	
erh. – erhalten/e	lok. – lokal	sf. – schwarzfigurig	

Katalog A: Befunde und Fundkontexte in Nekropolenareal 1 / Bereich 3 und Areal 3 von Haliëis
A1: Grabanlagen und Scheiterhaufen

Grab 1 Schnitt 79-3, 1979

Inhumation und sekundäre Teilbestattung

Taf. 1

Lage: Areal 3. Grab 1 war das südwestlichste und erste Grab einer langen Reihe. Es lag mit einem Abstand von 0,80 – 1,10 m SW von Grab 2.

Datierung: *Grab* 2. V. 6. Jh. v. Chr.
Außenbeigaben **HP 3085** 2. V. 6. Jh. v. Chr.
HP 3168 2. V. 6. Jh. v. Chr.

Zustand: ungestört

Äußere Gestaltung: Über dem Kopfende der Grabgrube im SO lagen auf einer Fläche von max. 0,60 x 0,60 m drei Felssteine (12,60 müNHN).

Über der S-Ecke der Grabgrube (12,78 müNHN) fanden sich nebeneinanderliegende und zusammenpassende Frr. eines Kraters mit gelochtem Boden (**HP 3085**), der ehemals aufrecht über dem Grab stand. Der Krater (12,78 müNHN) befand sich 0,36 – 0,47 m über der OK der Grube (12,42 / 12,40 / 12,31 müNHN). Direkt vor diesem lag ein Aryballos (**HP 3168**).

Grabgrube: Die rechteckige *Grube* war NW-SO-orientiert und 1,72 – 1,78 m lang, an der OK 1,22 m breit und 0,74 – 0,85 m tief (OK 12,42 / 12,40 / 12,31 müNHN; GS 11,57 müNHN). Auf der gesamten Länge der NO-Schmalseite lief ein 0,26 – 0,32 m breiter Absatz auf halber Grubenhöhe entlang (ca. 11,97 müNHN), so dass sich eine Grubenbreite an den Absätzen von 0,91 – 0,96 m ergab. Auf Höhe des Absatzes lagen in der Erdauffüllung vor der NO-Langseite und der SO-Schmalseite einige Felssteine von unregelmäßiger Größe in einer groben Linie von max. 0,90 m Länge. Der *Leichnam* wurde in NW-SO-Ausrichtung niedergelegt. Der Kopf lag im SO der Grube (11,71 müNHN) und war zur linken Schulter geneigt. Das 1,53 m lange Skelett lag ausgestreckt auf dem Rücken, aber leicht zur linken Seite geneigt. Die Arme waren zu beiden Seiten des Körpers ausgestreckt, einige Fußknochen haben sich erhalten (11,71 müNHN). Anthropologische Analysen ergaben, dass der Bestattete männlich war, eine Körpergröße von 1,65 m hatte und im Alter von 35 – 45+ Jahren verstorben war. Unter dem linken Femur und unter den Beckenknochen des Bestatteten wurden weitere einzelne menschliche Knochen gefunden, die nicht zu dem bestatteten Leichnam gehörten. Die Knochen unter dem Becken gehören zu einem jugendlichen Individuum, die unter dem Femur sind Langknochen eines Erwachsenen. Ein Schädel wurde nicht gefunden. Unter den Beinknochen konnte des Weiteren dunklere und feuchtere rote Erde beobachtet werden.

Es fanden sich eine keramische und andere *Beigaben* in der Grube. In der O-Ecke lagen in der Auffüllung (12,13 / 11,99 müNHN) zwei zusammenpassende Frr. eines flachbodigen Schalenskyphos (**HP 3084**), das eine oberhalb des Absatzes, das andere 0,38 m weiter S zwischen den Steinen und dem Absatz nahe der SO-Schmalseite. Ebenfalls in der Auffüllung (12,01 müNHN) befand sich in der S-Ecke ein kleiner Fleck Kohle. Direkt daneben lag ein weicher bläulicher

Stein (ohne Inv.nr.). 0,10 m über den linken Fußknochen des Bestatteten lagen in der Auffüllung (11,80 müNHN) Frr. von Wandverputz (?) (ohne Inv.nr.). Auf der GS fanden sich zwei weitere Flecken Kohle neben dem linken Unterschenkel des Bestatteten (11,63 müNHN) und nahe der SW-Langseite (11,68 müNHN). Blaue Glasfritte (ohne Inv.nr.) fand sich neben der rechten Hand des Bestatteten (11,62 müNHN). Aus der Grubenfüllung stammten zwei Randfrr. von Kannen (ohne Inv.nr.).

Erwähnung: *Rudolph et al. 1979*, 128-129; *Rafn 1984*, 308

Grab 2 Schnitt 79-3, 1979

Inhumation, Enchytrismos, Nachbestattung

Taf. 2

Lage: Areal 3. Grab 2 lag mit einem Abstand von 0,80 – 1,10 m NO von Grab 1 und mit einem Abstand von 0,80 – 0,85 m SW von Grab 3.

Datierung: 6. Jh. v. Chr.

Zustand: ungestört

Äußere Gestaltung: Über dem WNW-Ende der Grube wurde ein Haufen Felssteine aufgeschichtet, dessen größter Stein (0,70 m x 0,40 m) zu oberst lag (12,50 müNHN) und sich 0,20 m (12,50 – 12,30 müNHN) über der OK der Grube befand.

Neben diesem Steinhaufen im OSO war an der Oberfläche eine umgedreht über der Grube liegende Wanne (**HP 3082**) sichtbar (12,40 müNHN), deren Rand von kleinen Felssteinen umgeben war. Diese Steine wurden aufgeschichtet, um die Wanne mit dem flachen Boden nach SO in einer Schräglage zu halten.

Auf Höhe des Wannensrandes befand sich eine flächige Schicht größerer Steine (12,30 müNHN), die mit ihrer max. Ausdehnung von 1 m x 2,10 die Grubengröße widerspiegelte. Unter der obersten Lage von Steinen folgten zwei ähnliche Schichten. Nachdem alle drei Steinlagen entfernt waren, kam eine Kieselsteinlage zum Vorschein, die den Abschluss der äußeren Gestaltung des Grabes markierte. Die Wanne diente als Abdeckungsgefäß für eine Pithos-Bestattung.

Grabgrube: Die rechteckige *Grube* war WNW-OSO-orientiert (L 2,00 m / B 0,98 – 1,16 m / T 0,98 m / OK 12,30 müNHN / GS 11,32 müNHN). In der Erdauffüllung der Grube fanden sich weitere größere Steine. Ein recht großer Stein fand sich am OSO-Ende auf der GS. Insgesamt wurden 61 Felssteine aus der Grabgrube und der Aufschichtung über der Grube entnommen.

Bestattungsgefäß: Unter der Kieselsteinschicht lag im WNW-Teil der Grube ein Pithos (**HP 3083**) als Bestattungsgefäß in Schräglage (12,30 – 11,32 müNHN) inmitten einer Packung aus Steinen, die diesen in seiner Lage fixierten, mit dem Boden nach WNW und der Mündung nach OSO.

Leichnam: In dem Pithos befanden sich zwei Bestattungen, ein Mann, der im Alter von 45+ Jahren verstorben war, und eine in adultem Alter (20+ Jahre) verstorbene Frau. Einer

der Schädel lag auf dem Rand des Pithos; dieser und die Pithosöffnung wurden von der Wanne abgedeckt. Die in dem Pithos gefundenen Knochen (11,81 müNHN) ergaben nicht zwei vollständige Skelette.

Als *Beigaben* lagen in dem Pithos (11,44 müNHN) drei Nadeln: eine Eisennadel (**HM 1546 A**), eine Eisennadel mit Granatapfelkopf (**HM 1546 B**) und eine Eisennadel mit Endscheibe und Zierknopf (**HM 1546 C**).

Erwähnung: *Rudolph et al. 1979*, 128-129, Abb. 32a

Publikation: *Rafn 1991b*, 58. 60-61

Grab 3 Schnitt 79-3, 1979 Inhumation

Taf. 3

Lage: Areal 3. Grab 3 befand sich mit einem Abstand von 0,80 – 0,85 m NO von Grab 2 und SW mit einem Abstand von 1,25 m zu Grab 4.

Datierung: *Grab* 6. Jh. v. Chr.
Außenbeigaben **HP 3079** nicht datierbar
HP 3081 A. 6. Jh. v. Chr.

Zustand: ungestört

Äußere Gestaltung: Direkt neben dem Fußende der Grube konnte eine Vertiefung von 0,80 x 0,80 m beobachtet werden, in welcher sich auf einer Fläche von 0,30 x 0,35 m eine Konzentration von Frr. fand (12,40 müNHN), die sich zu einer großen Hydria (**HP 3079**) zusammensetzen ließen, die ehemals in aufrechter Position an dieser Stelle gestanden hat. Um die Scherben herum lagen acht kleine Felssteine, z. T. direkt an der Hydria in Höhe ihres Bauches (12,21 / 12,09 / 12,04 müNHN), um diese in ihrer Position zu halten. Einige Steine waren von annähernd übereinstimmender Größe (0,15 x 0,15 m, 0,20 x 0,20 m). Es konnte kein Inhalt in der Hydria nachgewiesen werden. Ca. 0,10 m N der Hydria und direkt vor zwei kleinen Felssteinen lag das Fr. eines Skyphos (**HP 3081**). Über dem OSO-Teil der Grube lagen weitere drei kleine Steine (0,25 x 0,40 x 0,17 m) an der NO-Langseite und nahe der SW-Langseite der darunterliegenden Grube (12,09 müNHN). Der Boden der Hydria stand auf Höhe der OK der Grube (12,02 müNHN), die Scherbenkonzentration reichte bis zu einer Höhe von 0,38 m über die Gruben-OK (12,40 – 12,02 müNHN).

Grabgrube: Die *Grube* lag in WNW-OSO-Ausrichtung und war rechteckig angelegt (L außen 1,84 m; L innen 1,56 m; B 0,78 – 0,80 m; T 0,38 – 0,41 m; OK 12,02 müNHN; GS 11,64 / 11,62 / 11,61 müNHN). In der N-Ecke der Grube fand sich ein Felsstein über dem rechten Fuß des Bestatteten (11,89 müNHN). Zwei weitere Felssteine lagen direkt in der W-Ecke und nahe der SW-Langseite in der Auffüllung (11,97 müNHN). Entlang der OSO-Schmalseite und vor der W-Ecke der Grube fanden sich Absätze aus harter Erde. Die Erde der Auffüllung war weicher. Die durchschnittlich 0,25 m breiten Absätze formten eine annähernd ovale innere Grube (SO-Ecke 11,80 müNHN / S Mitte 11,97 müNHN / SW-Ecke 11,75 müNHN / NW-Ecke 11,97 müNHN), in die der Leichnam gelegt wurde.

Der *Leichnam* wurde nicht in Ausrichtung der Grube, sondern in NW-SO-Richtung niedergelegt. Der Kopf des Verstorbenen ruhte im SO und war zur rechten Schulter geneigt (11,71 müNHN). Bei der Auffindung war der Hirnschädel gebrochen, die Zähne waren intakt, das Kinn senk-

te sich auf die rechte Schulter. Das 1,50 m lange Skelett lag ausgestreckt auf dem Rücken, die Arme ausgestreckt neben dem Körper, wobei die rechte Hand mit der Handfläche nach unten neben dem Oberschenkel und die linke Hand mit der Handfläche nach oben neben dem Oberschenkel lag. Auf dem linken Fuß lag ein Stein (11,70 müNHN). Nach den anthropologischen Untersuchungen wurde hier ein vielleicht weibliches Individuum bestattet, das im Alter zwischen 40 und 45 Jahren verstorben war.

Beigaben: In der Auffüllung lag im WNW-Teil der Grube eine Miniatur-Kanne (**HP 3080**), die umgedreht mit der Mündung nach unten niedergelegt war (11,85 müNHN). Ebenfalls in der Auffüllung wurde in der Region über den Füßen ein 4 cm² kleiner Holzkohleleck sichtbar (11,77 müNHN). Auf der GS (11,61 müNHN) fand sich neben dem rechten Ohr der Bestatteten eine Eisennadel mit dicker Endscheibe (**HM 1545 A**). Neben dieser Nadel lag ein kleiner Stein (0,05 x 0,05 m). Neben dem linken Ohr (11,61 müNHN) fand sich eine weitere Eisennadel mit dicker Endscheibe (**HM 1545 B**).

Erwähnung: *Rudolph et al. 1979*, 128-129

Grab 4 Schnitt 79-2, 1979 Inhumation

Taf. 4

Lage: Areal 3. Grab 4 lag mit einem Abstand von 1,25 m NO von Grab 3 und 1,46 – 1,54 m SW von Grab 5.

Datierung: nicht datierbar

Zustand: ungestört

Äußere Gestaltung: Über dem Kopfende und über die Außenseite der Grube hinaus wurde auf einer Fläche von 1,45 x 1,30 m ein Haufen aus 16 weißen Kalksteinblöcken aufgeschichtet. Dieser erreichte eine Höhe von 0,60 – 0,66 m über der OK der Grube (12,61 – 12,01 / 11,98 / 11,95 müNHN). Der höchste Kalksteinblock (0,35 x 0,29 m) lag im S auf dem Haufen (12,61 müNHN), in der Mitte des Haufens lagen die Steine etwas tiefer (12,33 müNHN). Die den Steinhaufen umgebende Erde war in den Ausmaßen der darunterliegenden Grabgrube rötter und weicher und gemischt mit vereinzelt Splittern der weißen Kalksteinblöcke und kann als Erdmaterial der Grubenauffüllung angesprochen werden.

Grabgrube: Die *Grube* war WNW-OSO-ausgerichtet und rechteckig (L 1,94 – 2,02 m; B 0,75 – 0,77 m; T 0,40 – 0,46 m; OK 12,01 / 11,98 / 11,95 müNHN; GS 11,55 müNHN). Die OK der Grube war während der Grabung an ihren Außenkanten sehr deutlich zu erkennen, da sich die röttere und weichere Erde markant von der umgebenden Erde abzeichnete. In der Erdfüllung der Grube fanden sich vereinzelt Kieselsteine.

Der *Leichnam* wurde in WNW-OSO-Orientierung in die Grube gelegt, wobei der Kopf im OSO lag, auf die rechte Schulter geneigt war und bereits in viele größere Frr. zerbrochen war (11,65 müNHN). Das postcraniale Skelett lag auf dem Rücken, beide Arme waren leicht angewinkelt, so dass die Hände mit den Handflächen nach unten auf dem Becken zu liegen kamen. Das linke Bein war ausgestreckt, das rechte Bein dagegen im Knie leicht angewinkelt, nur einige Fußknochen beider Füße haben sich erhalten. Schädel, Schlüsselbein, Brustkorb und andere Knochen waren von der Last der Erdauffüllung erdrückt und zerbrochen.

Direkt neben und auf dem rechten Oberarm lag ein kleiner Felsstein (0,08 x 0,04 m). Die anthropologischen Analysen ergaben, dass hier ein wahrscheinlich männliches Individuum mit einer Körpergröße von $165,31 \pm 4,05$ cm bestattet wurde, welches in adultem Alter (wahrscheinlich 35+ Jahren) verstarb. Der linke Oberarm wies eine prämortale verheilte Fraktur auf.

In der Grube befand sich nur eine *Beigabe*. Unter dem rechten Oberarm (11,60 müNHN) lag ein bronzener Fingerring (**HM 1544**).

Erwähnung: Rudolph et al. 1979, 128-129

Grab 5 Schnitt 571.50/920, 1975
Inhumation

Taf. 5

Lage: Areal 3. Grab 5 lag mit einem Abstand von 1,46 – 1,54 m NO von Grab 4 und mit einem Abstand von 0,44 – 0,60 m SW von Grab 6.

Datierung: Grab nicht datierbar
Außenbeigabe **HP 2791** 3. V. 5. Jh. v. Chr.

Zustand: ungestört

Äußere Gestaltung: Die Grabgrube setzte sich mit weicherer und leicht rötlicher Erde deutlich vom umgebenden Material ab (12,59 müNHN). Über dem Grab wurde Erde etwa 60 cm hoch zu einem kleinen Hügelchen aufgeschüttet, darin fand sich ein Zahn eines wahrscheinlich größeren Tieres (12,35 müNHN) und eine Miniatur-Kotyle (**HP 2791**).

Grabgrube: Die Grube wurde in WNW-OSO-Orientierung und rechteckig angelegt (L 1,74 – 1,82 m; B 0,50 m; T 0,36 – 0,37 m; OK 11,97 / 11,96 müNHN; GS 11,60 müNHN). Die Grube war im Vergleich zu den anderen Gräbern sehr schmal und flach. Über den Beinknochen konnte während der Grabung eine deutliche Anzahl winziger Kohleflecken mit Holzstückchen beobachtet werden, die Erde in diesem Bereich war feucht und zusammenpappend.

Der *Leichnam* lag in ausgestreckter Rückenlage (Beine bei 11,71 müNHN), die Arme ausgestreckt neben dem Körper mit den Händen auf dem Becken. Er lag WNW-OSO-orientiert mit dem Kopf im OSO. Viele Hand- und Fußknochen sind nicht mehr erhalten. Der in diesem Grab Bestattete war nach den anthropologischen Analysen männlich und in einem Alter von 50+ Jahren verstorben.

Dem Verstorbenen wurden keine *Beigaben* mit in das Grab gegeben.

Erwähnung: Rudolph 1975, 72-73; Rudolph et al. 1979, 128-129

Grab 6 Schnitt 571.50/920, 1975
Inhumation

Taf. 6

Lage: Areal 3. Grab 6 lag 0,44 – 0,60 m NO von Grab 5 und 0,84 – 0,98 m SW von Grab 7.

Datierung: nicht datierbar

Zustand: ungestört

Äußere Gestaltung: Über dem WNW-Teil der Grube lagen auf einer Fläche von 0,50 x 0,40 m fünf kleine Kalksteinblöcke (12,30 müNHN), die sich insgesamt 0,22 – 0,32 m über der GrubenOK befanden (12,30 – 12,08 / 11,98

müNHN). Die Grabgrube zeichnete sich durch weichere und leicht rötliche Erde von der restlichen Erde ab.

Grabgrube: Die Grube war WNW-OSO-orientiert und rechteckig. Sie wies an den beiden Langseiten Absätze auf (S-Ecke 11,69 müNHN / O-Ecke 11,67 müNHN / N-Ecke 11,65 müNHN / W-Ecke 11,62 müNHN). Die Grube war an ihrer OK (12,08 / 11,98 müNHN) 2,04 m lang und 0,75 – 0,76 m breit. Die innere Grube zwischen den durchschnittlich 0,12 m breiten Absätzen hatte eine Breite von nur noch 0,44 – 0,50 m. Die Tiefe der Grube betrug 0,61 – 0,82 m (GS 11,26 müNHN im WNW / 11,37 müNHN im OSO). Über der Mitte der Grube verlief ein 3 – 5 cm breiter Streifen aus Kohlestückchen (11,59 müNHN).

Der *Leichnam* wurde WNW-OSO-orientiert in die Grube gelegt, wobei der Kopf (11,48 müNHN) im OSO auf einer Art Kissen aus flachem Kalkbruchstein lag, dessen Seiten sich nach WNW neigten (11,49 – 11,37 müNHN). Das postcraniale Skelett lag in ausgestreckter Rückenlage auf der GS (11,37 müNHN). Der rechte Arm lag gerade neben dem Körper, der linke Arm war im Ellbogen angewinkelt und ruhte mit der Hand auf dem Becken. Es haben sich nur einige Langknochen und der Schädel erhalten. Die anthropologischen Untersuchungen ergaben, dass es sich bei der Bestatteten vielleicht um eine Frau handelt, die in adultem Alter (20+ Jahre) gestorben war.

Es fand sich eine *Beigabe* in diesem Grab: eine Eisennadel (**HM 1503**), die zwischen Kopf und rechter Schulter der Bestatteten gefunden wurde (11,45 müNHN).

Erwähnung: Rudolph 1975, 72-73; Rudolph et al. 1979, 128-129

Grab 7 Schnitt 571.50/920, 1975
Inhumation

Taf. 7

Lage: Areal 3. Grab 7 lag 0,84 – 0,98 m NO von Grab 6 und 0,70 – 0,72 m SW von Grab 8.

Datierung: 2. V. 6. Jh. v. Chr.

Zustand: ungestört

Äußere Gestaltung: Über dem Grab wurde Erde 34 cm hoch zu einem kleinen Hügelchen aufgeschüttet (12,29 müNHN).

N vor dem WNW-Ende von Grab 7 fanden sich kleine Knochenfr. und ein sehr großer Knochen eines Tieres (12,47 müNHN im N / 12,38 müNHN im S) 0,40 m über der Grube in Höhe des Fußendes der Grube. Über dem Grab und um das Grab herum konnten einige winzige Flecken Kohle beobachtet werden (12,20 – 11,90 müNHN).

Grabgrube: Die rechteckige Grube war WNW-OSO-orientiert und mit rötlicher Erde gefüllt, die sich deutlich abzeichnete (OK 11,95 / 11,94 / 11,93 müNHN). Innerhalb der Grube wurde auf halber Höhe ein vollständig umlaufender Absatz angelegt (11,76 müNHN im S / 11,66 müNHN im N), der durchschnittlich 0,15 m breit war. Das Grab wies an der OK eine Länge von 1,80 – 2,00 m auf, in der inneren Grube dagegen eine Länge von nur 1,54 – 1,62 m. Die Breite betrug an der OK 0,64 m, an den Absätzen 0,34 – 0,37 m. Die Grube war 0,56 – 0,58 m tief (GS 11,37 müNHN).

Der *Leichnam* lag mit dem Kopf im OSO, den Füßen im WNW in ausgestreckter Rückenlage, die Arme neben dem

Körper. Der rechte Unterarm hat sich wegen Dekomposition nicht erhalten. In diesem Grab wurde nach den anthropologischen Untersuchungen ein Kind bestattet, welches im Alter zwischen 11 und 12 Jahren verstorben war.

Im Grab fanden sich zwei keramische *Beigaben*. Ein Aryballos (**HP 2696**) und eine Miniatur-Amphora (**HP 2697**) lagen mit 5 cm Abstand zueinander zwischen den Oberschenkeln (11,51 müNHN) des bestatteten Kindes.

Erwähnung: *Rudolph 1975*, 72-73

Grab 8 Schnitt 575/919, 1974 und
Schnitt 571.50/920, 1975

Inhumation

Taf. 8

Lage: Areal 3. Grab 8 befand sich 0,70 – 0,72 m NO von Grab 7 und 0,68 – 0,72 m SW von Grab 11.

Datierung: 6. Jh. v. Chr.

Zustand: ungestört

Äußere Gestaltung: Oberhalb der Grube befand sich ein kleiner Stein über dem Kopfende der Grube (12,29 müNHN). Direkt über der Grabgrube (12,20 – 11,90 müNHN) wurden winzige Flecken Kohle beobachtet.

Grabgrube: Die rechteckige *Grube* lag in WNW-OSO-Orientierung. Ein fast vollständig umlaufender Absatz bildete etwa auf halber Grubenhöhe einen durchschnittlich 8 cm breiten Vorsprung an den beiden Langseiten und am Kopfende (an NNO-Langseite 11,74 müNHN / im N 11,73 müNHN / im W 11,69 müNHN / im S 11,67 müNHN). Die Grube war an den Außenkanten 1,64 – 1,83 m lang und 0,68 – 0,71 m breit, innerhalb der Absätze nur 1,64 – 1,77 m lang und 0,38 – 0,54 m breit. Die Tiefe der Grube betrug 0,46 – 0,54 m (OK 12,02 / 12,00 / 11,97 / 11,94 müNHN; GS 11,54 / 11,48 müNHN). Gefüllt war die Grabgrube mit relativ weicher dunkelroter Erde, die deutlich sichtbar von dem umgebenden Erdmaterial unterschieden werden konnte und kleine Kalksteinchen und kleine, unregelmäßig geformte Kiesel enthielt.

Der *Leichnam* wurde mit dem Kopf im OSO (11,65 müNHN) und den Füßen im WNW in ausgestreckter Rückenlage in die Grube gelegt. Die Hände der Bestatteten lagen auf dem Becken. Einige Fuß- und Handknochen haben sich erhalten. Das im Alter von 35 – 40 Jahren gestorbene Individuum war nach den anthropologischen Untersuchungen wahrscheinlich weiblich.

In diesem Grab fanden sich drei metallene *Beigaben*. Eine Eisennadel mit Granatapfelkopf (**HM 1318**) lag bei der rechten Schulter (11,57 müNHN). Bei der linken Schulter (11,61 müNHN) fand sich eine bronzene Schlaufennadel (**HM 1328**). Ein bronzener Fingerring (**HM 1325**) lag neben dem linken Fuß der Bestatteten (11,61 müNHN).

Erwähnung: *Rudolph 1973–1974*, 268; *Rudolph 1975*, 72-73

Grab 9 Schnitt 575/925, 1975

Inhumation, Enchytrismos, Nachbestattung

Taf. 9

Lage: Areal 3. Grab 9 lag mit einem Abstand von 0,46 m O von Grab 16 und 0,94 – 0,98 m N von Grab 10.

Datierung: *Grab* 2. V. 6. Jh. v. Chr.

Außenbeigabe **HP 2792** nicht datierbar

Zustand: ungestört

Äußere Gestaltung: 0,20 m S der Grabgrube wurde eine Amphora (**HP 2792**) deponiert (12,49 / 12,47 / 12,06 müNHN), die mit ihrem höchsten Punkt 0,29 m über der GrubenOK (12,20 müNHN) lag. Die Amphora lag auf der Seite mit der Mündung nach OSO; dies war die gleiche Ausrichtung wie die der Gefäßbestattung in der Grube. Die obere Hälfte der Amphora war von der Erde zerdrückt worden und stark mit Wurzeln überwachsen; eventuelle Inhalte sind vergangen, es konnten keinerlei Überreste festgestellt werden.

Grabgrube: Die *Grube* hatte eine unregelmäßig oval-rechteckige Form mit einer Länge von max. 1,08 m, einer Breite von max. 0,98 m und war 0,77 m tief (rekonstruierte OK 12,20 müNHN / GS 11,43 müNHN).

Bestattungsgefäß: In der Grube lag ein Pithos (**HP 2712**) mit der Mündung nach OSO und dem Boden nach WNW auf der Seite (Rand 12,16 müNHN / Boden oben 11,64 müNHN und unten 11,42 müNHN / Schulter 12,13 müNHN). Die Mündung des Pithos war mit einer Kalksteinplatte verschlossen. Unter dem Pithosrand lag ein kleiner flacher Stein (11,74 müNHN), der zur Sicherung der Lage diente. In der Grabungsdokumentation wird beschrieben, dass der Pithos von mehreren Bruchsteinen umgeben war; es existieren aber keine Zeichnungen oder Fotos von dieser Situation. Die Steine haben wohl zur Stabilisierung und Fixierung der Lage des Pithos gedient.

Leichnam: In dem Pithos wurde eine große Anzahl Knochen gefunden. Unter diesen befanden sich zwei kleine Kinderschädel. Die anthropologischen Analysen ergaben, dass in diesem Pithos zwei Kinder beigesezt wurden, die im Alter von 5,5 und 5,75 Jahren verstorben waren.

In dem Pithos befanden sich zwei keramische *Beigaben*. Eine Kleeblatt-Oinochoe (**HP 2710**) und ein widdergestaltiges Salbgefäß (**HP 2711**).

Erwähnung: *Rudolph 1975*, 72. 73

Publikation: *Rafn 1991b*, 58. 61

Grab 10 Schnitt 575/925, 1975 und
Schnitt 79-5, 1979

Temporäres Primärgrab

Taf. 10

Lage: Areal 3. Grab 10 lag mit einem Abstand von 0,94 – 0,98 m S von Grab 9 und 0,84 – 1 m SO von Grab 16 und 0,23 – 0,44 m N von Grab 17.

Datierung: nicht datierbar

Zustand: Grab temporär benutzt, regulär ausgeräumt, Leichnam mit evtl. Beigaben in einem anderen Grab sekundär bestattet (Grab 9?).

Äußere Gestaltung: Während der Grabung konnte oberhalb der Grabgrube der Anfang eines Erdtrichters beobachtet werden, der sich mit weicherer und braun bis hellbrauner Erde (7.5 YR 5.5/4) von den umgebenden Straten deutlich absetzte und zur Grubensohle hin zuspitzte.

Grabgrube: Die annähernd rechteckige *Grube* lag in WNW-OSO-Ausrichtung und war 1,18 – 1,34 m lang, 0,54 – 0,62 m breit und 0,62 m tief (rekonstruierte OK 11,92 müNHN / GS 11,30 müNHN). Die Füllung der Grube bestand aus dunkelroter Erde.

Es wurden kein *Leichnam*, Knochen- oder Leichenbrand-

reste in der Grube gefunden.
Es waren keine *Beigaben* in dem Grab vorhanden.

Grab 11 Schnitt 575/919, 1974 und 1975
Inhumation

Taf. 11

Lage: Areal 3. Die Grabgrube von Grab 11 lag mit einem Abstand von 0,68 – 0,72 m NO von Grab 8, mit einem Abstand von 1,62 – 1,78 m SW von Grab 14 und nur 0,16 m SO von Grab 12.

Datierung: *Grab* 6. Jh. v. Chr.
Außenbeigaben **HP 2287** 1. V. 6. Jh. v. Chr.
HP 2395 M. 6. Jh. v. Chr.
HP 2399 M. 6. Jh. v. Chr.
FG 1A 1. – 3. V. 6. Jh. v. Chr.
FG 5 1. – 3. V. 6. Jh. v. Chr.
FG 8 1. – 3. V. 6. Jh. v. Chr.

Zustand: Die äußere Gestaltung über dem NW-Ende wurde von dem Tumulus des Grabes 12 teilweise gestört.

Äußere Gestaltung: Über der gesamten Fläche der Grube (mind. 1,30 x 0,80 m) befanden sich einzelne senkrecht aufgestellte Kalksteinplatten und -steine (13,33 / 13,17 / 13,15 / 13,13 / 12,99 müNHN). Der höchste Punkt dieser Steine befand sich 1,30 – 1,35 m über der Grabgrube (13,33 – 12,03 / 12,02 / 12,00 / 11,98 müNHN). Der Tumulus von Grab 12 wurde nachweislich teilweise über dem NW-Ende von Grab 11 errichtet und dessen äußere Anlage in diesem Bereich gestört.

Zwischen zwei aufgestellten Steinplatten lagen eine Kotyle (**HP 2395**) (12,85 müNHN) und drei Tierknochenfr.

Unter einer aufgestellten Steinplatte über dem SO-Ende der Grube wurde **FG 1A** deponiert: eine konvexe Miniatur-Pyxis ohne Henkel mit Deckel (**HP 2398**), eine Miniatur-Oinochoe (**HP 2403**), eine Miniatur-Kotyle (**HP 2404**) und drei Deckel von Pyxiden (**HP 2405**, **HP 2406**, **HP 2407**). Über der N-Ecke von Grab 11 lag eine Kotyle (**HP 2399**). Etwa 1 m unterhalb des Depots von FG 1 vor Grab 12 fanden sich zwei weitere Steine (12,18 / 12,15 müNHN), unter denen ein umgedrehter Schalenskyphos (**HP 2287**) lag (11,98 müNHN).

0,30 – 0,80 m N vom SO-Ende des Grabes und 1 m SO von FG 1 befanden sich vier Steine (12,20 / 12,16 / 12,13 müNHN), die eine kleine Kuhle abdeckten (12,02 – 11,76 müNHN), in der auf einer Fläche von 0,30 x 0,60 m **FG 5** gefunden wurde: vier Kotylen (**HP 2314**, **HP 2315**, **HP 2323**, **HP 2402**), eine Miniatur-Kotyle (**HP 2329**), ein Schalenskyphos (**HP 2326**), ein einhenkliges Schälchen (**HP 2289**) und drei konvexe Miniatur-Pyxiden ohne Henkel (**HP 2307**, **HP 2308**, **HP 2316**). Ein Gefäß in dieser FG lag auf der Seite und eine Kotyle (**HP 2402**) und eine Miniatur-Pyxis (**HP 2316**) waren in eine andere Kotyle (**HP 2315**) gestapelt worden.

0,60 m SO von FG 5 und 0,60 m O vor dem SO-Ende des Grabes lagen vier kleinere Kalksteine (12,27 müNHN) um eine große Kalksteinplatte (12,23 müNHN) herum. Dazwischen fand sich ein Schalenskyphos (**HP 2699**) (12,18 müNHN). Unter der Kalksteinplatte lag **FG 8** auf einer Fläche von 0,20 x 0,50 m (11,95 – 11,86 müNHN): eine Tasse (**HP 2704**), eine Klylix (**HP 2705**), ein Exaleiptron

(**HP 2700**), zwei Kotylen (**HP 2701**, **HP 2703**), ein Miniatur-Kantharos (**HP 2702**), eine Lekanis (**HP 2698**) und eine Dreifuß-Pyxis (**HP 2706**).

Grabgrube: Die rechteckige *Grube* lag in NW-SO-Orientierung und maß in der Länge 1,76 – 1,80 m, in der Breite 0,58 – 0,71 m an der OK (12,02 / 12,00 / 11,98 müNHN) und war 0,57 – 0,62 m tief (GS 11,40 / 11,41 müNHN). In der Grube wurde ein durchschnittlich 0,10 m breiter Absatz angelegt, der auf der NO-Langseite nicht auf ganzer Länge nachgewiesen werden konnte, und entlang der SO-Schmalseite und der SW-Langseite herum lief (11,63 / 11,62 / 11,57 müNHN). Da das NW-Ende der Grube nur rekonstruiert werden kann, sind zur NW-Schmalseite keine Aussagen zu treffen. Die innere Grube hatte eine Länge von 1,70 – 1,80 m und eine Breite von 0,36 – 0,54 m. Die Füllung der Grube bestand aus dunkler, roter Erde. In der Mitte der Grube befand sich über die gesamte Breite eine Reihe von Steinen (11,79 / 11,85 müNHN). Ein größerer Felsstein lag nahe der S-Ecke der Grube (0,30 x 0,14 x 0,10 m / 11,67 müNHN), zwei weitere neben der Steinreihe in der Mitte der Grube (0,13 x 0,12 x 0,05 m / 11,71 müNHN und 0,23 x 0,10 x 0,08 m / 11,79 müNHN). Unter den drei großen Felssteinen kamen drei weitere, kleinere Steine heraus (11,61 / 11,57 / 11,55 müNHN). Direkt unter den kleinen Felssteinen befand sich das Skelett.

Der *Leichnam* wurde in ausgestreckter Rückenlage mit dem Kopf im SO (11,53 müNHN) und den Füßen im NW bestattet. Die Arme lagen ausgestreckt neben dem Körper. Bei dem hier beigesetzten Individuum handelte es sich nach den anthropologischen Analysen um eine Frau, die im Alter von 30 – 35 Jahren verstorben war.

Beigaben: Bei der linken Schulter wurde eine Eisennadel mit Granatapfelkopf (**HM 1502**) gefunden (11,41 müNHN).

Erwähnung: *Rudolph* 1973–1974, 268; *Rudolph* 1975, 73; *Rafn* 1984, 307

Grab 12 Schnitt 575/919, 1974 und 1975
Inhumation

Taf. 12–13

Lage: Areal 3. Grab 12 wurde 0,16 m NW von Grab 11 und 0,90 – 1,02 m SW von Grab 13 angelegt.

Datierung:
Grab 2. V. 6. Jh. v. Chr.
Außenbeigaben **HP 2325** M. 6. Jh. v. Chr.
HP 2330 2. H. 6. Jh. v. Chr.
FG 1 nicht datierbar
FG 2 1. V. 6. Jh. – 540 v. Chr.
FG 3 M. 6. – 1. V. 5. Jh. v. Chr.
FG 6 4. V. 6. – 2. V. 5. Jh. v. Chr.
FG 7 M. 6. Jh. v. Chr.

Zustand: ungestört

Äußere Gestaltung: Große Steine wurden 1,15 m über der GrubenOK ergraben (13,19 – 12,04 müNHN), die 1974 an der rezenten Oberfläche noch sichtbar waren. Diese an der Oberfläche rau geglätteten Steinblöcke und Felssteine unterschiedlicher Größe bildeten eine rechteckige durchgängige Fläche von 2,30 x 2 m (12,61 / 12,67 / 12,70 / 13,09 / 13,12 / 13,15 / 13,18 / 13,19 müNHN) über einer Erdaufschüttung oberhalb der Grabgrube, die eine NW-SO-Ausrichtung zeigte. Im Inneren der Steinfläche befand sich

eine Packung aus kleineren Fels- und Bruchsteinen. In der Grabungsdokumentation wird dieser Befund als Tumulus angesprochen. Die Konsistenz des Erdmaterials unterhalb der Steinfläche war gelblich und stark lehmig; dies deutet stark darauf hin, dass der Tumulus aus Lehmziegeln errichtet war. Die OSO-Schmalseite war erwiesenermaßen aus gelblichen Lehmziegeln auf den Kalksteinplatten errichtet worden. Diese Schmalseite verlief über der N-Ecke von Grab 11 und störte das NW-Ende dieses Grabes nachweislich. Die Steinfläche war nicht symmetrisch über der Grabgrube errichtet worden; diese lag mit einer WNW-OSO-Ausrichtung unter der SW-Hälfte der Steinfläche und reichte mit ihrer W-Ecke über die Außenkante der Steinfläche hinaus.

Mittig an der SW-Langseite lag ein Stein über einer Steinplatte (12,66 müNHN). Unter dieser Steinplatte war eine Chytra (HP 2330) auf der Seite liegend mit der Mündung nach SO deponiert worden. Die Mündung war mit einer etwas größeren, rund zugearbeiteten Steinplatte verschlossen.

Kurz vor den SO Begrenzungssteinen lag auf einer Fläche von 0,20 x 0,20 m **FG 1** (12,99 / 12,98 müNHN), die aus zwei Kotylen (HP 2387, HP 2400), zwei Miniatur-Schalenskyphoi (HP 2389, HP 2393) und einer Tasse (HP 2324) bestand. Alle Gefäße lagen umgedreht mit dem Rand nach unten auf der Erde, eine Beigabe war zusätzlich vollkommen zerschmettert. Diese FG war in die Aufschüttung des Tumulus hineingelegt worden.

Direkt WNW und mittig vor der Steinfläche wurde auf einer Fläche von 0,20 x 0,30 m **FG 2** deponiert (12,89 – 12,66 müNHN): zwei Kylikes der Klasse von Athen 1104 (HP 2301, HP 2302), vier Kylikes (HP 2288, HP 2310, HP 2396, HP 2397), fünf Kotylen (HP 2386, HP 2388, HP 2390, HP 2392, HP 2410), ein Aryballos (HP 2298), ein Aryballos mit plastischem Frauenkopf (HP 2295), ein Exaleipteron (HP 2290) und ein widdergestaltiges Salbgefäß (HP 2306). Vier Kylikes (HP 2301, HP 2302, HP 2396, HP 2397) und drei Kotylen (HP 2386, HP 2392, vielleicht HP 2410) hatten gelochte Böden. Eine weitere Kylix (HP 2310) lag über den erwähnten Aryballos mit plastischem Frauenkopf (HP 2295) gestülpt. Die Gefäße der FG lagen zum größten Teil umgedreht mit der Mündung nach unten oder auf der Seite. Frr. der Kylix HP 2288 fanden sich sowohl in FG 2 als auch in FG 7. Diese FG war wie FG 1 in die Erdaufschüttung des Tumulus deponiert worden.

Unter den äußersten Steinen im WNW nahe FG 2 fand sich ein großes Stück und weitere kleinere Frr. von Tierknochen (12,67 müNHN) und unter den äußersten Steinen der W-Ecke ein großes Stück verbranntes Holz.

0,20 m NW von FG 2 und 0,40 m NW von der Steinfläche über Grab 12 wurde **Ritualtisch 1** parallel zur SW-Schmalseite der Steinfläche in NO-SW-Ausrichtung errichtet. Der Ritualtisch war mit zwei großen Steinplatten abgedeckt worden (12,35 / 12,36 / 12,45 müNHN), auf die eine Kotyle (HP 2313) gelegt worden war (12,40 müNHN). Die Kotyle war zerbrochen und lag mit ihrem gelochten Boden nach oben auf der Abdeckplatte. Unter der Abdeckplatte kam der aus Lehmziegeln gebaute Ritualtisch 1 heraus (OK 12,10 – 12,17 müNHN), auf dessen NNW-Ecke **FG 3** gelegt worden war (12,18 müNHN): zwei Kotylen (HP 2311, HP 2320), eine Miniatur-Kotyle (HP 2328) und eine Le-

kythos (HP 2327). Die Gefäße lagen z. T. auf der Seite. Zusätzlich wurde neben der FG ein wenig Holzkohle gefunden.

Weitere 0,20 m von Ritualtisch 1 nach NW wurde **FG 7** unter einer Steinplatte und zwei weiteren Steinen (12,50 / 12,51 müNHN) niedergelegt (12,16 / 12,17 / 12,19 / 12,23 / 12,29 müNHN): vier Kotylen (HP 2317, HP 2318, HP 2319, HP 2394), eine Puder-Pyxis (HP 2303) und eine Saugtasse (HP 2305). Die Saugtasse HP 2305 war ehemals mit Flüssigkeit gefüllt. Frr. der Kylix HP 2288 fanden sich teilweise in FG 7 und teilweise in FG 2.

SW vor der SW-Langseite der Steinfläche lag zwischen der am Rand des Tumulus deponierten Chytra HP 2330 und dem Ritualtisch 2 ein großer Tierknochen (12,45 – 12,36 müNHN), der eine Krümmung aufwies. Innerhalb dieser Krümmung wurde eine auf der Seite liegende Kotyle (HP 2325) niedergelegt (12,23 müNHN).

1,10 m SW von Grab 12 lag **Ritualtisch 2**. Auffallend war eine annähernde Parallelität des Ritualtisches zur Längsseite von Grab 12. Die Erdfarbe über Ritualtisch 2 war 7,5 YR 5/4. Die OK des Ritualtisches befand sich bei 12,18 – 12,12 müNHN. Weitere Angaben zu Konstruktion und Aufbau des Ritualtisches wurden in der Grabungsdokumentation nicht gemacht. Anzunehmen ist eine konstruktive Ähnlich- und Vergleichbarkeit zu Ritualtisch 1, da dieser zuerst ergraben wurde und Abweichungen von bereits Bekanntem in der Dokumentation immer erwähnt wurden. Der Ritualtisch war mit z. T. annähernd rechteckigen Steinplatten abgedeckt (OK 12,34 müNHN). Auf den Abdecksteinen des Ritualtisches lag nahe der O-Ecke (12,34 m) ein Skyphos mit stark ausbiegendem Rand und gelochtem Boden (HP 2286). Unter den Abdecksteinen fanden sich einige Knochen (12,06 müNHN) und mittig auf der SO-Hälfte (12,02 müNHN) des Ritualtisches **FG 6**, die aus einer Miniatur-Kylix (HP 2304), zwei Kotylen (HP 2321, HP 2322) und Muschelschalen bestand (12,06 – 11,98 müNHN).

Grabgrube: Die rechteckige Grube lag im Gegensatz zu der Steinfläche über dem Grab in WNW-OSO-Orientierung. Die Grabgrube befand sich nicht symmetrisch und nicht mittig unter der Steinfläche; die Steinfläche griff über die NO-Linie der Grube hinaus. Die Länge der Grube betrug an den Außenkanten 2,02 – 2,14 m, die Breite 0,82 – 0,95 m und die Tiefe 0,79 m (OK 12,04 müNHN; GS 11,25 müNHN). In der Grube befanden sich entlang der beiden Langseiten und der WNW-Schmalseite (Kopfende) durchschnittlich 0,20 m breite Absätze (11,60 müNHN). Die innere Grube war 1,86 – 1,88 m lang und 0,32 – 0,44 m breit. Der *Leichnam* wurde mit dem Kopf im WNW nahe der Grubenwand (11,42 müNHN) und den Füßen im OSO in ausgestreckter Rückenlage in die Grube gelegt. Der rechte Arm lag ausgestreckt neben dem Körper, die Handfläche war nach unten gedreht. Der linke Arm war im Ellbogen angewinkelt, so dass die linke Hand auf dem Becken lag. Die meisten Knochen waren in sehr schlechtem Erhaltungszustand und nicht alle erhalten. Bei dem in diesem Grab bestatteten Individuum handelte es sich nach den anthropologischen Untersuchungen um ein Kind, welches im Alter von 9,5 – 10 Jahren gestorben war. Das Kind hatte kein Karies.

Dem beigesetzten Kind wurden zwei keramische *Beigaben*

mit in das Grab gegeben. Zwischen dem Kopf und der linken Schulter (11,39 müNHN) lag ein Aryballos (**HP 2297**) und auf der rechten Hand (11,33 müNHN) ein Teller (**HP 2300**).

Erwähnung: *Rudolph 1975*, 72. 73; *Rudolph 1976b*, 240; *Rafn 1991a*, 167; *Rafn unpubliziert*

Publikation: *Rudolph 1973–1974*, 268; *Rafn 1984*, 305. 307; *Rafn 1991b*, 58-60. 65. 68-70. Abb. 2-4, Abb. 12-13

Grab 13 Schnitt 575/919, 1974
Kenotaph

Taf. 14

Lage: Areal 3. Grab 13 lag mit einem Abstand von 0,90 – 1,02 m NO von Grab 12 und mit einem max. Abstand von 0,50 m NW von Grab 14 (der NW Abschluss der Grube von Grab 14 ist nicht bekannt).

Datierung: M. 6. Jh. v. Chr.

Zustand: ungestört

Äußere Gestaltung: Die Erde über der Grabgrube war mit Kiesel, einigen Scherben und größeren Steinen gemischt. 0,22 – 0,25 m über der GrubenOK (12,35 / 12,13 / 12,10 müNHN) befanden sich drei Steine, der kleinste lag W vor dem NW-Ende der Grube und zwei größere Steine lagen entlang der Langseite an der N-Ecke der Grube (12,35 müNHN). Über der Grabgrube wurde eine weitere Gruppe von Steinen entdeckt (12,20 müNHN).

Grabgrube: Die rechteckige *Grube* war NW-SO-ausgerichtet und 1,88 – 1,90 m lang, 0,50 – 0,58 m breit und 0,72 – 0,79 m tief (OK 12,13 / 12,10 müNHN; GS 11,34 / 11,37 / 11,38 müNHN).

Leichnam: Die Grube enthielt keine Knochen oder Leichenbrandreste. Es handelte sich bei diesem Grab um ein Kenotaph.

Im NW-Teil der Grabgrube wurden sechs keramische *Beigaben* und ein Fayenceobjekt als FG auf einer Fläche von 0,16 x 0,20 m deponiert (11,76 müNHN): drei Kotylen (**HP 2312**, **HP 2385**, **HP 2401**), ein Miniatur-Thymiaterion (**HP 2299**), eine Lekanis (**HP 2294**), ein Exaleiptron (**HP 2291**) und ein Aryballos aus Fayence (**HP 2309**).

Erwähnung: *Rudolph 1975*, 73

Publikation: *Rafn 1991b*, 60, Abb. 2

Grab 14 Schnitt 575/919, 1975 und
Schnitt 575/925, 1975

Inhumation

Taf. 15

Lage: Areal 3. Grab 14 lag max. 0,50 m SO von Grab 13; da das NW-Ende der Grabgrube nicht bis zur Außenkante ergraben worden ist, kann nur ein annähernder Wert angegeben werden. Grab 14 lag 0,48 m NW von Grab 16.

Datierung: 3. V. 6. Jh. v. Chr.

Zustand: ungestört

Äußere Gestaltung: Über der Grabgrube befand sich eine ca. 0,20 m hohe Aufschüttung eines Erdhügelchens.

Grabgrube: Die *Grube* wurde in einer WNW-OSO-Orientierung mit einer Länge von mind. 2,20 m, einer Breite von 0,68 – 1,00 m und einer Tiefe von 0,27 – 0,35 m (OK 11,71 / 11,72 / 11,73 / 11,76 / 11,79 müNHN, GS 11,38 / 11,39 / 11,40 / 11,44 müNHN) angelegt. Von der rechteckigen

Form der Grube wich die NO-Langseite ab, indem sie zum Kopfbende hin nach innen einzog. Rotbraune Erde, die mit verschieden großen Steinen gemischt war, wurde zur Auffüllung der Grube verwendet.

Der *Leichnam* lag in ausgestreckter Rückenlage in WNW-OSO-Ausrichtung, mit dem Kopf im WNW (11,60 müNHN), der zur linken Schulter geneigt war. Beide Hände lagen auf dem Becken des Verstorbenen. Fuß- und Zehenknochen waren vorhanden, aber stark fragmentiert. Bei der hier bestatteten Person handelte es sich nach den anthropologischen Analysen vielleicht um einen Mann, der in mindestens adultem Alter (20+ Jahre), wahrscheinlich aber mit 60+ Jahren beigesetzt worden war.

In dem Grab fanden sich drei keramische *Beigaben* und eine Steinbeigabe. In dem schmalen Zwischenraum zwischen dem Oberkörper und der NO-Langseite der Grube wurden die drei Keramikgefäße niedergelegt. N neben dem Kopf (11,60 müNHN) lag eine Kotyle (**HP 2707**), neben der linken Schulter (11,59 müNHN) eine Kylix 'Doric cup' (**HP 2708**) und eine weitere 'Doric cup' (**HP 2709**) neben dem linken Ellbogen (11,54 müNHN). **HP 2709** lag umgedreht mit dem Boden nach oben. Der Fuß war abgebrochen, aber an der Bruchstelle liegengelassen worden. Im OSO-Teil der Grube fand sich neben dem linken Fußgelenk (11,33 müNHN) ein Abziehstein (**HS 534**).

Erwähnung: *Rudolph, 1975*, 72. 73; *Rafn 1991a*, 166. 167; *Rafn 1991b*, Abb. 9

Grab 15 Schnitt 79-4, 1979

Inhumation

Taf. 16

Lage: Areal 3. Grab 15 lag mit einem Abstand von 1,90 – 2,20 m SSW von Grab 20.

Datierung: *Grab* nicht datierbar

Außenbeigaben **HP 3067** 4. V. 6. Jh. v. Chr.

HP 3068 nicht datierbar

HP 3069 nicht datierbar

Zustand: ungestört

Äußere Gestaltung: Etwa 0,46 m über der Grabgrube lagen und standen Steine. Über dem Kopfbende (12,31 / 12,33 müNHN) fanden sich zwei große Kalkfelssteine (0,76 x 0,23 x 0,39 m / 0,58 x 0,28 x 0,37 m), die über dem WNW-Teil der Grube nebeneinander aufrecht aufgestellt waren und eine leicht gekrümmte O-W-Linie bildeten. Kleinere Felssteine (12,23 / 12,31 / 12,32 / 12,41 müNHN) bildeten mittig nach N, nach NO und NW drei kurze Steinsetzungen, die zwei Ritualnischen bildeten.

Den beiden großen Felssteinen vorgelagert konnten drei Kohlekonzentrationen beobachtet werden, unter denen sich einige einzelne Keramik-Frr. (ohne Inv.nr.) fanden. Unter einem der kleinen Felssteine wurden Kiesel, einige Keramik-Frr. (ohne Inv.nr.) und Eierschalen gefunden.

SO dieser großen Kalkfelssteine und über dem Fußbende der Grube lagen sieben kleinere Steine (12,31 müNHN), die in einer groben Kreisform ausgelegt waren. Um diese Steine herum war die Erde braun (7.5 YR 4/4), aschehaltig und mit kleinen Kiesel angefüllt und von einer vollkommen anderen Konsistenz als das umgebende Erdmaterial. Es handelte sich um eine Feuerstelle. Direkt O neben einem der Steine fand sich ein weiterer Kohleleck. Zwischen den beiden Steinkonzentrationen wurde eine Kotyle

(**HP 3067**) gefunden, die mit gelochtem Boden nach oben deponiert worden war (11,98 müNHN). Zwischen den Steinen fanden sich des Weiteren zwei Frr. von Pithoi (**HP 3068**, **HP 3069**).

Unter den aufgezählten Steinen, die insgesamt eine Fläche von 1,40 x 2,60 m bedeckten, befand sich die Erdauffüllung der Grabgrube.

Grabgrube: Die rechteckige *Grube* lag in WNW-OSO-Orientierung. Sie war 1,70 m lang, 0,52 – 0,53 m breit und max. 0,69 m tief (GrubenOK kann nur rekonstruiert werden; GS 11,29 müNHN). Die Grube war mit Erde gefüllt, in der sich kleine Kiesel befanden.

Der *Leichnam* lag mit dem zur linken Schulter geneigten Kopf im WNW (11,37 – 11,42 müNHN). Der Körper wurde in ausgestreckter Rückenlage in die Grube gelegt, der linke Arm lag ausgestreckt neben dem Körper und die rechte Hand auf der Hüfte. Die Beine wurden bei den Fußgelenken gekreuzt. In diesem Grab wurde nach den anthropologischen Untersuchungen mit nur wenig Sicherheit eine Frau bestattet, die im Alter von 50+ Jahren verstorben war. Im Unterkiefer fehlten der Verstorbenen der zweite und dritte Molar.

Der Verstorbenen wurden keine *Beigaben* mit in das Grab gegeben.

Publikation: *Rudolph et al. 1979*, 128. 129

Grab 16 Schnitt 575/925, 1975

Inhumation

Taf. 17

Lage: Areal 3. Grab 16 befand sich 0,48 m SO von Grab 14, 0,46 m W von Grab 9 und 0,84 – 1 m NW von Grab 10.

Datierung: *Grab* 1. V. 5. Jh. v. Chr.

Außenbeigabe **HP 2717** 2. H. 6. Jh. v. Chr.

Zustand: ungestört

Äußere Gestaltung: Am N Grubenrand und auf Höhe der OK wurde am Kopfende (12,06 müNHN) eine Kotyle (**HP 2717**) gefunden.

Grabgrube: Die rechteckige *Grube* lag in NNO-SSW-Orientierung und hatte eine Länge von 1,80 – 2,06 m, eine Breite von 0,80 – 0,90 m und eine Tiefe von 0,74 – 0,80 m (OK 12,06 / 12,09 / 12,12 müNHN, GS 11,32 müNHN). Die SO-Ecke der Grube reichte weiter nach S als die SW-Ecke. Im Inneren wurden entlang der W-Langseite, der S-Schmalseite und der Hälfte der O-Langseite Absätze aus Erde gebaut, die der inneren Grube eine stärkere Ausrichtung nach NNO-SSW gaben als sie die äußere Grube aufwies. Die 0,08 – 0,38 m breiten Absätze befanden sich auf halber Höhe der Grube (11,63 / 11,65 / 11,72 müNHN). Die innere Grube hatte eine Länge von 1,86 m und eine Breite von 0,40 – 0,58 m.

Der *Leichnam* wurde mit dem Kopf nach NNO in ausgestreckter Rückenlage in die Grube gelegt. Der Kopf war zur linken Schulter geneigt. Die Arme lagen ausgestreckt neben dem Körper. Hand- und Fußknochen haben sich nicht erhalten. Nach den anthropologischen Analysen wurde in diesem Grab wahrscheinlich ein Mann bestattet, der in adultem Alter (20+ Jahre) verstorben war.

Dem Verstorbenen wurden sieben keramische *Beigaben* mit in das Grab gelegt. Fünf Gefäße lagen zwischen dem Kopf und der rechten Schulter zum Teil aufeinander (11,50

müNHN): eine Kylix Typ B (**HP 2718**), die umgedreht mit dem Rand nach unten gelegt war und antike Brüche aufwies, eine konvexe Pyxis mit aufrechten Henkeln und Deckel (**HP 2719**) und drei Kotylen (**HP 2720**, **HP 2721**, **HP 2723**). Eine Kylix Typ C (**HP 2722**) lag umgedreht mit dem Rand nach unten und antiken Brüchen zwischen dem Handgelenk und der Hüfte des Toten (11,45 müNHN). Mehrere Frr. einer weiteren Kylix Typ C (**HP 2724**) lagen zwischen den Knien und auf dem linken Schienbein des Bestatteten (11,40 müNHN).

Erwähnung: *Rudolph 1975*, 72

Grab 17 Schnitt 570/925, 1975 und

Schnitt 575/925, 1975

Inhumation

Taf. 18

Lage: Areal 3. Grab 17 lag mit einem Abstand von 0,23 – 0,44 m S von Grab 10, 1,40 m WNW von Grab 19, 0,14 m NO von Grab 27 und 0,24 m N/NW von Grab 28.

Datierung: 1. V. 5. Jh. v. Chr.

Zustand: ungestört

Äußere Gestaltung: Eine teilweise ergrabene Steinpackung aus kleineren Kieselsteinen und etwas größeren Randsteinen befand sich bei 13,31 – 13,33 müNHN über dem Grab. Die Steine stellten die Abdeckung eines etwa 1,42 – 1,44 m hohen Erdhügels über dem Grab dar.

Grabgrube: Die rechteckige *Grube* war WNW-OSO-ausgerichtet. Sie war 1,88 – 1,90 m lang, 0,70 – 0,72 m breit, 0,52 – 0,55 m tief (OK 11,89 müNHN, GS 11,34 / 11,37 müNHN) und mit dunkelroter Erde gefüllt.

Der *Leichnam* lag mit dem Kopf im OSO der Grube. Der Schädel war insgesamt schlecht erhalten und zerbrochen. Auch das postcraniale Skelett war mit nur wenig Knochen schlecht erhalten. Der Leichnam wurde in ausgestreckter Rückenlage in die Grube gelegt, die Lage der Arme war wegen des Erhaltungszustands schwierig zu bestimmen, der rechte Arm lag evtl. über dem Becken. Nach den anthropologischen Untersuchungen wurde in diesem Grab vielleicht ein Mann bestattet, der 20- bis 22-jährig verstorben war.

Vier keramische *Beigaben* wurden dem Verstorbenen mit in das Grab gegeben. Am Fußende der Grube nahe der WNW-Grubenwand (11,45 / 11,47 / 11,48 müNHN) lagen eine konvexe Pyxis mit aufrechten Henkeln (**HP 2725**), zwei konvexe Pyxiden mit aufrechten Henkeln und Deckeln (**HP 2726**, **HP 2727+2728**), die aber nicht auf den Dosen lagen. Ein flachbodiger Schalenkyphos mit gelochtem Boden (**HP 2729**) lag neben dem rechten Oberschenkel des Bestatteten (11,40 müNHN).

Erwähnung: *Rafn 1984*, 308; *Rafn 1991b*, 58. Abb. 11

Grab 18 Schnitt 570/925, 1979

Inhumation

Taf. 19

Lage: Areal 3. Grab 18 lag genau unter Grab 26. Mit einem Abstand von max. 0,54 m lag Grab 18 OSO von Grab 22 und 1,20 – 1,40 m S von Grab 28.

Datierung: 1. V. 5. Jh. v. Chr.

Zustand: Die äußere Gestaltung des Grabes und der obere

Teil der Grabgrube wurden durch die Anlage von Grab 26 direkt darüber vollkommen zerstört. Die Anlage des Tumulus über Grab 22 störte evtl. teilweise die äußere Anlage von Grab 18. Während der Grabung wurde nicht darauf geachtet, ob Grab 22 die Anlage von Grab 18 gestört hat.

Äußere Gestaltung: Wegen Störung nichts bekannt.

Grabgrube: Für Grab 18 konnte keine *Grube* dokumentiert werden. Nachdem Grab 26 ausgegraben worden war, traten der Schädel und einige Knochen des Skeletts aus Grab 18 zutage. Nach der rekonstruierten Körpergröße des Bestatteten können für eine Grube von Grab 18 folgende Mindestmaße angegeben werden: L 1,75 m und B 0,50 m (OK unbekannt, GS 11,80 müNHN).

Der *Leichnam* wurde in WNW-OSO-Orientierung mit dem zur linken Schulter geneigten Kopf im OSO (11,83 / 11,87 müNHN) niedergelegt. Er lag in ausgestreckter Rückenlage, die Arme und Hände mit den Handflächen nach unten ausgestreckt neben dem Körper (11,84 / 11,88 müNHN), die Fußknochen (11,83 / 11,89 müNHN) scheinen sich nicht erhalten zu haben. Die anthropologischen Untersuchungen ergaben, dass hier ein Mann von 169,94 ± 3,27 cm Körpergröße beigesetzt wurde, der im Alter von 50+ Jahren verstorben war. Dem Verstorbenen fehlte der 3. Molar im Unterkiefer.

Vier keramische *Beigaben* wurden dem Verstorbenen mit in das Grab gelegt. Sie lagen sämtlich dicht neben dem Leichnam auf dessen linker Seite. Eine mit dem Rand nach unten umgedrehte Kylix Typ C (**HP 3066**) lag direkt neben dem linken Unterschenkel (11,91 müNHN). Eine auf der Seite liegende Kotyle (**HP 3064**) fand sich direkt neben **HP 3066** (11,89 müNHN) und lag direkt neben dem linken Unterschenkel. Neben dem linken Oberschenkel (11,84 müNHN) lag umgedreht eine weitere Kylix Typ C mit einfachem Rand (**HP 3063**). Und neben dem linken Oberarm (11,82 müNHN) fand sich ein mit dem Rand nach unten liegender Becher (**HP 3065**).

Erwähnung: *Rudolph et al.* 1979, 129

Grab 19 Schnitt 74-5, 1974 und
Schnitt 570/929, 1975

Inhumation

Taf. 20

Lage: Areal 3. Grab 19 lag 1,40 m OSO von Grab 17, 1,34 – 1,60 m NNO von Grab 26 und 0,65 m ONO von Grab 28.

Datierung: *Grab* A. 5. Jh. v. Chr.
Außenbeigaben **HP 2730** 1. H. 5. Jh. v. Chr.
HP 3200 A. 5. Jh. v. Chr.
FG 1+2 7. – 6. Jh. v. Chr.

Zustand: ungestört

Äußere Gestaltung: O direkt neben der Grabgrube wurden zwei eng beieinander und aufrechtstehende Steinplatten (0,30 x 0,25 x 0,15 m / 13,39 müNHN) ausgegraben, die sich mit ihrer OK 1,56 – 1,70 m oberhalb der GrubenOK befanden (13,39 – 11,83 / 11,76 / 11,70 / 11,69 müNHN). Neben den beiden Steinplatten konnte eine 0,80 x 1,40 m große Ansammlung aus Kalksteinkrümmeln, Kieseln und kleineren Steinen über dem NNO-Teil der Grube beobachtet werden (13,39 müNHN). Etwas weiter unten mitten über der Grube fanden sich vier Steine (13,07 – 13,14

müNHN). Diese Steine lagen in einer braunen (7.5 YR 5/4) und lockeren Erde, die mit Kieseln und größeren Kalksteinen gemischt war (12,56 – 12,54 müNHN). Direkt N vor den Steinen (12,97 – 12,54 müNHN) fanden sich einige Frr. einer Kotyle mit gelochtem Boden (**HP 3200**) und S der Steine wurde eine weitere Kotyle (**HP 2730**) gefunden (12,28 – 12,05 müNHN), die evtl. einen gelochten Boden hatte und in zwei Teile zerbrochen war.

S von Grab 19 fanden sich weitere Steine als Verriss der Mauer 1 (13,44 – 13,31 müNHN). Auf diesen Steinen bildeten drei aufrechtstehende Steinplatten eine rechteckige Einfriedung (13,61 / 13,41 müNHN), die als Ritualnische nach SO offen war. In dieser Nische wurden nebeneinander **FG 1+2** gefunden (13,27 / 13,32 / 13,33 / 13,45 müNHN): vier Kotylen (ohne Inv.nr.), zwei Skyphoi (ohne Inv.nr.) und zwei Eisennadeln mit dicker Endscheibe (**HM 1255**, **HM 1505**). Die Keramikgefäße wiesen sämtlich antike Brüche auf. Um die Keramik herum, aber v. a. O vor der Nische wurde viel Holzkohle mit einzelnen großen Stücken dokumentiert (13,45 müNHN). In der Nische, NO, S und SW davor lagen weitere kleinere Steine.

Grabgrube: Die rechteckige *Grube* lag in einer NNO-SSW-Orientierung. Sie war 1,62 – 1,64 m lang, 0,82 – 0,98 m breit und 0,28 – 0,42 m tief (OK 11,69 / 11,70 / 11,76 / 11,83 müNHN, GS 11,41 / 11,48 müNHN).

Der *Leichnam* lag mit dem Kopf im NNO in der Grube (11,55 müNHN) in ausgestreckter Rückenlage. Das Skelett war nicht sehr gut erhalten, große Teile fehlen. Erhalten haben sich nur der Schädel, einige Rippen, zwei Beckenfr. und die beiden Oberschenkelknochen. Die anthropologischen Untersuchungen kamen zu dem vagen Ergebnis, dass in diesem Grab vielleicht eine Frau beigesetzt wurde, die in adultem Alter (20+ Jahre) verstarb.

In dem Grab fanden sich drei keramische *Beigaben*. Die Frr. eines Schalskyphos (**HP 2732**) lagen zum einen in der SO- und zum anderen in der SW-Ecke (11,48 müNHN) der Grube. Die beiden anderen Gefäße, eine Kylix Typ C mit einfachem Rand (**HP 2733**) und eine Kleeblatt-Oinochoe (**HP 2734**), lagen ebenfalls in der SO-Ecke der Grube (11,51 – 11,42 müNHN).

Erwähnung: *Rudolph* 1975, 72

Grab 20 Schnitt 79-4, 1979

Inhumation

Taf. 21

Lage: Areal 3. Grab 20 lag direkt SW unter Grab 21 und 1,90 – 2,20 m ONO von Grab 15.

Datierung:
Grab nicht datierbar
Außenbeigaben **HP 3075** 1. H. 5. Jh. v. Chr.

HP 3076+3077 4. V. 6. Jh. v. Chr.

Zustand: Für die Anlage von Grab 21 wurde das O-Ende der N Steinreihe entfernt.

Äußere Gestaltung: Oberhalb der Grubenlangseiten wurden zwei Reihen Steine ausgelegt. Die SW-Steinreihe war 1,65 m lang (11,61 / 11,63 / 11,66 müNHN), die NO nur 0,90 m (11,51 / 11,54 / 11,57 müNHN). Diese kürzere Steinreihe erklärt sich dadurch, dass bei der Anlage von Grab 21, welches direkt NO über der Steinreihe lag, das O-Ende der Steinreihe entfernt wurde. Die beiden äußeren

Steinreihen lagen 0,90 m auseinander. Zwischen diesen beiden Steinreihen wurde eine mittlere, dritte Steinreihe in einer Kieselschicht ausgelegt (11,56 / 11,59 / 11,64 / 11,68 müNHN), deren Steine nicht ganz so dicht lagen, wie die der beiden äußeren Steinreihen. Die OKn der Steine befanden sich 0,18 m über der Grube (OK Grube bei etwa 11,50 müNHN).

Über dem OSO-Teil und an der SW-Außenkante des Grabes war eine Steinplatte aufgestellt (12,07 müNHN); O, NO und N fanden sich drei kleine Steine auf ähnlichem Niveau (11,80 / 11,84 / 11,99 / 12,18 müNHN). Die Steinplatte bildete mit den kleineren Steinen nahezu rechte Winkel, eine nach NO geöffnete Ritualnische. In dieser wurde eine auf der Seite liegende Chytra (**HP 3076+3077**) unter einem Stein deponiert (11,67 m; Stein 12,18 müNHN). Der Chytra vorgelagert (12,02 müNHN) lagen Fr. einer Kotyle (**HP 3075**) und daneben ein Kohleleck (11,97 müNHN). Die Ritualnische befand sich 0,52 m über den Steinreihen und 0,88 m über der GS.

Grabgrube: Die Grube lag in WNW-OSO-Orientierung, zeichnete sich aber nicht sehr deutlich ab. Nachdem die Steinreihen oberhalb der Grube entfernt wurden, kam eine sehr weiche und dunkelbraune (7.5 YR 4/4) Erde über dem Skelett zum Vorschein, die mit kleineren Steinen und Kieseln gemischt war (OK 11,50 müNHN, GS 11,30 / 11,34 müNHN). Die Grube hatte eine Länge von 1,70 m, eine Breite von 0,90 m und eine Tiefe von ca. 0,20 m.

Der Leichnam lag mit zur linken Schulter geneigtem Kopf im WNW (11,40 müNHN), die Füße im OSO. Über dem Brustkasten wurde ein Stein gefunden (11,46 müNHN). Ein weiterer Stein lag neben dem linken Bein (11,41 müNHN). Der Leichnam wurde in ausgestreckter Rückenlage mit über der Brust gekreuzten Armen bestattet. Nach den anthropologischen Untersuchungen handelte es sich bei dem Bestatteten wahrscheinlich um ein männliches Individuum, welches im Alter von 16 Jahren verstorben war und eine Körpergröße von $151,45 \pm 4,05$ cm erreicht hatte. Es wurden keine Beigaben im Grab gefunden.

Erwähnung: Rudolph et al. 1979, 128. 129

Grab 21 Schnitt 79-4, 1979

Inhumation

Taf. 22

Lage: Areal 3. Grab 21 lag NO direkt angrenzend und über Grab 20.

Datierung: nicht datierbar

Zustand: ungestört

Äußere Gestaltung: Es konnte keine äußere Anlage nachgewiesen werden.

Grabgrube: Es konnte keine Grabgrube nachgewiesen werden. Die Erde über dem Skelett war rötlich gelb (5 YR 5/5) und um das Skelett herum dunkelbraun (7.5 YR 4/4).

Der Leichnam wurde in WNW-OSO-Richtung mit dem Kopf im OSO (11,83 müNHN) auf die Erde direkt neben Grab 20 gelegt. Hierfür wurden die O Steine der NO-Steinreihe von Grab 20 entfernt. Das linke Bein des Verstorbenen wurde über die restlichen Steine in dieser Reihe (11,51 / 11,54 müNHN) von Grab 20 gelegt. Das Skelett war 1,50 m lang und 0,40 m breit und der Oberkörper lag leicht auf der linken Seite. Der Kopf war ebenfalls zur linken Schulter geneigt, der rechte Arm lag ausgestreckt neben dem Kör-

per, die rechte Hand allerdings auf der Hüfte. Der linke Arm war im Ellbogen leicht angewinkelt, so dass die linke Hand auch auf der Hüfte zu liegen kam. Es haben sich nicht alle Knochen erhalten, es fehlt der linke Unterschenkel und beide Füße. Die anthropologischen Untersuchungen ergaben, dass es sich bei dem Bestatteten um einen Mann handelte, der in adultem Alter mit 60+ Jahren verstorben war.

Bei dem Skelett wurden keine Beigaben gefunden.

Erwähnung: Rudolph et al. 1979, 128. 129

Grab 22 Schnitt 570/925, 1975

Inhumation und sekundäre Teil-/Sonderbestattung

Taf. 23–24

Lage: Areal 3. Grab 22 lag max. 0,54 m W von Grab 18, 2,20 – 2,50 m NNO von Grab 23, max. 0,90 m W von Grab 26 und 0,90 – 1,20 m S von Grab 27.

Datierung: Grab 2. V. 5. Jh. v. Chr.

Äußenbeigaben **HP 2743** 1. V. 5. Jh. v. Chr.

HP 2757 500 – 480 v. Chr.

HP 2758 E. 6. Jh. v. Chr.

HP 2767 1. V. 5. Jh. v. Chr.

FG 2 2. H. 6. Jh. – 480 v. Chr.

FG 3 1. H. 5. Jh. v. Chr.

Zustand: ungestört

Äußere Gestaltung: Eine rechteckige Steinpackung aus unregelmäßig geformten Steinen und Erde wurde 1,45 m über der Grabgrube auf einer Fläche von 1,50 x 2,70 m errichtet (13,60 – 12,15 müNHN). Entlang der NO-Langseite (13,50 / 13,53 / 13,55 müNHN), der SO-Schmalseite (13,45 / 13,52 / 13,53 / 13,57 / 13,60 müNHN) und an der SW-Schmalseite (13,43 / 13,50 müNHN) fanden sich größere Felssteine als Randbegrenzung. Die SW-Langseite wurde im Profil dokumentiert. Zu erkennen waren große Felssteine, die die W- und S-Ecke markieren (13,33 / 13,42 müNHN), größere Felssteine entlang der Langseite und kleinere Steine im Inneren der Füllung. Die Steinpackung im Inneren bestand aus sehr dicht beieinanderliegenden Kieselsteinen (OK 13,32 müNHN / UK 12,98 müNHN). Unter dieser Steinlage befand sich eine rechteckige Aufschüttung aus Erde, die mit Kieselsteinen gemischt war (UK 12,15 müNHN). Von den Ausgräbern wird dieser Befund als Tumulus angesprochen.

Mittig über der Grabgrube fanden sich in der Auffüllung des Tumulus drei Tierknochenfr. (13,14 müNHN). In der N-Ecke der Steinpackung wurden eine Kylix Typ C (**HP 2757**) und eine Terrakotta-Taube (**HC 873**) z. T. unter einem Stein gefunden (12,90 / 12,92 / 12,99 müNHN). Ein weiteres Fr. von **HC 873** wurde in FG 3 gefunden. Im NW-Teil unter der Steinpackung wurden eine Puder-Pyxis (**HP 2742**) und eine Lekythos (**HP 2743**) niedergelegt (12,83 / 12,88 müNHN). In FG 3 fand sich der zu **HP 2742** gehörige Deckel (**HP 2753**).

Im SO-Teil über der Grabgrube fand sich **FG 3** auf einer Fläche von 0,20 x 0,50 m (12,72 – 12,81 müNHN): eine konvexe Pyxis mit aufrechten Henkeln und Deckel (**HP 2750**), eine konvexe Miniatur-Pyxis mit aufrechten Henkeln und Deckel (**HP 2744**), zwei Puder-Pyxisen (**HP 2747**, **HP 2752**), eine Lekanis (**HP 2751**), vier Kotylen (**HP 2745**, **HP 2746**, **HP 2748**, **HP 2755**), ein Schalenskyphos

(**HP 2754**) und eine Phiale (**HP 2749**). In der Kotyle **HP 2748** lagen zwei eiserne Fingerringe (**HM 1431 A, HM 1431 B**). In einer Kotyle lag ein Ei (**HV 319**), ein weiteres Ei (**HV 318**) befand sich in dem Schalenskyphos **HP 2754** und drei weitere Eier (**HV 315, HV 316, HV 317**) lagen zwischen den anderen Kotylen.

Zwei schmale Kalkstein-Felsblöcke wurden im SO-Teil der Auffüllung ausgegraben (12,54 / 12,59 müNHN).

In der Mitte der NO-Langseite fand sich nahe der Außenkante (12,51 müNHN) eine Kotyle mit gelochtem Boden (**HP 2758**). Eine Konzentration von Kohle kam in der Mitte der Steinauffüllung heraus (12,41 müNHN).

An der N-Ecke und UK der Steinpackung wurde **FG 2** auf einer Fläche von 0,15 x 0,20 m deponiert (12,17 müNHN): zwei Miniatur-Kylikes (**HP 2735, HP 2737**) und eine Lekythos (**HP 2736**). Nahe dem Niederlegungsort von **FG 2**, aber an der UK der Steinpackung (12,15 müNHN), fand sich ein Exaleiptron (**HP 2756**).

In der Aufschüttung des Tumulus fand sich nahe der N-Ecke auf der NO-Langseite die Beisetzung eines Kinderschädels (12,26 müNHN), aber keine weiteren Überreste eines postcranialen Skeletts. Es handelt sich hierbei um eine sekundäre Teilbestattung. Anthropologische Untersuchungen ergaben, dass das Kind im Alter von ungefähr 5 Jahren gestorben war. Die Stelle war durch keine besonderen Kennzeichen markiert oder ausgestaltet worden. Der Kopf war mit Blickrichtung nach SO niedergelegt und von kleinen Steinen umgeben worden, neben ihm wurde eine Kotyle (**HP 2767**) niedergelegt (12,21 müNHN).

Grabgrube: Die rechteckige *Grube* war NW-SO-ausgerichtet, 2,10 – 2,17 m lang, 0,63 – 0,80 m breit und 0,19 m tief (OK 12,15 müNHN, GS 11,96 müNHN). Die Außenkanten der Grube waren deutlich zu erkennen.

Der *Leichnam* wurde in ausgestreckter Rückenlage mit dem Kopf im SO in die Grube gelegt. Die Armknochen hatten sich nicht erhalten. Insgesamt war das Skelett in einem schlechten Erhaltungszustand. Die anthropologischen Analysen ergaben, dass in diesem Grab eine adulte Frau (20+ Jahre) bestattet worden war.

Im Grab fanden sich zahlreiche *Beigaben*. Über v. a. dem linken Bein (12,06 – 12,09 müNHN) lagen auf einer Fläche von 0,30 x 0,40 m verteilt die meisten Beigaben: ein Skyphos (**HP 2768**), eine Miniatur-Amphora (**HP 2769**), eine konvexe Pyxis mit aufrechten Henkeln und Deckel (**HP 2774+2778**), drei konvexe Miniatur-Pyriden mit aufrechten Henkeln und Deckeln (**HP 2770, HP 2771+2785, HP 2775+2783**), eine Puder-Pyxis (**HP 2781+3198**), eine Lekanis (**HP 2776**), sieben Lekythoi (**HP 2772, HP 2777, HP 2779, HP 2780, HP 2782, HP 2784, HP 2787**), eine Miniatur-Chytra (**HP 2773**), ein Schalenskyphos (**HP 2786**) und eine weibliche Terrakotta-Statuette (**HC 874**). Da sich die Fußknochen des Skeletts nicht erhalten haben, kann die Lage der Füße nur rekonstruiert werden. An dieser Stelle fanden sich eiserne Beschläge für zwei Paar Sandalensohlen (**HM 1432**) (12,00 – 12,04 müNHN). Daneben lagen einige der bereits aufgezählten Gefäße. Links neben dem Kopf (11,97 müNHN) fand sich ein flacher Handspiegel aus Bronze (**HM 1437**) und rechts neben dem Oberarm zwei Bronzepyriden mit Deckeln (**HM 1434 A, HM 1434 B**). Für die weiteren Beigaben lässt sich die genaue Lage leider nur schwer rekonstruieren, da die Beschreibungen in der Grabungsdokumentation nicht ausführlich genug sind.

Drei Bronzenadeln mit Hütchenkopf und Silberüberzug (**HM 1433, HM 1435 A, HM 1435 B**) lagen entweder bei den Füßen oder in der S-Ecke der Grube beim Kopf der Bestatteten (12,03 müNHN). Das gleiche gilt für zwei Paare von Eisennadeln mit dicker Endscheibe (**HM 1436 A+B, HM 1438 A+B**).

Erwähnung: *Rudolph* 1975, 73

Publikation: *Rafn* 1984, 305-306; *Rafn* 1991b, 58. 61-62. Abb. 5-6

Grab 23 Schnitt 79-1, 1979

Inhumation

Taf. 25–26

Lage: Areal 3. Grab 23 befand sich 2,20 – 2,50 m SSW von Grab 22.

Datierung:

Grab 3. V. 5. Jh. v. Chr.

Außenbeigaben **HC 972** nicht datierbar

HP 3094 460 – 420 v. Chr.

HP 3094 A M. 5. Jh. v. Chr.

HP 3101 3. V. 5. Jh. v. Chr.

HP 3102 2. H. 6. Jh. v. Chr.

HP 3111 3. V. 5. Jh. v. Chr.

HP 3145 nicht datierbar

FG 6 1. – 3. V. 5. Jh. v. Chr.

Nische 1 2. H. 6.–3. V. 5. Jh. v. Chr.

Nische 2 1. H. 5. Jh. v. Chr.

Nische 3 1. H. 6.–3. V. 5. Jh. v. Chr.

Nische 4 480 – 470 v. Chr.

Nische 3 oder 4 E.6.–3.V. 5. Jh. v. Chr.

Zustand: ungestört

Äußere Gestaltung: Über der Grabgrube wurden keine besonderen Kennzeichen vorgenommen. Zwei keramische Beigaben lagen über und außerhalb der Grabgrube. Eine Kotyle (**HP 3111**) lag O direkt an der Außenkante beim Kopfende der Grube (12,80 müNHN) und ein Schalenskyphos mit antiken Brüchen (**HP 3102**) ein wenig weiter von der Außenkante der Grube entfernt am Fußende (13,04 müNHN). In dem Schalenskyphos **HP 3102** lagen ein Randfr. eines Kraters, ein kleiner Skyphosboden und ein Skyphoshenkel (alle ohne Inv.nr.). S bis SW von Grab 23 fanden sich über ein größeres Gebiet verstreut (12,75 / 12,84 / 12,95 / 13,10 / 13,18 / 13,30 / 13,37 müNHN) einzelne Beigaben: eine Kotyle mit gelochtem Boden (**HP 3101**), ein Skyphos mit gelochtem Boden (**HP 3094**), ein Eulen-Skyphos (**HP 3094 A**), ein Gefäßfr. mit gelochtem Boden (**HP 3145**) und eine weibliche Terrakotta-Statuette (**HC 972**); des Weiteren ein Randfr. eines Kraters, ein kleiner Skyphosboden, ein Skyphoshenkel, mehrere Frr. von Skyphoi, Frr. einer Kylix, Frr. einer Pyxis mit Deckel, Frr. von Kochtopfware, Frr. eines Amphorahenkels und eine Terrakotta-Figur (alle ohne Inv.nr.). Einige der Frr. wiesen gelochte Böden auf.

Ritualnischen 1 – 4, FG 6: Die Ritualnischen lagen 0,30 m N von Grab 23. Sie wurden durch Mäuerchen gebildet, die rechtwinklig auf eine rückseitige Begrenzung stießen. Sämtliche Mauersteine bestanden aus weißen Kalksteinplatten. Das rückwärtige Mäuerchen (Mauer-Nrn. 79-6, 79-7, 79-8) folgte einer WNW-OSO-Orientierung und verlief somit parallel zu der Grube von Grab 23. Es war auf einer Länge

von nur 2 m erhalten, kann aber auf 3,85 m ergänzt werden (OK 13,32 / 13,36 / 13,41 / 13,42 müNHN; UK 13,05 müNHN). Die 0,50 – 0,90 m langen Mauerchen Nr. 79-1, 79-2, 79-3, 79-4, 79-5 stießen in rechtem Winkel und zueinander parallel verlaufend auf die Rückwand (Mauer-Nrn. 79-6, 79-7, 79-8) und folgten einer SSW-NNO-Ausrichtung (OK 13,33 / 13,35 / 13,38 / 13,41 müNHN).

Durch die aufgezählten Mauerchen wurden (mindestens) vier Nischen gebildet, die ca. 0,50 – 1,20 m breit und ca. 0,60 – 1,00 m tief waren. Maße: **Nische 1** 0,70 x 0,90 m / UK 13,18 müNHN; **Nische 2** 1,20 x 0,70 m / oberster Fund 13,40 müNHN / UK 13,08 müNHN; **Nische 3** 0,50 x 1,00 m / oberster Fund 13,32 müNHN / UK 13,16 müNHN; **Nische 4** 0,58 x 0,65 m / oberster Fund 13,37 müNHN / UK 13,22 müNHN. In allen Nischen war die Boden hart gestampft. Nur Nische 2 hatte einen teilweisen Abschluss nach SSW durch zwei kleine Steine, welche parallel zur Rückwand und rechtwinklig auf Mauerchen 79-3 trafen (OK 13,29 müNHN); die Nische wurde aber nur bis zur Hälfte ihrer Breite begrenzt (L 0,54 m).

0,68 – 0,88 m unter den genannten zwei Steinen befanden sich vier Steine an gleicher Stelle (12,41 – 12,61 müNHN), von denen drei in einer Reihe lagen und ein vierter Stein annähernd rechtwinklig vorgesetzt war. Diese Steine lagen insgesamt auf einem tieferen Niveau als sämtliche vier Ritualnischen, so dass angenommen werden kann, dass sie und die davor niedergelegte **FG 6** (12,21 – 12,26 müNHN) früher als die Ritualnischen hingelegt worden waren.

FG 6 bestand aus einer Lekanis (**HP 3113**), einer Puder-Pyxis (**HP 3117**), einer Lekythos (**HP 3114**), zwei Kotylen (**HP 3115 A**, **HP 3115 B**), einem Miniatur-Schalenskyphos (**HP 3116**), Frr. von Kochtopfware (ohne Inv.nr.) und ein wenig Holzkohle und war mit einer weißen Kalksteinplatte abgedeckt. Auf dem gleichen Niveau (12,59 müNHN) wie **FG 6** fand sich auch eine Kotyle mit wahrscheinlich gelochtem Boden (**HP 3109**).

In **Nische 1** fanden sich zahlreiche Gefäße und kleine Stückchen Holzkohle. Zu den Gefäßen zählten ein Skyphos (**HP 3106**), eine Kylix Typ A oder B (**HP 3121**), zwei Kylikes Typ B (**HP 3119**, **HP 3120**), zwei Kylikes Typ C (**HP 3090**, **HP 3122**) und eine wahrscheinlich fußstiellose Kylix (**HP 3130**), ein Schalenskyphos (**HP 3134**), eine Rheneia-Schale (**HP 3171**), eine Kylix Typ A (**HP 3091**), eine Kylix Typ A / Augenschale (**HP 3124**), eine Miniatur-Kotyle (**HP 3126**), drei Kotylen (**HP 3123**, **HP 3125**, **HP 3133**), zwei Terrakotta-Reliefs mit Hähnen (**HC 966**, **HC 967**), eine Terrakotta-Taube (**HC 968**) und zwei Terrakotta-Statuetten (**HC 974**, **HC 975**). Die beiden Hähne (**HC 966**, **HC 967**) und die Taube (**HC 968**) wurden zusammengefunden, genauso wie die beiden nicht genauer zu identifizierenden Statuetten (**HC 974**, **HC 975**). Zusätzlich zu diesen Gefäßen wurden noch 50 – 60 weitere Frr. von u. a. sg. Ware gefunden, ein Kylixhenkel mit Holzkohleflecken an der Unterseite, einige nicht anpassende Frr. von attischen Schalen und eine große Menge Muschelschalen (alle ohne Inv.nr.).

Die Erde in **Nische 2** war etwas weicher. In einer Kalksteinplatte von Mauerchen 79-3 fand sich eine Vertiefung, in der sich ein Skyphos und Frr. einer Pyxis (ohne Inv.nr.) befanden. Die meisten Beigaben in dieser Nische lagen in der Ecke zwischen Mauer 79-8 und 79-3. Auf dem Niveau

von 12,85 müNHN änderte sich die Konsistenz der Erde; sie wurde in der Nähe von Mauer 79-8 gelblicher und trockener. Innerhalb der Nische 2 befanden sich drei Kotylen (**HP 3095**, **HP 3096**, **HP 3166**), eine Puder-Pyxis (**HP 3167**), der Deckel einer konvexen Pyxis mit aufrechten Henkeln (**HP 3118**), eine konvexe Pyxis mit aufrechten Henkeln (**HP 3172**), eine Kylix Typ B oder C (**HP 3147**), von der sich ein Fr. in Nische 1 befand, Frr. von Skyphoi, Kochtopfware und korinthischer Ware, kleine Stückchen Holzkohle (13,08 müNHN) und Muschelschalen (alle ohne Inv.nr.). Einige Frr. wurden unter einem Stein deponiert.

In **Nische 3** fanden sich eine konvexe Miniatur-Pyxis mit aufrechten Henkeln (**HP 3092**), Frr. zweier Tassen (**HP 3093 A+B**), zwei Kotylen (**HP 3088**, **HP 3089**), eine Oinochoe (**HP 3097**), eine Lekythos (**HP 3099**), ein Miniatur-Kalathos (**HP 3100**), ein Glas-Amphoriskos (**HV 329**), eine Terrakotta-Taube (**HC 977**), zwei weibliche Terrakotta-Statuetten (**HC 971**, **HC 976**), ein Terrakotta-Objekt (**HC 973**) und Frr. von Skyphoi, Kylikes, Pyxiden, einer Lekythos und Terrakotten (alle ohne Inv.nr.). Neben oder in der Pyxis **HP 3092** fanden sich viele Muschelschalen. Viele Gefäße befanden sich über- und ineinander gestapelt. Die beiden Kotylen **HP 3088** und **HP 3089** wurden nebeneinander gefunden. In einer Ecke befanden sich Skyphosfrr. auf einer kleinen, dünnen, flachen Steinplatte. Hier wurden auch Holzkohlestückchen gefunden.

In **Nische 4** fanden sich eine Lekythos (**HP 3098**) und eine Pyxis (ohne Inv.nr.).

Folgende Gefäße befanden sich entweder in **Nische 3** oder **4**. Eine eindeutige Zuweisung kann aufgrund mangelnder Dokumentation nicht vorgenommen werden. Zwei Schalenskyphoi (**HP 3135**, **HP 3136**), ein Skyphos (**HP 3137**), eine Kotyle (**HP 3140**), eine Miniatur-Kotyle (**HP 3142**), zwei Lekythoi (**HP 3138**, **HP 3139**), ein Miniatur-Krater (**HP 3141**), zwei Puder-Pyxiden (**HP 3192**, **HP 3193**), eine konvexe Miniatur-Pyxis mit aufrechten Henkeln (**HP 3143**), vier konvexe Pyxiden mit aufrechten Henkeln (**HP 3144**, **HP 3173**, **HP 3174**, **HP 3175**), eine Dreifuß-Pyxis mit Deckel (**HP 3169**), sieben Deckel von konvexen Pyxiden mit aufrechten Henkeln (**HP 3165**, **HP 3182**, **HP 3183**, **HP 3184**, **HP 3185**, **HP 3186**, **HP 3187**), ein Deckel einer Lekanis (**HP 3188**), drei Böden von konvexen Pyxiden mit aufrechten Henkeln (**HP 3189**, **HP 3190**, **HP 3191**), zwei weibliche Terrakotta-Protomen (**HC 969**, **HC 970**) und eine Eisennadel (**HM 1547**). Dazu kommen noch Frr. von Skyphoi, Lekythoi und einer Chytra (alle ohne Inv.nr.).

Folgende Funde können nur dem Gebiet der **Ritualnischen**, aber keiner speziellen zugeordnet werden: ein Thymiaterrion (?) (**HP 3128**), eine Kylix Typ C (**HP 3129**), eine Miniatur-Kotyle (**HP 3131**), eine Lekythos (**HP 3146**), ein Bolsal (**HP 3127**) und eine Chytra mit Deckelfalz und Dampftülle (**HP 3132**).

Grabgrube: Die rechteckige *Grube* lag in WNW-OSO-Orientierung und hatte eine Länge von 2,42 – 2,52 m, eine Breite von 0,72 – 0,74 m (OK 12,60 müNHN, GS 12,00 – 11,95 müNHN) und eine Tiefe von 0,60 – 0,65 m. Am Fußende der Grube befand sich ein Stein (12,33 müNHN). Über diesem Stein wurde ein Mergelfleck beobachtet (12,50 – 12,23 müNHN).

Der *Leichnam* wurde in ausgestreckter Rückenlage mit dem

Kopf im OSO in der Grube beigesetzt (12,04 müNHN), wobei der Körper in der langen Grube mittig platziert wurde. Der rechte Arm lag ausgestreckt neben dem Körper, der linke Arm war im Ellbogen angewinkelt und über die Hüfte (12,00 müNHN) gelegt worden. Die Fußknochen haben sich nicht erhalten. Nach den anthropologischen Analysen wurde in diesem Grab eine Frau beigesetzt, die im Alter von vielleicht 25 – 30 Jahren verstorben war. Nur drei *Beigaben* fanden sich neben der Verstorbenen: vertikal in der Erde (12,00 m) fanden sich in Höhe der Brust der Verstorbenen nebeneinander eine Eisennadel mit Granatapfelkopf (**HM 1541 A**) und eine Eisennadel (**HM 1541 B**), im Bereich der Mundhöhle (12,04 m) fand sich eine weitere Eisennadel mit Granatapfelkopf (**HM 1541 C**). Die restlichen *Beigaben* wurden im WNW-Teil der Grube in der Auffüllung deponiert (12,09 – 12,53 müNHN), v. a. an der NO-Längsseite. In der Grubenauffüllung fanden sich ausschließlich keramische *Beigaben*: eine konvexe Pyxis mit aufrechten Henkeln und Deckel (**HP 3103**), zwei Skyphoi (**HP 3105**, **HP 3112**), eine Miniatur-Kotyle (**HP 3107**), eine Kotyle (**HP 3110**), eine Kotyle mit gelochtem Boden (**HP 3104**) und ein Schalenskyphos mit Kohlflecken auf der Unterseite (**HP 3108**). Der Skyphos **HP 3112** lag in mehrere Fr. zerbrochen an drei unterschiedlichen Plätzen: ein Fr. fand sich unter dem Stein am Fußende der Grube, ein anderes auf dem Mergelfleck über dem Stein. Die Pyxis mit Deckel **HP 3103** lag auf der Seite, der Deckel befand sich aber noch auf der Dose, in der kein Inhalt festgestellt werden konnte. Der Skyphos **HP 3105** lag umgedreht mit dem Rand nach unten.

Erwähnung: *Rudolph et al. 1979*, 129

Grab 24 Schnitt 73-1, 1973
Inhumation, Enchytrismos

Taf. 27

Lage: Areal 1 / Bereich 3. Grab 24 lag 0,40 m NW von Grab 25 und 0,25 m W vom Scheiterhaufen.

Datierung: *Grab* 1. H. 5. Jh. v. Chr.

Außenbeigabe **HP 1958** 3. V. 6. Jh. v. Chr.

Zustand: ungestört

Äußere Gestaltung: Die Erde um das Grab herum war locker, gelblichrot (5 YR 5/8) und mit kleinen Steinen gemischt. Die Gefäßbestattung wurde mit drei größeren Kalksteinen abgedeckt (13,44 müNHN), die als kleiner Steinhaufen auf einer Fläche von 0,40 x 0,82 m ein wenig übereinander und direkt auf dem Bestattungsgefäß auflagen. NW vor den Felssteinen (13,40 müNHN) fanden sich die Fr. einer Kleinmeisterschale (**HP 1958**).

Grabgrube: Es konnte keine *Grube* nachgewiesen werden. Da das Bestattungsgefäß (**HP 1938**) einen Durchmesser von ca. 0,40 m und eine Höhe von ca. 0,27 m aufwies, muss eine Grube mit mind. diesen Maßen angelegt worden sein (OK 13,38 müNHN / UK mind. 13,11 müNHN).

Bestattungsgefäß: Direkt unter der Steinabdeckung befand sich als Bestattungsgefäß eine aufrechtstehende (Rand 13,38 müNHN / Boden 13,11 müNHN) große Chytra (**HP 1938**), die mit einem großen Fr. einer kleineren Chytra abgedeckt war (**HP 1937**). Das Fr. der kleineren Chytra, das als Deckel fungierte, wies auf der Seite und am Boden Brandspuren auf.

Leichnam: Der Inhalt aus dem Bestattungsgefäß wurde auf der Grabung ungesiebt in Tüten verpackt; in der Dokumentation wurde vermerkt, dass ein paar kleine Knochen und einige kleine Knochenfr. gefunden wurden. Die Knochen wurden leider keiner anthropologischen Analyse unterzogen. Es besteht die Annahme der Beisetzung eines Neugeborenen (siehe Appendix). Der Befund ähnelt stark der Anlage von Grab 25, die sich unmittelbar benachbart befand. Unter der Gefäßbestattung wurde eine Kiesel-schicht ergraben, aus der keine weiteren Funde stammen.

In dem Bestattungsgefäß befand sich keine *Beigabe*.

Erwähnung: *Rudolph 1973–1974*, 268; *Rafn 1991b*, 63–64, Abb. 7–8

Grab 25 Schnitt 73-1, 1973
Inhumation, Enchytrismos

Taf. 28

Lage: Areal 1 / Bereich 3. Grab 25 lag mit einem Abstand von 0,40 m SO von Grab 24 und mit einem Abstand von 0,20 m SW vom Scheiterhaufen.

Datierung: *Grab* nicht datierbar

Außenbeigabe **HP 1941** A. 5. Jh. v. Chr.

Zustand: ungestört

Äußere Gestaltung: Außerhalb der Grabgrube fand sich 0,30 m S der Abdeckplatte eine Kotyle mit gelochtem Boden (**HP 1941**) (13,67 müNHN). Unter dem Gefäß lag eine Konzentration von Scherben (ohne Inv.nr.).

Die Erde über dem Grab war locker, gelblichrot (5 YR 5/8) und mit kleinen Steinen gemischt. Die Gefäßbestattung war mit einem grob rechteckigen, unbearbeiteten Kalksteinblock (0,50 x 0,34 m) komplett abgedeckt (13,54 müNHN), der sich leicht von SO nach NW neigte. Die Abdeckplatte lag direkt auf dem Bestattungsgefäß auf.

In die Unterseite des Abdecksteins hatte sich ein kleines Fr. eines Henkels (ohne Inv.nr.) eingedrückt, da der Kalksteinblock durch großen Wassereinfluss aufgeweicht worden war. Das Henkelfr. lag als *Beigabe* direkt auf dem Bestattungsgefäß.

Grabgrube: Die *Grube* für das Bestattungsgefäß wurde rundoval angelegt und wies eine Breite von 0,58 m, eine Länge von 0,63 m und eine Tiefe von mind. 0,37 m auf (OK 13,49 müNHN / UK mind. 13,12 müNHN). Der Grubenrand war mit aufgestellten Kalksteinplatten ausgekleidet (13,32 / 13,37 / 13,43 / 13,44 / 13,49 müNHN). Zwischen den Kalksteinplatten wurde das Bestattungsgefäß platziert.

Bestattungsgefäß: Das Bestattungsgefäß, eine Hydria (**HP 1957**), war durch die darüberliegende Abdeckplatte zerdrückt worden. Die Hydria lag auf der Seite in N-S-Ausrichtung mit der Mündung im N (Rand 13,45 müNHN / Boden 13,12 müNHN). Die Hydria war mit derselben Erde gefüllt, die sich innerhalb der Grube und über dem Grab fand (5 YR 5/8).

Leichnam: Die Hydria enthielt winzige hohle Knochen und kleine Knochenfr., die sehr fragmentiert und in keinem guten Erhaltungszustand waren. Nach den anthropologischen Analysen wurde hier ein neugeborenes Kind bestattet, welches anscheinend termingerecht entbunden worden war, aber innerhalb der ersten zwei Lebensmonate verstarb. *Beigaben:* In der Hydria wurde neben den Überresten der Knochen ein kleines Stück Muschelschale gefunden.

Erwähnung: *Rudolph* 1973–1974, 268; *Rafn* 1991b, 58. 62, Abb. 7-8

Grab 26 Schnitt 570/925, 1975 und 1979
Inhumation

Taf. 29

Lage: Areal 3. Grab 26 befand sich genau über Grab 18 und störte dieses im oberen Bereich. Grab 26 lag des Weiteren 1,34 – 1,60 m SSW von Grab 19 und mind. 0,70 m OSO von Grab 22.

Datierung: *Grab* 4. V. 5. Jh. v. Chr.

Außenbeigabe **HP 2759** 3. V. 5. Jh. v. Chr.

Zustand: Bei den Ausgrabungen wurde die W-Hälfte des Grabes durch einen Bagger herausgerissen und zerstört.

Äußere Gestaltung: Ein Fr. einer Rheneia-Schale (**HP 2759**) fand sich 0,36 – 0,46 m (13,36 – 13,46 müNHN) über der WNW-Grubenhälfte. Andere Kennzeichnungen über dem Grab wurden nicht gefunden.

Grabgrube: Das Grab wurde in der Kampagne 1975 entdeckt und teilweise ausgegraben. In der nächsten Kampagne 1979 sollte der Rest des Grabes freigelegt werden. Leider hat ein Bulldozer den Bereich zu tiefgreifend freigelegt, so dass der untere Teil des Skeletts herausgerissen und die Grabgrube zerstört wurde. Für Grab 26 wurde nur der 1979 ausgegrabene OSO-Teil der Grabgrube dokumentiert.

Die *Grube* lag in WNW-OSO-Orientierung und war mind. 1,04 m lang, mind. 1,10 m breit und 0,83 – 0,85 m tief (OK 13,00 müNHN; GS 12,16 / 12,17 müNHN). Am Kopfende wurde ein durchschnittlich 0,12 m breiter, ovaler Absatz errichtet (12,61 müNHN), der den Abschluss der Grube bildete. Die innere Grube maß mind. 0,90 x 0,83 m. Der *Leichnam* wurde in WNW-OSO-Richtung in die Grabgrube gelegt. Der Teil unterhalb des Brustkorbes wurde 1979 von einem Bulldozer herausgerissen und ist undokumentiert verloren. Der Kopf lag im OSO (12,31 müNHN) und wurde von zwei Kalksteinblöcken eingerahmt und teilweise abgedeckt (12,31 / 12,41 / 12,51 müNHN), zwei weitere Kalksteinblöcke (12,21 / 12,27 / 12,31 müNHN) stützten den Unterkieferknochen (12,21 müNHN). Das Skelett lag, soweit feststellbar, in ausgestreckter Rückenlage, die Arme (12,18 müNHN) waren über der Brust (12,20 müNHN) gekreuzt, die rechte Hand lag auf dem linken Unterarm. Die Knochen waren extrem brüchig und in einem sehr schlechten Erhaltungszustand. Nach den anthropologischen Untersuchungen handelte es sich bei der hier bestatteten Person um eine junge Frau, die im Alter von 16 – 18 Jahren gestorben war.

Beigaben aus Grab 26 konnten sowohl in der 1975-, als auch in der 1979-Kampagne dokumentiert werden. Sie können anhand ihrer Fundlage in zwei Gruppen eingeteilt werden. Vier Beigaben befanden sich auf der linken Seite des Skeletts in der SW-Längshälfte der Grube (12,17 / 12,18 müNHN): zwei Kotylen (**HP 2738**, **HP 2766**), ein einhenkliges Schälchen (**HP 2740**) und ein Skyphos (**HP 2739**), von denen sich zwei Beigaben in der Grubenauffüllung befanden. Die Frr. der einen Kotyle (**HP 2766**) fanden sich auf zwei unterschiedlichen Niveaus (12,27 / 12,44 müNHN) mit einem Höhenunterschied von 0,17 m, aber an derselben Stelle. Das zweite Gefäß aus der Grubenauffüllung (12,78 müNHN) war die andere Kotyle (**HP 2738**).

Zur zweiten Beigabengruppe gehörten fünf Beigaben, von denen drei neben dem Oberkörper des Leichnams lagen. Ein flacher Handspiegel aus Bronze (**HM 1430**) lag neben dem linken Oberarm (12,15 müNHN), eine Eisennadel mit floralem Kopf (**HM 1540 A**) und eine Eisennadel mit dicker Endscheibe, Hauben- oder Granatapfelkopf (**HM 1540 B**) lagen neben der rechten Schulter (12,15 müNHN). Eine Miniatur-Kotyle (**HP 3086**) (12,96 müNHN) und ein Henkel einer Amphora (**HP 3087**) (12,44 müNHN) fanden sich in der Grubenauffüllung.

Erwähnung: *Rudolph et al.* 1979, 129; *Rafn* 1991b, 58

Grab 27 Schnitt 570/925, 1975 und
Schnitt 575/925, 1975

Inhumation

Taf. 30

Lage: Areal 3. Grab 27 lag mit einem Abstand von 0,14 m SW von Grab 17, mit einem Abstand von 0,90 – 1,20 m N von Grab 22 und mit einem Abstand von 0,64 m WNW von Grab 28.

Datierung: *Grab*

4. V. 5. Jh. v. Chr.

Außenbeigaben **HP 2716** 1. H. 5. Jh. v. Chr.

HP 2763 3. V. 5. Jh. v. Chr.

HP 2794 4. V. 5. Jh. v. Chr.

FG 1 5. Jh. v. Chr.

FG 2 2. – 4. V. 5. Jh. v. Chr.

Zustand: ungestört

Äußere Gestaltung: Sechs Steine lagen auf einer Länge von 1,80 m NO vor dem Grab (12,75 / 12,76 / 12,77 müNHN) in einer etwas unregelmäßigen Linie. Bei diesen Steinen fanden sich mehrere Frr. einer Kylix und ein Henkelfr. (alle ohne Inv.nr.). W vor zwei Steinen war eine Lage kleiner Kiesel zu beobachten (12,59 müNHN). Unter dem größten Stein, der den Abdeckplatten am nächsten lag (12,77 müNHN), fanden sich Frr. einer Chytra (**HP 2794**) (12,53 müNHN).

Weiter nach NO wurde zwischen zwei Steinen **FG 1** deponiert (12,40 – 12,46 müNHN): zwei Lekanides (**HP 2713**, **HP 2714**) und zwei Kotylen (**HP 2715**, **HP 2793**).

Unter dem nordöstlichsten Stein in dieser Reihe lagen drei weitere Steine schräg in der Erde (12,30 / 12,35 – 12,44 / 12,54 müNHN), unter denen sich wiederum eine Kotyle (**HP 2716**) befand (12,22 müNHN).

W der W-Ecke des Grabes fanden sich vier kleinere Steine (12,70 / 12,97 müNHN). Zwischen diesen lag **FG 2**: eine Chytra (**HP 2764**) (12,55 müNHN) und S der Steine eine Lekanis (**HP 2760**) und drei Kotylen (**HP 2761**, **HP 2762**, **HP 2765**) (12,18 / 12,46 / 12,48 / 12,50 müNHN).

Die Grabgrube war mit vier Sandsteinplatten auf einer Fläche von 2 x 0,75 m vollkommen abgedeckt (12,52 / 12,55 müNHN), von denen die besterhaltene 0,75 x 0,65 x 0,08 m maß. Alle vier Steine waren nahezu in der Mitte eingebrochen und befanden sich mit der OK 0,51 – 0,54 m über der Grabgrube (11,96 – 12,47 / 12,44 müNHN).

Auf den Abdecksteinen lagen insgesamt sieben kleine Steine (12,60 / 12,61 / 12,67 / 12,86 / 12,98 müNHN) und fast in der Mitte eine Miniatur-Kotyle (**HP 2763**) (12,41 müNHN). Des Weiteren fanden sich auf dem WNW-Teil der Platten Frr. von Kochtopfware (ohne Inv.nr.).

Grabgrube: Die *Grube* war WNW-OSO-orientiert und wies

einen komplett umlaufenden, durchschnittlich 0,12 m breiten Absatz auf (12,19 müNHN). Die Grube war an den Außenkanten 2,00 – 2,08 m lang, 0,71 – 0,80 m breit und 0,48 – 0,51 m tief (OK 12,44 / 12,47 müNHN, GS 11,96 müNHN). Im Inneren dagegen war sie nur 1,86 – 1,90 m lang und 0,44 – 0,53 m breit. Der umlaufende Absatz diente als Auflager für die Abdeckplatten.

Der *Leichnam* wurde in ausgestreckter Rückenlage mit dem Kopf im OSO (12,04 müNHN) in die Grabgrube gelegt. Der linke Arm wurde in einem rechten Winkel gebeugt über das Becken gelegt, der rechte Arm lag nur leicht angewinkelt über dem Becken. Die Fuß- und Handknochen, das Becken und große Teile des Brustkorbes haben sich nicht erhalten. Nach den anthropologischen Untersuchungen wurde hier eine Frau bestattet, die in einem Alter von mehr als 60 Jahren verstorben war.

Der Verstorbenen wurden zwei *Beigaben* mit in das Grab gegeben: auf der linken Seite der Hüfte (12,06 müNHN) lag ein Bolsal (**HP 2741**) und auf der linken Schulter (12,02 müNHN) eine Eisennadel mit Granatapfelkopf (**HM 1504**).

Erwähnung: *Rudolph 1975, 72. 73; Rafn 1991b, 58*

Grab 28 Schnitt 74-5, 1974 und
Schnitt 570/925, 1975 und
Schnitt 570/929, 1975

Inhumation

Taf. 31

Lage: Areal 3. Grab 28 befand sich 0,24 m SO von Grab 17, 1,20 – 1,40 m N von Grab 18, 0,65 m WSW von Grab 19 und 0,64 m OSO von Grab 27.

Datierung: *Grab* E. 5. Jh. v. Chr.
Außenbeigaben **HC 872** 2. H. 5. Jh. v. Chr.
HM 1390 A nicht datierbar
HM 1390 B nicht datierbar

Zustand: ungestört

Äußere Gestaltung: Über der Grabgrube war die Erde weich, rötlich braun und gemischt mit größeren Kieseln (12,28 / 12,32 müNHN).

Über und neben dem Grab wurden drei *Beigaben* gefunden: eine weibliche Terrakotta-Protome (**HC 872**) (12,80 müNHN) und zwei Teile einer Fleischgabel (**HM 1390 A, HM 1390 B**) (12,99 müNHN).

Grabgrube: Für dieses Grab wurde keine *Grube* angelegt. Unter der Kieselsteinpackung war die Erde weicher und rötlich braun. 0,28 – 0,32 m unter der Kieselschicht wurde das Skelett des Verstorbenen gefunden. Die UK des Grabes befand sich bei 12,00 müNHN.

Der *Leichnam* wurde in WNW-OSO-Ausrichtung mit dem Kopf im OSO (12,22 müNHN) beigesetzt (Becken 12,05 müNHN / Beine 12,02 müNHN). Das Skelett war mind. 1,10 m lang, 0,40 m breit und lag in ausgestreckter Rückenlage mit ausgestreckten Armen neben dem Körper. Die anthropologischen Untersuchungen haben ergeben, dass es sich bei der hier bestatteten Person um ein in adultem Alter (20+ Jahre) verstorbenen Mann handelte.

Dem Verstorbenen wurde eine *Beigabe* mitgegeben. Zwi-

schen den Unterschenkeln des Bestatteten (12,02 müNHN) lag ein Schalenskyphos (**HP 2731**).

Erwähnung: *Rudolph 1975, 73*

Scheiterhaufen Schnitt 73-1, 1973

Kremation

Taf. 32

Lage: Areal 1 / Bereich 3. Der Scheiterhaufen lag nur 0,20 m NO von Grab 25.

Datierung: 3. V. 5. Jh. v. Chr.

Zustand: ungestört

Anlage: Der Scheiterhaufen wurde nicht in seiner gesamten Ausdehnung ergraben. Dokumentiert wurde eine Länge von 1,60 m, eine Breite von 0,54 m und eine Tiefe von 0,32 m. Die Längsrichtung lag in NW-SO-Ausrichtung. Die Erde über dem Scheiterhaufen war gelblichrot (5 YR 5/8). Der Scheiterhaufen wurde durch ein Material nachgewiesen, das fast ausschließlich aus Asche, Holzkohle und größeren Kohlestücken bestand und sehr weich und bröselig war. Die Ascheschicht formte nach Angaben der Ausgräber einen Hügel, der mind. 0,32 m hoch war (OK 13,56 müNHN / UK 13,24 müNHN). Im oberen Bereich der Ascheschicht wurde ein im Durchmesser ca. 0,10 m dicker verkohlter Holzsplit dokumentiert; die Asche um den Klotz herum war besonders pudrig und sehr weich, aber weiterhin gelblichrot (5 YR 5/8). Da dieses Holzsplit nicht vollständig verbrannt und zu Asche geworden war, gingen die Ausgräber davon aus, dass das Feuer für sechs Stunden oder mehr gebrannt zu haben schien und evtl. mit Erde gelöscht wurde und zwar bevor das Scheit zusammenstürzte. Unter der Ascheschicht wurde eine hart gepackte Kieselschicht beobachtet (13,24 müNHN). Nach Angaben der Ausgräber war nicht zu entscheiden, ob der Scheiterhaufen in einer künstlichen Grube angelegt worden war. Die gesamte Asche des Scheiterhaufens wurde durchsiebt. *Leichenbrand:* Nahezu in der Mitte des Scheiterhaufens wurden einige menschliche Knochen, Teile eines Schädels und zwei Zähne gefunden. Nach den anthropologischen Analysen gehörten die Leichenbrandreste zu einem Erwachsenen (20+ Jahre), der hier kremiert wurde. Die wenigen erhaltenen Schädelfr. geben nur vage Anhaltspunkte zu dem Geschlecht: vielleicht wurde hier eine Frau kremiert. Die Kremation wurde nach den Untersuchungsergebnissen des Anthropologen bei mittelhoher Temperatur (ca. 850°C) durchgeführt. Mit dieser Temperatur wurde jedoch die Sintertemperatur des Knochens nicht erreicht. Die erhaltenen Knochenfr. sind sämtlich schwarz oder kohlegrau gefärbt, dies spreche für eine langsame Verbrennung. Auf diesem Scheiterhaufen haben sich insgesamt nur sehr wenig Leichenbrandreste erhalten.

Auf dem Scheiterhaufen fand sich mind. eine keramische *Beigabe*. Nahezu über der Mitte der Ascheschicht (13,54 – 13,64 müNHN) lag eine Chytra (**HP 3196**). Über und in dem Scheiterhaufen wurden weitere einzelne Fr. von Keramik gefunden (alle ohne Inv.nr.).

Erwähnung: *Rudolph 1973–1974, 268*

Publikation: *Rafn 1991b, 62–63*

**Katalog A: Befunde und Fundkontexte in Nekropolenareal 1 / Bereich 3 und Areal 3 von Halieis
A2: Fundgruppen, Einzelfunde und sonstige Befunde**

EF 8/11/12 Schnitt 575/919, 1974

Taf. 33

Lage: Areal 3. Der EF 8/11/12 lag mit einem Abstand von 0,15 m N von Grab 8, mit einem Abstand von 0,30 m W von Grab 11 und mit einem Abstand von 0,20 m S von Grab 12.

Datierung: nicht datierbar

Zustand: ungestört

Ausgestaltung: Die Erde über dem Befund war gelblichrot (5 YR 5/6, yellowish red). Darunter fand sich ein dicker Fleck Asche (13,09 müNHN), in dessen Mitte sich ein Fleck weißen kalksteinähnlichen Materials befand. Weiter unten kam ein wenig Holzkohle zu Tage (12,29 müNHN). Unter der Holzkohle (ca. 12,20 müNHN) fanden sich Frr. einer Kotyle (ohne Inv.nr.).

Zu der FG gehören ein großer Amphorahenkel (**HP 3170**), ein Skyphos (**HP 3071**), ein Deckel einer Pyxis (**HP 3072**), eine Kotyle (**HP 3073**), ein Schalenskyphos (**HP 3074**) und ein Tierknochenfr.

EF 11/14 Schnitt 575/919, 1975

Taf. 34

Lage: Areal 3. Der EF lag 1,25 m NO von Grab 11 und 0,30 m SW von Grab 14.

Datierung: nicht datierbar

Zustand: ungestört

Ausgestaltung: Auf einem Niveau von 12,17 müNHN lagen Tierknochenfrr.

FG 24/25-1 Schnitt 73-1, 1973

Taf. 37

Lage: Areal 1 / Bereich 3. FG 24/25-1 lag 0,50 m SO von FG 24/25-2+5, 0,30 m NW von FG 24/25-3 und 1,30 m SO von Grab 25.

Datierung: 1. H. 5. Jh. v. Chr.

Zustand: ungestört

Ausgestaltung: Die Erde, in der sich FG 24/25-1 befand, war sehr weich und pudrig, gelblichrot (5 YR 5/8, yellowish red) und feucht. Die Gefäße der FG lagen sämtlich dicht beieinander an einem Platz (OK 13,19 müNHN) und waren nicht abgedeckt worden.

Zu oberst fand sich eine Kotyle in umgedrehter Fundlage (**HP 1931**). Darunter folgten weitere acht Gefäße: eine Lekythos (**HP 1936**), zwei Kotylen (**HP 1942**, **HP 1945**) und ineinandergestapelt eine Pyxis mit geraden Seiten und Deckel (**HP 1927**) sowie eine konvexe Miniatur-Pyxis mit aufrechten Henkeln und Deckel (**HP 1956**), zwei Lekanides (**HP 1926**, **HP 1928**) und eine Puder-Pyxis (**HP 1925**). Unter der FG kam eine feste Kieselschicht heraus (13,04 müNHN).

Erwähnung: *Rudolph 1973–1974*, 268

Publikation: *Rafn 1991b*, 63–64. 70

FG 17/19 Schnitt 570/929, 1975

Taf. 35

Lage: Areal 3. Die FG lag 0,95 m W von Grab 19 und 0,70 m N von Grab 17.

Datierung: 3. V. 6. – 1. V. 5. Jh. v. Chr.

Zustand: ungestört

Ausgestaltung: Vier Steine lagen in einer kurvigen Linie nebeneinander (12,80 müNHN). S direkt vor dem größten Stein der Steinreihe lag die FG (12,55 müNHN), bestehend aus drei kleinen, zerbrochenen Gefäßen: ein Becher (**HP 2788**), ein Deckel einer Puder-Pyxis (**HP 2789**) und eine Kotyle (**HP 2790**). Die FG war mit einem Stein abgedeckt worden (12,80 müNHN).

Unterhalb der Steinreihe wurde die rötlichbraune Erde härter, es folgte eine Steinpackung aus großen Kieseln und darunter wieder weiche Erde; aus diesen unteren Schichten kamen keine Funde (bis 11,92 müNHN).

FG 24/25-2+5 Schnitt 73-1, 1973

Taf. 38

Lage: Areal 1 / Bereich 3. Die FG 24/25-2/5 lag 0,60 m SO von Grab 25 und 0,40 m NW von FG 24/25-1.

Datierung: FG 2: 1. – 3. V. 5. Jh. v. Chr.

FG 5: E. 6. – 3. V. 5. Jh. v. Chr.

Zustand: ungestört

Ausgestaltung: Zwischen zwei aufrechtstehenden, unbearbeiteten Kalksteinplatten wurden zwei korinthische Dachziegel (**HC 485**; der andere Dachziegel ohne Inv.nr.) zeltartig aufgestellt (13,57 müNHN). Der SO Dachziegel wurde nahezu senkrecht in den Boden gestellt und der NW Ziegel mit einem Winkel von ca. 75° schräg an diesen angelehnt. Die beiden Kalksteinplatten standen mit einem Abstand von 0,70 m parallel zueinander und rahmten die beiden Dachziegel an ihren Seiten ein und verschlossen somit die Öffnung, die durch die zeltartige Aufstellung entstanden war. Zusätzlich wurden auf die SW-Ecke, die von Dachziegeln und Kalksteinplatte gebildet wurde, drei kleine Steine gelegt. Die Erde über den Dachziegeln und darunter war locker und mit vielen kleinen Steinen gemischt und gelblichrot (5 YR 5/8, yellowish red).

FG 2 befand sich direkt mittig vor dem SO Dachziegel (13,15 müNHN) und bestand aus einer Saugtasche

FG 20/21 Schnitt 79-4, 1979

Taf. 36

Lage: Areal 3. Die FG befand sich 1,00 m O von den Gräbern 20 und 21.

Datierung: 1. H. 5. Jh. v. Chr.

Zustand: ungestört

Ausgestaltung: Die FG lag unbedeckt in der Erde (11,55 – 11,65 müNHN). Es wurden keine äußeren Gestaltungsmerkmale dokumentiert.

(**HP 1929**), einem Deckel einer konvexen Pyxis mit aufrechten Henkeln (**HP 1930**), vier Kotylen (**HP 1932**, **HP 1933**, **HP 1934**, **HP 1935**), einer Lekanis (**HP 1946**) und einer Streuung aus Muschelschalen.

FG 5 dagegen fand sich mitten unter dem NW Ziegel (13,10 – 13,12 müNHN). Zu dieser FG gehörten zwei Gefäße und eine Handvoll Muschelschalen: eine Kotyle (**HP 1939**) und eine Lekanis (**HP 1940**).

Unter den Dachziegeln und den beiden FGn zeigte sich die bekannte Kieselschicht (12,93 müNHN).

Erwähnung: *Rudolph 1973–1974*, 268

Publikation: *Rafn 1991b*, 63–64. 70. Abb. 7–8

FG 24/25-3 Schnitt 73-1, 1973

Taf. 39

Lage: Areal 1 / Bereich 3. FG 24/25-3 lag 0,30 m SO von FG 24/25-1, 0,30 m NW von FG 24/25-4 und 1,75 m SO von Grab 25.

Datierung: E. 6. – 2. H. 5. Jh. v. Chr.

Zustand: ungestört

Ausgestaltung: Die FG war mit zwei Platten abgedeckt, die beide annähernd horizontal in der Erde lagen. Die NW-Kalksteinplatte (0,58 x 0,35 / 0,37 x 0,14 / 0,16 m) lag auf einem höheren Niveau als die zweite Platte, neigte sich leicht von NW nach SO (13,80 – 13,82 müNHN) und war bearbeitet. Die SO-Muschelkalkplatte (0,53 x 0,47 x 0,10 m) neigte sich dagegen leicht von SO nach NW, war sorgfältig bearbeitet und wies eingemeißelte Absätze auf der Oberfläche auf. Beide Platten lagen so versetzt, dass sie nur mit ihren Außenkanten aufeinanderlagen. Die Erde über den Abdeckplatten war kräftig braun (7.5 YR 5/6, strong brown).

An der Stelle, an der die beiden Platten aufeinandertrafen, wurde im SW direkt neben den Platten (13,77 müNHN) eine Kotyle mit gelochtem Boden (**HP 1943**) in umgedrehter Lage deponiert.

FG 3 lag mit sieben Gefäßen recht dicht beieinander (13,51 müNHN): eine Miniatur-Kotyle (**HP 1944**), eine Lekanis ohne Deckel (**HP 1954**), eine Pyxis mit geraden Seiten ohne Deckel (**HP 1947**), eine Lekanis (**HP 1950**), zwei Kotylen (**HP 1948**, **HP 1955**), eine Lekythos (**HP 1951**) und eine weibliche Terrakotta-Statuette (**HC 489**).

Unterhalb der FG kam eine recht harte Kieselschicht zutage (13,04 müNHN).

Erwähnung: *Rudolph 1973–1974*, 268

Publikation: *Rafn 1991b*, 63–64. 70

FG 24/25-4 Schnitt 73-1, 1973

Taf. 40

Lage: Areal 1 / Bereich 3. FG 24/25-4 lag 0,30 m SO von FG 24/25-3, 0,20 m NW von FG 24/25-6 und 2,90 m SO von Grab 25.

Datierung: 5. Jh. v. Chr.

Zustand: ungestört

Ausgestaltung: FG 24/25-4 wurde offen in der Erde deponiert (13,37 müNHN).

Zu dieser kleinen FG gehörten ein Miniatur-Schalenskyphos (**HP 1953**) und eine Bauchlekythos (**HP 1952**).

Unter der FG befand sich eine recht harte Kieselschicht,

aus der keine Funde mehr stammten.

Erwähnung: *Rudolph 1973–1974*, 268

Publikation: *Rafn 1991b*, 63–64. 70

FG 24/25-6 Schnitt 73-1, 1973 und
Schnitt 545/965-970, 1974

Taf. 41

Lage: Areal 1 / Bereich 3. FG 24/25-6 lag 0,20 m SO von FG 24/25-4, 0,80 m N von den EF 24/25 SO und 3,20 m SO von Grab 25.

Datierung: 2. H. 5. Jh. v. Chr.

Zustand: ungestört

Ausgestaltung: FG 24/25-6 wurde mit allen Gefäßen an einer Stelle gefunden und war unbedeckt (13,30 – 13,40 müNHN).

Zu der FG gehörten eine konvexe Miniatur-Pyxis mit aufrechten Henkeln und Deckel (**HP 2296**), zwei Lekanides (**HP 2381+2382**, **HP 2384**) und drei Kotylen (**HP 2378**, **HP 2379**, **HP 2380**).

Erwähnung: *Rudolph 1973–1974*, 268

Publikation: *Rafn 1991b*, 63–64. 70

EFe 24/25 SO Schnitt 73-1, 1973 und
Schnitt 545/965-970, 1974

Taf. 42

Lage: Areal 1 / Bereich 3. Die EFe lagen 0,80 m S von FG 24/25-6 und 3,90 m SSO von Grab 25.

Datierung: nicht datierbar

Zustand: ungestört

Ausgestaltung: Die Funde lagen einzeln und ein wenig isoliert. Es fand sich keine Abdeckung des Depots.

Es handelte sich um ein Randfrr. einer Kylix Typ A oder B (**HP 2376**), ein Bodenfr. eines geschlossenen Gefäßes (**HP 2377**) und einen Skyphoshenkel (**HP 2383**).

Erwähnung: *Rudolph 1973–1974*, 268

Publikation: *Rafn 1991b*, 63–64. 70

Feuerstelle Schnitt 79-4, 1979

Taf. 43

Lage: Areal 3. Die Feuerstelle lag 1,50 m S von Grab 15.

Datierung: Funde datieren 1. H. 6. – 5. Jh. v. Chr.

Zustand: ungestört

Ausgestaltung: Über den Resten der Feuerstelle hatte sich ein ca. 0,70 m großer Fleck Asche erhalten. Die Feuerstelle war aus Herdsteinen gebaut worden, die halbkreisförmig nach NO ausgelegt waren (12,15 / 12,22 / 12,24 / 12,36 müNHN). Im Inneren dienten Erde und Kiesel als Baumaterial. Die UK der Feuerstelle befand sich auf dem Niveau von 12,17 – 12,19 müNHN.

In dem Aschebereich fanden sich mehrere größere Frr. eines Mortariums (**HP 3070**, 5. Jh. v. Chr.) und einer Hydria (**HP 3078**, 1. H. 6. Jh. v. Chr.). Interessanterweise zeigten beide Gefäße keine Verbrennungsspuren. Beim Aussieben der Asche kamen ein paar winzige Tierknochenfr. und ein Skyphoshenkel (ohne Inv.nr.) heraus. Drei Frr. einer Chytra fanden sich unter den Herdsteinen (ohne Inv.nr.). In der Feuerstelle befanden sich noch weitere Fragmente eines

Gefäßes (ohne Inv.nr.).

Erwähnung: *Rudolph et al. 1979, 129; Rafn 1991b, 68*

Mauer 1 Schnitt 74-5, 1974 und
Schnitt 570/929, 1975

Taf. 44

Lage: Areal 3. Die Mauer lag ca. 0,50 m O von Grab 19.

Datierung: nicht datierbar, da keine Baugrube beobachtet und dokumentiert

Zustand: gestört

Ausgestaltung: Unregelmäßig große Konglomeratsteine und kleine Kiesel formten einen etwa 1,20 m langen und 0,50 m breiten Mauerabschnitt (13,44 / 13,31 / 13,25 / 13,11 müNHN). Im N lief die Mauer in die Schnittkante der Grabungsgrenze, im S war die Mauer verrissen und einzelne Steine lagen nach SW verstreut auf einer Fläche von etwa 2 m. Auf den verrissenen Mauersteinen wurde die Ritualnische von Grab 19 errichtet.

W der Mauer wurde ein getreppter Absatz ausgegraben (12,98 / 12,56 müNHN), der zur Anlage von Mauer 1 gehört.

Mauer 2 Schnitt 571.50/920, 1975

Taf. 45

Lage: Areal 3. Die Mauer lag über der O-Ecke von Grab 8 und 0,30 m S von Grab 11.

Datierung: nicht datierbar

Zustand: gestört

Ausgestaltung: Der Mauerabschnitt bestand überwiegend aus kleineren Konglomerat- und Kalkfelssteinen (13,21 / 12,88 / 12,77 müNHN) und verlief von NW nach SO mit einer Länge von 2,20 m und einer Breite von 0,70 – 0,50 m. Zwei Steine lagen verrissen bei 12,95 müNHN W der Mauer und bei 13,30 müNHN O der Mauer.

Neben einem der größeren Steine an der SW-Seite fand sich bei 12,81 müNHN eine Miniatur-Kotyle (**HP 2695**, 3. V. 5. Jh. v. Chr.) und eine Kraterhenkelplatte (ohne Inv.nr.).

Mauer 3 ohne Grabungsschnitt,
1979 entdeckt

Abb. 8 + Taf. 46

Lage: Areal 3. SO von Grab 23 (Entfernung unklar). Die Mauer wurde nicht dokumentiert, so dass der Bezug zu den Grabanlagen unklar ist.

Datierung: nicht datierbar

Zustand: unklar

Ausgestaltung: „A long portion of a wall foundation was discovered that may have carried a mud-brick wall of low height, although the basic red color of the surrounding soil makes a precise distinction difficult. The socle construction of these foundations, which in the NE part still reach as high as almost ca. 0,60 m, was executed in a rather simple fashion mostly of irregular, soft limestone slabs.“ (Rudolph et al. 1979, 129)

Erwähnung: *Rudolph et al. 1979, 129; Rafn 1991b, 62*

Katalog B: Funde in Nekropolenareal 1 / Bereich 3 und Areal 3 von Halieis

HC 485 Dachziegel

Taf. 47

Fundort: FG 24/25-2 bei Gräbern 24 und 25

Datierung: ---

Zustand: ein großes Fr. des Ziegels erh.

Maße: L erh. Fr. 37 cm / Dicke mittig an der Kante 4,5 cm / Dicke an Kante 6,7 cm / Dicke in der Mitte 3,4 cm / B 61 cm

Scherben: *im Kern*: 10 YR 6/4 (light yellowish brown), *außen*: 5 YR 8/3 (pink); F 2

Form: korinthischer Typ / auf der Oberseite biegt der Rand auf jeder Seite von der mittleren Dicke zur Kantendicke hoch; Unterseite flach

Bemalung: auf der Oberseite weißer Slip (2.5 YR 8/2, pinkish white)

Provenienz/Stil: lokal?

Vergleiche: ---

Datierung: 2. H. 5. Jh. v. Chr.

Zustand: ein Fr. erh.

Maße: erh. H Fr. 3,6 cm / D 5 cm / B 3 cm

Scherben: 7.5 YR 6/6 (reddish yellow) bis 10 YR 7/6 (yellow)

Beschreibung: formhergestellt / Fr. mit größtem Teil des Gesichts oberhalb des Mundes; Kopf in Frontalansicht; Haar in tiefen Wellen über der Stirn; Unterteil eines Polos mit Aufhängungsloch am Boden des Polos; gerade Nase mit deutlich erkennbaren Nasenlöchern; große, flache Augen ohne Details der Augenlider

Provenienz/Stil: korinthisch

Vergleiche: *Corinth* 15.2, S. 101, Nr. 13, Taf. 19

Bemerkung: verschollen; 2006 im Magazin nicht auffindbar

HC 489 Weibliche Terrakotta-Statuette

Taf. 47

Fundort: FG 24/25-3 bei Gräbern 24 und 25

Datierung: M. 5. Jh. v. Chr.

Zustand: sehr gut erh.; wieder zusammengesetzt außer unterstem Teil des Körpers mit Standfläche und oberhalb der Taille mit linkem Arm; Frr. des Bodens mit Teil des rechten Fußes passen nicht an

Maße: erh. H Fr. 18,3 cm / B 5,4 cm / T 4,2 cm

Scherben: 7.5 YR 5.5/6 (strong brown to reddish yellow); B 3

Beschreibung: formhergestellt, flache Rückseite, hohl außer dem Kopf; stehende Frau in Frontalansicht, rechtes Bein vorgestellt; langer Chiton mit über der linken Schulter drapiertem Himation; rechter Arm vor die Brust gehoben, in der Hand einen Gegenstand haltend; linker Arm ausgestreckt neben dem Körper; langes eckiges Gesicht mit rundem Kinn, schwere Gesichtszüge, längliche Augen, feine Nase und volle Lippen; Haar in der Mitte geteilt, 2 dicke Zöpfe über der Stirn und auf den Rücken reichend, Haarband

Bemalung: Spuren weißen Slips (10 YR 8/2) und roter Bemalung / Weiß an verschiedenen Stellen der gesamten Figur, auch auf dem Kopf und im Gesicht; Rot auf dem Haarband

Provenienz/Stil: attisch oder rhodisch

Vergleiche: *Breitenstein* 1941, Nr. 251, S. 26-27, Taf. 26; *Kerameikos* 7.2, Nr. 440-8 (Inv.nr. T 27, KER 13575), S. 110, Taf. 79,1. 79,5 = *Kerameikos* 15, Nr. 43 (Inv.nr. T 27), S. 17-18, Taf. 11,5-7; *Vokotopoulou et al.* 1985, Nr. 27 (Inv.nr. 8189), S. 25-26, Abb. S. 27 und Nr. 29 (Inv.nr. 8187), S. 26, Abb. S. 27

Erwähnung: *Rudolph* 1973-1974, 268

HC 873 Terrakotta-Taube

Taf. 47

Fundort: FG 3 bei Grab 22

Datierung: 1. V. 5. Jh. v. Chr.

Zustand: sehr schlecht erh.; 2 zusammenpassende Frr.; viele kleine bröckelige Frr.

Maße: erh. H Fr. 2,7 cm / L 5,2 cm / B 1,9 cm

Scherben: 10 YR 7/4 (very pale brown); B 2

Beschreibung: formhergestellt, hohl / Teil des Körpers mit Rücken, Schwanz und Boden erh.

Bemalung: Spuren weißer Bemalung außen (2.5 Y 8/1, white)

Provenienz/Stil: rhodisch

Vergleiche: *Higgins* 1954, Nr. 183 (Inv.nr. 64.10-7.1921), S. 78, Taf. 34 und Nr. 185 (Inv.nr. 77.9-30.45), S. 78, Taf. 34; *Kerameikos* 9, Nr. 181-9 (Inv.nr. T 445), S. 131, Taf. 35,5 = *Kerameikos* 15, Nr. 603 (Inv.nr. T 445), S. 178, Taf. 103,4; *Kerameikos* 7.2, Nr. 87-3 (Inv.nr. 1042 = T 447), S. 36, Taf. 22,4 = *Kerameikos* 15, Nr. 602 (Inv.nr. T 447), S. 178, Taf. 103,2

HC 874 Weibliche Terrakotta-Statuette

Taf. 47

Fundort: Grabgrube Grab 22

Datierung: ---

Zustand: sehr gut erh.; überwiegend wieder zusammengesetzt, es fehlen nur kleine Frr.; Scherben stark abgerieben und brüchig

Maße: H 14,5 cm / B 4,3 cm / T 3,6 cm

Scherben: 5 YR 5.5/8 (reddish yellow-yellowish red); B 1

Beschreibung: formhergestellt, hohl; flache Seiten und Rückseite / stehende Frau in Frontalansicht; Bodenplatte mit Loch in der Unterseite; linkes Bein leicht vorgestellt; langer Chiton und Himation; rechter Arm vor die Brust gehoben, Hand hält ein Objekt; linker Arm ausgestreckt neben dem Körper in das Gewand greifend; langes eckiges Gesicht mit fliehendem Kinn, weite runde Augen, volle Lippen; Haar liegt über der Stirn und fällt über die Schultern herunter / trotz vollständig erh. Bodenplatte kann Fi-

HC 872 Weibliche Terrakotta-Protome

Fundort: EF bei Grab 28

gur nicht stehen: kippt wegen Übergewicht und Krümmung der Figur nach hinten

Bemalung: Spuren von grünlich grauem Slip an einigen Punkten (5 GY 7/1 light greenish gray)

Provenienz/Stil: nicht bestimmbar

Vergleiche: ---

HC 966 Terrakotta-Relief eines Hahns

Taf. 48

Fundort: Ritualnische 1 bei Grab 23

Datierung: A. 5. Jh. v. Chr.

Zustand: 2 nicht zusammenpassende Frr. erh.

Maße: erh. H Fr. 3,1 cm / L erh. Fr. 3,1 cm / D 0,8 cm

Scherben: 5 YR 7/8 (reddish yellow); B 1

Beschreibung: HC 967 ähnlich / Relief aus Model / Hahn, der nach links schaut; Körper mit Flügel und Schwanz; Gefieder mit Rillen dargestellt, Schwanzfedern als plastische Leisten aufgelegt; Aufhängungsloch

Bemalung: tg.

Provenienz/Stil: korinthisch

Vergleiche: *Corinth* 15.2, Nr. XXII, 7 (Inv.nr. KT45-12), S. 160-161, Taf. 34 und Nr. XXII, 8 (Inv.nr. KT45-14), S. 161, Taf. 33; *Higgins 1954*, Nr. 917 (Inv.nr. TB 1131), S. 250, Taf. 132 = *Higgins 1967*, Nr. 36A (Inv.nr. 917), S. xxxii. 83, Taf. 36; *Spathi 2007*, Nr. 377 (Inv.nr. T175), S. 182-183. 202, Taf. 53; *Robinson 1950*, Nr. 349 (Inv.nr. 164), S. 89 Taf. 42 und Nr. 350 (Inv.nr. 1639, S. 89 Taf. 42

HC 967 Terrakotta-Relief eines Hahns

Taf. 48

Fundort: Ritualnische 1 bei Grab 23

Datierung: ---

Zustand: ein Fr. mit Teil des Körpers erh.

Maße: erh. H Fr. 2,2 cm / L erh. Fr. 4,4 cm / D 0,9 cm

Scherben: 5 YR 7/8 (reddish yellow); B 1

Beschreibung: HC 966 ähnlich / Relief aus Model / Körper mit Flügel, nach rechts gewandt; auf dem Flügel durch flache Rillen Gefieder angedeutet; Aufhängungsloch

Bemalung: tg.

Provenienz/Stil: korinthisch

Vergleiche: ---

HC 968 Terrakotta-Taube

Taf. 48

Fundort: Ritualnische 1 bei Grab 23

Datierung: 1. – 3. V. 5. Jh. v. Chr.

Zustand: hinterer Teil des Körpers erh.

Maße: erh. H Fr. 1,5 cm / L erh. Fr. 2,9 cm / B erh. Fr. 2 cm

Scherben: 7.5 YR 6/8 (reddish yellow); B 1

Beschreibung: handgeformt / Körper mit Schwanz einer sitzenden Taube; kleiner Fuß unter dem Körper

Bemalung: tg.

Provenienz/Stil: attisch oder rhodisch

Vergleiche: *Kerameikos* 7.2, Nr. 87-3 (Inv.nr. 1042 = T 447), S. 36, Taf. 22,4 = *Kerameikos* 15, Nr. 602 (Inv.nr. T 447), S. 178, Taf. 103,2; *Kerameikos* 9, Nr. 181-9 (Inv.nr. T 445), S. 131, Taf. 35,5 = *Kerameikos* 15, Nr. 603 (Inv.nr. T 445), S.

178, Taf. 103,4; *Kerameikos* 15, Nr. 607 (Inv.nr. T 634), S. 178, Taf. 103,8

HC 969 Weibliche Terrakotta-Protome

Taf. 48

Fundort: Ritualnische 3 oder 4 bei Grab 23

Datierung: 2. V. 5. Jh. v. Chr.

Zustand: der überwiegende Teil des Gesichts erh.; nicht erh.: rechte Seite des Polos, oberer linker Teil des Gesichts mit einem Auge, linke Seite des Kinns, Hals

Maße: erh. H Fr. 6 cm / erh. B Fr. 4,6 cm / erh. T Fr. 3,6 cm

Scherben: 10 YR 6/6 (brownish yellow); B 1

Beschreibung: HC 970 annähernd gleich / formhergestellt, hohl / Kopf in Frontalansicht, Hinterseite der Figur offen; Polos reicht 1,8 cm nach hinten und endet in gerundeter Kante; große Augen, gerade Nase, eher kräftiges Inkarnat, volle leicht lächelnde Lippen und rundes Kinn; vom Haar nicht sehr viel erh., Stirnhaar scheint in einer gewölbten Wulst auf der Stirn unter dem Polos hervorgeschaut zu haben; niedriger Polos

Bemalung: Spuren von gräulich weißem Slip (10 YR 7/1, light gray) auf dem Polos

Provenienz/Stil: argivisch

Vergleiche: *Dengate 1976*, Nr. 203 (Inv.nr. HC 387), S. 323, Taf. 82 und Nr. 204 (Inv.nr. HC 381), S. 323, Taf. 82; *Guggisberg 1988*, S. 211, Nr. 87 (Inv.nr. 82.622.1), S. 211, S. 232, Abb. 17

HC 970 Weibliche Terrakotta-Protome

Taf. 48

Fundort: Ritualnische 3 oder 4 bei Grab 23

Datierung: 2. V. 5. Jh. v. Chr.

Zustand: Hälfte des Polos mit Haar darunter und sehr kleiner Teil der rechten Gesichtshälfte erh.

Maße: erh. H Fr. 4,4 cm / erh. B Fr. 4 cm / erh. T Fr. 3 cm

Scherben: 10 YR 5/6 (yellowish brown); B 1

Beschreibung: HC 969 annähernd gleich / formhergestellt, hohl / flacher Polos, darunter Haare; Teil der rechten Gesichtshälfte erh., aber außer dem rechten Ohr keine Einzelheiten zu erkennen; Ohr schneckenförmig mit einer geschwungenen Linie dargestellt

Bemalung: gelblichweißer Slip (10 YR 8/2, very pale brown) auf dem Polos und der Gesichtshälfte

Provenienz/Stil: argivisch

Vergleiche: *Dengate 1976*, Nr. 203 (Inv.nr. HC 387), S. 323, Taf. 82 und Nr. 204 (Inv.nr. HC 381), S. 323, Taf. 82; *Guggisberg 1988*, S. 211, Nr. 87 (Inv.nr. 82.622.1), S. 211, S. 232, Abb. 17

HC 971 Weibliche Terrakotta-Statuette

Taf. 48

Fundort: Ritualnische 3 bei Grab 23

Datierung: ---

Zustand: ein Kopf- und mehrere Körperfr. und zahlreiche kleinere Frr. erh.

Maße: erh. H Fr. 4 cm / erh. D Fr. 2,4 cm / erh. B Fr. 2,7 cm

Scherben: 10 YR 6.5/6 (brownish yellow to yellow); B 3
Beschreibung: formhergestellt, hohl / Kopf einer Frau, nicht erh.: obere rechte Seite des Gesichts; Kopf in Frontalansicht, gerade Nase, volle Lippen mit leicht archaischem Lächeln, rundes Kinn; Stirnhaar von restlichem Haar abgesetzt: liegt flacher auf dem Kopf; Hinterkopf bedeckt mit einem Schleier; Körperfr., Teil des unteren Körpers mit Gewand
Bemalung: Spuren von weißem Slip (2.5 Y 7.5/1, white to light gray) auf dem Schleier und dem Gewand
Provenienz/Stil: nicht bestimmbar
Vergleiche: ---

HC 972 Weibliche Terrakotta-Statuette Taf. 48

Fundort: EF bei Grab 23
Datierung: ---
Zustand: einige nicht zusammenpassende Frr. erh.
Maße: erh. H Fr. 3,4 cm / erh. B Fr. 2,4 cm / erh. T Fr. 2,2 cm
Scherben: 10 YR 6/6 (brownish yellow); B 1
Beschreibung: formhergestellt, hohl / stehende Figur, vielleicht eine Kore; Füße auf dem größten Fr. zu sehen
Bemalung: Spuren von weißem Slip (10 YR 8/2, very pale brown)
Provenienz/Stil: nicht bestimmbar
Vergleiche: ---

HC 973 Terrakotta-Objekt (Statuette?) Taf. 49

Fundort: Ritualnische 3 bei Grab 23
Datierung: ---
Zustand: einige zusammenpassende und einige nicht zusammenpassende Fr. erh.
Maße: erh. H Fr. 3,1 cm / erh. D Fr. 1,6 cm / erh. B Fr. 3,4 cm
Scherben: 10 YR 5/6 (yellowish brown); B 1
Beschreibung: formhergestellt, hohl / nicht identifizierbares Objekt, vielleicht Statuette, da Frr. mit gerader Standfläche erh. sind; am größten Fr. Loch (Brennloch?)
Bemalung: Spuren weißen Slips (10 YR 8/1, white) auf eigentliche allen Frr.
Provenienz/Stil: nicht bestimmbar
Vergleiche: ---

HC 974 Terrakotta-Statuette Taf. 49

Fundort: Ritualnische 1 bei Grab 23
Datierung: ---
Zustand: vier nicht zusammenpassende und sehr viele Bröckchen von Fr. erh.
Maße: erh. H Fr. 3,2 cm / erh. D Fr. 0,9 cm / erh. B Fr. 3 cm
Scherben: 10 YR 6/6 (brownish yellow); B 1
Beschreibung: formhergestellt, hohl / ein Fr. zeigt Teil des Körpers mit Armstumpf; ein Fr. wahrscheinlich mit Teil der Bodenplatte
Bemalung: winzige Spuren von weißem Slip

Provenienz/Stil: nicht bestimmbar
Vergleiche: ---

HC 975 Terrakotta-Statuette Taf. 49

Fundort: Ritualnische 1 bei Grab 23
Datierung: ---
Zustand: zwei nicht zusammenpassende Körperfr. und sehr viele Bröckchen von Frr. erh.
Maße: erh. H Fr. 3,1 cm / erh. D Fr. 1,6 cm / erh. B Fr. 1,7 cm
Scherben: 10 YR 6/6 (brownish yellow); B 1
Beschreibung: formhergestellt, hohl / zwei Frr. mit Teilen von Armen
Bemalung: winzige Spuren von weißem Slip
Provenienz/Stil: nicht bestimmbar
Vergleiche: ---

HC 976 Weibliche Terrakotta-Statuette Taf. 49

Fundort: Ritualnischen bei Grab 23
Datierung: ---
Zustand: intakt außer kleiner Abplatzung an Bodenplatte
Maße: H 15,9 cm / B 6 cm / T 4,7 cm
Scherben: 10 YR 6/6 (brownish yellow); B 2
Beschreibung: formhergestellt, hohl; Bodenplatte mit Loch in der Unterseite; Rückseite flach und linke Seite abgeflacht / stehende weibliche Figur; Himation und Chiton; linkes Bein kaum merkbar vorgestellt; linker Arm neben dem Körper und linke Hand unter dem Himation leicht nach vorn gehoben; rechter Arm vor die Brust gehoben, in der Hand einen Gegenstand; lange Haare, über der Stirn mit einem Haarband gehalten, fallen über die Schultern auf den Rücken; kleines Gesicht, rundes Kinn, leicht markante Nase, Augen und Mund sehr abgerieben
Bemalung: flächendeckend Spuren eines dunkelrot-braunen Slips (2.5 YR 4/6, red), v. a. in Vertiefungen erh.; an den Füßen, der rechten Hand und dem Gegenstand Reste weißen Slips (Gley 1 8/N, white)
Provenienz/Stil: nicht bestimmbar
Vergleiche: ---

HC 977 (MN 32534) Terrakotta-Taube Taf. 49

Fundort: Ritualnische 3 bei Grab 23
Datierung: 1. – 3. V. 5. Jh. v. Chr.
Zustand: sehr gut erh.; wieder zusammengesetzt außer kleiner Frr.
Maße: H 7,6 cm / B 4 cm / L 11,3 cm
Scherben: 10 YR 6.5/6 (brownish yellow to yellow); B 2
Beschreibung: oberer Teil in Form hergestellt, unterer Teil und Beine handgeformt; hohl; Loch auf der Unterseite kurz hinter den Füßen (Brennloch) / sitzende Taube; kleiner Kopf mit rundem kleinen Schnabel und runden Augen; runde Brust; langer Rücken; kurzer Schwanz mit geradem Abschluss; flach geformte Flügel, Gefieder nicht angegeben; 2 kleine kegelstumpfförmige Füßchen
Bemalung: Spuren von weißem Slip (2.5 Y 8/1, white) auf

dem Kopf, dem Hals, der Brust, dem Rücken und auf dem Schwanz

Provenienz/Stil: rhodisch

Vergleiche: *Kerameikos* 7,2, Nr. 87-3 (Inv.nr. 1042 = T 447), S. 36, Taf. 22,4 = *Kerameikos* 15, Nr. 602 (Inv.nr. T 447), S. 178, Taf. 103,2; *Kerameikos* 9, Nr. 181-9 (Inv.nr. T 445), S. 131, Taf. 35,5 = *Kerameikos* 15, Nr. 603 (Inv.nr. T 445), S. 178, Taf. 103,4; *Kerameikos* 15, Nr. 605 (Inv.nr. T 444), S. 178, Taf. 103,5,6; *Higgins 1954*, Nr. 184 (Inv.nr. 1929.4-22.6), S. 78, Taf. 34; *Jacopi 1931*, Nr. 4 (Inv.nr. 12923), S. 335, Abb. 370 und Nr. 5 (Inv.nr. 13226), S. 189, Abb. 204

HM 1255 Eisennadel mit dicker Endscheibe

Taf. 50

Fundort: FG 1 bei Grab 19

Datierung: 7. – 6. Jh. v. Chr.

Zustand: erh. Kopf mit Schaft und nicht anpassendes Fr. des Schafts / korrodiert

Maße: *Kopf:* H 1,2 cm / D 2,1 cm; *Schaft:* L 1,5 und 2,8 cm / D 0,3 – 0,8 cm

Form: Kopf mit dicker Endscheibe; runde Endscheibe mit nach oben und unten wulstförmig überstehendem Rand; auf Oberseite des Kopfs mittig ein runder Zierknopf; Manschetten und Kugeln am Kopf unter der Scheibe erkennbar, aber nicht näher bestimmbar; Schaft mit rundem Querschnitt

Verzierung: ---

Provenienz: peloponnesisch

Klassifikation: archaische Nadel, Typ B V oder B VI (nach Kilian-Dirlmeier 1984)

Vergleiche: *Kilian-Dirlmeier 1984*, Nr. 3981, Nr. 4159, Nr. 4338, Nr. 4406, Nr. 4440, Nr. 4444

HM 1318 Eisennadel mit Granatapfelkopf

Taf. 50

Fundort: Grabgrube Grab 8

Datierung: 6. Jh. v. Chr.

Zustand: Kopf mit dazugehörigem Stück des Schaftes erh. / korrodiert

Maße: *Kopf:* H 1,4 cm / D 1,1 cm; *Schaft:* L 3,2 cm / D 0,25 – 0,5 cm

Form: Granatapfelkopf; Schaft mit rundem Querschnitt

Verzierung: ---

Provenienz: peloponnesisch

Klassifikation: archaische Nadel, Typ F II (nach Kilian-Dirlmeier 1984)

Vergleiche: *Kilian-Dirlmeier 1984*

HM 1325 Bronzener Fingerring

Taf. 50

Fundort: Grabgrube Grab 8

Datierung: ---

Zustand: intakt / grüne Patina

Maße: D 2,6 cm / Dicke 0,25 cm

Form: kreisrunder Ring mit rundem Querschnitt

Provenienz: ---

HM 1328 Bronzene Schlaufennadel

Taf. 50

Fundort: Grabgrube Grab 8

Datierung: 6. Jh. v. Chr.

Zustand: sechs anpassende Fr. des Schafts erh.; Schlaufenkopf nicht erh. / stark korrodiert; grüne Patina

Maße: *Schaft:* L 9,5 cm / D 0,2 cm

Form: lange, spitz zulaufende Nadel; rundstabiger Schaft; drahtartig verjüngtes Ende des Schafts zu einer ringförmigen nicht erh. Schlaufe umgebogen und drei- oder viermal um das Schaftende gewickelt; recht lange Nadel

Verzierung: ---

Provenienz: peloponnesisch

Klassifikation: archaische Nadel, Typ Schlaufennadel (nach Kilian Dirlmeier 1984)

Vergleiche: *Kilian Dirlmeier 1984*

HM 1390 A Fleischgabel

Taf. 51

Fundort: EF bei Grab 28

Datierung: ---

Zustand: nur ein Fr. erh.; korrodiert

Maße: L Fr. 6,7 cm / Dicke Fr. 1,4 cm / B Fr. 2,8 cm

Form: aus rechteckigem Stab verjüngt sich eine Zinke zu einer Spitze

Provenienz: ---

Vergleiche: *Olympia 32*, Nr. 390 (Inv.nr. E 964), S. 96 Anm. 520. 98, Taf. 32 und Nr. 391 (Inv.nr. E 1515), S. 96 Anm. 520. 98, Taf. 32

HM 1390 B Fleischgabel

Taf. 51

Fundort: EF bei Grab 28

Datierung: ---

Zustand: nur ein Fr. erh.; stark korrodiert

Maße: L Fr. 9,5 cm / Dicke Fr. 1,5 cm / B Fr. 2 cm

Form: Teil des Vierkantstabs, der den Stiel einer Fleischgabel bildet

Provenienz: ---

Vergleiche: *Olympia 32*, Nr. 390 (Inv.nr. E 964), S. 96 Anm. 520. 98, Taf. 32 und Nr. 391 (Inv.nr. E 1515), S. 96 Anm. 520. 98, Taf. 32

HM 1430 Flacher Handspiegel aus Bronze

Taf. 52

Fundort: Grabgrube Grab 26

Datierung: ---

Zustand: Erhaltungszustand recht gut; komplett außer Fr. der Scheibe, an zwei Stellen Abplatzungen am Rand; Griff gebrochen, wieder zusammengesetzt / Oberfläche korrodiert, grüne Patina

Maße: D 15,4 cm / L 30,4 cm / Dicke 0,3 cm / B Griff 1,7 – 4 cm

Form: aus flachem Bronzeblech in einem Stück geschnitten; kreisrunde Spiegelscheibe; langer, schmaler Griff; oberer Griffabschluss dreiteilig konkav geschwungen, unterer Griffabschluss annähernd kreisförmig; Außenkante des Griffs zwischen dem oberen und unteren Griffabschluss

hochgebogen
Provenienz: ---
Vergleiche: ---

HM 1431 A Eiserner Fingerring

Taf. 53

Fundort: FG 3 bei Grab 22
Datierung: 5. Jh. v. Chr.
Zustand: komplett außer einiger Abplatzungen an der Fassung; stark korrodiert
Maße: D 2,4 cm / Dicke 0,15 – 0,3 cm; *Fassung:* 1,7 x 1 cm / H 0,6 cm
Form: leicht elliptische Ringform, da Teil mit Fassung abgeflacht; Querschnitt des Rings oval
Verzierung: oval geformte Einfassung, sehr stark korrodiert; nicht erkennbar, ob Fassung ein eingraviertes Siegel hat oder für einen Stein war
Provenienz: ---
Vergleiche: *Raubitschek 1998*, Nr. 231 (Inv.nr. IM 3065), S. 63, Taf. 38; *Olympia 13*, Nr. 608 (Inv.nr. Br. 132), S. 166, Taf. 389.43; *Boardman 1970*, 214. Abb. 217 Typ XVI; *Dengate 1976*, Nr. 193 (Inv.nr. HM 961, MN 29545), S. 321, Abb. 7, Taf. 81

HM 1431 B Eiserner Fingerring

Taf. 53

Fundort: FG 3 bei Grab 22
Datierung: 5. Jh. v. Chr.
Zustand: komplett außer kleiner Abplatzungen; stark korrodiert
Maße: D 2 cm / Dicke 0,15 cm / *Fassung:* 1 x 0,7 cm / H 0,5 cm
Form: kreisrunder Ring mit ovalem Querschnitt
Verzierung: rechteckig geformte Fassung, stark korrodiert; nicht erkennbar, ob Fassung ein eingraviertes Siegel hat oder für einen Stein war
Provenienz: ---
Vergleiche: *Boardman 1970*, 155. Abb. 198 Typ D

HM 1432 Eiserner Beschläge für zwei Paare Sandalensohlen

Taf. 54–61

Fundort: Grabgrube Grab 22
Datierung: 1. H. 5. Jh. v. Chr.
Zustand: in Einzelteile unterschiedlicher Größe zerbrochen / stark korrodiert
Maße: H erh. Fr. 5 cm / L erh. Fr. 12 cm / B erh. Fr. 8 cm
Form: Rahmen mit waagerechter Auflagefläche für eine Holzsohle und kräftige Eisennägel (Stollen) / die *Rahmen* bestehen aus 2 cm breiten und etwa 0,5 cm dicken Flacheisen: hinten bogenförmig, an der Außenseite konvex ausbiegend, vorne eine annähernd trapezförmige Platte mit abgerundeten Ecken von 5 cm T und 5 – 8 cm B; erh.: 16 Frr. des Flacheisens, vier Frr. der trapezoiden Frontplatte und zahlreiche kleine Frr. des Flacheisens und der trapezoiden Frontplatte / in das Flacheisen von unten nach oben *Eisennägel* zur Fixierung einer Holzsohle eingeschlagen, die eine L von mind. 5 cm haben; Nägel mit einem rechteckigen

Nagelstift, der sich zur Spitze verjüngt, und einem etwa 1,5 x 1,5 cm breiten rechteckigen quaderförmigen Nagelkopf; erh.: 19 Frr. mit insg. 25 Nägeln an Flacheisen und 13 Nägeln an Frontplatten und zahlreiche Frr. der Nagelköpfe und -stifte / geringe *Holzreste* und Abdrücke des Holzes der angenagelten Sohle auf der trapezoiden Frontplatte erh.

Verzierung: ---

Provenienz: ---

Klassifikation: ---

Vergleiche: *Daux 1967*, S. 825, Abb. 25; *Rafn 1979*, Nr. 1971-9:12 (Inv.nr. 71.502:2, 71.502:13), S. 23-24, Abb. 21a+b. 22; *Touloupa 1973*, Nr. 18 (Inv.nr. Athen/Ethn. Mus. X 17142), S. 116-120, Abb. 1-3, Taf. 68-69; *Barakarë-Glenë 1984*, MA 6097ε, S. 200, Taf. 89δ und MA 6097α.β, S. 199-200, Abb. 20, Taf. 89γ und MA 6097γ.δ, S. 200, Taf. 89δ; *Olympia 32*, Nr. 802 (Inv.nr. E 150), S. 197-198, Taf. 70

Erwähnung: *Rudolph 1975*, 73

HM 1433 Bronzenadel mit Hütchenkopf und Silberüberzug

Taf. 53

Fundort: Grabgrube Grab 22
Datierung: 1. H. 5. Jh. v. Chr.
Zustand: fragmentierter Kopf mit kleinem Fr. des Schafts erh., viele Frr. des Kopfs, drei weitere Frr. des Schafts erh.; an den meisten Stellen Silber abgerieben / grüne Patina
Maße: *Hütchen:* H 0,5 cm / D 1,8 cm; *Schaft:* H 0,25 cm / D 0,7 cm / erh. L 0,7 cm / Dicke 0,15 cm
Form: dünner Schaft quadratischen Querschnitts; Schaftende doppelkonisch und an der Oberseite leicht zugespitzt; Schaft und Kopf separat gearbeitet; Nadelkopf ein sehr dünnes halbkugeliges Hütchen
Verzierung: Hütchen mit Silberüberzug
Provenienz: attisch
Vergleiche: *Boulter 1963*, Nr. A 14+15 (Inv.nr. B 472+ 476), S. 118, Taf. 53

HM 1434 A (MN 23471) Bronzepyxis mit Deckel

Taf. 62

Fundort: Grabgrube Grab 22
Datierung: 7. – 6. Jh. v. Chr.
Zustand: von der Dose kein Boden erh.; wieder zusammengesetzt außer einiger Frr. an Dose und Deckel; zwei kleine Ringe mit Ansatzblech nicht mehr an der Dose; überwiegend grüne Patina oder rotes Kupferoxid, originale Bronze nur an einer Seite freiliegend
Maße: *Dose:* erh. H 4,6 cm / D 8,4 cm / D Rand 7,2 – 8,5 cm; *Deckel:* H 1,2 cm / D 7,6 cm
Form: annähernd gleich wie HM 1434 B / *Dose:* Dose besteht aus einer Wandung, die zu einer ovalen Form zusammengedrückt ist und wahrscheinlich ursprünglich rund war; Wandung zieht konkav ein; unterer Rand der Wandung mit konvexer Wölbung von Wandung abgesetzt, kein Boden erh.; 2 kleine Ringe erh., die mit einem Ansatzblech wohl an der Dose befestigt waren / *Deckel:* kreisrunder Deckel; mittig auf dem Deckel mit 2 Nieten befestigter Querbalken, der über gesamte B des Deckels läuft; Querbalken aus einem Bronzeblech, dessen Enden fast rechtwinklig

nach unten umgebogen sind und so einen kleinen knöchernen Balken umschließen, der sich erh. hat; auf dem Querbalken um die beiden Niete herum mind. 12 kleine Ziernägeln; auf dem Querbalken zentral angefügter Ring
Verzierung: HM 1434 B ähnlich / *Dose*: oben und unten an der Wandung Reihe von kurzen vertikalen Strichen / *Deckel*: kurze Striche außen am Rand umlaufend
Vergleiche: *Perachora 1*, S. 158, Taf. 60,6 und 60,8; *Raubitschek 1998*, Nr. 94 (Inv.nr. IM 2379), S. 25, Taf. 20; *Waldstein 1905*, Nr. 2240, S. 297, Taf. 126
Erwähnung: *Rudolph 1975*, 73

HM 1434 B (MN 23472) Bronzepyxis mit Deckel
Taf. 63

Fundort: Grabgrube Grab 22
Datierung: 7. – 6. Jh. v. Chr.
Zustand: von Dose kein Boden erh.; wieder zusammengesetzt, außer einiger Frr. an Dose und Deckel; zwei kleine Ringe mit Ansatzblech nicht mehr an der Dose; überwiegend grüne Patina oder rotes Kupferoxid, originale Bronze an zwei Seiten freiliegend
Maße: *Dose*: erh. H 4,3 cm / D 8,7 cm / D Rand 6,8 – 7,75 cm; *Deckel*: H. 0,7 cm / D 7,6 cm
Form: HM 1434 A annähernd gleich / *Dose*: Dose besteht aus einer Wandung, die jetzt zu einer ovalen Form zusammengedrückt ist und wahrscheinlich ursprünglich rund war; Wandung zieht konkav ein; unterer Rand der Wandung mit konvexer Wölbung von Wandung abgesetzt, kein Boden erh.; 2 kleine Ringe erh., die mit einem Ansatzblech wohl an der Dose befestigt waren / *Deckel*: kreisrund; mittig auf dem Deckel mit 2 Niete befestigter Querbalken, der fast über die gesamte B des Deckels läuft; Querbalken aus einem Bronzeblech, dessen Enden nicht erh. sind, umschlossen wohl ursprünglich einen kleinen knöchernen Balken, von dem Teile erh. sind; auf dem Querbalken um die beiden Niete herum mind. 10 kleine Ziernägeln; auf dem Querbalken nicht ganz mittig angefügter Ring
Verzierung: HM 1434 A ähnlich / *Deckel*: kurze Striche außen am Rand umlaufend
Vergleiche: *Perachora 1*, S. 158, Taf. 60,6 und 60,8; *Raubitschek 1998*, Nr. 94 (Inv.nr. IM 2379), S. 25, Taf. 20; *Waldstein 1905*, Nr. 2240, S. 297, Taf. 126
Erwähnung: *Rudolph 1975*, 73

HM 1435 A Bronzenadel mit Hütchenkopf und Silberüberzug
Taf. 53

Fundort: Grabgrube Grab 22
Datierung: 1. H. 5. Jh. v. Chr.
Zustand: komplettes Hütchen mit zwei kurzen, aber nicht zusammenpassenden Frr. des Schafts erh. / grüne Patina; an den meisten Stellen Silber von Patina überdeckt
Maße: *Hütchen*: H 0,5 cm / D 1,8 cm; *Schaft*: H 0,25 cm / D 0,25 cm / erh. L 0,7 + 0,9 cm / Dicke 0,1 + 0,15 cm
Form: HM 1435 B sehr ähnlich / dünner Schaft quadratischen Querschnitts; Schaft endet in kleiner abgerundeten quadratischen Verdickung; Schaft und Kopf separat gearbeitet, Ansatzstelle des Schafts an Unterseite des Kopfs deutlich zu sehen; Nadelkopf ein sehr dünnes halbkugeliges

Hütchen; auf der Oberseite des Hütchens zentrale Abflachung

Verzierung: Hütchen ursprünglich mit dünnem Silberüberzug; auf der Oberseite des Hütchens an mehreren Stellen Silberüberzug unter der Patina gut zu erkennen

Provenienz: attisch

Vergleiche: *Boulter 1963*, Nr. A 14+15 (Inv.nr. B 472+476), S. 118, Taf. 53

HM 1435 B Hütchenkopf mit Silberüberzug einer Bronzenadel
Taf. 53

Fundort: Grabgrube Grab 22
Datierung: 1. H. 5. Jh. v. Chr.
Zustand: zwei zusammenpassende Frr. des Kopfs erh., kein Schaft erh. / rötlich-braune Patina; Silber unter der Patina kaum noch sichtbar
Maße: *Hütchen*: H 0,5 cm / D 1,8 cm
Form: HM 1435 B sehr ähnlich / Schaft nicht erh.; Schaft und Kopf separat gearbeitet; Nadelkopf ein sehr dünnes halbkugeliges Hütchen; Mittelstück des Hütchens fehlt
Verzierung: Kopf ursprünglich mit dünnem Silberüberzug, wegen dunkler und dicker Patina nicht mehr zu erkennen
Provenienz: attisch
Vergleiche: *Boulter 1963*, Nr. A 14+15 (Inv.nr. B 472+ 476), S. 118, Taf. 53

HM 1436 A Eisennadel mit dicker Endscheibe
Taf. 64

Fundort: Grabgrube Grab 22
Datierung: 7. – 6. Jh. v. Chr.
Zustand: Kopf mit Teil des Schafts erh.; einige nicht anpassende Frr. / korrodiert
Maße: *Kopf*: H 1,1 cm / D 2,4 cm; *Schaft*: L 2,6 cm / Dicke 1,1 – 0,4 cm
Form: Kopf mit dicker Endscheibe; runde Endscheibe mit nach oben und unten wulstförmig überstehendem Rand; auf Oberseite der Endscheibe mittig ein runder Zierknopf; Manschetten und Kugeln am Kopf unter der Scheibe erkennbar, aber nicht näher bestimmbar; Schaft mit rundem Querschnitt
Verzierung: ---
Provenienz: peloponnesisch
Klassifikation: archaische Nadel, Typ B IV, V oder VI (nach Kilian-Dirlmeier 1984)
Vergleiche: *Kilian-Dirlmeier 1984*, Nr. 3947

HM 1436 B Eisennadel mit dicker Endscheibe
Taf. 64

Fundort: Grabgrube Grab 22
Datierung: 7. – 6. Jh. v. Chr.
Zustand: Teil des Kopfs mit Schaft erh.; einige nicht anpassende Frr. / korrodiert
Maße: *Kopf*: H 1 cm / D 1,8 cm; *Schaft*: L 2,7 cm / Dicke 0,7 – 0,9 cm
Form: Kopf mit dicker Endscheibe; wulstförmig vorragender Rand der Endscheibe nicht erh.; auf Oberseite der Endscheibe mittig ein runder Zierknopf; Manschetten und Ku-

geln am Kopf unter der Endscheibe erkennbar, aber nicht näher bestimmbar; Schaft mit recht dickem, rundem Querschnitt

Verzierung: ---

Provenienz: peloponnesisch

Klassifikation: archaische Nadel, Typ B IV, V oder VI (nach Kilian-Dirlmeier 1984)

Vergleiche: *Kilian-Dirlmeier 1984*

HM 1437 Flacher Handspiegel aus Bronze

Taf. 65

Fundort: Grabgrube Grab 22

Datierung: 2. H. 6. Jh. v. Chr.

Zustand: komplett außer weniger Frr. der Spiegelscheibe, Griffrelief fragmentarisch, aber großteils erh., loser Ring mit kleiner Ansatzplatte / Oberfläche korrodiert; rötliche bis dunkel grüne Patina

Maße: D 17 cm / L 33,6 cm / Dicke 0,2 – 0,5 cm / B Griff 0,9 – 4,4 cm

Form: Spiegelscheibe und Griff aus einem Stück flachen Bronzeblechs gefertigt; Spiegelscheibe kreisrund; Griff dreigeteilt: Quadrat am Griffansatz, gelängertes Rechteck des schmalen Mittelteils, Griffende in Form einer kleinen Rundscheibe; auf quadratisches und langrechteckiges Griffkompartiment Relief aus dünnem Bronzeblech aufgesetzt; quadratisches und langrechteckiges Griffkompartiment oben und unten jeweils durch Leiste mit Rillenverzierung abgesetzt; am unteren runden Griffkompartiment umgebogene Öse, die ursprünglich einen kleinen Ring umschloss, der nur fragmentiert erh. ist; am obersten Punkt der Spiegelscheibe wahrscheinlich kleine Ansatzplatte als Öse für Ring angelötet, beides ist erh., aber nicht mehr *in situ*

Verzierung: Spiegelscheibe undekoriert; Griff unterteilt in drei Kompartimente, die durch hinzugefügte und mit Bändern dekorierte Bronzestäbe begrenzt sind; auf dem obersten quadratischen Kompartiment Relief appliziert mit zwei sich gegenüberstehenden Figuren, vielleicht Sphingen oder Löwen; auf dem mittleren langrechteckigen Kompartiment Relief mit einem nackten jungen Mann appliziert, dargestellt im Profil nach links schauend, mit geneigtem und bekränztem Kopf, sein linker Arm leicht angewinkelt nach unten hängend und seine rechte Hand nach oben führend, vielleicht etwas in der Hand haltend

Provenienz: korinthisch

Klassifikation: Flach-Spiegel, 1. Gruppe (nach Oberländer 1967)

Vergleiche: *Payne 1931*, S. 225, Abb. 102 A = *Oberländer 1967*, Nr. 1 (Inv.nr. Athen NM 7687); *Corinth 12*, Nr. 1306 (Inv.nr. 1137), S. 182, Taf. 81; *Oberländer 1967*, Nr. 5 (Berlin-West, Staatliche Mus., Antikenabteilung Inv.nr. 8099) = *Zimmer 1987*, Abb. 6, Taf. 2 = *Zimmer 1991*, Abb. 10 (Inv.nr. Berliner Antikenmus. Misc. 8099), S. 13-15

Erwähnung: *Rudolph 1975*, 73

HM 1438 A Eisennadel mit dicker Endscheibe

Taf. 64

Fundort: Grabgrube Grab 22

Datierung: 7. – 6. Jh. v. Chr.

Zustand: Kopf mit Teil des Schafts erh.; Köpfe von HM 1438 A und B zu einer festen Masse korrodiert

Maße: *Kopf:* H 1 cm / D 2 cm; *Schaft:* L 2 cm / Dicke 0,5 – 1 cm

Form: Kopf mit dicker Endscheibe; runde Endscheibe mit nach oben und unten wulstförmig überstehendem Rand; auf Oberseite der Endscheibe mittig ein runder Zierknopf; Manschetten und Kugeln am Kopf unter der Endscheibe erkennbar, aber nicht näher bestimmbar; Schaft mit recht dickem rundem Querschnitt

Verzierung: ---

Provenienz: peloponnesisch

Klassifikation: archaische Nadel, Typ B IV, V oder VI (nach Kilian-Dirlmeier 1984)

Vergleiche: *Kilian-Dirlmeier 1984*

HM 1438 B Eisennadel mit dicker Endscheibe

Taf. 64

Fundort: Grabgrube Grab 22

Datierung: 7. – 6. Jh. v. Chr.

Zustand: nur Kopf erh.; Köpfe von HM 1438 A und B zu einer festen Masse korrodiert

Maße: *Kopf:* H 1,5 cm / D 2 cm

Form: Kopf mit dicker Endscheibe; runde Endscheibe mit nach oben und unten wulstförmig überstehendem Rand; auf Oberseite der Endscheibe mittig ein runder Zierknopf; Schaft nicht erh.

Verzierung: ---

Provenienz: peloponnesisch

Klassifikation: archaische Nadel, Typ B IV, V oder VI (nach Kilian-Dirlmeier 1984)

Vergleiche: *Kilian-Dirlmeier 1984*

HM 1502 Eisennadel mit Granatapfelkopf

Taf. 64

Fundort: Grabgrube Grab 11

Datierung: 6. Jh. v. Chr.

Zustand: Kopf mit Teil des Schaftes erh. / korrodiert

Maße: *Kopf:* H 1,1 cm / D 1,2 cm; *Schaft:* L 5,7 cm / Dicke 0,3 – 0,5 cm

Form: Granatapfelkopf; Schaft mit rundem Querschnitt

Verzierung: ---

Provenienz: peloponnesisch

Klassifikation: archaische Nadel, Typ F II (nach Kilian-Dirlmeier 1984)

Vergleiche: *Kilian-Dirlmeier 1984*

HM 1503 Eisennadel

Taf. 64

Fundort: Grabgrube Grab 6

Datierung: ---

Zustand: Teil des Schafts erh.; kein Kopf erh. / korrodiert

Maße: *Schaft:* L 4,2 cm / Dicke 0,2 – 0,7 cm

Form: runder Querschnitt; wegen starker Korrosion Form der Nadel unregelmäßig; kein Kopf erh.

Verzierung: ---

Provenienz: ---

Klassifikation: ---
Vergleiche: ---

HM 1504 Eisennadel mit Granatapfelkopf

Taf. 66

Fundort: Grabgrube Grab 27
Datierung: E. 6. – A. 5. Jh. v. Chr.
Zustand: Kopf mit Teil des Schafts erh. / korrodiert
Maße: *Kopf:* H 1,4 cm / D 1,5 cm; *Schaft:* L 3 cm / Dicke 0,4 – 0,7 cm
Form: Granatapfelkopf; Schaft mit rundem Querschnitt
Verzierung: ---
Provenienz: peloponnesisch
Klassifikation: archaische Nadel, Typ F II (nach Kilian-Dirlmeier 1984)
Vergleiche: *Kilian-Dirlmeier 1984*

HM 1505 Eisennadel mit dicker Endscheibe

Taf. 66

Fundort: FG 1 bei Grab 19
Datierung: 7. – 6. Jh. v. Chr.
Zustand: Großteil des Kopfs mit kleinem Teil des Schaftes erh. / korrodiert
Maße: *Kopf:* H 1,2 cm / D 2,3 cm; *Schaft:* L 0,7 cm / Dicke 0,95 – 1,1 cm
Form: Kopf mit dicker Endscheibe; runde Endscheibe mit nach oben und unten wulstförmig überstehendem Rand; auf Oberseite der Endscheibe mittig ein runder Zierknopf; Manschette und Kugel am Kopf unter der Endscheibe erkennbar, aber nicht näher bestimmbar; Schaft mit recht dickem rundem Querschnitt
Verzierung: ---
Provenienz: peloponnesisch
Klassifikation: archaische Nadel, Typ B IV, V oder VI (nach Kilian-Dirlmeier 1984)
Vergleiche: *Kilian-Dirlmeier 1984*

HM 1540 A Eisennadel mit floralem Kopf

Taf. 66

Fundort: Grabgrube Grab 26
Datierung: E. 6. – A. 5. Jh. v. Chr.
Zustand: Kopf mit kleinem Teil des Schafts erh. / korrodiert
Maße: *Kopf:* H 1 cm / D 1,1 cm; *Schaft:* L 0,5 cm / Dicke 0,3 – 0,4 cm
Form: Granatapfelkopf; Schaft mit annähernd rechteckigem Querschnitt
Verzierung: ---
Provenienz: peloponnesisch
Klassifikation: archaische Nadel, Typ F (nach Kilian-Dirlmeier 1984)
Vergleiche: *Kilian-Dirlmeier 1984*

HM 1540 B Eisennadel mit dicker Endscheibe, Hauben- oder Granatapfelkopf

Taf. 66

Fundort: Grabgrube Grab 26

Datierung: 7. – A. 5. Jh. v. Chr.

Zustand: Kopf mit kleinem Teil des Schafts erh. / korrodiert

Maße: *Kopf:* H 1 cm / D 0,9 cm; *Schaft:* L 0,9 cm / Dicke 0,3 cm

Form: Kopf zu fragmentiert und zu stark korrodiert, Form nicht erkennbar, möglich: dicke Endscheibe, Hauben- oder Granatapfelkopf; Schaft mit annähernd rundem Querschnitt

Verzierung: ---

Provenienz: peloponnesisch

Klassifikation: archaische Nadel, Typ B IV, V, VI oder Typ F I, II (nach Kilian-Dirlmeier 1984)

Vergleiche: *Kilian-Dirlmeier 1984*

HM 1541 A Eisennadel mit Granatapfelkopf

Taf. 66

Fundort: Grabgrube Grab 23

Datierung: E. 6. – A. 5. Jh. v. Chr.

Zustand: vom Kopf drei Frr. und vom Schaft zwei Frr. erh. / korrodiert

Maße: *Kopf:* H 0,7 cm / D 1,3 cm; *Schaft:* L 0,5 + 4,7 cm / Dicke 0,2 – 0,5 und 1,2 cm

Form: Granatapfelkopf; Schaft mit rundem Querschnitt

Verzierung: ---

Provenienz: peloponnesisch

Klassifikation: archaische Nadel, Typ F II (nach Kilian-Dirlmeier 1984)

Vergleiche: *Kilian-Dirlmeier 1984*

HM 1541 B Eisennadel

Taf. 66

Fundort: Grabgrube Grab 23

Datierung: ---

Zustand: vom Kopf drei Frr. und keine Schaftfrr. erh. / korrodiert

Maße: *Kopf:* H 0,8 cm / L 1,1 cm / B 1,2 cm

Form: Kopffrr. in Form nicht erkennbar; kein Schaft erh.

Provenienz: ---

Klassifikation: ---

Vergleiche: ---

HM 1541 C Eisennadel mit Granatapfelkopf

Taf. 66

Fundort: Grabgrube Grab 23

Datierung: E. 6. – A. 5. Jh. v. Chr.

Zustand: Kopf in drei Frr. erh., an einem davon Schaftfrr. / korrodiert

Maße: *Kopf:* H 1,3 cm / D 1,4 cm / Dicke 0,8 cm; *Schaft:* L 0,5 cm / Dicke 0,2 – 0,3 cm

Form: Granatapfelkopf; Schaft mit vielleicht rundem Querschnitt

Verzierung: ---

Provenienz: peloponnesisch

Klassifikation: archaische Nadel, Typ F II (nach Kilian-Dirlmeier 1984)

Vergleiche: *Kilian-Dirlmeier 1984*

Provenienz: ---
Klassifikation: ---
Vergleiche: ---

HP 1925 (MN 32431) Puder-Pyxis mit Deckel

Taf. 69

Fundort: FG 24/25-1 bei Gräbern 24 und 25

Datierung: 1. H. 5. Jh. v. Chr.

Zustand: intakt; Überzug an einigen Stellen abplatzend

Maße: H mit Deckel 4,9 cm / H Dose 4,2 cm / H Deckel 4,7 cm / D Boden 6,9 cm / D Rand 5,4 cm / D Deckel 6,7 cm

Scherben: 10 YR 8/3 (very pale brown); B 3

Form: *Dose:* Flachboden, der sich nach außen leicht hochbiegt und einen Flansch mit gerader Außenkante bildet; Wandung steigt vertikal auf; leicht gerundeter Rand / *Deckel:* HP 3167 ähnlich, aber im Detail anders / Rand nach außen verdickt und gerundet; Wandung vertikal; Rand der Oberseite springt über die Wandung vor und ist ein wenig unterschritten; auf der Oberseite vor dem Rand 3 Einkehlungen; Oberseite flach; mittig auf der Oberseite eine Einkehlung in erhöhter schmaler Leiste; mittig auf dem Deckel kleine Leiste

Bemalung: schwarzer Überzug, Rot hinzugefügt / *Dose:* *außen:* am Rand schwarze Linie; mittig auf der Wandung schmales schwarzes Band; Flansch schwarz / *Boden:* tg. / *innen:* am Rand schwarzes Band; der Rest tg. / *Deckel:* Mäander auf Deckeloberseite HP 3167 sehr ähnlich / *außen:* auf dem Rand breites rotes Band; auf der Wandung schmales schwarzes und schmales rotes Band, zwischen 2 breiteren schwarzen Bändern 5 Gruppen von 5 vertikalen schwarzen gewellten Linien, ein schmales rotes und ein breiteres schwarzes Band / *Oberseite:* vorspringender Rand schwarz; die äußeren Rillen schwarz, schmales rotes Band, zwischen 2 schmalen schwarzen Bändern schwarzer einfacher unterbrochener Mäander, auf der erhöhten Leiste mit Kehle Rot, Band schwarzer Punkte, schwarzer Kreis, schwarze Punkte, kleiner Knopf in der Mitte rot / *innen:* tg. Provenienz/Stil: korinthisch

Vergleiche: *Corinth* 7.5, Nr. 75 (Inv.nr. T-1138), S. 50, Abb. 6 und Nr. 76 (Inv.nr. T-1772), S. 50, Tab. 1 (= *Corinth* 13, Nr. 292-1) und Nr. 80 (KP 131), S. 51, Taf. 7; *Corinth* 13, Nr. 288-2 (Inv.nr. T 1679), S. 226, Taf. 41 und Nr. 292-1 (Inv.nr. T 1772), S. 226-227, Taf. 41 (= *Corinth* 7.5, Nr. 76); *Corinth* 15.3, Nr. 1090 (KP 131), S. 203, Taf. 47

HP 1926 Lekanis mit Deckel

Taf. 70

Fundort: FG 24/25-1 bei Gräbern 24 und 25

Datierung: 480 – 470 v. Chr.

Zustand: intakt

Maße: H mit Deckel 9,8 cm / H Dose 5,2 cm / H Deckel 5,1 cm / D 12 cm / D Boden 6,4 cm / D Rand 10,1 cm / D Deckel 11,2 cm / D Knauf 3,6 cm

Scherben: 5 YR 7/8 (reddish yellow); B 2

Form: HP 1928 annähernd gleich / *Dose:* konkave Standplatte; mitteltiefe Schale; Flansch zusammen mit dem Rand gebildet; gerundeter Rand springt vom Flansch zurück und steigt schräg nach oben auf; 2 breite ovale Omega-Henkel

(außen konkav, innen konvex) / *Deckel:* gewölbt; Rand verjüngt sich; Knauf umgedrehter abgeflachter Kegel, obere Außenkante abgeschrägt, Oberseite leicht konkav, konische Vertiefung in der Mitte

Bemalung: blass brauner Slip außen auf der Dose und außen auf dem Deckel (10 YR 8/4, very pale brown); schwarzer Überzug, rot gebrannt: sehr schwierig zu entscheiden, was schwarz und was rot ist; Rot hinzugefügt / *Dose:* *außen:* Rand und Flansch rot; unter den Henkeln schmales rotes Band, breites rotes Band; Fuß schwarz; außen Slip / *Boden:* tg. / *innen:* Rand rot; Schale tg.; um den Umbruch zum Boden breites rotes Band; Boden tg. / *Deckel:* *außen:* Rand schwarz; auf dem Umbruch zur Oberseite schwarze dick-ovale Striche, 2 schmale rote Bänder; schwarze alternierend umgedrehte Lotus-Palmetten-Kette mit geschwungenen Blattlinien über den Palmetten; breiteres schwarzes, breiteres rotes, schmales schwarzes Band; um den Knaufansatz kleine schwarze Tropfen, schmales rotes Band; außen Slip / *Knauf:* schwarz; auf der Oberseite ovale schwarze Striche und schmales schwarzes Band um die Vertiefung; obere 2 Drittel des Konus rot; außen Slip / *innen:* tg.

Provenienz/Stil: korinthisch

Vergleiche: *Corinth* 13, Nr. 284-3 (Inv.nr. T 1667), S. 225, Taf. 40 und Nr. 291-3 (Inv.nr. T 1637), S. 226, Taf. 16, Taf. 41. 90; *Corinth* 15.3, Nr. 958 (Inv.nr. KP 1558), S. 182, Taf. 43. 109

HP 1927 Pyxis mit geraden Seiten mit Deckel

Taf. 71

Fundort: FG 24/25-1 bei Gräbern 24 und 25

Datierung: M. 5. Jh. v. Chr.

Zustand: intakt

Maße: H mit Deckel 7,2 cm / H Dose 3,4 cm / H Deckel 3,8 cm / D 10 cm / D Boden 10 cm / D Rand 8,7 cm / D Deckel 9,8 cm / D Knauf 3,4 cm

Scherben: 10 YR 8/3 (very pale brown); B 2

Form: HP 1947 sehr ähnlich / *Dose:* flache, annähernd zylindrische Schale; dicker Flachboden mit leichten konkaven Wölbungen; Boden außen nach oben gerundet und von der Wandung abgesetzt; aufrechte, aber stark konkave Seiten; Flansch mit einziehendem und von der Wandung abgesetztem gerundetem Rand; 3 aufragende doppelte Schlaufen-Henkel / *Deckel:* gewölbter Deckel; annähernd vertikaler gerundeter Rand; Knauf ein umgedrehter abgeflachter Kegel mit konischer Vertiefung und kleinem Vorsprung darin in der Mitte; Oberseite nach innen leicht abgeschrägt

Bemalung: HP 1947 sehr ähnlich / schwarzer Überzug, Rot hinzugefügt / *Dose:* *außen:* Rand und Flansch innen schwarz, Flansch-Außenkante dicke schwarze Punkte; breites schwarzes Band; mittig auf der Wandung schmales rotes Band, dann schmales schwarzes Band; Außenkante des Bodens mit schmalen schwarzen Band / *Boden:* tg. / *innen:* auf der Wandung breites schwarzes Band; auf dem Boden außen breites schwarzes Band und innen breites schwarzes Band / *Deckel:* *außen:* Rand breites schwarzes Band; auf der Oberseite zwischen 2 schmalen roten Linien schwarzer einfacher Haken-Mäander, 2 schwarze Linien, breites schwarzes Band, 2 rote Linien / *Knauf:* außen rot; auf der Außenkante der Oberseite dicke schwarze Punkte, auf der Oberseite 2 schmale schwarze Bänder, im Konus obere 2 Drittel schwarz / *innen:* tg.

Provenienz/Stil: korinthisch
Vergleiche: *Corinth 13*, Nr. 333-4 (Inv.nr. T 2980), S. 241, Taf. 50 und Nr. 338-3 (Inv.nr. T 1427), S. 244, Taf. 52

HP 1928 Lekanis mit Deckel

Taf. 72

Fundort: FG 24/25-1 bei Gräbern 24 und 25
Datierung: 480 – 470 v. Chr.
Zustand: intakt; Überzug abgerieben und verblasst
Maße: H mit Deckel 10 cm / H Dose 5,4 cm / H Deckel 5,4 cm / D 12,4 cm / D Boden 7 cm / D Rand 11,2 cm / D Deckel 11,8 cm / D Knauf 4,9 cm
Scherben: 10 YR 8/6 (yellow); B 2
Form: HP 1926 annähernd gleich / Dose: tiefe Schale; hoher ausladender Standring; Fuß vom Boden abgesetzt, Mitte des Bodens verdickt; Flansch mit Rand; zwei annähernd ovale Omega-Henkel unter dem Flansch / Deckel: vertikaler sich verjüngender Rand; steil aufsteigender Deckel; Knauf vom Deckel scharfkantig abgesetzt; Knauf umgedrehter abgeflachter Kegel mit leichter konvexer Wölbung außen; Oberseite leicht nach innen abgeschrägt und mit konischer Vertiefung
Bemalung: schwarzer Überzug, Rot hinzugefügt / Dose: außen: am Rand schmales schwarzes Band; Rand des Flanschs schmales schwarzes Band; unter den Henkeln schmales schwarzes Band; Fuß rot / Boden: tg. / innen: am Rand schwarze Linie; mittig auf der Wandung unterschiedlich breites schwarzes Band; im Tondo zentraler schwarzer Punkt / Deckel: außen: auf dem Rand breites rotes Band; auf dem Umbruch zur Oberseite schwarze Linie; auf der Oberseite breiteres rotes Band, 2 schwarze Linien; im weiteren Umlauf des Knaufansatzes 2 schwarze Linien, breiteres schwarzes Band, 2 schwarze Linien, breiteres rotes Band, 2 schmale schwarze Bänder / Knauf: außen rot; auf der Außenkante schwarze Linie; auf der Oberseite 2 schwarze schmale Bänder; Konus rot / innen: tg.
Provenienz/Stil: korinthisch
Vergleiche: *Corinth 13*, Nr. 291-3 (Inv.nr. T 1637), S. 226, Abb. 16, Taf. 41. 90

HP 1929 Saugtasse

Taf. 73

Fundort: FG 24/25-2 bei Gräbern 24 und 25
Datierung: 3. V. 5. Jh. v. Chr.
Zustand: komplett außer dem oberen Teil des Henkels
Maße: H 4,8 cm / D 5,9 cm ohne Tülle / D Boden 4,2 cm / D Rand 3,4 cm / D Tülle 0,7 – 1,8 cm / L Tülle 3,1 cm
Scherben: 7.5 YR 7/6 (reddish yellow); B 2
Form: konkave Standplatte; runder Körper mit stark einziehendem gerundetem Rand; lange, rohrförmige Tülle, die sich kurz unter dem Rand aufwärts zuspitzt; rechteckiger und oben leicht konkaver Bandhenkel vertikal auf der Schulter gegenüber der Tülle
Bemalung: matter schwarzer Überzug / außen: bis auf tg. Fuß Gefäß schwarz, auch Tülle und Henkel; über dem Fuß sehr unregelmäßiger Abschluss des Überzugs / Boden: tg. / innen: am Rand schmaler schwarzer Streifen, der Rest tg.
Provenienz/Stil: attisch
Vergleiche: *Agora 12*, Nr. 1197 (Inv.nr. P 10282), S. 320,

Abb. 11, Taf. 39. 47; *Kerameikos 7.2*, Nr. 253-2 (Inv.nr. KER 17835), S. 71, Taf. 43,6; *Kerameikos 9*, Nr. 276-3 (Inv.nr. KER 7499), S. 149, Taf. 63,5

HP 1930 Deckel einer konvexen Pyxis mit aufrechten Henkeln

Taf. 73

Fundort: FG 24/25-2 bei Gräbern 24 und 25
Datierung: ---
Zustand: intakt
Maße: H 2,6 cm / D 4,4 cm / D Knauf 1,6 cm
Scherben: 10 YR 8/4 (very pale brown); B 2
Form: leicht konvexe Deckelwölbung; leicht ausbiegender Rand; hochgezogener kegelförmiger Knauf, flache Oberseite
Bemalung: schwarzer Überzug, Rot hinzugefügt / außen: Bänderbemalung in Rot und Schwarz / innen: tg.
Provenienz/Stil: korinthisch
Vergleiche: ---

HP 1931 Kotyle

Taf. 74

Fundort: FG 24/25-1 bei Gräbern 24 und 25
Datierung: ---
Zustand: intakt
Maße: H 4,7 cm / D Boden 3,4 cm / D Rand 5,7 cm
Scherben: 7.5 YR 7/6 (reddish yellow); B 2
Form: ausladender Standring; auf der Unterseite des Bodens runde Wulst um den nippeligen Mittelpunkt; runde Henkel an den Rand angesetzt
Bemalung: überwiegend tg.; Bemalung kaum noch zu sehen / außen: am Rand rotes Band / Boden: auf der Unterseite des Bodens in dem vertieften Kreis Rot / innen: am Rand rotes Band
Provenienz/Stil: lokal
Vergleiche: ---

HP 1932 Kotyle

Taf. 74

Fundort: FG 24/25-2 bei Gräbern 24 und 25
Datierung: 1. V. 5. Jh. v. Chr.
Zustand: wieder zusammengesetzt, Abplatzung am Fuß; Überzug abgerieben und verblasst
Maße: H 5,5 cm / D Boden 4,3 cm / D Rand 7,4 cm
Scherben: 5 Y 7/2 (light gray); B 2
Form: HP 1933 ähnlich / flacher ausbiegender Fuß; runde Henkel unter dem Rand
Bemalung: schwarzer Überzug, Rot hinzugefügt / außen: vertikale gewellte Striche in der Henkelzone; breite rote und schwarze sowie dünne schwarze Bänder / Boden: schwarze Linie außen an der Kante und schwarzer Punkt in der Mitte / innen: schwarz
Provenienz/Stil: korinthisch
Vergleiche: ---

HP 1933 Kotyle

Taf. 75

Fundort: FG 24/25-2 bei Gräbern 24 und 25

Datierung: 1. V. 5. Jh. v. Chr.

Zustand: intakt

Maße: H 5,2 cm / D Boden 3,4 cm / D Rand 6,4 cm

Scherben: 10 YR 8/3 (very pale brown); B 2

Form: HP 1932 ähnlich / tiefe Tasse; flache konkave Standplatte; Rand abgerundet; runde Henkel unter dem Rand

Bemalung: HP 1941, HP 1955, HP 2755, HP 3064 ähnlich / schwarzer Überzug, Rot hinzugefügt / *außen:* auf dem Rand schwarze Linie; in der Henkelzone schwarzes unregelmäßiges Zickzackmuster, darunter schmales schwarzes Band; breites rotes Band, schwarze Linie, breites schwarzes Band; auf der Außenkante des Fußes schwarze Linie / *Boden:* Fuß schwarz; zentraler schwarzer Punkt / *innen:* schwarz

Provenienz/Stil: korinthisch

Vergleiche: *Corinth* 7,5, Nr. 136 (Inv.nr. C-47-181), S. 61, Taf. 10; *Corinth* 13, Nr. 285-1 (Inv.nr. T 1674), S. 225, Taf. 40 und Nr. 287-1 (Inv.nr. T 1757), S. 225, Taf. 40; *Eliot* / *Eliot* 1968, Nr. 26 (Inv.nr. CP 2145), S. 357, Taf. 104; *Kerameikos* 9, Nr. 31-5 (Inv.nr. KER 8333), S. 94, Taf. 47,1 und Nr. 50-2 (Inv.nr. KER 8217), S. 101, Taf. 49,1

HP 1934 Kotyle

Taf. 75

Fundort: FG 24/25-2 bei Gräbern 24 und 25

Datierung: 1. H. 5. Jh. v. Chr.

Zustand: intakt, Abplatzung am Rand; Überzug an einigen Stellen abgerieben

Maße: H 5 cm / D Boden 4,4 cm / D Rand 7,4 cm

Scherben: 10 YR 7/2 (light gray); B 1

Form: ausladender Standring; runde Henkel kurz unter dem Rand; insg. schräg

Bemalung: schwarzer Überzug, Rot hinzugefügt / *außen:* schwarze dicke Striche in Henkelzone; ein breites rotes, ein breites schwarzes und dünne schwarze Bänder außen; Fuß außen rot / *Boden:* an Außenkante rot, rotes und schwarzes Band und zentraler schwarzer Punkt / *innen:* schwarz

Provenienz/Stil: korinthisch

Vergleiche: *Corinth* 13, Nr. 172-f (Inv.nr. T 1747), S. 191, Taf. 26 und Nr. 172-g (Inv.nr. T 1870), S. 191, Taf. 26 und Nr. 288-1 (Inv.nr. T 1678), S. 226, Taf. 41 und Nr. 334-2 (Inv.nr. T 1809), S. 242, Taf. 49

HP 1935 Kotyle

Taf. 76

Fundort: FG 24/25-2 bei Gräbern 24 und 25

Datierung: 1. H. 5. Jh. v. Chr.

Zustand: intakt, Abplatzung am Rand; Überzug in der Henkelzone abgerieben

Maße: H 4,6 cm / D Boden 3,6 cm / D Rand 6,6 cm

Scherben: 10 YR 8/4 (very pale brown); B 2

Form: HP 1942 ähnlich / gewöhnliche Form; runde Henkel kurz unter dem Rand; wenig ausbiegender Fuß, mittig „Bodenplatte“

Bemalung: HP 2793, HP 3109, HP 3166 ähnlich / schwarzer Überzug, Rot hinzugefügt / *außen:* horizontales Zickzackband in Henkelzone; 2 breite und 2 dünne schwarze

Bänder; mittig ein breites rotes Band; Fuß schwarz / *Boden:* außen schwarzes Band; in der Mitte schwarzer Punkt / *innen:* schwarz

Provenienz/Stil: korinthisch

Vergleiche: *Dengate* 1976, Nr. 149 (Inv.nr. HP 1844), S. 313, Taf. 77

HP 1936 Lekythos

Taf. 77

Fundort: FG 24/25-1 bei Gräbern 24 und 25

Datierung: 470 – 460 v. Chr.

Zustand: intakt, Abplatzung am Rand; Überzug abplatzend
Maße: H 13,6 cm / D 4 cm / D Boden 3 cm / D Rand 3,2 cm

Scherben: 7.5 YR 7/6 (reddish yellow); B 3

Form: Standplatte mit kleiner zentraler konischer Vertiefung; sich zum Fuß verjüngender schlanker Körper; abfallende Schulter; hoher schmaler Hals; Glocken-Mündung; Mündung vom Hals abgesetzt, stark konkav; Rand an der Oberseite leicht schräg abfallend, innen konkav eingezogen; unregelmäßig flach ovaler Bandhenkel von der Schulter aufsteigend

Bemalung: sf.; schwarzer Überzug, rot bis schwarz gebrannt; Weiß hinzugefügt / *außen:* Oberseite des Randes tg.; Mündung schwarz; am Übergang von Hals zu Schulter Reihe kleiner schwarzer Punkte; auf der Schulter von der Punktreihe ausgehende schwarze Strahlen; über dem Bildfeld zwischen 3 schwarzen Linien 2 Reihen schwarzer Punkte; unter dem Bildfeld ein schmales, ein breites und ein schmales schwarzes Band; unterer Teil der Wandung und Oberseite des Fußes schwarz; Außenseite des Fußes tg. / *Bildfeld:* Quadriga mit vorne einem weißen (nur blasse Farbspuren) und 3 schwarzen Pferden, (Streit-?)Wagen nicht gezeigt; vor den Pferden eine sitzende, verhüllte Frau, im Profil nach links; hinter den Pferden 2 verhüllte Frauen, eine mit einer Kithara/Lyra; Binnenritzungen; nachlässige Darstellung des Bildes einer Göttin, die (Streit-?)Wagen besteigt / *Boden:* tg. / *innen:* Mündung schwarz; Rest tg.

Provenienz/Stil: attisch

Werkstatt: Haimon-Werkstatt, Weiß-Maler

Vergleiche: *Kerameikos* 7.2, Nr. 39-1 (Inv.nr. KER 6466), S. 18-19, Taf. 10,4, 10,6 und Nr. 39-2 (Inv.nr. KER 6466), S. 19, Taf. 10,5, 10,6 und Nr. 46-1 (Inv.nr. KER 1771), S. 21, Taf. 13,2 und Nr. 92-1 (Inv.nr. KER 6518), S. 37, Taf. 24,5, 24,7 und Nr. 92-2 (Inv.nr. KER 6518), S. 37, Taf. 24,5, 24,6 und Nr. 413-1 (Inv.nr. KER 6425), S. 106, Taf. 70,3, 70,4; *Kerameikos* 9, Nr. 117-4 (Inv.nr. KER 8249, 8250), S. 117, Taf. 16,3 und Nr. 238-4 (Inv.nr. KER 7504), S. 142-143, Taf. 37.1+6; Motiv: *Tuukkaneen* 2001

HP 1937 Chytra

Taf. 78–79

Fundort: Deckel des Bestattungsgefäßes in Grab 24

Datierung: 1. H. 5. Jh. v. Chr.

Zustand: Hälfte der Schale mit Teil des Randes, aber kein Henkel erh.

Maße: H 17,2 cm / D 19 cm / D Rand 12,2 cm

Scherben: 5 YR 4.5/2 (reddish gray to dark reddish gray); H 3

Form: runder Körper; Schulter leicht, aber durch Umbruch bemerkbar vom Körper abgesetzt, abfallend; sehr kurzer Hals, zieht unter dem Rand ein; nach außen umbiegender Kragenrand mit Rille auf der Außenseite; kein Henkel erh.

Bemalung: tg.; Streifenpolitur außen

Provenienz/Stil: äginetisch

Benutzungsspuren: angeschwärtzte Oberfläche auf fast der ganzen Außenseite einschließlich des Randes

Vergleiche: *Agora 12*, Nr. 1927 (Inv.nr. P 12764), S. 371, Taf. 93; *Kerameikos 17*, Nr. 312 (Inv.nr. 5624 + KER 11632), S. 151, Taf. 85; *Olympia 8*, Nr. 5 (34 St.N.), S. 142, Abb. 12

HP 1938 Chytra

Taf. 80–81

Fundort: Bestattungsgefäß in Grab 24

Datierung: 1. H. 5. Jh. v. Chr.

Zustand: wieder zusammengesetzt außer einiger kleiner Rand- und Wandungsfr.; Abplatzungen am Rand

Maße: H 28 cm / D 34 cm / D Rand 17 cm

Scherben: 5 YR 5.5/8 (reddish yellow-yellowish red); H 3

Form: runder Körper; abfallende, flache Schulter; sehr kurzer Hals; Kragenrand, der außen konkav eingezogen und oben gerundet ist; breiter flacher Bandhenkel, der unten eine konkave Einwölbung hat

Bemalung: tg.; Streifenpolitur außen

Provenienz/Stil: äginetisch

Vergleiche: *Olympia 8*, Nr. 4 (89 SO.), S. 142, Abb. 12

HP 1939 Kotyle

Taf. 76

Fundort: FG 24/25-5 bei Gräbern 24 und 25

Datierung: E. 6. Jh. v. Chr.

Zustand: intakt

Maße: H 4,7 cm / D Boden 4 cm / D Rand 6,4 cm

Scherben: 7.5 YR 7.5/6 (reddish yellow); B 2

Form: sehr kleiner flacher Fuß; fast flacher Boden mit kleiner Einkehlung zur Absetzung des Fußes; Wandung verjüngt sich zum Rand; dünne runde Henkel horizontal am Rand

Bemalung: HP 1943 und HP 2758 ähnlich / schwarzer Überzug, z. T. hellrot gebrannt; Rot hinzugefügt / *außen:* am Rand schmales schwarzes Band; in Henkelzone schwarze vertikale geschwungene Linien; unter den Henkeln schmales schwarzes Band, breites rotes Band, schwarze Linie, breites schwarzes Band; Außenkante des Fußes tg. / *Boden:* Standfläche schwarz; breites schwarzes Band / *innen:* am Rand schmales schwarzes Band; in Henkelzone breites rotes Band; der Rest schwarz

Provenienz/Stil: korinthisch

Vergleiche: *Blinkenberg / Kinch 1931*, Nr. 2595, S. 627, Taf. 124; *Corinth 7.5*, Nr. 132 (Inv.nr. T-3098), S. 61, Abb. 7, Taf. 10; *Corinth 13*, Nr. 247-1 (Inv.nr. T 3098), S. 210, Taf. 35; *Corinth 15.3*, Nr. 1624 (Inv.nr. KP 762), S. 298, Taf. 65

HP 1940 (MN 32432) Lekanis mit Deckel

Taf. 82

Fundort: FG 24/25-5 bei Gräbern 24 und 25

Datierung: 3. V. 5. Jh. v. Chr.

Zustand: intakt

Maße: H mit Deckel 9,2 cm / H Dose 5 cm / H Deckel 5,1 cm / D 11 cm / D Boden 6,4 cm / D Rand 9,5 cm / D Deckel 10,6 cm / D Knauf 3,9 cm

Scherben: 10 YR 8/4 (very pale brown); B 2

Form: *Dose:* HP 1946 annähernd gleich / tiefe Schale; ausladender Fuß mit kleinem Absatz auf der Außenseite; mittig auf der Wandung leichter Umbruch; unter dem Flansch zwei Omega-Henkel mit rechteckig-ovalem Querschnitt; Flansch; in H des Flanschs biegt Rand schräg nach innen ein und ist gerundet; im Inneren auf dem Boden Drehrillen / *Deckel:* HP 2776 ähnlich / Rand gerundet; nur leichter Umbruch zum Rand; Oberseite des Deckels schräg zum Knauf aufsteigend; Knauf leicht abgesetzt; Knauf ein umgedrehter abgeflachter Kegel mit knopfförmigem Vorsprung in der Vertiefung in der Mitte der Oberseite; Deckel passt nicht perfekt, scheint ein wenig verzogen zu sein

Bemalung: schwarzer Überzug, stellenweise rotbraun gebrannt; Rot hinzugefügt / *Dose: außen:* Rand und Flansch schwarz; unter den Henkeln rote Linie, breites schwarzes Band; Fuß rot, Außenkante tg. / *Boden:* tg. / *innen:* Rand schwarz; am Umbruch von Wandung zum Boden breites schwarzes Band / *Deckel: außen:* am Rand dünner tg. Streifen, breites rotes Band; auf dem Umbruch von Rand zu Oberseite zwischen 2 schmalen schwarzen Bändern schwarze tropfenförmige Punkte; auf der Oberseite breiteres rotes Band, zwischen einem schmalen und einem breiteren schwarzen Band hängende und stehende Pyramidalformen, getrennt durch diagonale dünne schwarze Linien; breiteres rotes Band, zwischen 2 schwarzen Linien schwarze Punktropfen; um den Knaufansatz breiteres rotes Band / *Knauf:* an der Seite schwarz; auf der Oberseite schwarze Linie an der Außenkante, schwarze punktförmige Tropfen, schwarzes Band um die Innenkante der Vertiefung; kleiner Knopf rot / *innen:* tg.

Provenienz/Stil: korinthisch

Vergleiche: *Payne 1931*, Nr. 1530, S. 336; *Schauenburg 1954*, Taf. 18 Nr. 12 (= *Payne 1931*, Nr. 1530); *Corinth 7.5*, Nr. 308 (T-687), S. 87, Taf. 19 und Nr. 317 (CP-687), S. 88, Taf. 20; *Corinth 13*, Nr. 284-3 (T 1667), S. 225, Taf. 40; *Corinth 15.3*, Nr. 1148 (Inv.nr. KP 255), S. 214, Taf. 48

HP 1941 Kotyle

Taf. 83

Fundort: EF bei Grab 25

Datierung: A. 5. Jh. v. Chr.

Zustand: fehlt großes Rand-/Wandungsfr.; stellenweise weiße Schicht Inkrustation/Sinter innen und außen

Maße: H 5,5 cm / D Boden 3,6 cm / D Rand 6,8 cm

Scherben: 10 YR 8/4 (very pale brown); B 2

Form: kleiner ausbiegender Fuß; runde Henkel kurz unter dem Rand; Loch von außen nach innen in den Boden geschlagen

Bemalung: HP 1933, HP 1955, HP 2755, HP 3064 ähnlich / schwarzer Überzug, Rot hinzugefügt / *außen:* in Henkelzone „Zickzackmuster“; ein breites rotes und ein breites schwarzes Band, 2 dünne schwarze Bänder; Fuß tg. / *Boden:* außen schwarzes Band / *innen:* ganz schwarz

Provenienz/Stil: korinthisch

Vergleiche: *Corinth* 7.5, Nr. 136 (Inv.nr. C-47-181), S. 61, Taf. 10; *Corinth* 13, Nr. 287-1 (Inv.nr. T 1757), S. 225, Taf. 40; *Eliot* / *Eliot* 1968, Nr. 26 (Inv.nr. CP 2145), S. 357, Taf. 104; *Kerameikos* 9, Nr. 31-5 (Inv.nr. KER 8333), S. 94, Taf. 47,1 und Nr. 50-2 (Inv.nr. KER 8217), S. 101, Taf. 49,1

HP 1942 Kotyle

Taf. 83

Fundort: FG 24/25-1 bei Gräbern 24 und 25

Datierung: 1. H. 5. Jh. v. Chr.

Zustand: wieder zusammengesetzt außer kleiner Frr. an Rand und Henkel

Maße: H 4,6 cm / D Boden 3,5 cm / D Rand 6,6 cm

Scherben: 5 YR 6.5/8 (reddish yellow); B 2

Form: HP 1935, HP 1948, HP 2721 ähnlich, HP 1955 etwas ähnlich / flacher ausbiegender Fuß; runde Henkel unter dem Rand; mittig am Boden „Bodenplatte“

Bemalung: schwarzer Überzug, komplett rot gebrannt (vielleicht komplett rot bemalt?), Rot hinzugefügt / *außen:* horizontales Zickzackband in der Henkelzone; 3 breite schwarze (oder 2 schwarze und ein rotes) und 3 dünne schwarze Bänder; Außenseite des Fußes rot (schwarz) / *Boden:* außen breites rotes (schwarzes) Band und zentraler roter (schwarzer) Punkt / *innen:* ganz rot (schwarz)

Provenienz/Stil: korinthisch

Vergleiche: ---

HP 1943 Kotyle

Taf. 84

Fundort: FG 24/25-3 bei Gräbern 24 und 25

Datierung: E. 6. Jh. v. Chr.

Zustand: wieder zusammengesetzt außer Teil des Fußes und kleiner Wandungsfr.; Überzug abgerieben

Maße: H 4,7 cm / D Boden 3,2 cm / D Rand 6,6 cm

Scherben: 5 Y 8/3 (pale yellow); B 2

Form: flacher, nur wenig ausbiegender Fuß / kleine runde Henkel am Rand / in den Boden von innen nach außen Loch geschlagen

Bemalung: HP 1939 und 2758 ähnlich / schwarzer Überzug, Rot hinzugefügt / *außen:* vertikale Striche in Henkelzone; ein breites rotes und ein breites schwarzes Band, 2 dünne schwarze Bänder; Fuß schwarz / *Boden:* außen schwarzes Band / *innen:* schwarz

Provenienz/Stil: korinthisch

Vergleiche: *Blinkenberg* / *Kinch* 1931, Nr. 2595, S. 627, Taf. 124; *Corinth* 7.5, Nr. 132 (Inv.nr. T-3098), S. 61, Abb. 7, Taf. 10; *Corinth* 13, Nr. 247-1 (Inv.nr. T 3098), S. 210, Taf. 35; *Corinth* 15.3, Nr. 1624 (Inv.nr. KP 762), S. 298, Taf. 65

HP 1944 Miniatur-Kotyle

Taf. 85

Fundort: FG 24/25-3 bei Gräbern 24 und 25

Datierung: 5. Jh. v. Chr.

Zustand: wieder zusammengesetzt außer zweier Rand- und zweier Wandungsfr.; Überzug stark abgerieben

Maße: H 2,2 cm / D Boden 1,9 cm / D Rand 3,6 cm

Scherben: 10 YR 8/6 (yellow); B 2

Form: flache ausladende Tasse; kleiner Standring; runde

Henkel an den Rand angesetzt

Bemalung: schwarzer Überzug, Rot hinzugefügt / *außen:* vertikale Striche in der Henkelzone, ein schwarzes und ein rotes Band darunter; Fuß rot / *Boden:* rot / *innen:* rot

Provenienz/Stil: korinthisch

Vergleiche: *Tocra* 2, S. 9

HP 1945 Kotyle

Taf. 85

Fundort: FG 24/25-1 bei Gräbern 24 und 25

Datierung: ---

Zustand: wieder zusammengesetzt, es fehlen zahlreiche kleine Frr. von Wandung, Rand, Fuß und ein Henkel; Bemalung kaum noch zu sehen

Maße: H 4,9 cm / D Boden 3,4 cm / D Rand 5,8 cm

Scherben: 7.5 YR 7/6 (reddish yellow); B 2

Form: ausbiegender Standring; am Boden kreisförmige Wulst um nippelige Mitte; runde Henkel kurz unter dem Rand angesetzt; innen mittig auf dem Boden kleine Erhöhung

Bemalung: tg. / *außen:* schwache Spuren roter Bemalung kurz unter der Henkelzone (Band?) und an der Außenkante des Fußes / *Boden:* um die Wulst und in der mittigen Vertiefung rote Spuren / *innen:* tg.

Provenienz/Stil: lokal

Vergleiche: ---

HP 1946 Lekanis mit Deckel

Taf. 86

Fundort: FG 24/25-2 bei Gräbern 24 und 25

Datierung: M. 1. H. 5. Jh. v. Chr.

Zustand: wieder zusammengesetzt außer weniger sehr kleiner Frr. des Deckels; Überzug abgerieben

Maße: H mit Deckel 7,5 cm / H Dose 4,1 cm / H Deckel 3,8 cm / D 9,4 cm / D Boden 5,4 cm / D Rand 7,8 cm / D Deckel 9 cm / D Knauf 2,8 cm

Scherben: 5 Y 8/3 (pale yellow); B 2

Form: Dose und Deckel ein wenig verzogen, an einer Stelle Wandung der Dose und an 2 Stellen des Deckels eingedrückt (kann nur in ungebranntem Zustand erfolgt sein) / *Dose:* HP 1940 annähernd gleich / flache konkave Standplatte; Wandung in Henkelzone leicht konkav gewölbt; Flansch; 2 Omega-Bandhenkel / *Deckel:* gewölbt; Knauf ein umgedrehter Kegel mit kegelförmiger Eintiefung in der Mitte

Bemalung: schwarzer Überzug, Rot hinzugefügt / *Dose:* *außen:* Bänderbemalung in Schwarz und Rot: Flansch schwarz, Henkelzone tg., direkt unter Henkeln dünnes rotes Band, dünnes tg. Band, breites schwarzes Band, breites tg. Band; Außenkante des Fußes rot / *Boden:* tg. / *innen:* Flansch schwarzes Band, Rest tg. / *Deckel:* *außen:* schwarze Striche (nicht vollständig erh., stark abgerieben), 3 schwarze und 2 rote Bänder / *Knauf:* an der Seite dünnes tg. Band, dickes schwarzes Band; oben dünnes schwarzes und rotes Band, Mitte schwarz / *innen:* an Außenkante dünnes schwarzes Band, der Rest tg.

Provenienz/Stil: korinthisch

Vergleiche: *Corinth* 13, Nr. 291-3 (Inv.nr. T 1637), S. 226, Abb. 16, Taf. 41. 90

HP 1947 (MN 32430) Pyxis mit geraden Seiten und Deckel

Taf. 87

Fundort: FG 24/25-3 bei Gräbern 24 und 25

Datierung: M. 5. Jh. v. Chr.

Zustand: intakt außer einer Hälfte eines Henkels

Maße: H mit Deckel 8,4 cm / H Dose 4 cm / H Deckel 4,7 cm / D Boden 10,2 cm / D Rand 8,4 cm / D Deckel 9,4 cm / D Knauf 3,9 cm

Scherben: 10 YR 7/6 (yellow) bis 7.5 YR 8/6 (reddish yellow); B 2

Form: HP 1927 sehr ähnlich / *Dose:* Boden zur Mitte konkav gewölbt, nach außen konvex; Rand des Bodens ragt über die Wandung vor; annähernd vertikale Wandung; Flansch; vom Flansch aus biegt der Rand leicht nach innen ein und ist zugespitzt; drei runde Omega-Henkel am Flansch / *Deckel:* vertikaler gerundeter Rand; flach ansteigende Oberseite; Knauf umgedrehter leicht konkaver Kegel mit konischer Vertiefung oben und abfallender gerader Oberkante

Bemalung: HP 1927 sehr ähnlich / schwarzer Überzug, z. T. rostrot gebrannt; Rot hinzugefügt; roter Slip / *Dose:* außen: Flansch und Rand schwarz, auf dem Rand des Flanschs kleine schwarze Punktstriche; unter dem Flansch breites schwarzes Band; mittig auf der Wandung breites rotes Band; über dem Rand des Bodens breites schwarzes Band / *Boden:* tg. / innen: am Rand schmales rotes Band; Rest mit hellrotem Slip (2.5 YR 6/8, light red) / *Deckel:* außen: Rand breites schwarzes Band; auf der Oberseite zwischen 2 schwarzen Linien schwarzer, einfacher, unterbrochener Mäander, breites rotes Band, schwarze Linie, breites schwarzes Band; um den Knaufansatz schwarze Linie / *Knauf:* außen schwarz; 4 Fünftel des Konus bis auf tg. Spitze schwarz; auf der Oberseite schwarze Tropfen / innen: tg.

Provenienz/Stil: korinthisch

Vergleiche: *Pease 1937*, Nr. 101+103, S. 285-286, Abb. 20; *Corinth 7.5*, Nr. 11 (Inv.nr. T-2980), S. 37, Taf. 1 und Nr. 308 (Inv.nr. T-687), S. 87, Taf. 19; *Corinth 13*, Nr. 333-4 (Inv.nr. T 2980), S. 241, Taf. 50 und Nr. 338-3 (Inv.nr. T 1427), S. 244, Taf. 52; *Corinth 18.1*, Nr. 485 (Inv.nr. C-70-237), S. 166, Abb. 19

HP 1948 Kotyle

Taf. 88

Fundort: FG 24/25-3 bei Gräbern 24 und 25

Datierung: 1. H. 5. Jh. v. Chr.

Zustand: intakt, Abplatzung am Rand

Maße: H 4,4 cm / D Boden 3 cm / D Rand 6,2 cm

Scherben: 7.5 YR 7.5/ (reddish yellow); B 2

Form: HP 1942 ähnlich / kleiner ausbiegender Fuß; in der Mitte „Bodenplatte“; kleine runde Henkel direkt unter dem Rand; Henkel mit kleinen Tonstückchen am Ansatz, auf der Wandung kleine Tonstückchen; Wandung an wenigen Stellen und Rand an einer Stelle eingedrückt (kann nur in ungebranntem Zustand erfolgt sein)

Bemalung: HP 3115A, HP 3115B, HP 3140, HP 3166 ähnlich / schwarzer Überzug, überwiegend rot gebrannt; Rot hinzugefügt / *außen:* in Henkelzone Zickzackband, ein breites rotes und ein breites schwarzes und ein dünnes schwarzes Band; Fuß schwarz / *Boden:* außen schwarz, in der Mitte tg. / innen: schwarz

Provenienz/Stil: korinthisch

Vergleiche: *Eliot / Eliot 1968*, Nr. 26 (Inv.nr. CP 2145), S. 357, Taf. 104; *Dengate 1976*, Nr. 67 (Inv.nr. HP 1605, NM 10259), S. 299, Taf. 72; *Corinth 7.5*, Nr. 199 (Inv.nr. C-39-218), S. 69, Taf. 13 und Nr. 200 (Inv.nr. C-1982-49), S. 69, Tab. 1, Taf. 13 und Nr. 208 (Inv.nr. CP-2145), S. 70, Taf. 14 und Nr. 212 (Inv.nr. KV-765), S. 71, Tab. 1, Taf. 14; *Corinth 13*, Nr. 231-1 (Inv.nr. T 1783), S. 206, Taf. 32; *Corinth 15.3*, Nr. 1407 (Inv.nr. KV 386), S. 253, Taf. 58 und Nr. 1689 (Inv.nr. KV 1242), S. 310, Taf. 67 und Nr. 1720 (Inv.nr. KV 388), S. 311, Taf. 67; *Kerameikos 9*, Nr. 303-2 (Inv.nr. KER 8895), S. 155, Taf. 65,6

HP 1950 A+B Lekanis mit Deckel

Taf. 89

Fundort: FG 24/25-3 bei Gräbern 24 und 25

Datierung: 3. V. 5. Jh. v. Chr.

Zustand: Dose intakt, Abplatzung am Fuß; Deckel wieder zusammengesetzt

Maße: H mit Deckel 8,6 cm / H Dose 4,4 cm / H Deckel 4,9 cm / D 11,6 cm / D Boden 7,6 cm / D Rand 10,2 cm / D Deckel 11,3 cm / D Knauf 3,8 cm

Scherben: 10 YR 7.5/6 (yellow); B 2

Form: *Dose:* tiefe Schale; Flansch; nur wenig ausladender kleiner Standring; gerundeter Rand biegt in H des Flanschs nach innen ein und steigt schräg nach oben; drei runde aufgerichtete Omega-Henkel / *Deckel:* gewölbt mit zugespitztem Rand; zylindrischer Knauf mit torusförmigem Vorsprung des Randes der Oberseite, mittig auf der Seite flache Wulst, konisches Inneres

Bemalung: schwarzer Überzug, rot gebrannt; Rot hinzugefügt / *Dose:* außen: Rand und Flansch rot; in der Henkelzone schwarze Knospen; unter den Henkeln ein schmales rotes und ein schmales schwarzes Band / *Boden:* tg. / innen: tg. / *Deckel:* außen: am Rand breites schwarzes Band; am Übergang zur Oberseite schwarze Linie, breites rotes Band, 2 schwarze Linien, alternierend rote und schwarze Lotusknospen mit schwarzen Palmetten, 2 schmale schwarze Bänder, um den Knaufansatz breites rotes Band / *Knauf:* am Knaufansatz schmales tg. Band; Seite und Unterseite des Vorsprungs rot; auf der Oberseite 2 schmale schwarze Bänder, breites rotes Band, 2 schmale schwarze Bänder; im Konus rot / innen: tg.

Provenienz/Stil: korinthisch

Vergleiche: *Pemberton 1970*, Nr. 95 (Inv.nr. C-64-118), S. 295, Taf. 73; *Corinth 7.5*, Nr. 309 (Inv.nr. C-64-118), S. 87, Taf. 19; *Corinth 13*, Nr. 392-6 (Inv.nr. T 1344), S. 261, Abb. 16, Taf. 60. 90

HP 1951 Lekythos

Taf. 90

Fundort: FG 24/25-3 bei Gräbern 24 und 25

Datierung: 3. V. 5. Jh. v. Chr.

Zustand: komplett außer Frr. des Fußes und Abplatzung am Rand

Maße: H 18,8 cm / D 6,4 cm / D Boden 4,4 cm / D Rand 4 cm

Scherben: 7.5 YR 7/5 (pink to reddish yellow); B 3

Form: hohe Standplatte mit konischer Vertiefung, außen

konkav; sich nach unten verjüngender Körper; abfallende Schulter; abgesetzter, leicht ausbiegender Rand; flache Glocken-Mündung; flacher Bandhenkel

Bemalung: Bauch überwiegend weißgrundig, nur vordere Hälfte des Bauchs bemalt, Hinterseite nur weißgrundig; schwarzer Überzug; Rot und Weiß hinzugefügt / *außen:* auf der Mündung Rot; Rand schwarz; Hals und Schulter rot; auf der Schulter 2 Reihen Striche; unter Schulterumbruch schwarzes Band, 2 Reihen Gittermuster, schwarzes Band, Efeuranke (6 Blätter, 6 Dolden), schwarzes Band, 3 Reihen Gittermuster; Unterteil des Bauches dünne und breite schwarze Linien; Fuß oben schwarz, mittig rot mit einem schwarzen Band, unten rot; Henkel: außen schwarz, innen rot / *Boden:* tg. / *innen:* Rand schwarz, Rest tg.

Provenienz/Stil: attisch

Werkstatt: Beldam-Werkstatt

Vergleiche: *Kerameikos* 7.2, Nr. 80-1 (Inv.nr. KER 6559), S. 33, Taf. 21,2 und Nr. 157 (SA 55) (Inv.nr. KER 21113), S. 50, Taf. 29,3 und Nr. 188-1 (35 HTR 37 I) (Inv.nr. KER 21142), S. 55, Taf. 31,2 und Nr. 257-2 bis -3 (Inv.nr. KER 6798), S. 72, Taf. 43,2 und Nr. 269-2 (Inv.nr. KER 21138), S. 76, Taf. 48,1 und Nr. 322-1 (H 141) (Inv.nr. KER 21140), S. 90, Taf. 59,1 und Nr. 440-5 (Inv.nr. KER 21163), S. 110, Taf. 79,1 und Nr. 489-1 bis -5 (Inv.nr. KER 21203. 21204), S. 129, Taf. 88,1 und Nr. 493-4 (Inv.nr. KER 21127), S. 130, Taf. 88,3 und Nr. 495-3 bis -8 (Inv.nr. KER 21126), S. 131, Taf. 88,4; *Kerameikos* 9, Nr. 300-1 (Inv.nr. KER 8304), S. 154, Taf. 66.4 und Nr. 302-1 (Inv.nr. KER 8892), S. 154, Taf. 66.1; *Dengate* 1976, Nr. 169 (Inv.nr. HP 1814), S. 317, Taf. 79

HP 1952 Bauchlekythos

Taf. 88

Fundort: FG 24/25-4 bei Gräbern 24 und 25

Datierung: E. 5. Jh. v. Chr.

Zustand: intakt außer weniger Wandungsfrr.; Überzug abplatzend

Maße: H 10,3 cm / D 7 cm / D Boden 5,8 cm / D Rand 3,3 cm

Scherben: 5 YR 6/6 (reddish yellow); B 2

Form: Körper gedrungen und plump; Standring mit scharfer Innenkante; Hals von der Schulter abgesetzt; flache Rille am Übergang von Mündung zu Hals; Trichter-Mündung mit einziehender Innenkante; flacher Bandhenkel

Bemalung: in schwarzen Überzug eingetaucht, an einigen Stellen leicht rot gebrannt / *außen:* schwarz; Henkel: oben und unten schwarz / *Boden:* tg. / *innen:* Mündung schwarz

Provenienz/Stil: attisch

Vergleiche: *Kerameikos* 7.2, Nr. 412 (Inv.nr. 21263), S. 105-106, Abb. 23, Taf. 67,2; *Agora* 12, Nr. 1137 (Inv.nr. P 876), S. 316, Taf. 38; *Corinth* 13, Nr. 418-14 (Inv.nr. T2415), S. 270, Taf. 69; *Rudolph* 1971

HP 1953 Miniatur-Schalenskyphos

Taf. 91

Fundort: FG 24/25-4 bei Gräbern 24 und 25

Datierung: 1. H. 5. Jh. v. Chr.

Zustand: wieder zusammengesetzt außer eines Randfrr.; Überzug stark abgerieben

Maße: H 3,8 cm / D Boden 3,4 cm / D Rand 5,4 cm

Scherben: 10 YR 7/4 (very pale brown); B 2

Form: HP 3116 ähnlich / hoher Echinus-Fuß; Unterseite mit Nippel; tiefe Tasse mit abgesetztem, verdicktem Rand; runde aufsteigende Henkel

Bemalung: HP 3116 etwas ähnlich / sf.; schwarzer Überzug, an einigen Stellen rot gebrannt / *außen:* Rand schwarz; Henkelzone tg. mit winzigen Spuren schwarzer Bemalung (wahrscheinlich Palmetten in der Henkelzone; Silhouetten-Technik); unter Henkelzone schwarze Linie; unterer Teil schwarz; Fuß: schwarz / *Boden:* schwarz / *innen:* schwarz

Provenienz/Stil: attisch

Werkstatt: Lindos-Gruppe

Vergleiche: *Kerameikos* 7.2, S. 128, Nr. 111,4 (ohne Inv.nr.), S. 40, Taf. 25,6 und Nr. 207,2 (ohne Inv.nr.), S. 57, Taf. 32,8 und Nr. 210,3 (ohne Inv.nr.), S. 58, Taf. 32,3 und Nr. 485,2 (Inv.nr. KER 6566), S. 128, Taf. 90,2, 90,8; *Vanderpool* 1946, Nr. 111 (Inv.nr. P 2743), S. 297, Taf. 47 und Nr. 112 (Inv.nr. P 2744), S. 297, Taf. 47; *Kerameikos* 9, Nr. 152-8 (Inv.nr. KER 8914), S. 126, Taf. 41,2

HP 1954 Lekanis ohne Deckel

Taf. 91

Fundort: FG 24/25-3 bei Gräbern 24 und 25

Datierung: 2. H. 5. Jh. v. Chr.

Zustand: Dose intakt; kein Deckel erh.

Maße: H Dose 3,8 cm / D 10 cm / D Rand 5,4 cm / D Boden 9,1 cm

Scherben: 10 YR 7/6 (yellow); B 2

Form: HP 2714 ähnlich / *Dose:* Flansch; Standring; drei aufsteigende Omega-Henkel

Bemalung: schwarzer Überzug, braun bis rot gebrannt / *Dose:* *außen:* Flansch schwarz; Henkelzone tg.; unter den Henkeln schwarzes Band; Unterteil des Bauchs tg.; Fuß schwarz / *Boden:* tg. / *innen:* oberer Teil des Flanschs schwarze Linie, unterer Teil des Flanschs tg.; Schale schwarz; Boden tg.

Provenienz/Stil: korinthisch

Vergleiche: *Payne* 1931, Nr. 1530 A (Louvre AM 1071), S. 336, Abb. 187

HP 1955 Kotyle

Taf. 92

Fundort: FG 24/25-3 bei Gräbern 24 und 25

Datierung: 2. V. 5. Jh. v. Chr.

Zustand: komplett außer weniger Wandungsfrr.; Überzug abgerieben

Maße: H 4,5 cm / D Boden 3,4 cm / D Rand 6,6 cm

Scherben: 5 Y 8/3 (pale yellow); B 2

Form: HP 1942 etwas ähnlich / kleiner, leicht ausbiegender Fuß; runde horizontale Henkel direkt an den Rand angesetzt; Außenkante des Fußes zur Hälfte schlampig gemacht; Ton vom Boden lappt zum Fußrand hoch, Rand dort nicht richtig ausgebildet

Bemalung: HP 1933, HP 1941, HP 2755, HP 3064 ähnlich / schwarzer Überzug, Rot hinzugefügt / *außen:* horizontales Zickzackband in Henkelzone; breites rotes Band, ein dünnes und ein breites schwarzes Band; Fuß schwarz / *Boden:* schwarz mit tg. Mitte / *innen:* schwarz

Provenienz/Stil: korinthisch
Vergleiche: *Eliot* / *Eliot 1968*, Nr. 26 (Inv.nr. CP 2145), S. 357, Taf. 104; *Dengate 1976*, Nr. 67 (Inv.nr. HP 1605, NM 10259), S. 299, Taf. 72; *Corinth 7.5*, Nr. 136 (Inv.nr. C-47-181), S. 61, Taf. 10 und Nr. 199 (Inv.nr. C-39-218), S. 69, Taf. 13 und Nr. 200 (Inv.nr. C-1982-49), S. 69, Tab. 1, Taf. 13 und Nr. 208 (Inv.nr. CP-2145), S. 70, Taf. 14; *Corinth 13*, Nr. 231-1 (Inv.nr. T 1783), S. 206, Taf. 32; *Corinth 15.3*, Nr. 1407 (Inv.nr. KV 386), S. 253, Taf. 58 und Nr. 1689 (Inv.nr. KV 1242), S. 310, Taf. 67 und Nr. 1720 (Inv.nr. KV 388), S. 311, Taf. 67; *Kerameikos 9*, Nr. 303-2 (Inv.nr. KER 8895), S. 155, Taf. 65,6

**HP 1956 Konvexe Miniatur-Pyxis mit
aufrechten Henkeln ohne Deckel**

Taf. 92

Fundort: FG 24/25-1 bei Gräbern 24 und 25
Datierung: 1. H. 5. Jh. v. Chr.
Zustand: erh. ist etwa ein Drittel der Wandung mit Teil des Randes und ein Henkel; Überzug stark abgerieben
Maße: H erh. Fr. 4,8 cm / D 7,6 cm / D Rand 3,9 cm
Scherben: 10 YR 7.5/4 (very pale brown); B 2
Form: HP 2774+2778, HP 3144 und HP 3174 ähnlich / Dose: Pyxis mit konvexer Form; vertikaler runder Henkel von der Schulter aufsteigend
Bemalung: schwarzer Überzug, überwiegend rot gebrannt / Dose: außen: Rand schwarz; auf der Schulter Striche; 4 schwarze Bänder / innen: tg.
Provenienz/Stil: korinthisch
Vergleiche: ---

HP 1957 Hydria

Taf. 93

Fundort: Bestattungsgefäß in Grab 25
Datierung: ---
Zustand: wieder zusammengesetzt außer Teil des Randes, einem horizontalen Henkel und kleinen Wandungsfrr.
Maße: H 44,6 cm / D 36 cm / D Boden 10 cm / D Rand 24 cm
Scherben: 7.5 YR 6.5/6 (reddish yellow); H 3
Form: asymmetrisch geformt: Bauch zwischen den Horizontalhenkeln höher auswölbend und weiter ausladend; flacher Boden; leicht eiförmiger Körper; stark abfallende Schulter; Hals vom Körper durch scharfen Umbruch abgesetzt; breiter, vertikaler Hals; ausladender, außen leicht abgeflachter Rand; vertikaler rundovaler Henkel ein wenig über den Rand ragend, der auf der Schulter ansetzt; 2 runde Horizontalhenkel mittig auf dem Körper, von denen nur einer erh. ist, von dem zweiten aber die Ansätze
Bemalung: tg.
Provenienz/Stil: lokal
Vergleiche: ---

HP 1958 Kylix, Kleinmeisterschale / Bandschale

Taf. 94

Fundort: EF bei Grab 24
Datierung: 3. V. 6. Jh. v. Chr.
Zustand: nur Teil der Schale, drei nicht zusammenpassende

Randfrr., ein ganzer und ein halber Henkel und kleine nicht zusammenpassende Frr. erh.; kein Fuß erh.; Überzug an einigen Stellen abgerieben

Maße: erh. H Fr. 6,5 cm / D Rand 21,8 cm

Scherben: 5 YR 7/7 (reddish yellow); B 2

Form: flache Schale; leicht nach außen umbiegender leicht verdickter Rand; runder aufsteigender Henkel; kein Fuß erh.

Bemalung: sf., schwarzer Überzug, Rot und Weiß hinzugefügt (Weiß für Gesichter der Frauen und der Körper, Weiß und Rot für die Palmetten) / außen: Rand schwarz; Henkelzone tg. mit Figurenszene; breites schwarzes Band; dünnes tg. Band; Rest schwarz / Bildfeld: zwei männliche Tänzer, die sich einem Paar in erotischer Aktion in ihrer Mitte zuwenden; nur die Unterkörper der drei Männer erh., von der Frau auch die Arme und der Kopf, da sie sich nach vorn überbeugt; annähernd gleiche Szene auf der Rückseite, erh. nur ein männlicher Tänzer und der Oberteil des Kopfs der Frau; an den Henkeln Palmetten / innen: Rand tg.; schwarz bis zum Tondo; Tondo tg., aber nur Rand erh. (vielleicht Innenbild?)

Provenienz/Stil: attisch

Werkstatt: wahrscheinlich Elbows-Out-Maler

Vergleiche: *Agora 23*, Nr. 1723 (Inv.nr. P 26645), S. 304, Taf. 112; *Boardman 1974*, S. 66

Erwähnung: *Rafn 1991b*, 64

**HP 2286 Skyphos mit stark
ausbiegendem Rand**

Taf. 95

Fundort: FG 6 bei Grab 12

Datierung: 2. V. 5. Jh. v. Chr.

Zustand: wieder zusammengesetzt außer einiger Wandungs- und Fußfrr.

Maße: H 6,7 cm / D Boden 4,4 cm / D Rand 10,4 cm

Scherben: 5 YR 7/7 (reddish yellow); B 2 – 3

Form: konkave Standplatte; Wandung steigt diagonal an, biegt auf H der Henkel zum Rand ein; Rand breit und flach, fast horizontal nach außen umbiegend; horizontale Henkel runden Querschnitts; in den Boden von außen nach innen eingeschlagenes Loch

Bemalung: schwarzer Überzug, braun bis schwarz gebrannt, vor allem im Inneren metallisch glänzend / außen: Randunterseite tg.; unter den Henkeln schwarzes Band; vor dem Übergang zum Fuß schwarzes Band; Fuß: schwarz / Boden: tg. / innen: Rand nur außen schwarzes Band, von Umbruch zum Bauch an ganz schwarz

Provenienz/Stil: lokal

Vergleiche: *Kerameikos 9*, Nr. 134-3 (Inv.nr. KER 21081), S. 45, Taf. 27,2

Erwähnung: *Rafn 1991b*, 70

HP 2287 Schalenskyphos

Taf. 96

Fundort: EF bei Grab 11

Datierung: 1. V. 6. Jh. v. Chr.

Zustand: intakt bis auf Abplatzung an einem Henkel

Maße: H 4,4 cm / D Boden 3,2 cm / D Rand 7,6 cm

Scherben: *im Kern:* 5 YR 6/6 (reddish yellow); *außen:* 10 YR

7/4 (very pale brown); B 3

Form: kleiner ausladender Standring; tiefe Schale; abgesetzter und leicht ausladender Rand; schräg aufsteigende Henkel unter dem Übergang von Körper zu Rand

Bemalung: mit hellrotem und gelblichem Slip bemalt / *außen*: gelblicher Slip (7.5 YR 6/6, reddish yellow) / *Boden*: hellroter Slip (2.5 YR 6/6, light red) / *innen*: hellroter Slip (2.5 YR 6/6, light red)

Provenienz/Stil: lokal

Vergleiche: *Corinth* 7.2, Nr. An 57 (Inv.nr. C-62-438), S. 109-110, Taf. 69; *Corinth* 13, Nr. 142-a (Inv.nr. T3083), S. 174, Taf. 19; *Dengate 1976*, Nr. 157 (Inv.nr. HP 538), S. 315, Abb. 4, Taf. 78

HP 2288 Kylix

Taf. 97

Fundort: FG 2 bei Grab 12

Datierung: 1. V. 6. Jh. v. Chr.

Zustand: wieder zusammengesetzt außer Teile der Schale mit Rand, beide Henkel und kleine Frr. der Wandung und des Randes; Überzug abgerieben und abblättern

Maße: H 6,5 cm / D Boden 5 cm / D Rand 9,6 cm

Scherben: 10 YR 7/4 (very pale brown); C 2 / Scherben krümelig mit Sandeinschlüssen

Form: breiter, ausladender Fuß mit konischem Inneren, nachträglich angefügt; mit Fußstiel; nicht sehr tiefe Schale mit ausladendem Rand; horizontale Henkel wahrscheinlich schräg aufragend

Bemalung: schwarzer Überzug, Violett hinzugefügt / *außen*: am Rand schmales schwarzes Band; in der Henkelzone zur Seite zeigende violette Winkel zwischen 2 horizontalen schwarzen Bändern; weiteres schwarzes Band unter der Henkelzone; alternierend violette und schwarze Bänder um Fußstiel / *Boden*: schwarze und violette Bänder auch im Kegelstumpf / *innen*: ein violettes und 2 schwarze Bänder an der Innenseite des Randes und ein schwarzes, ein violettes, ein schwarzes Band im Schalenbecken; *Tondo*: violettes Sternmuster um schwarzen Kreis / *im Fußstiel*: 2 schmale schwarze Bänder und obere Hälfte schwarz

Provenienz/Stil: lakonisch

Vergleiche: *Schaus 1985*, Nr. 44, S. 16, Taf. 4

HP 2289 Einhenkliges Schälchen

Taf. 96

Fundort: FG 5 bei Grab 11

Datierung: ---

Zustand: intakt

Maße: H 4 cm / D 8 cm / D Boden 4,6 cm / D Rand 8 cm

Scherben: 7.5 YR 8/4 (pink); B 2

Form: ausladender Standring; recht tiefe Schale; Rand von Wandung durch leichten Absatz unter der Henkelzone abgesetzt; verdickter Rand nach innen einziehend, zugespitzte Außenkante leicht ausladend, oben leicht schräg abgeflacht; ein Omega-Henkel

Bemalung: tg.

Provenienz/Stil: lokal

Vergleiche: ---

HP 2290 Exaleiptron

Taf. 98

Fundort: FG 2 bei Grab 12

Datierung: 1. V. 6. Jh. v. Chr.

Zustand: intakt; Slip bis auf einzelne wenige Stellen vollkommen abgerieben

Maße: H 2,7 cm / D 6,4 cm / D Boden 5,2 cm / D Rand 3,8 cm

Scherben: 7.5 YR 7/6 (reddish yellow); C 3

Form: breiter, ausladender Fuß; gerundeter Rand halbkreisförmig nach innen eingezogen; ein ovaler Omega-Henkel

Bemalung: wahrscheinlich überall mit weißem Slip (10 YR 6/3, pale brown) überzogen

Provenienz/Stil: lokal

Vergleiche: *Corinth* 15.3, Nr. 1223 (Inv.nr. KP 296), S. 224, Taf. 50. 118 und Nr. 1619 (Inv.nr. KP 99), S. 296, Taf. 65. 120

HP 2291 Exaleiptron

Taf. 97

Fundort: Grabgrube Grab 13

Datierung: ---

Zustand: intakt

Maße: H 2,4 cm / D 4,4 cm / D Boden 3,2 cm

Scherben: 7.5 YR 6.5/6 (reddish yellow); B 2

Form: runder horizontaler Henkel kurz unterhalb des Randes angesetzt; Standring; dicker Boden; linsenförmiger bis runder Körper; Rand nach innen einbiegend

Bemalung: tg.

Provenienz/Stil: lokal

Vergleiche: ---

Erwähnung: *Rafn 1991b*, 60. Abb. 2

HP 2294 Lekanis mit Deckel

Taf. 99

Fundort: Grabgrube Grab 13

Datierung: 2. V. 6. Jh. v. Chr.

Zustand: Dose intakt außer kleiner Abplatzungen, Deckel wieder zusammengesetzt außer einiger Frr.

Maße: *Dose*: H 4,3 cm / D Boden 6 cm / D Rand 8,6 cm; *Deckel*: H 3 cm / D 8,4 cm / D Knauf 3,9 cm

Scherben: 5 YR 6/8 (reddish yellow) bis 7.5 YR 7/8 (reddish yellow); B 2

Form: HP 2698 sehr ähnlich / *Dose*: flache Dose mit nach innen einziehender Wandung unter dem ausladenden Rand; Rand an Oberseite nach innen abgeflacht; ausladender Standring; zwei Omega-Henkel / *Deckel*: Flansch; Knauf umgedrehter und abgeflachter Kegel

Bemalung: *Dose* und *Deckel* tg.

Provenienz/Stil: lokal

Vergleiche: ---

Erwähnung: *Rafn 1991b*, 60. Abb. 2

HP 2295 (MN 32334) Aryballos

Taf. 100–101

Fundort: FG 2 bei Grab 12

Datierung: um 550 – 540 v. Chr.

Zustand: komplett, aus drei Stücken wieder zusammengesetzt; Nase leicht bestoßen; Bemalung gut erh., aber an einigen Stellen abblättern und oben auf dem Polos leicht abgerieben; Aryballos zeigt keine Benutzungsspuren

Maße: H 8 cm / D 7,6 cm / D Rand 5 cm

Scherben: 10 YR 8/4 (very pale brown); B 2

Form: zwei Mündungen: 1.) breite, scheibenförmige Mündung, die zur Mitte abfällt mit unterhöhltem Rand und schräger Außenseite; um die innere Mündung kleiner Absatz; 2.) Henkel in Form einer applizierten plastischen weiblichen Protome mit einem Polos, der die Mündung bildet; Körper: Schulter leicht abfallend; kugelförmiger Körper; abgeflachter Boden; Protome: Kopf leicht nach vorn geneigt; Stirnhaar fein lockig dargestellt; hohe Stirn; zwei lange Haarflechten, horizontal eingekerbt, hängen über jede Schulter hinunter; die zwei äußeren Haarsträhnen, welche weiter auf die Brust hinunterfallen, sind nicht eingekerbt, sondern wie Wülste mit einer glatten Oberfläche geformt; Gesicht mit leicht spitzovaler Form mit vollen Wangen und einem runden Kinn, Ohren dreieckig und zierlich geformt, hoch angesetzt; große Augen, mandelförmig und auffallend weit vorstehend; Lippen fein geformt, leicht lächelnde Mundwinkel; um den Hals Kette mit 3 Anhängern
Bemalung: schwarzer Überzug, violett hinzugefügt; glänzende Oberfläche / außen: Hals, Schulter, Bauch tg.; auf dem Boden 2 schwarze Linien, im Inneren der Kreise sechsflügeliger Kreisel mit schwarz und violett alternierenden Blättern / Mündung: auf der Oberseite um die Außenkante schwarze Linie; über der Rosette schwarze Linie; zwanzigblättrige Rosette mit farblich alternierenden Blättern: ein Blatt violett, ein Blatt schwarz, 2 tg. Blätter; unter der Rosette schwarze Linie; um die Mündung vor dem Absatz schwarze Linie; auf der Außenseite zwischen 2 schmalen schwarzen Bändern schwarzer, einfacher, unterbrochener Mäander / Frauenprotome: Polos, Haar, Augen und Halskette mit Anhängern in schwarz, Chiton (?) violett; Augen mit dicken umrahmenden schwarzen Linien und kleinem schwarzen Punkt / innen: auf dem kleinen Absatz an der Mündung tg. Streifen; Hals schwarz; restliche Wandung wahrscheinlich tg.

Provenienz/Stil: korinthisch

Vergleiche: *Payne 1931*, S. 287. Abb. 123. S. 303 Nr. 803-812; *Corinth 18.1*, Nr. 621 (Inv.nr. C-72-56), S. 182, Taf. 53. 55; *Rafn unpubliziert*

Erwähnung: *Rudolph 1973–1974*, 268; *Catling 1976*, 13. Abb. 17; *Rafn 1984*, 305; *Rafn 1991b*, 60

Publikation: *Rafn unpubliziert*; *Amyx 1988*, 444

HP 2296 A+B Konvexe Miniatur-Pyxis mit aufrechten Henkeln und Deckel

Taf. 102

Fundort: FG 24/25-6 bei Gräbern 24 und 25

Datierung: 2. H. 5. Jh. v. Chr.

Zustand: wieder zusammengesetzt außer kleiner Frr.; Überzug stark abgerieben

Maße: H mit Deckel 8,3 cm / H Dose 5,6 cm / H Deckel 2,9 cm / D 8,6 cm / D Boden 4 cm / D Rand 3,9 cm / D Deckel 4,9 cm / D Knauf 1,3 cm

Scherben: 10 YR 8/3 (very pale brown) bis 2.5 Y 8/4 (pale yellow); B 2

Form: Form des Bodens/Fußes HP 3144 und 3189 ähnlich

/ Miniatur / Dose: konvexe Form; hoher ausladender Fuß, Fuß vom Boden abgesetzt; flacher Körper mit weit ausbauchenden Seiten; nahezu flache Schulter; vertikaler sich verjüngender Rand; runde Henkel vertikal von der Schulter aufsteigend; Gefäß insg. etwas schräg / Deckel: Oberseite sehr leicht konvex gewölbt; Rand nach außen aufbiegend und abgerundet; hoher Knauf, umgedrehter Kegel, oben abgeflacht; innen in H des Knaufs konkave Einwölbung
Bemalung: HP 2744, HP 2770, HP 2771+2785 und HP 2775+2783 ähnlich, Bemalung des äußeren aufsteigenden Bodens HP 3144 und HP 3189 ähnlich / schwarzer Überzug; Rot hinzugefügt / Dose: außen: Rand schwarz; auf der Schulter zwischen einem schmalen roten und einem schmalen schwarzen Band schwarze Zungen; auf dem Umbruch von Schulter zu Körper ein schmales rotes und ein schmales schwarzes Band; auf dem unteren Teil der Wandung breites schwarzes Band; Fuß rot / Boden: tg. / innen: am Rand schmales schwarzes Band, Rest tg. / Deckel: außen: Außenkante des Randes schmal tg.; Rand breites rotes Band; auf dem Umbruch zur Oberseite schwarze Linie; auf der Oberseite breites schwarzes Band; am Übergang zum Knauf schmales schwarzes Band / Knauf: breites schwarzes Band bis auf den Umbruch zur Oberseite; auf der Oberseite um die Außenkante schwarzes Band / innen: tg.

Provenienz/Stil: korinthisch

Vergleiche: *Corinth 7.5*, Nr. 62 (Inv.nr. L-72-98-6), S. 47, Taf. 5 und Nr. 66 (Inv.nr. C-64-315), S. 47, Taf. 6 und Nr. 69 (Inv.nr. L-37-2-21), S. 48, Abb. 4, Taf. 6

HP 2297 Aryballos

Taf. 98

Fundort: Grabgrube Grab 12

Datierung: 2. V. 6. Jh. v. Chr.

Zustand: intakt, außer kleine Abplatzungen am Körper; Überzug stark abgerieben

Maße: H 5,5 cm / D 6 cm / D Rand 3,4 cm

Scherben: *im Kern:* 7.5 YR 7/4 (pink), *außen:* 10 YR 8/3 (very pale brown); B 2

Form: kugelförmiger Körper mit abfallender Schulter; leicht abgeflachter Boden; Scheibenmündung, Unterseite konkav zum Hals eingewölbt; Bandhenkel an die Scheibenmündung angesetzt

Bemalung: schwarzer Überzug, Rot hinzugefügt / außen: rote Bänder auf der Oberseite und der Außenkante der Mündung; Reihe von kurzen schwarzen Strichen um die Schulter; ein schwarzes Kleeblatt mit rotem Blatt auf dem Unterteil des Körpers

Provenienz/Stil: korinthisch

Vergleiche: *Tocra 1*, S. 22 Nr. 79-95; *Ure 1934*, S. 23. 44, Nr. 86.198 (Inv.nr.), S. 44, Taf. 10

Erwähnung: *Rudolph 1973–1974*, 268; *Rafn 1984*, 305; *Rafn 1991b*, 59

HP 2298 Aryballos

Taf. 103

Fundort: FG 2 bei Grab 12

Datierung: 2. V. 6. Jh. v. Chr.

Zustand: intakt; Überzug abgerieben

Maße: H 5,2 cm / D 5,2 cm / D Rand 3,2 cm
Scherben: 7.5 YR 6.5/6 (reddish yellow); B 2
Form: kugelförmiger Körper; kugeliges Boden, kaum abgeflacht, kann daher nicht richtig stehen; abfallende Schulter; kurzer zylindrischer Hals; horizontaler Scheibenrand mit leicht abfallender Oberseite zur Mündung hin, die einen kleinen erhöhten Wulst um ihren Rand hat; schmaler ovaler Bandhenkel von der Schulter aufsteigend
Bemalung: schwarzer Überzug, z. T. hellbraun gebrannt; cremefarbener Slip (2.5 Y 7/3, pale yellow) auf gesamten Gefäß; Rot hinzugefügt / außen: auf dem Körper frontales schwarzes vierblättriges Kleeblatt, in den Blättern Rot hinzugefügt, mit weiteren schwarzen Linienverzerrungen auf cremefarbenem Slip / Mündung: auf der Außenseite oben und unten am Rand schmale schwarze Bänder; auf der Oberseite am Rand schwarze Linie, breites schwarzes Band, schmales schwarzes Band; um die Mündung schwarze Linie / innen: oberer Teil der Mündung schwarz, der Rest tg.
Provenienz/Stil: korinthisch
Vergleiche: *Toera 1*, S. 22. Nr. 103, S. 30, Taf. 9 und Nr. 117, S. 30, Taf. 9; *Corinth 13*, Nr. 157-k (Inv.nr. T 1584), S. 183, Taf. 23 und Nr. 163-b (Inv.nr. T 3079), S. 188, Taf. 25 und Nr. 180-5 (Inv.nr. T 1561), S. 194, Taf. 27; *Ure 1934*, Nr. 86.198, S. 44, Taf. 10 und Nr. 92.11, S. 44, Taf. 9 und Nr. 95.53, S. 43, Taf. 9
Erwähnung: *Rafn unpubliziert*, 6. 11 Anm. 32

HP 2299 Miniatur-Thymiaterion

Taf. 99

Fundort: Grabgrube Grab 13
Datierung: ---
Zustand: intakt
Maße: H 4,1 cm / D Boden 3,6 cm / D Rand 3,8 cm
Scherben: 7.5 YR 7/7 (reddish yellow); B 2
Form: breiter flacher ausladender Fuß mit konischem Inneren; hoher zylindrischer Fußstiel; Fußstiel gerillt am Übergang zum Fuß und am Übergang zur Schale; flache Schale mit einfachem Rand
Bemalung: tg.; Rot hinzugefügt / außen: Oberseite des Fußes und Fußstiel rot bemalt / innen: tg.
Provenienz/Stil: lokal
Vergleiche: *Corinth 15.3*, Nr. 1038 (Inv.nr. KP 1045), S. 196, Taf. 45

HP 2300 Teller

Taf. 101

Fundort: Grabgrube Grab 12
Datierung: ---
Zustand: wieder zusammengesetzt
Maße: H 2,8 cm / D Boden 7,4 cm / D Rand 11 cm
Scherben: 7.5 YR 7/6 (reddish yellow); B 2
Form: nahezu flacher Boden; flache Schale mit kurzer Wandung; gerade aufsteigender, an Oberseite abgeflachter Rand, der nach außen zugespitzt vorspringt; vier Henkel, in der Form alternierend: zwei Handhaben, die konkav zylindrisch mit vier vertikalen Einschnitten versehen sind, und zwei runde Ringhenkel in ovaler Form in nachgebildeten Scharnieren

Bemalung: tg.
Provenienz/Stil: lokal
Vergleiche: ---
Erwähnung: *Rudolph 1973–1974*, 268; *Rafn 1984*, 305; *Rafn 1991b*, 59

**HP 2301 Kylix, Klasse von Athen 1104 /
sog. ionische Kylix**

Taf. 104–105

Fundort: FG 2 bei Grab 12
Datierung: 580 – 570 v. Chr.
Zustand: wieder zusammengesetzt außer kleiner Rand- und Wandungsfr. und einem Henkel, Abplatzungen am Boden
Maße: H 6,4 cm / D Boden 4,4 cm / D Rand 13,4 cm
Scherben: 2.5 YR 6/5 (light reddish brown to light red) bis 5 YR 6/7 (reddish yellow); B 2
Form: HP 2302 sehr ähnlich / kleines Loch von außen nach innen in die Mitte des Bodens gebohrt; tiefe Schale; nach innen einbiegend in Henkelzone; Rand durch kleine Rille abgesetzt; nach außen abgesetzter Rand; horizontale runde Henkel unter dem Rand
Bemalung: HP 2302 sehr ähnlich / schwarzer und glänzender Überzug / außen: Rand und Henkelzone tg.; dünnes schwarzes Band in H des oberen Abschlusses der Henkel; in H des unteren Abschlusses der Henkel breiteres schwarzes Band, ein tg. Band, untere Hälfte des Körpers schwarz; Fuß schwarz / Boden: innere Kante des Standrings schwarzes Band, zentraler schwarzer Punkt / innen: schwarz bis auf tg. Linie am Rand
Provenienz/Stil: attisch
Vergleiche: *Thompson 1956*, Nr. 18e (Inv.nr. P 24973), S. 59, Taf. 18e; *Kerameikos 7.2*, Nr. 446-2 (Inv.nr. KER 21158), S. 113-114, Taf. 73,1; *Clement / Mac Veagh Thorne 1974*, Nr. 13 (Inv.nr. IPG-68-90), S. 408, Taf. 86 und Nr. 14 (Inv.nr. IPG-68-91), S. 408-409, Abb. 4, Taf. 86 und Nr. 15 (Inv.nr. IPG-68-188), S. 409, Abb. 5, Taf. 86 und Nr. 16 (Inv.nr. IPG-68-189), S. 409, Taf. 86
Erwähnung: *Rafn 1991b*, 60; *Rafn unpubliziert*, 6. 11 Anm. 31
Publikation: *Brijder 1983*, Nr. K 109 (= HP 2301), S. 88- 89. 230; *Rafn 1984*, 305. 307. Abb. 1

**HP 2302 Kylix, Klasse von Athen 1104 /
sog. ionische Kylix**

Taf. 106–107

Fundort: FG 2 bei Grab 12
Datierung: 570 – 555 v. Chr.
Zustand: etwa die Hälfte der Schale mit kompletten Profil erh.; Überzug gefleckt und trübe
Maße: H 7,1 cm / D Boden 5,6 cm / D Rand 14,4 cm
Scherben: 5 YR 6/6 (reddish yellow); B 2
Form: HP 2301 sehr ähnlich / 2,6 mm breites Loch von innen nach außen etwa 3 cm vom Mittelpunkt entfernt in den Boden gebohrt; niedriger, ausladender, konischer Fuß; in der Mitte des Bodens auf der Unterseite Nippel; tiefe Schale; in Henkelzone nach innen einbiegend; nach außen abgesetzter sich verjüngender Rand; horizontale runde Henkel unter dem Rand
Bemalung: HP 2301 sehr ähnlich / schwarzer Überzug / außen: Rand und Henkelzone tg.; dünnes schwarzes Band

in H des oberen Abschlusses der Henkel; in H des unteren Abschlusses der Henkel breites schwarzes Band, ein tg. Band, untere Hälfte des Körpers schwarz; Fuß schwarz / *Boden*: innere Kante des Standrings schwarzes Band, zentraler schwarzer Punkt auf dem Nippel / *innen*: schwarz bis auf tg. Oberkante des Randes

Provenienz/Stil: attisch

Vergleiche: *Kerameikos* 7.2, Nr. 446-2 (Inv.nr. KER 21158), S. 113-114, Taf. 73,1; *Thompson 1956*, Nr. 18e (Inv.nr. P 24973), S. 59, Taf. 18e; *Clement / Mac Veagh Thorne 1974*, Nr. 13 (Inv.nr. IPG-68-90), S. 408, Taf. 86 und Nr. 14 (Inv.nr. IPG-68-91), S. 408-409, Abb. 4, Taf. 86 und Nr. 15 (Inv.nr. IPG-68-188), S. 409, Abb. 5, Taf. 86 und Nr. 16 (Inv.nr. IPG-68-189), S. 409, Taf. 86; *Agora 12*, Nr. 378 (Inv.nr. P 1005), S. 262, Abb. 4, Taf. 18 und Nr. 380 (Inv.nr. P 24975), S. 262, Taf. 18 und Nr. 382 (Inv.nr. P 3011), S. 262, Taf. 18; *Corinth 13*, Nr. 202-2 (Inv.nr. T 2953), S. 199, Taf. 31

Erwähnung: *Rafn 1991b*, 60. Abb. 10; *Rafn unpubliziert*, 6. 11 Anm. 31

Publikation: *Brijder 1983*, Nr. K 149 (= HP 2302), S. 91-92. 232

HP 2303 Puder-Pyxis ohne Deckel

Taf. 102

Fundort: FG 7 bei Grab 12

Datierung: ---

Zustand: kein Deckel erh.; Dose zu etwa 2 Dritteln wieder zusammengesetzt außer Teil der Wandung, des Randes und des Bodens; Überzug stark abgerieben

Maße: H Dose 4,5 cm / D Boden 8,2 cm / D Rand 6,7 cm

Scherben: 2.5 Y 8/2 (pale yellow); B 2

Form: *Dose*: breite, niedrige Dose; Fuß in der Mitte leicht konkav, unterschiedlich dick; Fußrand verdickt und nach oben einbiegend, bildet eine Kehle auf der Oberseite; Rand verjüngt sich

Bemalung: schwarzer Überzug, Rot hinzugefügt / *Dose außen*: schwarzes Band um den Rand und an der Außenseite des Fußes / *Boden*: tg. / *innen*: am Übergang von Wandung zu Boden rotes Band, der Rest tg.

Provenienz/Stil: korinthisch

Vergleiche: ---

HP 2304 Miniatur-Kylix

Taf. 105

Fundort: FG 6 bei Grab 12

Datierung: 4. V. 6. Jh. v. Chr.

Zustand: Henkel wieder angesetzt; Überzug abgerieben und abplatzend

Maße: H 4,6 cm / D Boden 4 cm / D Rand 8 – 8,3 cm

Scherben: 7.5 YR 7/6 (reddish yellow); B 3

Form: konischer Fuß mit breiter Standfläche und konischem Inneren; flache Schale mit dickem Boden; leicht nach außen ragender, sich verjüngender Rand; Rand ein wenig einziehend an einer Seite; runde Henkel aufwärtsgerichtet

Bemalung: sf.; matter Überzug, rot bis schwarz gebrannt / *außen*: Rand schwarz; in Henkelzone Reihe von unverbundenen Knospen; schmales schwarzes Band unter den Hen-

keln; unterer Teil der Schale schwarz; Fuß: schwarz, Außenkante tg. / *Boden*: Außenkante tg., in der Mitte breiter schwarzer Kreis / *innen*: Rand schwarz, tg. Band unter dem Rand, Rest schwarz

Provenienz/Stil: attisch

Vergleiche: *Ghali-Kabil 1960*, Nr. 57 (Inv.nr. 197 π), S. 82, Taf. 34; *Kerameikos* 7.2, Nr. 21a-1 (Inv.nr. KER 17811), S. 16, Taf. 11,7; *Kerameikos 9*, E 48-1 (Inv.nr. KER 7607), S. 179, Taf. 91,4

Erwähnung: *Rafn 1991b*, 70

HP 2305 Saugtasse

Taf. 107

Fundort: FG 7 bei Grab 12

Datierung: ---

Zustand: wieder zusammengesetzt außer kleiner Frr.; Oberfläche abgerieben und rissig

Maße: H 4,2 cm / D Boden 3,4 cm / D Rand 3,2 cm / D Tülle 0,7 – 1,7 cm

Scherben: 2.5 YR 6/8 (light red) bis 7.5 YR 7/7 (reddish yellow); B 2

Form: dicke Standplatte mit kleiner Rille nahe der Außenkante; annähernd kugelförmiger Körper mit gerade aufragendem Rand; fast runder horizontaler Henkel mittig auf der Wandung; lange, sich verjüngende Tülle

Bemalung: tg.

Benutzungsspuren: weißliche organische Überreste im Inneren auf Teilen des Bodens erh.

Provenienz/Stil: lokal

Vergleiche: ---

HP 2306 (MN 32339) Widdergestaltiges Salbgefäß

Taf. 108

Fundort: FG 2 bei Grab 12

Datierung: M. 6. Jh. v. Chr.

Zustand: wieder zusammengesetzt außer einiger Körperfrr.

Maße: H 5,1 cm / L 6,8 cm / B 3,8 cm

Scherben: 7.5 YR 7/5 (pink to reddish yellow); C 3

Form: auf den Beinen kauerner Widder; zylindrischer, auf der Töpferscheibe gedrehter, vollkommen hohler Körper; applizierter anliegender Schwanz; 4 applizierte enganliegende angewinkelte Beine; große zur Stirn hin eingerollte Hörner, in der Mitte gelocht (Ösen für Schnur zum Aufhängen); kleiner zugespitzter Kopf ohne eingeritzte oder angezeigte Augen oder Maul; ein Loch mittig auf der Oberseite des Kopfs

Bemalung: tg., Rot hinzugefügt / Spuren roter Bemalung erh. um die Hörner herum, unter dem Kopf, bei den Beinen auf der Seite des Bauches und auf der Unterseite des Bauches

Provenienz/Stil: korinthisch

Vergleiche: *Ure 1934*, Nr. 105.1, S. 75, Taf. 10; *Tocra 1*, Nr. 80, S. 155, Taf. 103 und Nr. 83, S. 155, Taf. 103; *Spathi 2007*, S. 153

HP 2307 Konvexe Miniatur-Pyxis ohne Henkel und ohne Deckel

Taf. 108

Fundort: FG 5 bei Grab 11
Datierung: 1. V. 6. Jh. v. Chr.
Zustand: intakt außer kleinem Fußfr.; Abplatzungen am Rand; kein Deckel erh.; Bemalungen stark abgerieben
Maße: H 3,3 cm / D 4,4 cm / D Boden 2,6 cm / D Rand 3,2 cm
Scherben: 7.5 YR 7/4 (pink); C 3
Form: HP 2308, HP 2316 annähernd gleich / Miniatur; konvexe Form; ausbiegender Fuß mit Standboden; Rand abgeflacht und leicht nach innen abgeschrägt
Bemalung: schwarz und rot bemalt / *außen:* Randoberseite rot; auf der Schulter schwarzes Band mit schwarzen Strichen; breiteres rotes Band; schwarzes Band; Übergang zum Fuß rot; Fuß: rot / *Boden:* tg. / *innen:* tg.
Provenienz/Stil: lokal
Vergleiche: *Corinth 13*, Nr. 157v (Inv.nr. T1591), S. 185, Taf. 23
Erwähnung: *Rafn 1991b*, 60. Abb. 2

HP 2308 Konvexe Miniatur-Pyxis ohne Henkel und mit Deckel Taf. 109

Fundort: FG 5 bei Grab 11
Datierung: 1. V. 6. Jh. v. Chr.
Zustand: intakt; Bemalungen stark abgerieben
Maße: H mit Deckel 5,4 cm / H Dose 4 cm / H 1,5 cm / D 5 cm / D Boden 5 cm / D Rand 3,2 cm / D Deckel 3,5 cm / D Knauf 1,3 cm
Scherben: *Dose:* 7.5 YR 8/6 (reddish yellow) bis 10 YR 8/6 (yellow); B 2 / *Deckel:* 7.5 YR 6.5/6 (reddish yellow); B 2
Form: HP 2307 und HP 2316 sehr ähnlich / Miniatur / *Dose:* konvexe Form; Schulter von der Wandung durch Umbruch abgesetzt und leicht abgeflacht; abgeschrägter Rand mit leichtem Umbruch, biegt nach außen auf; dicke Wandung; ausladender Fuß; dicker Boden mit Absatz des Fußes / *Deckel:* annähernd horizontaler Rand mit Flansch; Knauf umgedrehter, abgeflachter Kegel mit schräger oberer Außenkante
Bemalung: schwarz und rot bemalt / *Dose:* *außen:* Rand rot; auf dem Umbruch von Wandung zur Schulter schmales rotes Band, unter diesem Umbruch schmales schwarzes Band; auf dem Fuß breiteres rotes Band / *Boden:* tg. / *innen:* tg. / *Deckel:* *außen:* auf der Oberseite nahe des Randes breiteres rotes Band; der Rest scheint tg. / *Knauf:* tg. / *innen:* tg.
Provenienz/Stil: lokal
Vergleiche: ---

HP 2309 (MN 32335) Aryballos aus Fayence Taf. 109

Fundort: Grabgrube Grab 13
Datierung: 2. V. 6. Jh. v. Chr.
Zustand: intakt
Maße: H 5,9 cm / D 5,4 cm / D Rand 3,4 cm
Fayence: Gley 1 5G 6.5/2 (pale green); größerer Teil der Außenseite bedeckt mit gelbgrünlicher Schicht
Form: kugelförmiger Körper; leicht abgeflachte Schulter; Scheibenmündung mit abfallender Oberseite zum Mündungsloch hin, Außenseite konkav ansteigend; vertikaler trapezförmiger Bandhenkel von der Schulter zur Ober-

kante der Scheibenmündung; Boden gerundet, mittig im Boden eine kleine konische Vertiefung
Gestaltung: Schulter vom Körper durch Rille abgesetzt; halbplastisches Rautenmuster auf dem Körper; unter dem Rautenmuster 2 Rillen; Schulter und Boden ohne Rautenmuster
Provenienz/Stil: rhodisch
Vergleiche: *Blinkenberg / Kinch 1931*, Nr. 1311, S. 359, Taf. 57 und Nr. 1314, S. 359, Taf. 57; *Tocra 1*, Nr. 87, S. 165, Taf. 105 und Nr. 88, S. 165, Taf. 105; *Webb 1978*, Nr. 705 (Inv.nr. BM 61.4-25.23), S. 109, Taf. 17 und Nr. 720, S. 111 und Nr. 724, S. 111 und Nr. 737, S. 112, Taf. 17
Erwähnung: *Rafn 1991b*, 60. Abb. 2
Publikation: *Skon-Jedele 1994*, 677. 695-697 Nr. 1071. Taf. 4

HP 2310 (MN 20300 + 32316) Kylix Taf. 110–112

Fundort: FG 2 bei Grab 12
Datierung: 575 – 570 v. Chr.
Zustand: relativ gut erh.; wieder zusammengesetzt; einige Abplatzungen im Tondo und unbedeutende Absplitterungen außen; Abnutzungsspuren an der Standfläche
Maße: H 9 cm / D Fuß 7,2 cm / D Rand 15,8 cm
Scherben: 7.5 YR 6.5/4 (pink to light brown); B 2
Form: mitteltiefe Schale mit ausladendem Rand und eher niedrigem Fußstiel im Verhältnis 2:1; sehr fein ausgeführt; kräftiger Fuß, dessen Außenkante sich ein wenig vom Boden abhebt; trompetenförmiger, weit ausladender Fußstiel mit konisch tiefem, hohlem Inneren; Wulst am Übergang von Fußstiel zu Schale; Schale biegt in H der Henkel stark nach innen ein; von der Schale abgesetzter Rand, der schräg nach außen ragt; Rand leicht verdickt und an der Oberseite gerundet; fast horizontale Henkel mit rundem Querschnitt, Henkel nicht ganz zentriert
Bemalung: sehr fein ausgeführt / sf.; schwarzer Überzug; weißer bis blassgelber Slip (2.5 Y 8/3, pale yellow); Violett hinzugefügt / *außen:* am Rand breites schwarzes Band; untere Hälfte des Randes Slip; am Umbruch von Rand zu Schale schmales schwarzes Band; in der Henkelzone laufende schwarze „spiral hooks“ (10 auf Seite A und 12 auf Seite B, gegen den Uhrzeigersinn gerichtet) auf Slip-Hintergrund zwischen horizontalen schwarzen Palmetten („ankh“-Palmetten) auf Slip-Hintergrund, die sich beidseitig der Henkel befinden und innen mit Violett ausgefüllt sind; unter den Spiralen 2 schwarze Linien, eine dicke violette Linie, 2 schwarze Linien; unterer Teil der Schale schwarz, mittig unterbrochen von einem schmalen tg. (nicht Slip!) Band; Übergang zum Fußstiel und Wulst tg. (nicht Slip!); Fußstiel und Fuß schwarz / *Boden:* Außenkante schwarz; überwiegend tg. (nicht Slip!); Innenkante schwarz; Fußstiel im Inneren bis auf oberstes tg. (nicht Slip!) Drittel schwarz / *innen:* Rand schmales schwarzes Band, darunter schmales tg. Band (nicht Slip!), restliche Randzone schwarz; am Umbruch zur Schale schmales tg. (nicht Slip!) Band; obere Hälfte der Schale schwarz / *Tondo:* Band in Slip, schwarzes Band, Band in Slip, breiteres violetttes Band, Band in Slip, schwarzes Band; großer Delphin und vier kleinere Fische, die gleich dargestellt, aber unterschiedlich groß sind, alle Fische schwimmen nach rechts; Fische sf. mit Binnenritzungen auf Slip-Hintergrund, neun sehr kleine schwarze Farbtupfer

Provenienz/Stil: lakonisch
Werkstatt: Boreaden Maler
Bemerkung: Abnutzungsspuren auf der Standfläche
Vergleiche: *Lane 1933–1934*, Palmetten: S. 174-175, Abb. 24; *Pelagatti 1955–1956*, Nr. 52916, S. 23, Abb. 18; *Stibbe 1972*, S. 16. 20, Abb. 4, S. 92 Nr. 12 und Nr. 117, S. 90. 95, Taf. 35; *Tocra 1*, Nr. 1307, S. 117. 125, Abb. 60, Taf. 88
Erwähnung: *Rudolph 1973–1974*, 268; *Rudolph 1975*, 73. Taf. 43c; *Aupert 1976*, Abb. 49; *Catling 1976*, 13. Abb. 16; *Brijder 1983*, 89; *Rafn 1984*, 305; *Faustoferrri 1986*, 123; *Fortunelli / Manca di Mores 1986*, 21. 23; *Fusaro / Pompili 1986*, 13. Taf. 4,2; *Nafissi 1986*, 150 Anm. 10; *Stibbe 1989*, 143 Anm. 254; *Rafn 1991a*, 167; *Rafn 1991b*, 60. 65; *Papadēmētrion 2012*, 223 Nr. 430; *Rafn unpubliziert*, 6. 10 Anm. 30
Publikation: *Rudolph 1976b*; *Delivorrias 1987*, S. 182 Nr. 82. Abb. S. 182; *Stibbe 1991*, 10-11; *Stibbe 2004*, S. 33 Boreaden-Maler Nr. 1 (= HP 2310), Abb. 4, S. 209 Kat.-Nr. 67 (= HP 2310). S. 31. 32. 34. 35. 35 Anm. 182. 35 Anm. 184; *Vidali 1997*, Nr. L2, S. 88-89. 163

HP 2311 (MN 32325) Kotyle

Taf. 109

Fundort: FG 3 bei Grab 12
Datierung: M. 6. Jh. v. Chr.
Zustand: wieder zusammengesetzt
Maße: H 4,3 cm / D Boden 3,8 cm / D Rand 6,6 cm
Scherben: 10 YR 8/5 (very pale brown to yellow); B 2
Form: kleiner nur leicht ausladender Standring; Wandung verjüngt sich zum Rand; dünne runde Henkel horizontal am Rand
Bemalung: schwarzer matter Überzug, bräunlich schwarz gebrannt, Rot hinzugefügt / *außen:* obere zwei Drittel der Wandung schwarz; auf dem Schwarz schmales rotes Band am Rand und unter den Henkeln; über und unter den Strahlen schmales rotes Band; schwarze dünne stilisierte Strahlen; Fuß schwarz, Außenkante tg. / *Boden:* Standfläche tg.; Innenseite des Fußes schwarz; nach dem Umbruch zum Boden schwarzes Band; zentraler kleiner schwarzer Punkt / *innen:* schwarz
Provenienz/Stil: korinthisch
Vergleiche: *Corinth 13*, Nr. 164-2 (Inv.nr. T 3179), S. 188, Abb. 11, Taf. 25 und Nr. 171-2 (Inv.nr. T 2619), S. 190, Taf. 26 und Nr. 192-a (Inv.nr. T 1465), S. 198, Taf. 30 und Nr. 203-2 (Inv.nr. T 2995), S. 200, Taf. 31. 92 und Nr. 213-4 (Inv.nr. T 1836), S. 202, Taf. 32 und Nr. 224-3 (Inv.nr. T 3052), S. 205, Taf. 33 und Nr. 240-2 (Inv.nr. T 3104), S. 208, Taf. 32
Erwähnung: *Rafn 1991b*, 70. Abb. 13

HP 2312 Kotyle

Taf. 113

Fundort: Grabgrube Grab 13
Datierung: ---
Zustand: Henkel wieder angesetzt
Maße: H 3,7 cm / D Boden 3,2 cm / D Rand 5,4 cm
Scherben: 10 YR 8/6 (yellow); B 2
Form: ausbiegender Fuß; Rand sich stark verjüngend; runde Henkel horizontal direkt an den Rand angesetzt
Bemalung: tg.

Benutzungsspuren: blass gelblichweiße organische Überreste auf dem Boden
Provenienz/Stil: lokal
Vergleiche: ---
Erwähnung: *Rafn 1991b*, 60. Abb. 2

HP 2313 Kotyle

Taf. 114–115

Fundort: FG 3 bei Grab 12
Datierung: 4. V. 6. Jh. v. Chr.
Zustand: wieder zusammengesetzt außer einiger Wandungs- und Fußfr.; Überzug sehr stark abgerieben
Maße: H 7,1 cm / D Boden 4,8 cm / D Rand 10,2 cm
Scherben: 2.5 Y 8/1 (white); B 2
Form: tiefe Tasse; kleiner ausladender Standring; runde Henkel horizontal unter dem Rand angesetzt; im Boden mittig von außen nach innen eingeschlagenes Loch
Bemalung: HP 3067 ähnlich / schwarzer Überzug, Rot hinzugefügt / *außen:* die oberen zwei Drittel der Wandung schwarz; als Abschluss rotes Band über dem Schwarz; im untersten Abschnitt der Wandung vertikale schwarze Striche; Fuß schwarz / *Boden:* Standfläche tg., nur Rücksprung mit schwarzem Band / *innen:* schwarz
Provenienz/Stil: korinthisch
Vergleiche: *Corinth 13*, Nr. 193-1 (Inv.nr. T 1659), S. 198, Taf. 27. 92 und Nr. 203-2 (Inv.nr. T 2995), S. 200, Taf. 31. 92 und Nr. 240-2 (Inv.nr. T 3104), S. 208, Taf. 32. 92 und Nr. 249-2 (Inv.nr. T 1707), S. 210, Abb. 11, Taf. 34 und Nr. 250-10 (Inv.nr. T 2830), S. 211, Abb. 11, Taf. 35 und Nr. 255-1 (Inv.nr. T 1771), S. 213, Abb. 11, Taf. 34 und Nr. D 5-a (Inv.nr. T 1689), S. 301, Taf. 35
Erwähnung: *Rafn 1991b*, 70. Abb. 13
Publikation: *Rafn 1984*, 305

HP 2314 (MN 32324) Kotyle

Taf. 116

Fundort: FG 5 bei Grab 11
Datierung: 2. V. 6. Jh. v. Chr.
Zustand: intakt; Überzug stark abgerieben
Maße: H 8,4 cm / D Boden 6,1 cm / D Rand 11,4 cm
Scherben: 10 YR 6.5/5 (very pale brown to brownish yellow); B 2
Form: HP 2394 etwas ähnlich / tiefe Tasse; ausladender Standring; kleine Kehle am Übergang von Wandung zu Fuß; Wandung verjüngt sich zum Rand; runde Henkel horizontal unter dem Rand
Bemalung: schwarzer Überzug, an einigen Stellen rot gebrannt; Rot hinzugefügt / *außen:* obere vier Fünftel der Wandung schwarz mit 2 schmalen roten Bändern unter den Henkeln und 2 schmalen roten Bändern über der Strahlenzone; unteres Fünftel schwarze dünne stilisierte Strahlen; dünne rote Linie unterhalb der Strahlen; Fuß schwarz, Außenkante tg. / *Boden:* Standfläche schwarz; unter dem Fußumbruch 2 schwarze Linien; um zentralen schwarzen Punkt schwarzer Kreis / *innen:* schwarz
Provenienz/Stil: korinthisch
Vergleiche: *Corinth 7.1*, Nr. 347 (Inv.nr. CP-164), S. 79, Abb. 29, Taf. 43; *Corinth 13*, S. 108. Nr. 164-2 (Inv.nr. T 3179), S. 188, Abb. 11, Taf. 25 und Nr. 171-2 (Inv.nr. T

2619), S. 190, Taf. 26 und Nr. 192-a (Inv.nr. T 1465), S. 198, Taf. 30 und Nr. 193-1 (Inv.nr. T 1659), S. 198, Taf. 27. 92 und Nr. 202-1 (Inv.nr. T 2955), S. 199, Taf. 31 und Nr. 203-2 (Inv.nr. T 2995), S. 200, Taf. 31. 92 und Nr. 212-4 (Inv.nr. T 1768), S. 201, Abb. 11, Taf. 27 und Nr. 213-4 (Inv.nr. T 1836), S. 202, Taf. 32 und Nr. 218-1 (Inv.nr. T 1730), S. 203, Taf. 32 und Nr. 224-3 (Inv.nr. T 3052), S. 205, Taf. 33 und Nr. 240-2 (Inv.nr. T 3104), S. 208, Taf. 32. 92; *Thompson 1956*, Inv.nr. P 24957, S. 58-59, Taf. 18 a; *Agona 12*, Nr. 308 (Inv.nr. P 8970), S. 257, Taf. 14

HP 2315 Kotyle

Taf. 113

Fundort: FG 5 bei Grab 11

Datierung: ---

Zustand: wieder zusammengesetzt; Überzug stark abgerieben

Maße: H 6,7 cm / D Boden 6,4 cm / D Rand 10 cm

Scherben: 5 Y 8/2 (pale yellow); B 2

Form: ausladender Fuß mit stark abgeschrägter Kante; Fuß mit kleiner Rille von Wandung abgesetzt; zum Rand verjüngende Wandung; runde horizontale Henkel unter dem Rand

Bemalung: schwarzer Überzug, dunkel rötlichbraun gebrannt; Rot hinzugefügt / *außen*: Rand und Henkelzone tg.; mittlerer Teil der Wandung schwarz, als Abschluss rotes schmales Band; unterer Teil der Wandung mit schwarzen Strichen, begrenzt vom schmalen schwarzen Band; Fuß: tg. / *Boden*: 3 schwarze Bänder und zentraler Punkt / *innen*: schwarz

Provenienz/Stil: korinthisch

Vergleiche: ---

HP 2316 Konvexe Miniatur-Pyxis ohne Henkel und mit Deckel

Taf. 115

Fundort: FG 5 bei Grab 11

Datierung: 1. V. 6. Jh. v. Chr.

Zustand: wieder zusammengesetzt; Bemalung stark abgerieben

Maße: H mit Deckel 4,5 cm / H Dose 3,1 cm / H Deckel 1,6 cm / D 4,8 cm / D Boden 2,8 cm / D Rand 3,2 cm / D Deckel 3,3 cm / D Knauf 1,9 cm

Scherben: 7.5 YR 7/5 (pink to reddish yellow); B 2

Form: HP 2307, HP 2308 annähernd gleich / Miniatur / *Dose*: annähernd konvexe Form; Schulter abgeflacht; Rand verdickt und abgeflacht; dicker Boden; kleiner ausbiegender Fuß / *Deckel*: kleiner Flansch; Oberseite aufsteigend; Knauf mit kleiner Rille abgesetzt; Knauf umgedrehter abgeflachter Kegel; Außenkante des Knaufs schräg; Unterseite eingezogen

Bemalung: schwarz und rot bemalt / *Deckel*: *außen*: roter Punkt im Zentrum des Knaufs, schwarzes Band nahe des Randes; Außenkante des Knaufs rot; am Übergang vom Knauf zur Oberseite schwarzes Band, Rand der Oberseite rotes Band / *innen*: tg. / *Dose*: *außen*: abgeflachter Rand rot; Schulter tg.; Übergang zur Wandung schwarzes Band; folgt rotes Band; Fuß: rot / *Boden*: tg. / *innen*: tg.

Provenienz/Stil: lokal

Vergleiche: ---

HP 2317 Kotyle

Taf. 115

Fundort: FG 7 bei Grab 12

Datierung: ---

Zustand: wieder zusammengesetzt außer kleine Rand- und Wandungsfr. und ein Henkel; Oberfläche rissig und krümelig; Bemalung stark abgerieben

Maße: H 3,3 cm / D Boden 3,1 cm / D Rand 4,8 cm

Scherben: 7.5 YR 6.5/6 (reddish yellow); B 2

Form: leicht ausladender Fuß, in der Mitte Standplatte; Wandung zum Rand hin verjüngend; runde horizontale Henkel direkt am Rand

Bemalung: tg.; schwarze und rote Bemalung / *außen*: rote Bänder unter den Henkeln und am Übergang zum Fuß; Fuß: tg. / *Boden*: nahe der Außenkante rotes Band / *innen*: unter dem Rand ein schwarzes, im unteren Teil ein schwarzes und ein rotes Band

Provenienz/Stil: lokal

Vergleiche: ---

HP 2318 Kotyle

Taf. 117

Fundort: FG 7 bei Grab 12

Datierung: ---

Zustand: wieder zusammengesetzt außer Teil eines Henkels; Bemalung stark abgerieben

Maße: H 3,1 cm / D Boden 2,9 cm / D Rand 4,8 cm

Scherben: 7.5 YR 7/6 (reddish yellow) bis 10 YR 7/6 (yellow); B 2

Form: ausbiegender Fuß, kleine Standplatte; Wandung verjüngt sich leicht zum Rand; runde horizontale Henkel kurz unter dem Rand

Bemalung: tg.; schwarze und rote Bemalung / *außen*: außer am Fuß keine Bemalung mehr zu erkennen; Fuß: rot / *Boden*: rotes Band außen / *innen*: 2 schwarze Bänder im unteren Teil der Wandung

Provenienz/Stil: lokal

Vergleiche: ---

HP 2319 Kotyle

Taf. 117

Fundort: FG 7 bei Grab 12

Datierung: M. 6. Jh. v. Chr.

Zustand: wieder zusammengesetzt außer kleiner Wandungsfr.; Überzug stark abgerieben

Maße: H 3,5 cm / D Boden 2,8 cm / D Rand 5,3 cm

Scherben: 5 Y 8/3 (pale yellow); B 2

Form: HP 2385 annähernd gleich / ausladende leicht zurückspringende Standplatte; Wandung in der Mitte verdickt; runde horizontale Henkel am Rand

Bemalung: HP 2723 annähernd gleich / schwarzer Überzug, Rot hinzugefügt / *außen*: Bemalung in Henkelzone nicht zu identifizieren, darunter breiteres rotes Band, ein dünnes und ein breites schwarzes Band; Übergang zum

Fuß und Fuß schwarz / *Boden*: an Außenkante und am Absatz zur Bodenplatte dünne schwarze Bänder, zentraler schwarzer Punkt / *innen*: schwarz

Provenienz/Stil: korinthisch

Vergleiche: ---

HP 2320 Kotyle

Taf. 117

Fundort: FG 3 bei Grab 12

Datierung: 1. V. 5. Jh. v. Chr.

Zustand: wieder zusammengesetzt

Maße: H 5 cm / D Boden 4,6 cm / D Rand 7,1 cm

Scherben: 10 YR 8/3.5 (very pale brown); B 2

Form: ausladender, spitzer Standring; runde horizontale Henkel nahe am Rand

Bemalung: schwarzer Überzug, Rot hinzugefügt / *außen*: rotes Band um den Rand; horizontales Zickzackband in Henkelzone; dünnes schwarzes, breites schwarzes, dünnes schwarzes, breites rotes, dünnes schwarzes, breites schwarzes, dünnes schwarzes Band; Fuß schwarz / *Boden*: Standring mit schwarzem Band, nach dem Übergang schmales schwarzes Band und zentraler schwarzer Punkt / *innen*: schwarz

Provenienz/Stil: korinthisch

Vergleiche: *Corinth 15.3*, Nr. 1693 (Inv.nr. KV 741), 310, Taf. 67

Erwähnung: *Rafn 1991b*, 70. Abb. 13

HP 2321 Kotyle

Taf. 118

Fundort: FG 6 bei Grab 12

Datierung: E. 6. Jh. v. Chr.

Zustand: wieder zusammengesetzt außer kleiner Abplattung am Rand; Überzug stark abgerieben

Maße: H 3,6 cm / D Boden 3,5 cm / D Rand 5,6 cm

Scherben: 5 Y 8/2 (pale yellow); B 2

Form: kleiner, recht flacher ausladender Fuß; Wandung verjüngt sich zum Rand; runde und sehr dünne horizontale Henkel unter dem Rand

Bemalung: mit schwarzem Überzug / *außen*: Randzone horizontales Zickzackband begrenzt von dünnem schwarzem Band; ein breites, ein dünnes, ein breites und ein dünnes schwarzes Band; Fuß schwarz / *Boden*: Außenkante schwarzes Band, zentraler schwarzer Punkt / *innen*: schwarz

Provenienz/Stil: korinthisch

Vergleiche: *Corinth 7.5*, Nr. 125 (Inv.nr. T-2902), S. 60, Abb. 7, Taf. 10 und Nr. 131 (Inv.nr. CP-588), S. 61, Abb. 7, Taf. 10 und Nr. 624 (Inv.nr. KV-730), S. 146, Abb. 28, Taf. 39; *Corinth 13*, Nr. 253-1 (Inv.nr. T 2902), S. 212, Taf. 35 und Nr. 284-1 (Inv.nr. T 1668), S. 224, Taf. 40 und Nr. 285-1 (Inv.nr. T 1674), S. 225, Taf. 40 und Nr. 286-2 (Inv.nr. T 1788), S. 225, Taf. 41 und Nr. 287-1 (Inv.nr. T 1757), S. 225, Taf. 40 und Nr. 291-2 (Inv.nr. T 1638), S. 226, Taf. 41; *Corinth 18.1*, Nr. 567 (Inv.nr. C-62-795), S. 175, Taf. 52; *Kerameikos 9*, Nr. 31-5 (Inv.nr. KER 8333), S. 94, Taf. 47,1 und Nr. 50-2 (Inv.nr. KER 8217), S. 101, Taf. 49,1

Erwähnung: *Rafn 1991b*, 70

HP 2322 Kotyle

Taf. 118

Fundort: FG 6 bei Grab 12

Datierung: 1. V. 5. Jh. v. Chr.

Zustand: wieder zusammengesetzt; Überzug extrem stark abgerieben

Maße: H 3,5 cm / D Boden 3,4 cm / D Rand 5,7 cm

Scherben: 5 Y 8/3 (pale yellow); B 2

Form: HP 2723 ähnlich; HP 3166 etwas ähnlich / kleiner flacher Fuß; Wandung verjüngt sich zum Rand; kleine runde horizontale Henkel am Rand

Bemalung: schwarzer Überzug / *außen*: in Henkelzone schwer erkennbares Zickzackband; ein breites, ein dünnes, ein breites, ein dünnes schwarzes Band; Fuß schwarz / *Boden*: schwarz / *innen*: schwarz

Provenienz/Stil: korinthisch

Vergleiche: ---

Erwähnung: *Rafn 1991b*, 70

HP 2323 Kotyle

Taf. 118

Fundort: FG 5 bei Grab 11

Datierung: ---

Zustand: wieder zusammengesetzt außer kleiner Randfrr.

Maße: H 3,6 cm / D Boden 2,8 cm / D Rand 4,6 cm

Scherben: 5 YR 7/8 (reddish yellow); B 2

Form: kleiner ausladender Fuß; tiefe Tasse; kleine runde horizontale Henkel an den Rand gesetzt

Bemalung: tg.

Provenienz/Stil: lokal

Vergleiche: ---

HP 2324 Tasse

Taf. 118

Fundort: FG 1 bei Grab 12

Datierung: ---

Zustand: wieder zusammengesetzt außer kleinem Henkelfrr.

Maße: H 3,3 cm / D Boden 2,8 cm / D Rand 5 cm

Scherben: 2.5 YR 6/8 (light red); B 2

Form: mit nur einem Bandhenkel; ausladender kleiner Fuß; am unteren Körper Wandung konvex; leicht nach außen biegender und sich verjüngender Rand

Bemalung: tg.

Provenienz/Stil: lokal

Vergleiche: ---

Erwähnung: *Rafn 1991b*, 60. Abb. 2

HP 2325 Kotyle

Taf. 119

Fundort: EF bei Grab 12

Datierung: M. 6. Jh. v. Chr.

Zustand: wieder zusammengesetzt außer etwa einem Drittel der Wandung und des Randes und Teile der Henkel

Maße: H 6,1 cm / D Boden 5,8 cm / D Rand 9,2 cm

Scherben: 5 Y 6/2 (light olive gray) bis 7.5 YR 8/6 (reddish yellow); B 3

Form: HP 2385 etwas ähnlich / ausladender Standring abgesetzt vom Boden durch kleinen Absatz; relativ kleine

runde horizontale Henkel unter dem Rand
Bemalung: schwarzer Überzug, braun bis dunkelbraun gebrannt; Rot hinzugefügt / *außen*: Randzone schwarz; unter den Henkeln rotes Band; Mittelteil der Wandung schwarz; als Abschluss schmales rotes Band auf dem Schwarz; im unteren Teil der Wandung vertikale Strahlen; Fuß schwarz / *Boden*: Außenkante schwarzes Band und nach dem Absatz dünnes schwarzes Band, zentraler schwarzer kleiner Kreis / *innen*: tg. Band am Rand, der Rest schwarz
Provenienz/Stil: korinthisch
Vergleiche: *Corinth 13*, Nr. 164-2 (Inv.nr. T 3179), S. 188, Abb. 11, Taf. 25 und Nr. 171-2 (Inv.nr. T 2619), S. 190, Taf. 26 und Nr. 203-2 (Inv.nr. T 2995), S. 200, Taf. 31. 92 und Nr. 213-4 (Inv.nr. T 1836), S. 202, Taf. 32 und Nr. 224-3 (Inv.nr. T 3052), S. 205, Taf. 33

HP 2326 Schalenskyphos

Taf. 120

Fundort: FG 5 bei Grab 11
Datierung: ---
Zustand: wieder zusammengesetzt
Maße: H 3,6 cm / D Boden 4 cm / D Rand 8,2 cm
Scherben: 7.5 YR 7/5 (pink to reddish yellow); B 2
Form: HP 2699 annähernd gleich / kleiner ausbiegender Standring, Boden in der Mitte verdickt; Wandung zieht über den Henkeln leicht ein; ausbiegender spitzer Rand; runde horizontale Henkel am Umbruch von Körper und Rand angesetzt, knicken ganz leicht nach oben ab
Bemalung: tg.
Provenienz/Stil: lokal
Vergleiche: ---

HP 2327 Lekythos

Taf. 120

Fundort: FG 3 bei Grab 12
Datierung: um 500 v. Chr.
Zustand: wieder zusammengesetzt; Überzug mit starken Abplatzungen
Maße: H 12,1 cm / D 6,1 cm / D Boden 4 cm / D Rand 1,8 cm
Scherben: 5 YR 7/8 (reddish yellow); B 3
Form: „little-lion-shape“; flache Standplatte mit konischer Vertiefung und zentralem Nippel; Körper zieht zum Fuß hin ein; abfallende Schulter; Rand vom Hals durch kleine Unterschneidung abgesetzt; dünner Hals mit kleiner runder Mündung; Außenseite des Randes ganz leicht gerundet; annähernd ovaler Bandhenkel
Bemalung: schwarzer Überzug; Rot hinzugefügt / *außen*: Außenkante des Randes rot und schwarz; auf der Schulter schwarze Knospen; direkt unterhalb des Umbruchs zum Bauch ein sehr dünnes schwarzes, ein sehr dünnes rotes, ein sehr dünnes schwarzes und ein sehr dünnes rotes Band; auf der Oberseite des Fußes dünnes rotes Band / *Boden*: tg. / *innen*: Mündung schwarz
Provenienz/Stil: attisch
Vergleiche: *Agora 12*, Nr. 1115 (Inv.nr. P 24552), S. 314, Taf. 38 und Nr. 1116 (Inv.nr. P 24551), S. 314, Taf. 38; *Kerameikos 9*, Nr. 42-2 (Inv.nr. KER 8300), S. 99, Taf. 21.5

und Nr. 104 (Inv.nr. KER 7500), S. 114, Taf. 52.6
Erwähnung: *Rafn 1991b*, 70. Abb. 13

HP 2328 Miniatur-Kotyle

Taf. 119

Fundort: FG 3 bei Grab 12
Datierung: 3. V. 6. Jh. v. Chr.
Zustand: intakt; Überzug abgerieben
Maße: H 2,2 cm / D Boden 1,6 cm / D Rand 4,6 cm
Scherben: 10 YR 8/6 (yellow); B 2
Form: HP 2329, HP 2404 ähnlich / Miniatur / flacher Boden mit Schnurmarken (abgedrehter Boden); aufsteigende, sich verjüngende Wandung; etwas unregelmäßig geformte kleine Henkel horizontal direkt an den Rand angesetzt
Bemalung: HP 2329, HP 2404 ähnlich / schwarzer Überzug / *außen*: vertikale Striche in der Henkelzone, schmales schwarzes Band, breites schwarzes Band, dünnes schwarzes Band / *Boden*: schwarzes Band an der Außenkante / *innen*: schwarz
Provenienz/Stil: korinthisch
Vergleiche: *Campbell 1938*, Nr. 121+122 (Inv.nr. 958+962), S. 591, Abb. 15; *Perachora 2*, Nr. 2946, S. 295, Taf. 119; *Tocra 2*, S. 9; *Corinth 7.5*, Nr. 194 (Inv.nr. C-39-219), S. 69, Taf. 13; *Corinth 13*, Nr. 249-3 (Inv.nr. T 1708), S. 210, Taf. 34
Erwähnung: *Rafn 1991b*, 70. Abb. 13

HP 2329 Miniatur-Kotyle

Taf. 121

Fundort: FG 5 bei Grab 11
Datierung: 3. V. 6. Jh. v. Chr.
Zustand: intakt; Überzug abgerieben
Maße: H 2,2 cm / D Boden 2,2 cm / D Rand 4,7 cm
Scherben: 10 YR 8/4 (very pale brown); B 2
Form: HP 2328, HP 2404 ähnlich / Miniatur / flacher Standring; Wandung verjüngt sich zum Rand; annähernd ovale kleine horizontale Henkel unter dem Rand
Bemalung: HP 2328, HP 2404 ähnlich / schwarzer Überzug / *außen*: vertikale Striche in Henkelzone, dünnes schwarzes Band, breites schwarzes Band, dünnes schwarzes Band / *Boden*: unregelmäßiger schwarzer Rand / *innen*: schwarz
Provenienz/Stil: korinthisch
Vergleiche: *Perachora 2*, Nr. 2954, S. 296, Taf. 119; *Tocra 2*, S. 9. Nr. 1922-1925, S. 14, Taf. 8; *Corinth 7.5*, Nr. 194 (Inv.nr. C-39-219), S. 69, Taf. 13

HP 2330 Chytra

Taf. 122–123

Fundort: EF bei Grab 12
Datierung: 2. H. 6. Jh. v. Chr.
Zustand: wieder zusammengesetzt außer kleiner Wandungsfrr.
Maße: H 30 cm / D 31,6 cm / D Rand 17,2 cm
Scherben: 5 YR 4.5/3 (reddish brown); H 3
Form: kugelförmiger Körper; ausbiegender, abgeflachter Rand; längsovaler Bandhenkel von Schulter zum Rand
Bemalung: tg.; Streifenpolitur außen
Provenienz/Stil: äginetisch

Benutzungsspuren: auf dem Boden leichte Brand-/Rauchspuren

Vergleiche: *Klebrinder-Gauß* 2012, Nr. 184 (Inv.nr. SHD 1c/02-27), S. 241, Taf. 21 und Nr. 464 (Inv.nr. FG 300-002), S. 280, Taf. 43. 106; *Agora* 12, Nr. 1924 (Inv.nr. P13769), S. 371, Taf. 93 und Nr. 1926 (Inv.nr. P 20813), S. 371, Taf. 93; *Kerameikos* 14, Nr. 111-1 (Inv.nr. KER 11520), S. 115, Taf. 49,10

Erwähnung: *Rafn* 1991b, 68. Abb. 12

HP 2376 Kylix, Typ A oder B

Taf. 121

Fundort: EF 24/25 SO bei Gräbern 24 und 25

Datierung: ---

Zustand: nur ein Randfr. erh.

Maße: erh. H Fr. 2 cm / D Rand nicht zu bestimmen

Scherben: 7.5 YR 6/4 (light brown); B 3

Form: nur ein Randfr. erh.; Wandung verjüngt sich zum Rand; D Rand lässt sich nicht bestimmen: Fr. zu klein; Typzuweisung schwer, entscheidender Fußübergang fehlt

Bemalung: rf., Silhouetten-Technik / *außen*: am Rand schmales schwarzes Band; direkt darunter Bildfeld / *Bildfeld*: ein Kopf im Profil nach rechts mit kurzen Haaren, vor ihm eine weitere Silhouette (Vorzeichnung am Profil des Kopfs); Binnenzeichnung in schwarz; *innen*: schwarz

Provenienz/Stil: attisch

Vergleiche: ---

HP 2377 Geschlossenes Gefäß

Taf. 121

Fundort: EF 24/25 SO bei Gräbern 24 und 25

Datierung: ---

Zustand: nur ein Wandungsfr. erh.

Maße: erh. H Fr. 1,9 cm / D 17 cm

Form: geschlossenes Gefäß; nicht näher zu bestimmen

Bemalung: rf. / *Bildfeld*: Teil einer Figur?; schwarze Binnenzeichnung / *innen*: tg.; leichte Drehrillen

Provenienz/Stil: attisch

Vergleiche: ---

HP 2378 Kotyle

Taf. 121

Fundort: FG 24/25-6 bei Gräbern 24 und 25

Datierung: 3. V. 5. Jh. v. Chr.

Zustand: intakt; Überzug abgerieben

Maße: H 2,7 cm / D Boden 1,9 cm / D Rand 3,8 cm

Scherben: 5 Y 8/2 (pale yellow); B 2

Form: sehr schmaler kleiner Fuß, Schnurmarken; Wandung verjüngt sich zum Rand; kleine runde horizontale Henkel am Rand

Bemalung: HP 2379 ähnlich / schwarzer Überzug, Rot hinzugefügt / *außen*: horizontales Zickzackband in der Henkelzone; direkt darunter breites rotes Band; unterer Teil der Wandung und Fuß schwarzes Band / *Boden*: schwarz / *innen*: schwarz

Provenienz/Stil: korinthisch

Vergleiche: *Pease* 1937, Nr. 80 (Inv.nr. 1009), S. 284, Abb.

20; *Tocra* 2, S. 9; *Kerameikos* 9, Nr. E 76-3 (Inv.nr. KER 7615), S. 184, Taf. 93,6

HP 2379 Kotyle

Taf. 124

Fundort: FG 24/25-6 bei Gräbern 24 und 25

Datierung: 3. V. 5. Jh. v. Chr.

Zustand: intakt; Überzug abgerieben

Maße: H 2,9 cm / D Boden 2,4 cm / D Rand 3,8 cm

Scherben: 10 YR 8/3 (very pale brown); B 2

Form: Wandung verdickt sich leicht zum Rand; runde horizontale Henkel am Rand; Boden recht dick; kleiner flacher Fuß mit mittiger Erhebung

Bemalung: HP 2378 ähnlich / schwarzer Überzug, Rot hinzugefügt / *außen*: horizontales Zickzackband in der Henkelzone; mittig breites rotes Band, unterer Teil der Wandung und Fuß mit schwarzem Band / *Boden*: um die Erhebung schwarzes Band / *innen*: tg.

Provenienz/Stil: korinthisch

Vergleiche: *Tocra* 2, S. 9; *Kerameikos* 9, Nr. E 76-3 (Inv.nr. KER 7615), S. 184, Taf. 93,6

HP 2380 Kotyle

Taf. 124

Fundort: FG 24/25-6 bei Gräbern 24 und 25

Datierung: 3. V. 5. Jh. v. Chr.

Zustand: wieder zusammengesetzt außer kleiner Rand- und Wandungsfr.; Überzug abgerieben

Maße: H 4,4 cm / D Boden 2,8 cm / D Rand 5,6 cm

Scherben: 5 Y 8/3 (pale yellow); B 2

Form: flacher Fuß; Wandung verjüngt sich zum Rand; runde horizontale Henkel am Rand

Bemalung: HP 2715, HP 3166 ähnlich / schwarzer Überzug, Rot hinzugefügt / *außen*: in Henkelzone wellige Striche; direkt darunter breites schwarzes Band, dünne schwarze Linie, breiteres rotes Band, dünne schwarze Linie, unterer Teil der Wandung und Fuß schwarzes Band / *Boden*: rotes Band / *innen*: schwarz

Provenienz/Stil: korinthisch

Vergleiche: *Corinth* 7.5, Nr. 139 (Inv.nr. KP-541), S. 61, Taf. 11 und Nr. 170 (Inv.nr. C-34-1008), S. 65, Abb. 9, Taf. 11; *Corinth* 13, Nr. 327-1 (Inv.nr. T 3013), S. 238, Taf. 47; *Corinth* 15.3, Nr. 991 (Inv.nr. KP 532), S. 186, Taf. 44

HP 2381 siehe HP 2382

HP 2382 und 2381 Lekanis mit Deckel

Taf. 125

Fundort: FG 24/25-6 bei Gräbern 24 und 25

Datierung: E. 3. – A. 4. V. 5. Jh. v. Chr.

Zustand: Dose wieder zusammengesetzt außer kleiner Randfr.; Überzug abgerieben / zwei Drittel des Deckels erh., fehlen aber einzelne Frr.; Überzug abgerieben

Maße: H mit Deckel 6,8 cm / H Dose 3,6 cm / H Deckel 3,6 cm / D 9,2 cm / D Boden 4,8 cm / D Rand 7,5 cm / D Deckel 8,7 cm / D Knauf 3,4 cm

Scherben: 10 YR 8/3 (very pale brown); B 2/3

Form: *Dose:* zwei Omega-Henkel leicht aufwärts umgebogen; ausbiegender Fuß; Rand biegt als Flansch ein / *Deckel:* kovex gewölbt; leicht ausbiegender gerundeter Rand; Knauf umgedrehter, abgeflachter Kegel, konische Vertiefung in der Mitte; auf der Außenseite des Knaufs leichte Wulst in der Mitte

Bemalung: schwarzer Überzug, Rot hinzugefügt / *Dose: außen:* Flansch schwarz; Henkelzone tg.; unter den Henkeln schwarzes Band; Fuß schwarz / *Boden:* tg. / *innen:* Flansch schwarz; um den Boden schwarzes Band / *Deckel: außen:* am Rand breites schwarzes Band, nach dem Umbruch zur Oberseite schwarzes Band, auf der Oberseite schmales schwarzes Band, zwischen 2 schwarzen Linien schwarzer einfacher Haken-Mäander, breites rotes Band, vor dem Knaufansatz schwarz / *Knauf:* außen schwarz; oben schwarz; im Konus schwarz / *innen:* tg.

Provenienz/Stil: korinthisch

Vergleiche: *Corinth 13*, Nr. 392-6 (Inv.nr. T 1344), S. 261, Abb. 16, Taf. 60. 90

HP 2383 Skyphos

Fundort: EF 24/25 SO bei Gräbern 24 und 25

Datierung: ---

Zustand: nur ein Henkel fr. erh.

Bemalung: schwarzer Überzug

Provenienz/Stil: attisch

Vergleiche: ---

Bemerkung: verschollen; 2006 im Magazin nicht auffindbar

HP 2384 A+B Lekanis mit Deckel

Taf. 126–127

Fundort: FG 24/25-6 bei Gräbern 24 und 25

Datierung: A. 4. V. 5. Jh. v. Chr.

Zustand: wieder zusammengesetzt außer einiger Deckel- und Wandungsfr. und der Hälfte eines Henkels; Deckel sehr viel besser erh. als die Dose, die in viele Einzelteile zersprungen ist

Maße: H mit Deckel 10,2 cm / H Dose 5 cm / H Deckel 5,5 cm / D 13 cm / D Boden 8,5 cm / D Rand 11,6 cm / D Deckel 13 cm / D Knauf 5 cm

Scherben: 5 YR 6/8 (reddish yellow); nahe Spitze des Deckels gebrannt bis 7.5 YR 7/6 (reddish yellow); B 2

Form: *Dose:* ausladender Standring; Flansch; zwei Omega-Henkel / *Deckel:* gewölbt mit einfachem Rand, Knauf ein umgedrehter abgeflachter Kegel auf einem zylindrischen Stiel, konischer Hohlraum in der Mitte des Knaufs; 2 Rillen nahe des Randes, 3 Wülste um die Basis des Knaufs, Zylinder vom Kegel durch kleine Rille angesetzt

Bemalung: tg.

Provenienz/Stil: korinthisch

Vergleiche: *Corinth 13*, Nr. 404-2 (Inv.nr. T 1102), S. 265, Abb. 16, Taf. 65

HP 2385 Kotyle

Taf. 124

Fundort: Grabgrube Grab 13

Datierung: M. 6. Jh. v. Chr.

Zustand: wieder zusammengesetzt außer kleiner Rand- und

Wandungsfr.; Überzug abgerieben

Maße: H 3,9 cm / D Boden 3 cm / D Rand 6 cm

Scherben: 10 YR 8/4 (very pale brown); B 2

Form: HP 2319 ähnlich und HP 2325 etwas ähnlich / breiter, ausladender Standring; runde horizontale Henkel an den Rand gesetzt; Wandung verjüngt sich zum Rand

Bemalung: schwarzer Überzug, stellenweise rot gebrannt / *außen:* Bemalung in Henkelzone nicht erkennbar (vielleicht vertikales Zickzackband); ein breites, 2 schmale und ein breites schwarzes Band; Ansatz zum Fuß und Fuß schwarz / *Boden:* außen schwarzes Band, zentraler schwarzer Punkt / *innen:* schwarz

Provenienz/Stil: korinthisch

Vergleiche: ---

Erwähnung: *Rafn 1991b*, 60. Abb. 2

HP 2386 Kotyle

Taf. 128–129

Fundort: FG 2 bei Grab 12

Datierung: M. 6. Jh. v. Chr.

Zustand: etwa Hälfte des Körpers und Fuß mit beiden Henkeln erh.; Überzug stark abgerieben

Maße: H 7 cm / D Boden 5,4 cm / D Rand 9,9 cm

Scherben: 10 YR 7.5/4 (very pale brown); B 2

Form: Wandung verjüngt sich zum Rand; ausladender Standring; mittig ein Loch in den Boden geschlagen (ist innen und außen ausgebrochen)

Bemalung: HP 2395, HP 2399, HP 2410 ähnlich / schwarzer Überzug, außen bräunlich schwarz gebrannt / *außen:* obere zwei Drittel schwarz; unteres Drittel schwarze Strahlen; Fuß schwarz / *Boden:* schwarze Bänder an Außenkante, im Rücksprung und dahinter / *innen:* schwarz

Provenienz/Stil: korinthisch

Vergleiche: *Corinth 13*, Nr. 130-2 (Inv.nr. T 2977), S. 171, Taf. 18 und Nr. 164-2 (Inv.nr. T 3179), S. 188, Abb. 11, Taf. 25 und Nr. 203-2 (Inv.nr. T 2995), S. 200, Taf. 31. 92 und Nr. 218-1 (Inv.nr. T 1730), S. 203, Abb. 11, Taf. 32 und Nr. 224-3 (Inv.nr. T 3052), S. 205, Taf. 33 und Nr. 249-2 (Inv.nr. T 1707), S. 210, Abb. 11, Taf. 34

Publikation: *Rafn 1984*, 305

HP 2387 Kotyle

Taf. 124

Fundort: FG 1 bei Grab 12

Datierung: ---

Zustand: wieder zusammengesetzt außer kleiner Wandungsfr. und Teil des Henkels; rissige Oberfläche

Maße: H 3,4 cm / D Boden 1,9 cm / D Rand 4,5 cm

Scherben: 5 YR 6.5/8 (reddish yellow) bis 10 YR 8/6 (yellow); B 2

Form: kleiner ausladender Fuß; Wandung verjüngt sich zum Rand; kleine runde Henkel am Rand

Bemalung: tg.

Provenienz/Stil: lokal

Vergleiche: ---

Erwähnung: *Rafn 1991b*, 60. Abb. 2

HP 2388 Kotyle

Taf. 129

Fundort: FG 2 bei Grab 12Datierung: ---Zustand: wieder zusammengesetzt außer kleine Randfr.Maße: H 4,7 cm / D Boden 3,6 cm / D Rand 6,6 cmScherben: 7.5 YR 6.5/6 (reddish yellow); C 3Form: ausladender Fuß; runde horizontale Henkel an den Rand angesetztBemalung: tg.Provenienz/Stil: lokalVergleiche: ---**HP 2389 Miniatur-Schalenskyphos**

Taf. 129

Fundort: FG 1 bei Grab 12Datierung: ---Zustand: wieder zusammengesetzt außer Randfr. und Teil des fehlenden HenkelsMaße: H 2,7 cm / D Boden 2,4 cm / D Rand 4,4 cmScherben: 5 YR 7/7 (reddish yellow) bis 10 YR 8/3 (very pale brown); B 2Form: annähernd gleich wie HP 2393 / Standplatte; nicht sehr tiefe, runde Tasse mit vertikalem, leicht ausladendem, sich verjüngendem Rand; runde Henkel an Bauch angesetzt, ein Henkel schräg nach unten und einer leicht nach obenBemalung: tg.Provenienz/Stil: lokalVergleiche: ---Erwähnung: *Rafn 1991b*, 60. Abb. 2**HP 2390 Kotyle**

Taf. 130

Fundort: FG 2 bei Grab 12Datierung: ---Zustand: wieder zusammengesetzt außer kleiner Rand- und Wandungsfr.; Überzug abplatzendMaße: H 5,6 cm / D Boden 4,2 cm / D Rand 7,6 cmScherben: 2.5 Y 7.5/4 (pale yellow); B 3Form: ausladender flacher Standring; Wandung verjüngt sich zum RandBemalung: halb mit schwarzem Überzug, schwarz bis braun gebrannt, Rot hinzugefügt / *außen:* obere zwei Drittel der Wandung schwarz, begrenzt von schmalem roten Band über dem Schwarz; im unteren Drittel 2 schwarze Linien; Fuß schwarz / *Boden:* Außenkante schwarz, schwarzes Band nach dem kleinen Rücksprung, zentraler schwarzer Punkt / *innen:* schwarzProvenienz/Stil: korinthischVergleiche: ---**HP 2392 Kotyle**

Taf. 131

Fundort: FG 2 bei Grab 12Datierung: ---Zustand: etwa ein Drittel des Körpers mit Fuß, einschließlich des kompletten Profils, aus zahlreichen Fr. erh.Maße: H 6,7 cm / D Boden 5,4 cm / D Rand 10,2 cmScherben: 10 YR 7/4 (very pale brown) und an einigen Stellen 2.5 Y 6/2 (light brownish gray) gebrannt; C 2 – 3Form: in den Boden von außen nach innen Loch geschlagen; ausbiegender Fuß; Wandung verjüngt sich zum RandBemalung: tg.Provenienz/Stil: lokalVergleiche: ---**HP 2393 Miniatur-Schalenskyphos**

Taf. 128

Fundort: FG 1 bei Grab 12Datierung: ---Zustand: wieder zusammengesetzt außer Fr. des Randes und der Wandung und ein HenkelMaße: H 2,6 cm / D Boden 3 cm / D Rand 4,7 cmScherben: auf größtem Teil im Inneren und um Außenseite des Fußes 5 YR 7/7 (reddish yellow) und auf restlichem Gefäß 10 YR 8/4 (very pale brown); B 2Form: annähernd gleich wie HP 2389 / fußstiellose Tasse, flacher Fuß; sehr dicker Boden; Bauch linsenförmig; Rand verjüngt sich und biegt nach außenBemalung: tg.Provenienz/Stil: lokalVergleiche: ---Erwähnung: *Rafn 1991b*, 60. Abb. 2**HP 2394 Kotyle**

Taf. 132

Fundort: FG 7 bei Grab 12Datierung: M. 6. Jh. v. Chr.Zustand: etwa zwei Drittel des Fußes mit ansetzender Wandung erh. und Randfr. mit Teil des Henkels; zahlreiche nicht anpassende Wandungsfr.; Überzug abgeriebenMaße: erh. H Fr. 5,2 cm / D Boden 5,7 cm / D Rand 12 cmScherben: 5 Y 8/1 (white); B 2Form: HP 2399 ähnlich, HP 2314 etwas ähnlich / ausladender, kleiner Standring mit abgeflachter Außenkante; abgerundeter Rand biegt leicht nach innen ein; runde Henkel unter dem Rand, leicht schräg nach oben gerichtetBemalung: schwarzer Überzug, Rot hinzugefügt / *außen:* erh.; direkt am Rand schmales schwarzes Band; unter den Henkeln schmales schwarzes Band; kurz vor Bruchkante Außenkante eines schwarzen Bandes; *Boden- und Wandungsfr.:* Außenkante eines breiten schwarzen Bandes; breites rotes Band; breites schwarzes Band; über dem Fuß schmaler Streifen mit schwarzen schmalen Strahlen; Fuß bis auf die abgeschrägte tg. Außenkante schwarz / *Boden:* Standring schwarz; nach dem Rücksprung schmales schwarzes Band; um kleinen schwarzen zentralen Punkt 2 schwarze Kreise / *innen:* Wandung schwarz bis auf schmalen tg. Rand; im Tondo als Spirale zu einem zentralen größeren schwarzen Punkt eingedrehtes schwarzes BandProvenienz/Stil: korinthischVergleiche: ---

HP 2395 Kotyle

Taf. 133–134

Fundort: EF bei Grab 11Datierung: M. 6. Jh. v. Chr.Zustand: etwa drei Viertel des Körpers mit Rand und einem Henkel erh.; nicht anpassendes Fr. mit zweitem Henkel; Mitte des Bodens fehlt, vielleicht Loch in den Boden geschlagen; Überzug stark abgeriebenMaße: H 6,6 cm / D Boden 6 cm / D Rand 9,6 cmScherben: 5 Y 7/1 (light gray); B 2Form: ausladender Standing; Boden konvex gewölbt; Wandung verjüngt sich zum Rand; runde horizontale Henkel unter dem Rand; evtl. gelochter Boden, aber recht viel herausgebrochen und dafür untypische BruchkantenBemalung: HP 2386, HP 2399, HP 2410 ähnlich / schwarzer Überzug, außen rötlich braun gebrannt / *außen:* obere zwei Drittel schwarz; unteres Drittel schwarze stilisierte vertikale Striche; Fuß schwarz, kurz vor der Standfläche tg. Linie / *Boden:* Standing schwarz; nach dem Umbruch schmales schwarzes Band / *innen:* schwarzProvenienz/Stil: korinthischVergleiche: *Corinth 13*, Nr. 193-1 (Inv.nr. T 1659), S. 198, Taf. 27. 92 und Nr. 203-2 (Inv.nr. T 2995), S. 200, Taf. 31. 92 und Nr. 224-3 (Inv.nr. T 3052), S. 205, Taf. 33 und Nr. 249-2 (Inv.nr. T 1707), S. 210, Abb. 11, Taf. 34; *Corinth 15.3*, Nr. 1005 (Inv.nr. KP 512), S. 190, Taf. 44**HP 2396 Kylix**

Taf. 135

Fundort: FG 2 bei Grab 12Datierung: ---Zustand: wieder zusammengesetzt außer Teil der Schale mit Rand, Teil des Fußes und der Henkel; Überzug abgeriebenMaße: H 5,2 cm / D Boden 3,2 cm / D Rand 8,1 cmScherben: 7.5 YR 6/6 (reddish yellow); B 2Form: Fuß schmal und flach ausbiegend, Fußstiel zylindrisch; über den Henkeln zieht Wandung am Umbruch zum Rand leicht ein; Schale flach, Rand leicht ausbiegend; von innen nach außen gebohrtes Loch in der Mitte des Bodens; kleine runde Henkel steigen aufwärtsBemalung: tg. und schwarze und violette Bemalung / *außen:* Rand tg.; Muster in Henkelzone nicht erkennbar; unter den Henkeln schmales violettes Band; Fuß bis auf Außenkante violett / *innen:* im zylindrischen Fußstiel im unteren Teil bis auf den Fußrand violett, im oberen Teil tg.; Schale: am Rand dünnes violettes Band, darunter dünnes schwarzes Band; über dem Umbruch zum Schalenboden dünnes schwarzes und dünnes violettes Band; im Tondo konzentrischer violetter Kreis mit violetter Punkt in der MitteProvenienz/Stil: lakonischVergleiche: ---**HP 2397 Kylix**

Taf. 136–137

Fundort: FG 2 bei Grab 12Datierung: ---Zustand: wieder zusammengesetzt außer den Teilen beim Ansatz des Fußes an die Schale und kleinerer Frr. von Wan-

dung, Rand und Fuß; Überzug abgerieben

Maße: H 7,3 cm / D Boden 5,6 cm / D Rand 10,1 cmScherben: 7.5 YR 6/6 (reddish yellow); B 2Form: konischer Fußstiel, innen hohl; Fuß ausbiegend; Schale biegt über den Henkeln nach innen ein; sich verjüngender ausbiegender Rand; kleine runde Henkel streben aufwärts; in die Mitte des Bodens sehr kleines Loch gebohrt
Bemalung: schwarzer Überzug, violett hinzugefügt / *außen:* an der Kante des Randes schmales violettes Band; kurz vor dem Umbruch des Randes zur Schale violettes Band; unter der Henkelzone 2 schmale violette Bänder; Fußstiel bis auf die Außenkante violett / *innen:* im konischen Fußstiel: violett; Schale: Kante des Randes violettes Band, vor dem Umbruch zur Schale schwarzes Band; unter dem Umbruch zur Schale schwarzes und violettes Band; im Tondo nicht erkennbares Motiv (Stern-Motiv?); innerhalb eines schwarzen und eines violetten KreisesProvenienz/Stil: lakonischVergleiche: ---**HP 2398 A+B Konvexe Miniatur-Pyxis ohne Henkel mit Deckel**

Taf. 130

Fundort: FG 1A bei Grab 11Datierung: 3. V. 6. Jh. v. Chr.Zustand: wieder zusammengesetzt außer Teile der Wandung, des Randes und des DeckelsMaße: H mit Deckel 4,5 cm / H Dose 3,5 cm / H Deckel 1,3 cm / D 5 cm / D Boden 3,4 cm / D Rand 3,8 cm / D Deckel 3,6 cm / D Knauf 1,4 cmScherben: 10 YR 5.5/4 (light yellowish to yellowish brown); B 2Form: Miniatur / *Dose:* konvexe Form; leicht ausladender Ringfuß; kugelförmiger Körper; nach außen umbiegend verdickter Rand, abgeflacht an Oberseite / *Deckel:* mit Flansch und umgedrehtem, abgeflachtem KegelBemalung: tg.Provenienz/Stil: korinthischVergleiche: *Corinth 7.5*, Nr. 20 (Inv.nr. KV-478), Taf. 2; *Corinth 13*, Nr. 186-4 (Inv.nr. T3047), S. 196, Taf. 28; *Corinth 15.3*, Nr. 1798 (Inv.nr. KV 134), S. 318. Taf. 69 und Nr. 1800+1801 (Inv.nr. KV 484+485), S. 318. Taf. 69. 111 und Nr. 1804 (Inv.nr. KV 157), S. 318. Taf. 69; *Perachora 2*, Nr. 3174, S. 305. 307, Taf. 122 und Nr. 3175, S. 305. 307, Taf. 122 und Nr. 3176, S. 305. 307, Taf. 122 und Nr. 3176, S. 305. 307, Taf. 122**HP 2399 Kotyle**

Taf. 138

Fundort: EF bei Grab 11Datierung: M. 6. Jh. v. Chr.Zustand: etwa Hälfte des Fußes mit Wandung, Teil des Randes mit Henkel und zahlreiche Wandungsfr. erh.; einige Wandungsfr. passen zusammen, lässt sich kein vollständiges Profil aufbauen, aber zeichnerisch rekonstruieren; Überzug sehr stark abgeriebenMaße: H 5,2 cm / D Boden 6,8 cm / D Rand 12,1 cmScherben: 5 Y 8/2 (pale yellow); B 2Form: HP 2394 ähnlich / ausbiegender Standing; Wan-

dung verjüngt sich zum Rand; runde Henkel unter dem Rand

Bemalung: HP 2386, HP 2395, HP 2410 ähnlich / schwarzer Überzug, an einigen Stellen rot gebrannt / *außen:* Wandung überwiegend schwarz; über dem Fuß Band schmaler, schwarzer, dünner Linien; Fuß bis auf tg. Außenkante schwarz / *Boden:* Standfläche tg.; Rücksprung schmales schwarzes Band; um zentralen, kleinen, schwarzen Punkt 2 dünne, schwarze Kreise / *innen:* schwarz

Provenienz/Stil: korinthisch

Vergleiche: *Dengate 1976*, Nr. 124 (Inv.nr. HP 1751, NM 10272), S. 309, Abb. 4, Taf. 75; *Corinth 13*, Nr. 193-1 (Inv.nr. T 1659), S. 198, Taf. 27. 92 und Nr. 203-2 (Inv.nr. T 2995), S. 200, Taf. 31. 92 und Nr. 224-3 (Inv.nr. T 3052), S. 205, Taf. 33 und Nr. 249-2 (Inv.nr. T 1707), S. 210, Abb. 11, Taf. 34; *Corinth 15.3*, Nr. 1005 (Inv.nr. KP 512), S. 190, Taf. 44; *Agora 12*, Nr. 318 (Inv.nr. P 16473), S. 257, Abb. 4, Taf. 15

HP 2400 Kotyle

Taf. 137

Fundort: FG 1 bei Grab 12

Datierung: ---

Zustand: Fuß mit Unterteil der Wandung und Teil des Randes mit einem Henkel erh.

Maße: erh. H Fr. 2,6 cm / D Boden 2,6 cm / D Rand 6 cm
Scherben: 5 YR 6.5/8 (reddish yellow); B 2

Form: einfacher Rand; kleine runde Henkel direkt an den Rand gesetzt; Boden leicht verdickt; Standring spitz zulau fend und leicht ausbiegend

Bemalung: tg.

Provenienz/Stil: lokal

Vergleiche: ---

Erwähnung: *Rafn 1991b*, 60. Abb. 2

HP 2401 Kotyle

Taf. 139

Fundort: Grabgrube Grab 13

Datierung: ---

Zustand: etwa die Hälfte des Körpers mit Rand und einem Henkel, fast kompletter Boden und unbedeutende nicht anpassende Frr. erh.

Maße: erh. H Fr. 3,7 cm / D Boden 3,3 cm / D Rand 5,9 cm

Scherben: 5 YR 6/8 (reddish yellow); B 2

Form: Rand ein wenig nach innen abgeschrägt; kleiner Standring; runde, kleine, horizontale Henkel am Rand

Bemalung: tg.

Provenienz/Stil: lokal

Vergleiche: ---

Erwähnung: *Rafn 1991b*, 60. Abb. 2

HP 2402 Kotyle

Taf. 139

Fundort: FG 5 bei Grab 11

Datierung: ---

Zustand: etwa zwei Drittel der Tasse mit einem Henkel und nicht anpassendem Fuß erh.; Oberfläche der Unterseite des

Bodens ausgebrochen, deswegen keine Zeichnung des Bodens möglich

Maße: erh. H Fr. 2,7 cm / D Boden 2,6 cm / D Rand 4,4 cm

Scherben: 5 YR 7/8 (reddish yellow); B 2

Form: Henkel nicht horizontal, sondern schief angebracht; Boden hat wohl Standring, ist aber nicht zu zeichnen, da originale Oberfläche nicht erh.

Bemalung: tg.

Provenienz/Stil: lokal

Vergleiche: ---

HP 2403 Miniatur-Oinochoe

Taf. 139

Fundort: FG 1A bei Grab 11

Datierung: 1. V. 6. Jh. v. Chr.

Zustand: wieder zusammengesetzt außer etwa einem Drittel der Wandung und inneren Randes; kein Deckel erh.

Maße: erh. H Fr. 3,8 cm / D 4,8 cm / D Boden 3 cm

Scherben: 10 YR 6/6 (brownish yellow); B 2

Form: *Dose:* Miniatur; konvexe Form; hoher ausladender Fuß; dicker flacher Boden; kugelförmiger Körper mit hoher Schulter; sich verjüngender aufrechter Rand, nicht ganz erh.; zwei aufgerichtete, annähernd vertikale Henkel, aber nur Henkelansätze vorhanden

Bemalung: tg.

Provenienz/Stil: lokal

Vergleiche: *Corinth 13*, Nr. 168-5 (Inv.nr. T1550), S. 189, Taf. 27 und Nr. 173-2 (Inv.nr. T1523), S. 191, Taf. 27

HP 2404 Miniatur-Kotyle

Taf. 140

Fundort: FG 1A bei Grab 11

Datierung: 2. V. 6. Jh. v. Chr.

Zustand: wieder zusammensetzbar aus Frr. außer etwa einem Drittel der Wandung und des Randes mit einem Henkel; Überzug stark abgerieben

Maße: H 2,8 cm / D Boden 2 cm / D Rand 5,4 cm

Scherben: 10 YR 8/1 (white); B 2

Form: HP 2328, HP 2329 ähnlich / Miniatur / flacher Boden mit Schnurmarkierungen (abgedrehter Boden); weit ausladende Tasse; sich verjüngender Rand; kleine, annähernd ovale Henkel horizontal direkt am Rand

Bemalung: HP 2328, HP 2329 ähnlich / schwarzer Überzug / *außen:* vertikale Striche in Henkelzone begrenzt von einer dünnen, schwarzen Linie; darunter dünnes schwarzes Band; breiteres schwarzes Band auf dem Bauch; dünnes schwarzes Band oberhalb des Bodens / *Boden:* tg. / *innen:* tg. und ein schwarzer Kreis um den Boden

Provenienz/Stil: korinthisch

Vergleiche: *Perachora 2*, Nr. 2954, S. 296, Taf. 119; *Tocra 2*, S. 9 und Nr. 1922-1925, S. 14, Taf. 8; *Corinth 7.5*, Nr. 105 (Inv.nr. CP-597), S. 58, Taf. 9; *Corinth 18.1*, Nr. 561 (Inv.nr. C-62-864), S. 174, Taf. 52

HP 2405 Deckel einer Pyxis

Taf. 140

Fundort: FG 1A bei Grab 11

Datierung: ---

Zustand: etwa Hälfte des Deckels mit zwei Dritteln des Knaufs erh.

Maße: D Knauf 3,1 cm / L Fr. 3,1 cm

Scherben: 10 YR 6.5/6 (yellow to brownish yellow); C 3

Form: *Deckel:* gewölbt mit scheibenförmigem Knauf mit erhabenem Kreis in der Mitte und Kehle nahe der Außenkante

Bemalung: tg.

Provenienz/Stil: korinthisch

Vergleiche: ---

HP 2406 Deckel einer Pyxis

Taf. 139

Fundort: FG 1A bei Grab 11

Datierung: ---

Zustand: ein Drittel des Deckels erh.; Oberfläche spröde und krümelig

Maße: D Deckel 5 cm

Scherben: 7.5 YR 6.5/6 (reddish yellow) bis 10 YR 6.5/6 (yellow to brownish yellow); B 2

Form: *Deckel:* Deckel einer konvexen Pyxis; fast flacher Deckel mit nach unten gerichtetem Rand; Rille auf Oberseite nahe der Außenkante; Rille an der Außenkante des Randes

Bemalung: tg., Rot hinzugefügt / *Deckel: außen:* auf der flachen Oberseite breiteres rotes Band / *innen:* tg.

Provenienz/Stil: korinthisch

Vergleiche: ---

HP 2407 Deckel einer Pyxis

Taf. 141

Fundort: FG 1A bei Grab 11

Datierung: ---

Zustand: ein Drittel des Deckels erh.; Oberfläche spröde und krümelig

Maße: D Deckel 4,8 cm

Scherben: 7.5 YR 6.5/6 (reddish yellow) bis 10 YR 6.5/6 (yellow to brownish yellow); B 2

Form: *Deckel:* Deckel einer konvexen Pyxis; leicht zum Knauf hin abfallender, ansonsten flacher Deckel; mit nach unten gerichtetem Rand; Rille etwa auf der Mitte der Oberseite; Umbruch von Oberseite zum Rand mit Wulst; Rand verjüngt sich leicht

Bemalung: tg., Rot hinzugefügt / *Deckel: außen:* auf der flachen Oberseite zwischen Umbruch und Rille breiteres rotes Band / *innen:* tg.

Provenienz/Stil: korinthisch

Vergleiche: ---

HP 2410 Kotyle

Taf. 141

Fundort: FG 2 bei Grab 12

Datierung: 2. V. 6. Jh. v. Chr.

Zustand: drei Viertel des Fußes mit Ansatz der Wandung, Randfr. und nicht anpassende Wandungsfr. erh., ein Randfr. mit Teil des Henkels; Überzug stark abgerieben

Maße: erh. H Fr. 2,6 cm / D Boden 5,4 cm / D Rand 9 cm

Scherben: 7.5 YR 7.5/6 (reddish yellow) bis 10 YR 8/6 (yel-

low); B 2

Form: Standing; am Übergang zum Fuß kleiner Absatz; Unterseite des Bodens Rille zwischen Fußrand und Bodenplatte; Rand verjüngt sich; ovale Henkel horizontal am Rand; auf der Unterseite des Bodens herausgeschlagene kleine, kegelförmige Vertiefung; reicht nicht durch den Boden hindurch; nur Versuch, ein Loch von außen nach innen zu schlagen?

Bemalung: HP 2386, HP 2395, HP 2399 ähnlich / schwarzer Überzug, überwiegend rot gebrannt / *außen:* soweit erh. der überwiegende Körper ganz schwarz; kurz über dem Fuß horizontales Band mit vertikalen Strichen, darunter schwarzes Band; Außenkante des Fußes tg. / *Boden:* außen breiteres schwarzes Band, schmales schwarzes Band nach der Rille, zentraler Punkt / *innen:* schwarz

Provenienz/Stil: korinthisch

Vergleiche: *Corinth 13*, Nr. 193-1 (Inv.nr. T 1659), S. 198, Taf. 27. 92 und Nr. 224-3 (Inv.nr. T 3052), S. 205, Taf. 33 und Nr. 249-2 (Inv.nr. T 1707), S. 210, Abb. 11, Taf. 34

HP 2695 Miniatur-Kotyle

Taf. 142

Fundort: EF bei Mauer 2

Datierung: 3. V. 5. Jh. v. Chr.

Zustand: intakt; Überzug auf Innenseite stark abgenutzt

Maße: H 1,8 cm / D Boden 1,7 cm / D Rand 3,1 cm

Scherben: 10 YR 8/3 (very pale brown); B 2

Form: HP 2791 ähnlich / Miniatur / flacher Boden mit Schnurmarken (abgedrehter Boden); runde Henkel horizontal am Rand angesetzt

Bemalung: HP 2763, HP 3086, HP 3107, HP 3126, HP 3131, HP 3142 ähnlich / schwarzer Überzug, rötlich braun gebrannt / *außen:* vertikale schwarze Striche in Henkelzone; 2 schwarze Bänder auf dem Bauch; Fuß schwarz / *innen:* schwarz

Provenienz/Stil: korinthisch

Vergleiche: *Pease 1937*, Nr. 81 (Inv.nr. 1010), S. 284, Abb. 20; *Tocra 2*, S. 9; *Dengate 1976*, Nr. 45 (Inv.nr. HP 1566), S. 294, Taf. 71; *Corinth 7.5*, Nr. 194 (Inv.nr. C-39-219), S. 69, Taf. 13; *Corinth 13*, Nr. Deposit 12-e (Inv.nr. T 1377), S. 303, Taf. 53; *Corinth 15.3*, Nr. 1699 (Inv.nr. KV 393), S. 311, Taf. 67

HP 2696 Aryballos

Taf. 142

Fundort: Grabgrube Grab 7

Datierung: 1. V. 6. Jh. v. Chr.

Zustand: intakt; Überzug fast völlig abgenutzt

Maße: H 5,4 cm / D 6 cm / D Rand 4,6 cm

Scherben: 5 Y 8/4 (pale yellow); B 2

Form: Boden abgeflacht; gedrungener, kugelförmiger Körper; abfallende Schulter; scheibenförmiger Rand, Oberseite konkav zur Öffnung in der Mitte, äußerer Rand krägt nach unten weiter vor; Henkel: zusätzlicher Ton an Rand und Schulter angesetzt, kein eigentlicher Henkel geformt

Bemalung: schwarzer Überzug / *außen:* auf der Mündung 2 konzentrische schwarze Ringe, schwarz um das Mündungsloch herum; gesamter Körper schwarz mit eingeritztem Hahn; Hahn erstreckt sich um den Körper herum, nur der

Streifen unter dem Henkel ist frei von der Ritzung / *innen*:
Mündungseingang schwarz
Provenienz/Stil: korinthisch
Werkstatt: Blaricum Maler
Vergleiche: *Neeft 1977–1978*, Nr. 33, S. 144, Abb. III S. 159
und Nr. 50, S. 145, Abb. 27 S. 164 und Nr. 48, S. 145, Abb.
26 S. 164

HP 2697 Amphoriskos

Taf. 143

Fundort: Grabgrube Grab 7
Datierung: 2. V. 6. Jh. v. Chr.
Zustand: komplett außer einem Henkel; Überzug abgerieben
Maße: H 9,7 cm / D 6,3 cm / D Boden 2,5 cm / D Rand 1,9 cm
Scherben: 5 YR 7/7 (reddish yellow); B 2
Form: kleiner sehr flacher, aber breiter Hohlfuß; dicker Boden; birnenförmiger Körper; Schulter annähernd flach; Hals verbreitert sich zum Rand; Rand verdickt und gerundet; kleiner runder Henkel vertikal von der Schulter zum Hals, breite Ansatzstelle auf der Schulter für 2. Henkel
Bemalung: dünner, schwarzer Überzug, Rot hinzugefügt / *außen*: Rand schwarz; Hals tg.; Schulter schwarz; am Übergang von Schulter zu Bauch 3 rote Linien; Bauch und Fuß schwarz / *Boden*: tg. / *innen*: tg.
Provenienz/Stil: attisch
Vergleiche: *Tocra 1*, Nr. 1117, S. 106. 107, Taf. 84 und Nr. 1118, S. 106. 107, Taf. 84; *Lawrence 1964*, Nr. K 1 (Inv.nr. C 59-135), S. 101-102. 106, Taf. 21 und Nr. K 2 (Inv.nr. C-59-136), S. 101-102. 106, Taf. 21; *Kerameikos 7.1*, Nr. 110, S. 69.122; *Kerameikos 6.2*, Nr. 110 (Inv.nr. 31), S. 186.503, Taf. 103; *Kerameikos 9*, Nr. 1,3 (Inv.nr. KER 8878), S. 84, Taf. 43,3; *Agora 12*, Nr. 1147 (ohne Inv.nr.), S. 155-156. 316, Taf. 39

HP 2698 (MN 32468) Lekanis mit Deckel

Taf. 144

Fundort: FG 8 bei Grab 11
Datierung: 2. V. 6. Jh. v. Chr.
Zustand: intakt
Maße: H mit Deckel 7,7 cm / H Dose 5,2 cm / H Deckel 3,3 cm / D 9,4 cm / D Boden 6,7 cm / D Rand 9,4 cm / D Deckel 9,5 cm / D Knauf 3,6 cm
Scherben: 10 YR 7/6 (yellow); B 2
Form: annähernd gleich wie HP 2294 / *Dose*: tiefe Schale; ausladender, eckiger Fuß; unter dem unteren Henkelansatz biegt Wandung nach innen ein; zweiter Umbruch in H des unteren Henkelansatzes: Rand steigt annähernd gerade nach oben; Rand innen leicht konkav, Oberseite nach innen abgeschrägt, nach außen verdickt und spitz zulaufend; 2 ovale (außen konkave, innen konvexe) dicke Omega-Henkel / *Deckel*: Rand leicht nach innen eingezogen und gerundet; gerade vorstehender Flansch; Oberseite steigt schräg an; am Knaufansatz tiefe Kehle; Knauf umgedrehter abgeflachter Kegel mit schräger oberer Außenkante und konkaver Oberseite
Bemalung: tg.; wahrscheinlich überall auf Dose und Deckel cremefarbener Slip (10 YR 6.5/4 light yellowish brown to

very pale brown)
Provenienz/Stil: lokal
Vergleiche: ---

HP 2699 Schalenskyphos

Taf. 143

Fundort: FG 8 bei Grab 11
Datierung: ---
Zustand: wieder zusammengesetzt außer kleiner Rand- und Wandungsfrr. und einem Henkel
Maße: H 3,7 cm / D Boden 3,4 cm / D Rand 7,5 cm
Scherben: 2.5 YR 6/8 (light red) bis 5 YR 6/8 (reddish yellow); B 2
Form: annähernd gleich wie HP 2326 / flacher, kleiner Fuß; in der Mitte des Bodens Nippel; flache Schale; in der H der Henkel biegt Wandung nach innen ein; über den Henkeln biegt Rand nach außen; annähernd runde Henkel in H des Umbruchs, steigen leicht auf
Bemalung: tg.
Provenienz/Stil: lokal
Vergleiche: ---

HP 2700 Exaleiptron

Taf. 145

Fundort: FG 8 bei Grab 11
Datierung: 6. Jh. v. Chr.
Zustand: intakt
Maße: H 2 cm / D 4,6 cm / D Boden 3 cm
Scherben: 10 YR 7/6 (yellow); B 2
Form: kleiner ausbiegender Fuß; dicker Boden; Schulter konvex; im Inneren konvexer Körperteil dünner gearbeitet und mit einem Absatz vom Boden getrennt; nach innen eingerollter Rand, der vielleicht 300° beschreibt; kleiner, dünner, runder Henkel horizontal an die Schulter gesetzt
Bemalung: rötlich gelber Slip 7.5 YR 7/8 (reddish yellow) außen; schwarz und rot bemalt / *außen*: alternierend schwarze und rote Bänder; Außenkante des Fußes: rot / *Boden*: tg., roter Kreis nahe der Außenkante, schwarzer Kreis um den Rand der Bodenplatte und zentraler roter Punkt / *innen*: schwarz
Provenienz/Stil: lokal
Vergleiche: *Corinth 15.3*, Nr. 2049 (Inv.nr. KV 508), S. 337, Taf. 73

HP 2701 (MN 32326) Kotyle

Taf. 145

Fundort: FG 8 bei Grab 11
Datierung: 3. V. 6. Jh. v. Chr.
Zustand: intakt
Maße: H 3,9 cm / D Boden 2,8 cm / D Rand 5,4 cm
Scherben: 7.5 YR 7/8 (reddish yellow); B 2
Form: annähernd gleich wie HP 2703 / kleiner, ausladender Fuß; Wandung verjüngt sich zum Rand; dünne, runde Henkel horizontal am Rand
Bemalung: tg.; schwache Spuren von dunkelgelblich-beigem Slip (7.5 YR 6/6, reddish yellow)
Provenienz/Stil: lokal
Vergleiche: *Corinth 13*, Nr. 174-1 (Inv.nr. T 2956), S. 192,

Taf. 28 und Nr. 188-2+3 (Inv.nr. T 3041 + T 3044), S. 196, Taf. 29; *Corinth 15.3*, Nr. 2175 (Inv.nr. KP 1918), S. 350, Taf. 77

HP 2702 (MN 32327) **Miniatur-Kantharos**

Taf. 145

Fundort: FG 8 bei Grab 11

Datierung: 3. V. 6. Jh. v. Chr.

Zustand: intakt; Bemalung auf Außenseite stärker abgerieben als innen

Maße: H 4,2 cm / D Boden 2,4 cm / D Rand 4,9 cm

Scherben: 10 YR 8/6 (yellow); B 2

Form: Miniatur / tiefe Schale; Gefäß insg. ein wenig schräg; kleiner, ausladender Standring; Schale vom Rand durch Umbruch abgesetzt; hoher, ausbiegender Rand; annähernd ovaler Bandhenkel

Bemalung: rötlich gelber Slip (7.5 YR 7/8, reddish yellow); schwarz und rot bemalt / *außen*: auf dem Rand nichts mehr zu erkennen (zu stark abgerieben); in der H des unteren Henkelansatzes schmales rotes Band, darunter breites schwarzes Band; Fuß bis auf tg. Außenkante rot / *Boden*: nicht zu erkennen / *innen*: breites schwarzes Band am Rand; im unteren Teil schmales rotes Band und etwas breiteres schwarzes Band; zentraler kleiner schwarzer Punkt

Provenienz/Stil: lokal

Vergleiche: *Toera 1*, Nr. 995, S. 91, Abb. 44, Taf. 68; *Corinth 15.3*, Nr. 1728 (Inv.nr. KV 546), S. 312, Taf. 67 und Nr. 1731 (Inv.nr. KV 895), Taf. 67; *Caskey / Amandry 1952*, Nr. 199 (Inv.nr. 49.73), S. 196, Taf. 53; *Perachora 2*, S. 321, Nr. 3354+3355 Taf. 124; *Cook 1953*, Nr. B 4 + B 6, S. 42-44, Abb. 17, Taf. 19

HP 2703 **Kotyle**

Taf. 146

Fundort: FG 8 bei Grab 11

Datierung: ---

Zustand: intakt; Bemalung auf Außenseite matt und verblasst

Maße: H 3,9 cm / D Boden 3,3 cm / D Rand 5,4 cm

Scherben: *im Kern*: 7.5 YR 7/8 (reddish yellow); *außen*: 10 YR 8/3 (very pale brown); B 2

Form: ausladender Standring; Wandung verjüngt sich zum Rand; Rand in der Henkelzone fast vertikal aufsteigend; kleine, annähernd runde Henkel horizontal am Rand

Bemalung: tg.; schwarz und rot bemalt / *außen*: dünnes rotes Band um den Rand; unter den Henkeln ein rotes und ein schwarzes Band; kurz vor dem Umbruch zum Fuß schmales schwarzes Band; Außenseite des Fußes rot / *Boden*: Standfläche rot; schwarzes Band um Bodenplatte, zentraler schwarzer Punkt / *innen*: dünnes rotes Band um den Rand; ein schwarzes Band in Henkelhöhe; in der Mitte der Wandung ein rotes und ein schwarzes Band; ein rotes Band um den Boden und ein zentraler dicker schwarzer Punkt

Provenienz/Stil: lokal

Vergleiche: ---

HP 2704 (MN 32328) **Tasse**

Taf. 141

Fundort: FG 8 bei Grab 11

Datierung: 3. V. 6. Jh. v. Chr.

Zustand: intakt

Maße: H 3,2 cm; D Boden 2,9 cm / D Rand 4,8 cm

Scherben: *im Kern*: 7.5 YR 7/8 (reddish yellow), *außen*: 10 YR 8/6 (yellow); B 2

Form: Körper HP 2324 ähnlich, Fuß und Henkel anders / einhenklig; flacher Boden abgesetzt vom Körper durch leichte Einkehlung; unterer Körper kugelförmig; oberer Teil mit abgesetztem leicht konkavem Rand, der sich verjüngt; oben abgeflachter, unten ovaler Bandhenkel

Bemalung: tg.; Spuren von rötlich gelbem Slip (7.5 YR 6/6, reddish yellow)

Provenienz/Stil: lokal

Vergleiche: ---

HP 2705 **Kylix**

Taf. 146

Fundort: FG 8 bei Grab 11

Datierung: ---

Zustand: wieder zusammengesetzt außer etwa einem Drittel der Schale und des unteren Fußes; viele nicht anpassende Frr.; Überzug matt und vor allem außen abgerieben

Maße: erh. H Fr. 4,4 cm / D Rand 7 cm

Scherben: *im Kern*: 5 YR 6.5/8 (reddish yellow); *außen*: 7.5 YR 7.5/6 (reddish yellow); B 2

Form: hohler Fußstiel biegt unten nach außen; flache Schale; scharfer Umbruch in H der Henkel; Rand biegt wieder nach außen um; Rand gerundet

Bemalung: schwarze und rote Bemalung / *außen*: Rand rotes Band; in Henkelzone vertikale Striche; unter den Henkeln rotes Band; Ansatz zum Fußstiel breites rotes Band / *innen*: Fußstiel im unteren Teil rot; kurz unter dem Rand schmales schwarzes Band; am Umbruch des Randes breiteres rotes und schwarzes Band; etwa in der auf dem Schalenboden rotes und schwarzes Band, um das Zentrum ein schwarzes Band, in der Mitte größerer roter ausgefüllter Kreis / *Tondo* (ein nicht anpassendes Fragment): ausgefüllte rote Kreise im Zentrum des Bodens

Provenienz/Stil: lakonisch

Vergleiche: ---

HP 2706 **Dreifuß-Pyxis ohne Deckel**

Taf. 146

Fundort: FG 8 bei Grab 11

Datierung: 1. V. 6. Jh. v. Chr.

Zustand: Schale intakt; kein Deckel erh.; Überzug abgerieben und verblasst

Maße: H Dose 3,9 cm / D Boden 7,2 cm / D Rand 7,9 cm

Scherben: 5 Y 8/3 (pale yellow); B 2

Form: *Dose*: Dreifuß; breite flache Pyxis mit konkaven Seiten; vorragender Rand mit horizontaler Kehle; horizontale Kehle um Wandung herum kurz unter dem Rand; Rand oben abgeflacht mit Rille um innere Kante

Bemalung: schwarzer Überzug, Rot hinzugefügt / *Dose*: *außen*: rot auf der Ober- und Außenseite des Randes; unter dem Rand 2 schwarze Bänder; in der Mitte der Wandung breites rotes Band; ein schwarzes Band; auf der Mitte der Wandungen der Dreifüße vertikale schwarze Striche oben

und unten von schwarzen Bändern begrenzt; über den Dreifüßen 2 schwarze Bänder / *Boden*: tg. / *innen*: ein dünnes schwarzes Band kurz unter dem Rand; ein dünnes schwarzes Band kurz vor dem Umbruch zum Boden; im Boden schwarzer Kreis um zentralen Punkt

Provenienz/Stil: korinthisch

Vergleiche: *Corinth* 7.5, Nr. 71 (Inv.nr. T-1371), S. 48, Abb. 5, Taf. 6; *Corinth* 13, Nr. 165-d (Inv.nr. T 3096), S. 188, Taf. 88 und Nr. 186-3 (Inv.nr. T 3046), S. 196, Taf. 28 und Nr. 239-3 (Inv.nr. T 1371), S. 208, Taf. 32; *Corinth* 15.3, Nr. 1394 (Inv.nr. KP 1380), S. 251, Taf. 58 und Nr. 1395 (Inv.nr. KP 1345), S. 251, Taf. 58; *Allegro et al.* 1976, Nr. 25 (Inv.nr. H71.1351,1), S. 608, Taf. 99.3

HP 2707 Kotyle

Taf. 147

Fundort: Grabgrube Grab 14

Datierung: M. 6. Jh. v. Chr.

Zustand: intakt; Überzug abplatzend

Maße: H 6,7 cm / D Boden 5,8 cm / D Rand 9,8 cm

Scherben: 10 YR 8/6 (yellow); B 3

Form: ausladender Standring; Wandung verjüngt sich zum Rand; Rand gerundet; annähernd runde Henkel horizontal unter dem Rand

Bemalung: dünner schwarzer Überzug, graubraun gebrannt, Rot hinzugefügt / *außen*: obere zwei Drittel der Wandung schwarz; rotes Band unter den Henkeln, 2 rote Bänder über den Strichen; auf dem Fuß rotes Band / *Boden*: auf der Standfläche des Fußes schwarzes Band; nach dem Umbruch 2 rote Bänder; um zentralen schwarzen Punkt rotes Band / *innen*: schwarz

Provenienz/Stil: korinthisch

Vergleiche: *Corinth* 13, Nr. 164-2 (Inv.nr. T 3179), S. 188, Abb. 11, Taf. 25 und Nr. 171-2 (Inv.nr. T 2619), S. 190, Taf. 26 und Nr. 203-2 (Inv.nr. T 2995), S. 200, Taf. 31. 92 und Nr. 213-4 (Inv.nr. T 1836), S. 202, Taf. 32 und Nr. 224-3 (Inv.nr. T 3052), S. 205, Taf. 33

Erwähnung: *Rafn* 1991b, Abb. 9

HP 2708 Kylix, 'Doric cup'

Taf. 148–149

Fundort: Grabgrube Grab 14

Datierung: 550 – 530 v. Chr.

Zustand: wieder zusammengesetzt; Überzug an Außenseite stark abgerieben

Maße: H 11,6 cm / D Fuß 6,2 cm / D Rand 15,2 cm

Scherben: 7.5 YR 5/3 (brown) bis 2.5 YR 6/8 (light red); B 3

Form: konischer Fuß mit Torus außen; kegelförmiger, hohler Fußstiel, oberer Teil des Fußstiels gerillt, kleiner Absatz am Übergang von Körper zu Fußstiel; flache Schale; an der Ansatzstelle der Henkel kleiner scharfer Knick der Wandung nach innen; von der Wandung abgesetzter konkaver und gerundeter Rand, der dicker ist als die Wandung; runde, aufsteigende Henkel unter dem abgesetzten Rand

Bemalung: trüber schwarzer Überzug, unregelmäßig rot bis gräulich schwarz gebrannt, metallischer Glanz im Inneren / *außen*: Schale schwarz; oberer Teil des Fußstiels mit Rillen tg. / *Fuß*: Standfläche tg. / *innen*: Schale schwarz; im Inne-

ren des Fußstiels untere Hälfte schwarz, obere Hälfte tg.

Provenienz/Stil: lakonisch

Vergleiche: *di Vita* 1959, S. 294, Abb.1; *Stibbe* 1972, S. 17-18. 39. 43, Nr. 237 (Inv.nr. Syrakus 9322), S. 144-145, Abb. 57, Taf. 84; *Stibbe* 1975, S. 39, Taf. 5,2 (Taranto, Museo Nazionale, tomba in via Ramellini, 4.7.1922); *Schaus* 1985, Nr. 235, S. 44, Abb. 4; *Rafn* 1991a, 166; *Agora* 12, Nr. 397, S. 91, Taf. 19; *Olympia* 8, K 685, S. 193, Taf. 40,5

Erwähnung: *Rafn* 1991b, Abb. 9

Publikation: *Rafn* 1991a; *Stibbe* 1994, Nr. G 70a (= HP 2708), S. 80. S. 197

HP 2709 (MN 32322) Kylix, 'Doric cup'

Taf. 150–151

Fundort: Grabgrube Grab 14

Datierung: 550 – 530 v. Chr.

Zustand: wieder zusammengesetzt, Überzug gut erh.

Maße: H 11 cm / D Fuß 6,1 cm / D Rand 15,5 cm

Scherben: 7.5 YR 7/5 (pink to reddish yellow); B 3

Form: HP 2708 sehr ähnlich, Fuß weniger schwer und Rand etwas ausladender, gerillter Teil des Fußstiels enger und Rillen um Fußstiel flacher / nach einer Seite ein wenig schief; schwerer Fuß; konischer Fußstiel mit leichten Abdrehsuren außen; am Fußstielansatz erhöhte Leiste mit scharfer Kante; flache Schale; in H des oberen Henkelansatzes scharfer Umbruch zum Rand; Rand abgesetzt und leicht schräg nach außen aufsteigend und gerundet

Bemalung: metallisch schwarzer Überzug, an einzelnen Stellen trübe / *außen*: schwarz bis auf tg. Ansatz zum Fußstiel / *Fuß*: Standfläche tg. / *innen*: schwarz; unteres Drittel im Inneren des Fußstiels schwarz

Provenienz/Stil: lakonisch

Vergleiche: *di Vita* 1959, S. 294, Abb.1; *Stibbe* 1972, S. 17-18. 39. 43, Nr. 237 (Inv.nr. Syrakus 9322), S. 144-145, Abb. 57, Taf. 84; *Stibbe* 1975, S. 39, Taf. 5,2 (Taranto, Museo Nazionale, tomba in via Ramellini, 4.7.1922); *Olympia* 8, Nr. K 685, S. 193, Taf. 40,5; *Agora* 12, Nr. 397, S. 91, Taf. 19; *Schaus* 1985, Nr. 235, S. 44, Abb. 4; *Rafn* 1991a, 166

Erwähnung: *Rafn* 1991b, Abb. 9

Publikation: *Rafn* 1991a; *Stibbe* 1994, Nr. G 70 (= HP 2709), S. 80. S. 197. Abb. 283

HP 2710 Kleeblatt-Oinochoe

Taf. 152

Fundort: Grabgrube Grab 9

Datierung: 600/590 – 570 v. Chr.

Zustand: intakt; Überzug an einigen Stellen gut erh.

Maße: H 4,8 cm / D 4,8 – 5 cm / D Boden 4 – 4,4 cm

Scherben: 7.5 YR 6.5/6 (reddish yellow); B 2

Form: handgeformt; leicht konvexer Boden, in der Mitte verdickt; gedrungener, annähernd kugelförmiger Körper; kurzer einziehender Hals; Kleeblatt-Mündung mit sich verjüngendem Rand; ein Bandhenkel; Körper unregelmäßig geformt; unterschiedlicher Durchmesser

Bemalung: tg. mit hellrosa Slip (7.5 YR 8/4, pink), an einigen Stellen gut erh.

Provenienz/Stil: korinthisch

Vergleiche: *Corinth* 13, Nr. 142-c (Inv.nr. T 3082), S. 174, Taf. 19 und Nr. 170-2 (Inv.nr. T 1537), S. 190, Taf. 27; *Cas-*

key / *Amandry* 1952, Nr. 272 (Inv.nr. 49.12), S. 205, Taf. 57
Erwähnung: *Rafn* 1991b, 61

HP 2711 **Widdergestaltiges Salbgefäß**

Taf. 152

Fundort: Grabgrube Grab 9

Datierung: 2. V. 6. Jh. v. Chr.

Zustand: wieder zusammengesetzt außer einiger kleiner Teile; Oberfläche stark abgeplatzt

Maße: H 6,4 cm / L 7,2 cm / B 3,2 cm

Scherben: 5 Y 8/3 (pale yellow); B 2

Form: handgeformt; auf den Beinen kauender Widder; kurzer schwerer Körper, runde Brust und Hinterteil; breiter Hals, der mehr in den Körper übergeht als eigenständig zu sein; Kopf mit gebogenen Hörnern endet in kleinem spitzen Maul; Hörner zum größten Teil abgebrochen; kurzer Schwanz; Beine längs unter dem Körper, sind z. T. abgebrochen; mittig auf der Oberseite des Kopfs lochförmige Öffnung, Tierkörper ist hohl

Bemalung: tg., keine Bemalung erh.; auf der Oberseite blass gelber Slip (2.5 Y 7/3, pale yellow), der nur an einigen wenigen Stellen erh. ist

Provenienz/Stil: korinthisch

Vergleiche: *Robinson* 1906, S. 425-426, Abb. 5; *Higgins* 1959, Nr. 1672 (Inv.nr. 68.1-10.715), S. 41, Taf. 28; *Ducat* 1963, Nr. C.1. (Athen Musée National, Inv.nr. MN 9771), S. 456, Abb. 27; *Tocra* 1, Nr. 69, S. 155, Taf. 102 und Nr. 70, S. 155, Taf. 102; *Corinth* 15.3, Nr. 1430 (Inv.nr. KP 1064), S. 257, Taf. 59 und Nr. 1431 (Inv.nr. KP 1065), S. 257, Taf. 59 und Nr. 1432 (Inv.nr. KP 1060), S. 257, Taf. 59; *Spathi* 2007, S. 152, 156, Nr. 353 (Inv.nr. T182), S. 175, Taf. 51 und Nr. 355 (Inv.nr. T184), S. 175, Taf. 51

Erwähnung: *Rafn* 1991, 61

HP 2712 **Pithos**

Fundort: Bestattungsgefäß in Grab 9

Datierung: ---

Zustand: intakt?

Maße: H 75 cm / D 59 cm / D Rand innen: 28 cm / D Rand außen 45 cm

Scherben: 3.75 YR 6.5/3.5 (pink to light reddish brown); G 3

Provenienz/Stil: lokal

Vergleiche: ---

Bemerkung: verschollen; 2006 im Magazin nicht auffindbar

HP 2713 **Lekanis mit Deckel**

Taf. 153

Fundort: FG 1 bei Grab 27

Datierung: A. 4. V. 5. Jh. v. Chr.

Zustand: wieder zusammengesetzt außer kleiner Wandungs- und Deckelfrr.

Maße: H mit Deckel 7 cm / H Dose 3,8 cm / H Deckel 3,7 cm / D 9 cm / D Boden 4 cm / D Rand 8 cm / D Deckel 8,8 cm / D Knauf 2,4 cm

Scherben: 10 YR 8/4 (very pale brown) bis 2.5 Y 8/4 (pale yellow); B 2

Form: *Dose:* kleiner ausladender Standring; Fuß unregelmä-

Big, kein konzentrischer Kreis; Rand mit leichtem Knick von der Schale abgesetzt und leicht nach innen einziehend; Rand verjüngt sich und bildet Flansch / *Deckel:* gewölbter Deckel; 2 Absätze um den Knauf; Knauf umgedrehter, abgeflachter Kegel; auf der Oberseite kleine kegelförmige Vertiefung

Bemalung: tg.; blass gelber Slip (2.5 Y 7.5/4, pale yellow) auf der Außenseite

Provenienz/Stil: korinthisch

Vergleiche: *Corinth* 13, Nr. 404-2 (Inv.nr. T 1102), S. 265, Taf. 65 und Nr. 405-5 (Inv.nr. T 1115), S. 265, Abb. 16, Taf. 65 und Nr. X-228 (Inv.nr. T 2714), S. 324, Abb. 16

HP 2714 **Lekanis mit Deckel**

Taf. 154

Fundort: FG 1 bei Grab 27

Datierung: 2. H. 5. Jh. v. Chr.

Zustand: wieder zusammengesetzt; Überzug stark abgerieben

Maße: H mit Deckel 6,6 cm / H Dose 3,4 cm / H Deckel 4 cm / D 10,2 cm / D Boden 6,2 cm / D Rand 9,2 cm / D Deckel 10 cm / D Knauf 3,8 cm

Scherben: 10 YR 8/3 (very pale brown); B 2

Form: *Dose:* HP 1954 ähnlich / breiter Fuß; flache gedrungene Schale; über den Henkelansätzen Flansch; Rand zieht über dem Flansch leicht nach innen ein und steigt fast vertikal nach oben, verjüngt sich; drei runde Omega-Henkel, deren Griffe stark nach oben gebogen sind / *Deckel:* gewölbter Deckel; sich verjüngender Rand; umgedrehter Kegel auf einem kurzen Stiel als Knauf; im Inneren erhöhte Kante um abgestufte zentrale Vertiefung

Bemalung: schwarzer Überzug, rot bis grau bis schwarz auf dem Deckel gebrannt; Rot hinzugefügt / *Dose:* *außen:* um den Rand schwarzes Band, unter den Henkeln schwarzes Band, Fuß schwarz / *Boden:* tg. / *innen:* am Rand schmales schwarzes Band; Schalenwandung schwarz; Boden tg. / *Deckel:* *außen:* schwarz / *Knauf:* schwarz / *innen:* schwarz

Provenienz/Stil: korinthisch

Vergleiche: *Corinth* 13, Nr. 320-3 (Inv.nr. T 604), S. 235, Taf. 46; *Corinth* 15.3, Nr. 1056 (Inv.nr. KP 841), S. 199, Taf. 46

HP 2715 **Kotyle**

Taf. 153

Fundort: FG 1 bei Grab 27

Datierung: 3. V. 5. Jh. v. Chr.

Zustand: wieder zusammengesetzt außer kleiner Frr.; Überzug abplatzend

Maße: H 4,3 cm / D Boden 3 cm / D Rand 6 cm

Scherben: *im Kern:* 5 YR 7/6 (reddish yellow); *außen:* 10 YR 8/3.5 (very pale brown); B 2

Form: kleiner Fuß; Wandung verjüngt sich zum Rand; runde horizontale Henkel direkt am Rand

Bemalung: HP 2380 ähnlich / schwarzer Überzug, Rot hinzugefügt / *außen:* in Randzone vertikale Striche; direkt darunter breites schwarzes Band, breites rotes Band; dünne schwarze Linie; Unterteil der Wandung und Fuß schwarz / *Boden:* Standfläche schwarz, in der Mitte tg. / *innen:* Rand schwarzes Band, direkt darunter rotes Band, direkt darun-

ter inklusive Boden schwarz
Provenienz/Stil: korinthisch
Vergleiche: *Corinth* 7.5, Nr. 139 (Inv.nr. KP-541), S. 61, Taf. 11 und Nr. 170 (Inv.nr. C-34-1008), S. 65, Abb. 9, Taf. 11; *Corinth* 13, Nr. 327-1 (Inv.nr. T 3013), S. 238, Taf. 47; *Corinth* 15.3, Nr. 991 (Inv.nr. KP 532), S. 186, Taf. 44

HP 2716 Kotyle

Taf. 154

Fundort: EF bei Grab 27
Datierung: 1. H. 5. Jh. v. Chr.
Zustand: wieder zusammengesetzt außer kleiner Frr.
Maße: H 3,1 cm / D Boden 3,2 cm / D Rand 4,9 cm
Scherben: 10 YR 8/3.5 (very pale brown); B 2
Form: Fuß ausbiegend und flach; Wandung verjüngt sich zum Rand; lange runde Henkel horizontal am Rand
Bemalung: HP 2720 ähnlich / schwarzer Überzug, Rot hinzugefügt / *außen*: auf der Kante des Randes dünne schwarze Linie; in Randzone schwarzes Zickzackmuster; breiteres rotes Band; dünnes schwarzes Band; breites schwarzes Band; breites schwarzes Band bis auf den Fuß; Außenkante des Fußes tg. / *Boden*: Standfläche schwarz; zentraler kleiner schwarzer Punkt / *innen*: schwarz
Provenienz/Stil: korinthisch
Vergleiche: *Tocra* 2, S. 9 und Nr. 1942, S. 14, Taf. 8; *Corinth* 7.5, Nr. 125 (Inv.nr. T-2902), S. 60, Abb. 7, Taf. 10 und Nr. 131 (Inv.nr. CP-588), S. 61, Abb. 7, Taf. 10 und Nr. 624 (Inv.nr. KV-730), S. 146, Abb. 28, Taf. 39; *Corinth* 13, Nr. 250-9 (Inv.nr. T 2833), S. 211, Taf. 35 und Nr. 284-1 (Inv.nr. T 1668), S. 224, Taf. 40 und Nr. 285-1 (Inv.nr. T 1674), S. 225, Taf. 40 und Nr. 287-1 (Inv.nr. T 1757), S. 225, Taf. 40 und Nr. 291-2 (Inv.nr. T 1638), S. 226, Taf. 41; *Corinth* 18.1, Nr. 567 (Inv.nr. C-62-795), S. 175, Taf. 52

HP 2717 Kotyle

Taf. 155

Fundort: EF bei Grab 16
Datierung: 2. H. 6. Jh. v. Chr.
Zustand: wieder zusammengesetzt außer kleiner Wandungs- und Randfrr. und einem Henkel
Maße: H 7,2 cm / D Boden 5,2 cm / D Rand 10 cm
Scherben: 5 YR 6/8 (reddish yellow); Überzug 5 BG 4.5/1 (dark greenish gray to greenish gray) gebrannt; B 2
Form: ausladender Standring; Boden in der Mitte verdickt; Wandung verjüngt sich zum Rand
Bemalung: schwarzer Überzug, an den meisten Stellen grünlich grau gebrannt / *außen*: schwarz bis auf die Außenkante des Fußes / *Boden*: tg. / *innen*: schwarz
Provenienz/Stil: korinthisch
Vergleiche: *Corinth* 13, Nr. 218-1 (Inv.nr. T1730), S. 203, Abb. 11, Taf. 92 und Nr. 249-2 (Inv.nr. T1707), S. 210, Abb. 11

HP 2718 (MN 32317) Kylix, Typ B

Taf. 156–157

Fundort: Grabgrube Grab 16
Datierung: E. 6. Jh. v. Chr.
Zustand: wieder zusammengesetzt außer kleiner Frr.

Maße: H 7,1 cm / D Fuß 7 cm / D Rand 16,8 cm
Scherben: 5 YR 6/8 (reddish yellow); B 2
Form: Fuß mit Torus außen; Fuß vom Fußstiel durch deutliche Wulst abgesetzt; kurzer Fußstiel mit konischem Innenren; flache Schale; Wandung verjüngt sich zum Rand
Bemalung: dünner, schwarzer Überzug, braun bis schwarz gebrannt, Rot hinzugefügt / *außen*: Rand schwarz; in Henkelzone Band aufrechter, schwarzer Palmetten mit Binneritzungen auf einer Kreiskette mit Punkten, zwischen den Palmetten vertikale schwarze Linien, auf Seite A zehn Palmetten und auf Seite B elf Palmetten; auf einigen wenigen Palmetten geringe Spuren roter Farbe / *Boden*: Standfläche tg.; untere zwei Drittel des Fußstiels schwarz / *innen*: am Rand tg. Streifen; Schale schwarz; im Tondo um zentralen kleinen schwarzen Punkt dünner, kleiner, schwarzer und dickerer, größerer Kreis
Provenienz/Stil: attisch
Vergleiche: *Fellmann* 1990, S. 36

HP 2719 (MN 32330) Konvexe Pyxis mit aufrechten Henkeln und Deckel

Taf. 158

Fundort: Grabgrube Grab 16
Datierung: 1. V. 5. Jh. v. Chr.
Zustand: intakt außer Abplatzungen am Rand des Deckels; Überzug abgerieben
Maße: *Dose*: H 9,8 cm / D 11,2 cm / D Boden 6,8 cm / D Rand 4,9 cm; *Deckel*: H 2,9 cm / D 6,5 cm / D Knauf 2 cm
Scherben: 10 YR 8/4 (very pale brown); B 2
Form: HP 2725 und HP 2727+2728 ähnlich / *Dose*: konvexe Form, kleiner, nur wenig ausladender Fuß, kugelförmiger Körper, abfallende Schulter, schräg aufgerichteter, sich verjüngender Rand, runde und von der Schulter fast vertikal aufsteigende Henkel / *Deckel*: vertikaler sich verjüngender Rand, schräg aufsteigende Oberseite, niedriger doppelkonischer Knauf mit abgeflachter Oberseite
Bemalung: HP 2725 ähnlich / matter schwarzer Überzug, Rot hinzugefügt / *Dose*: *außen*: Rand bis zum oberen Henkelansatz schwarz; auf der Schulter schwarzes Granatapfelmuster; auf dem Umbruch von Schulter zu Körper 4 schmale rote Bänder; im oberen Bereich des Bauches Reihe schwarzer, ungleicher, großer Tropfen und versetzt darunter und dazwischen kleinere, ebenfalls etwas ungleiche, rote Tropfen; Tropfenmuster begrenzt von rotem Band; auf dem unteren Teil der Wandung breites schwarzes, breites rotes, breites schwarzes Band und rote Linie; Fuß schwarz / *Boden*: tg. / *innen*: am Rand schmales rotes Band; der Rest tg.; *Deckel*: *außen*: am Rand breites rotes Band, kurz vor dem Umbruch zur Oberseite schwarzes Band, das sich auf diese fortsetzt; auf der Oberseite schwarzes Band, 2 schmale rote Bänder, breites schwarzes Band, um den Knaufansatz schwarzes Band / *Knauf*: Seite schwarz, schräge Kante tg., auf der Oberseite außen schwarzes Band / *innen*: tg.
Provenienz/Stil: korinthisch
Vergleiche: *Ure* 1927, Kat.nr. 82 Grab 126, S. 95, Taf. 12; *Corinth* 7.5, Nr. 48 (Inv.nr. C-31-174), S. 44-45, Taf. 4 und Nr. 49 (Inv.nr. CP-635), S. 45, Taf. 4; *Rafn* 1979, Nr. 1971-9:6 (Inv.nr. 71.502:7), S. 17. 20, Abb. 17. 18 und Nr. 1971-9:7 (Inv.nr. 71.502:8), S. 20-21, Abb. 17. 18 und Nr. 1971-9:9 (Inv.nr. 71.502:10), S. 22, Abb. 17. 18

HP 2720 Kotyle

Taf. 155

Fundort: Grabgrube Grab 16Datierung: 1. V. 5. Jh. v. Chr.Zustand: wieder zusammengesetzt außer kleiner Frr.; Übergang stark abgeriebenMaße: H 3,5 cm / D Boden 3,1 cm / D Rand 5 cmScherben: 2.5 Y 7/2 (light gray); B 2Form: HP 2790 ähnlich / leicht ausladender, flacher Fuß; Wandung verjüngt sich zum Rand; kleine runde Henkel horizontal unter dem RandBemalung: HP 2716, HP 2720 und HP 3064 ähnlich / schwarzer Überzug, Rot hinzugefügt / *außen:* Kante des Randes schwarz; horizontales Zickzackband in Henkelzone begrenzt von schmalem schwarzen Band; breites rotes Band; 2 schwarze Linien; breites schwarzes Band; Fuß schwarz / *Boden:* außen schwarzes Band / *innen:* schwarzProvenienz/Stil: korinthischVergleiche: *Corinth* 7.5, Nr. 125 (Inv.nr. T-2902), S. 60, Abb. 7, Taf. 10 und Nr. 131 (Inv.nr. CP-588), S. 61, Abb. 7, Taf. 10 und Nr. 624 (Inv.nr. KV-730), S. 146, Abb. 28, Taf. 39; *Corinth* 13, Nr. 284-1 (Inv.nr. T 1668), S. 224, Taf. 40 und Nr. 287-1 (Inv.nr. T 1757), S. 225, Taf. 40 und Nr. 291-2 (Inv.nr. T 1638), S. 226, Taf. 41; *Corinth* 18.1, Nr. 567 (Inv.nr. C-62-795), S. 175, Taf. 52; *Kerameikos* 9, Nr. 31-5 (Inv.nr. KER 8333), S. 94, Taf. 47,1 und Nr. 50-2 (Inv.nr. KER 8217), S. 101, Taf. 49,1**HP 2721 Kotyle**

Taf. 159

Fundort: Grabgrube Grab 16Datierung: E. 6. Jh. v. Chr.Zustand: intakt; Überzug abgerieben und abplattendMaße: H 3,5 cm / D Boden 3,9 cm / D Rand 5,8 cmScherben: 10 YR 7.5/4 (very pale brown); B 2Form: HP 2790 ähnlich und HP 1942 etwas ähnlich / flacher leicht ausbiegender Fuß; Wandung verjüngt sich zum Rand; runde, horizontale Henkel am RandBemalung: HP 2767 ähnlich / schwarzer Überzug, Rot hinzugefügt / *außen:* in Henkelzone Zickzackmuster begrenzt von schwarzer Linie; breites rotes Band; rote Linie; breites schwarzes Band; schmales schwarzes Band; Fuß schwarz / *Boden:* Außenkante tg.; zentraler schwarzer Punkt / *innen:* schwarzProvenienz/Stil: korinthischVergleiche: *Corinth* 7.5, Nr. 125 (Inv.nr. T-2902), S. 60, Abb. 7, Taf. 10 und Nr. 131 (Inv.nr. CP-588), S. 61, Abb. 7, Taf. 10 und Nr. 624 (Inv.nr. KV-730), S. 146, Abb. 28, Taf. 39; *Corinth* 13, Nr. 287-1 (Inv.nr. T 1757), S. 225, Taf. 40; *Corinth* 18.1, Nr. 567 (Inv.nr. C-62-795), S. 175, Taf. 52**HP 2722 Kylix, Typ C**

Taf. 160–162

Fundort: Grabgrube Grab 16Datierung: um 500 v. Chr.Zustand: wieder zusammengesetztMaße: H 7,6 cm / D Boden 8,8 cm / D Rand 18,2 cmScherben: 5 YR 6.5/6 (reddish yellow); B 2Form: dicker Fuß mit Torus außen; Fußstiel mit konischem

Inneren; flache Wulst am Übergang von Fußstiel zu Fuß, Rille darüber und darunter; flache Schale; Rand in H der Henkel durch scharfen Knick abgesetzt; konkaver, abgerundeter Rand; annähernd runde, aufsteigende Henkel

Bemalung: HP 2724 und HP 2757 sehr ähnlich / metallisch schwarzer Überzug, am Boden grau gebrannt; Rot hinzugefügt / *außen:* schwarz bis auf tg. Henkelfelder; auf flacher Wulst am Übergang von Fußstiel zu Fuß rotes Band; Außenkante des Fußes tg. / *Boden:* Standfläche tg.; Fußstiel schwarz; Unterseite des Tondo tg. bis auf schwarze Linie um zentralen kleinen schwarzen Punkt / *innen:* schwarzProvenienz/Stil: attischBenutzungsspuren: Ritzungen mittig auf dem Rand und unter einem HenkelVergleiche: *Agora* 12, Nr. 403 (Inv.nr. P 1167), S. 263, Taf. 19 und Nr. 404 (Inv.nr. P 20757), S. 263, Taf. 19; *Kerameikos* 7.2, Nr. 147-4 (Inv.nr. KER 21112), S. 48, Taf. 28,4 und Nr. 221-5 (Inv.nr. KER 17830), S. 40, Taf. 34,1 und Nr. 298-3 (Inv.nr. KER 21242), S. 86, Taf. 59,2, Beil. 1; *Kerameikos* 9, Nr. 10-2 (Inv.nr. 4048), S. 87, Taf. 14,4 und Nr. 12-1 (Inv.nr. KER 8318), S. 87, Taf. 21,1; *Thompson* 1956, Nr. 19f (Inv.nr. 25275), S. 61, Taf. 19f**HP 2723 Kotyle**

Taf. 159

Fundort: Grabgrube Grab 16Datierung: 1. V. 5. Jh. v. Chr.Zustand: wieder zusammengesetzt außer kleiner Frr., Übergang stark abgeriebenMaße: H 3,4 cm / D Boden 3,2 cm / D Rand 5,2 cmScherben: 10 YR 8/2 (very pale brown) bis 2.5 Y 8/2 (pale yellow); B 2Form: kleiner flacher Fuß; Wandung verjüngt sich zum Rand; kleine runde Henkel horizontal am RandBemalung: HP 2319, HP 2720, HP 3064 ähnlich / schwarzer Überzug, Rot hinzugefügt / *außen:* in Henkelzone Zickzackmuster schwach zu erkennen; breites rotes Band; schwarze Linie; breites schwarzes Band; Fuß schwarz / *Boden:* außen schwarzes Band; zentraler kleiner schwarzer Punkt / *innen:* schwarzProvenienz/Stil: korinthischVergleiche: ---**HP 2724 Kylix, Typ C**

Taf. 163–164

Fundort: Grabgrube Grab 16Datierung: 4. V. 6. Jh. v. Chr.Zustand: wieder zusammengesetzt außer kleiner Frr.; Übergang gut erh.Maße: H 7,5 cm / D Boden 7,4 cm / D Rand 17,8 cmScherben: 10 YR 6/4 (light yellowish brown) bis 5 YR 7/6 (reddish yellow); B 3Form: HP 3129 sehr ähnlich / konkaver gerundeter Rand; Rand von Wandung in H der Henkel durch scharfen Knick abgesetzt; flache Schale; dicker Boden; sehr kurzer Fußstiel, leicht konvex, innen konisch; Oberseite des Fußes fällt sanft ab; dicker Fuß mit Torus außenBemalung: HP 2722 und HP 2757 sehr ähnlich / schwarzer Überzug, kräftig metallisch glänzend / *außen:* schwarz bis

auf tg. Außenkante des Fußes und tg. Henkelfelder / *Boden*: Standfläche tg.; fast gesamtes Innere des Fußstiels schwarz; Tondo-Unterseite tg. / *innen*: schwarz

Provenienz/Stil: attisch

Vergleiche: *Agora* 12, Nr. 399 (Inv.nr. P 17802), S. 263, Taf. 19; *Kerameikos* 7.2, Nr. 18-2 (Inv.nr. KER 17814), S. 15, Taf. 9.1 und Nr. 147-4 (Inv.nr. KER 21112), S. 48, Taf. 28,4; *Thompson 1956*, Nr. 19d (Inv.nr. 25276), S. 61, Taf. 19d

HP 2725 Konvexe Pyxis mit aufrechten Henkeln ohne Deckel

Taf. 165

Fundort: Grabgrube Grab 17

Datierung: 1. V. 5. Jh. v. Chr.

Zustand: wieder zusammengesetzt außer einiger Wandungsfr., Überzug abgerieben

Maße: H 10,5 cm / D 12,4 cm / D Boden 7,8 cm / D Rand 5,5 cm

Scherben: 7.5 YR 7.5/6 (reddish yellow); B 2

Form: HP 2719 und HP 2727+2728 ähnlich / konvexe Form; ausladender, aber recht flacher Fuß; kugelförmiger Körper mit vertikal sich verjüngendem Rand; runde, vertikal von der Schulter aufsteigende Henkel

Bemalung: HP 2719 ähnlich / schwarzer Überzug, ungleichmäßig gebrannt, Rot hinzugefügt / *außen*: Rand und Übergang zur Schulter schwarz; auf der Schulter schwarzes Granatapfel-Muster; unter den Henkeln 3 rote Linien; an der Stelle des größten Umfangs rote Kette mit Lotusknospen, alternierend in rot und schwarz; darunter ein dünnes rotes und ein breites schwarzes, ein breites rotes und ein breites schwarzes Band; in dem unteren Teil der Wandung nur ein schmales rotes Band; Übergang zum Fuß und Fuß schwarz / *Boden*: tg. / *innen*: Rand schwarz; der Rest tg.

Provenienz/Stil: korinthisch

Vergleiche: *Tocra* 1, Nr. 148, S. 31, Taf. 12; *Corinth* 7.5, Nr. 48 (Inv.nr. C-31-174), S. 44-45, Taf. 4 und Nr. 49 (Inv.nr. CP-635), S. 45, Taf. 4; *Corinth* 15.3, Nr. 913 (Inv.nr. KP 1477), S. 175, Taf. 42; *Rafn 1979*, Nr. 1971-9:3 (Inv.nr. 71.502:4), S. 15, 17, Abb. 17, 18 und Nr. 1971-9:6 (Inv.nr. 71.502:7), S. 17, 20, Abb. 17, 18 und Nr. 1971-9:7 (Inv.nr. 71.502:8), S. 20-21, Abb. 17, 18 und Nr. 1971-9:9 (Inv.nr. 71.502:10), S. 22, Abb. 17, 18

Erwähnung: *Rafn 1984*, 308

HP 2726 (MN 32329) Konvexe Pyxis mit aufrechten Henkeln und Deckel

Taf. 166–167

Fundort: Grabgrube Grab 17

Datierung: 1. V. 5. Jh. v. Chr.

Zustand: wieder zusammengesetzt außer kleiner Wandungs- und Deckelfr., Überzug stark abgerieben

Maße: *Dose*: H 10,7 cm / D 11,8 cm / D Boden 6,6 cm / D Rand 5,3 cm; *Deckel*: H 4 cm / D 6,6 cm / D Knauf 1,4 cm

Scherben: *im Kern*: 5 YR 7/8 (reddish yellow); *außen*: 10 YR 8/6 (yellow); B 2

Form: HP 2744, HP 2750, HP 2771+2785, HP 2775+2783 und HP 3173 ähnlich / *Dose*: konvexe Form, hoher, ausladender Fuß, kugelförmiger Körper, abfallende Schulter,

Schulter vom Rand durch kleinen Absatz abgesetzt, schräg aufsteigender Rand, runde Henkel von der Schulter vertikal aufsteigend, dezentral im Boden sehr kleines Loch in dem Rücksprung hinter der Standfläche / *Deckel*: konvexe und verdickte Oberseite, scharfer Umbruch von Oberseite zum Rand, vor dem Umbruch auf der Oberseite Kehle, nach dem Umbruch Rand leicht zurückspringend, sich verjüngender Rand konkav, Knauf an Oberseite außen gerundet, nach innen leicht gewölbt

Bemalung: schwarzer Überzug, ungleichmäßig gebrannt, Rot hinzugefügt / *Dose*: *außen*: Rand bis zum Absatz schwarz; zwischen den Henkeln zwischen 2 schwarzen Linien schwarze, hängende, dickere Striche alternierend mit dünneren, durchgehenden, vertikalen, schwarzen Strichen; auf dem Umbruch von Schulter zu Körper ein schmales rotes Band, ein schmales schwarzes Band, eine schwarze Linie; im oberen Bereich des Körpers rote Linie; im unteren Bereich breites schwarzes, breites rotes, breites schwarzes Band; Fuß rot / *Boden*: tg. / *innen*: am Rand dünner schwarzer Streifen; der Rest tg.; *Deckel*: *außen*: auf dem Rand schwarzes Band, breiteres rotes Band, breites rotes Band; auf der Oberseite schmales rotes Band, in der Kehle rotes Band, rotes Band, rote Linie, breites schwarzes Band, das sich bis zum Knauf hochzieht / *Knauf*: schwarz / *innen*: tg.

Provenienz/Stil: korinthisch

Vergleiche: *Rafn 1979*, Nr. 1971-9:3 (Inv.nr. 71.502:4), S. 15, 17, Abb. 17, 18 und Nr. 1971-9:6 (Inv.nr. 71.502:7), S. 17, 20, Abb. 17, 18; *Papaspapyride-Karouizou 1933–1935*, S. 18, Abb. 3 und S. 44, Abb. 25

Erwähnung: *Rafn 1984*, 308

HP 2727 und 2728 (MN 32331)

Konvexe Pyxis mit aufrechten Henkeln und Deckel

Taf. 168

Fundort: Grabgrube Grab 17

Datierung: 1. V. 5. Jh. v. Chr.

Zustand: *Dose* wieder zusammengesetzt außer kleiner Wandungsfr., Überzug abgerieben; *Deckel* wieder zusammengesetzt außer kleiner Fr., Überzug abgerieben

Maße: *Dose*: H 7,3 cm / D 8,2 cm / D Boden 5,2 cm / D Rand 3,5 cm; *Deckel*: H 2,1 cm / D 4,1 cm / D Knauf 1,6 cm

Scherben: 10 YR 8/4 (very pale brown) bis 2.5 Y 8/4 (pale yellow); B 2

Form: HP 2719 und HP 2725 ähnlich / *Dose*: konvexe Form, kugelförmiger Körper, niedriger Fuß, runde Henkel von der Schulter vertikal aufsteigend, Rand steigt annähernd vertikal auf und verjüngt sich / *Deckel*: sich verjüngender und leicht ausbiegender Rand, Oberfläche konvex mit Kehle von Knauf abgesetzt, hoher zylindrischer flacher Knauf mit leichter Wulst in der Mitte der Seite

Bemalung: matter schwarzer Überzug, Rot hinzugefügt / *Dose*: *außen*: am Rand breites schwarzes Band; auf der Schulter zwischen 2 schwarzen schmalen Bändern einmal hängend und einmal stehend kleine, schwarze Tropfen; in H des unteren Henkelansatzes rote Linie und 2 schmale schwarze Bänder; mittig auf dem Bauch schmales schwarzes Band; auf dem unteren Teil der Wandung 3 breitere schwarze Bänder; Fuß schwarz / *Boden*: tg. / *innen*: am Rand schmales schwarzes Band; der Rest tg.; *Deckel*: *außen*: Rand schwarzes Band; am Umbruch schwarzes Band; mitten auf

der Oberseite schwarzes Band / *Knauf*: seitlicher Rand schwarzes Band, oberer Rand rotes Band / *innen*: tg.

Provenienz/Stil: korinthisch

Vergleiche: *Rafn 1979*, Nr. 1971-9:3 (Inv.nr. 71.502:4), S. 15. 17, Abb. 17.18 und Nr. 1971-9:7 (Inv.nr. 71.502:8), S. 20-21, Abb. 17. 18 und Nr. 1971-9:9 (Inv.nr. 71.502:10), S. 22, Abb. 17. 18; *Corinth 7.5*, Nr. 48 (Inv.nr. C-31-174), S. 44-45, Taf. 4

Erwähnung: *Rafn 1984*, 308

HP 2728 siehe **HP 2727**

HP 2729 Flachbodiger Schalenskyphos

Taf. 169

Fundort: Grabgrube Grab 17

Datierung: 3. V. 6. Jh. v. Chr.

Zustand: Überzug z. T. stark abgerieben; wieder zusammengesetzt

Maße: H 5,6 cm / D Boden 5,4 cm / D Rand 11,4 cm

Scherben: 5 YR 6/7 (reddish yellow); B 2

Form: flachbodig, Boden niedrig geformt; im Boden von außen nach innen eingeschlagenes Loch; niedrige Schale mit scharf abgesetztem, leicht ausladendem sich verjüngendem Rand; runde Henkel aufsteigend, von denen der eine stärker nach oben gebogen ist

Bemalung: schwarzer Überzug mit metallischem Glanz / *außen*: Rand schwarz; in Henkelzone schwarze vertikale Striche; unterer Teil der Wandung schwarz / *Boden*: nur schmaler Rand an Außenkante schwarz, der Rest tg. / *innen*: Außenkante des Randes schwarz; schmaler Streifen tg. auf dem Rand; Rest des Randes und Schale schwarz

Provenienz/Stil: lakonisch

Vergleiche: *Tocra 1*, Nr. 1008, S. 94, Taf. 68 und Nr. 1010, S. 94, Taf. 68; *Tocra 2*, Nr. 2117, S. 41, Abb. 17, Taf. 21; *Barakari-Glenē 1984*, S. 193-194 Inv.nr. MA 6081, Zeichn. 15, Taf. 86b; *Williams 1993*, B 1-6; *Stibbe 1994*, S. 66, E8 (Olympia K1203); S. 67. 175; Abb. 228 und E23 (Olympia K314); S. 68-69. 177; Abb. 241

Publikation: *Rafn 1984*, 308. Abb. 3; *Rafn 1991b*, 67. Abb. 11

HP 2730 Kotyle

Taf. 170

Fundort: EF bei Grab 19

Datierung: 1. H. 5. Jh. v. Chr.

Zustand: etwa zwei Drittel wieder zusammengesetzt, viele nicht anpassende Frr.; Überzug stark abgerieben

Maße: H 4,4 cm / D Boden 3 cm / D Rand 5,8 cm

Scherben: 10 YR 8/3.5 (very pale brown); B 1

Form: kleiner, ausladender, flacher Fuß mit schräger Außenseite; Wandung verjüngt sich zum Rand; kleine runde Henkeln horizontal am Rand

Bemalung: HP 2762 etwas ähnlich / schwarzer Überzug, Rot hinzugefügt / *außen*: in Randzone vertikale schwarze Striche; breites rotes Band; unterer Teil der Wandung und Fuß schwarz / *Boden*: in der Kehle schwarzes Band / *innen*: ganz schwarz, verwaschen

Provenienz/Stil: korinthisch

Vergleiche: ---

HP 2731 Schalenskyphos

Taf. 171

Fundort: Grabgrube Grab 28

Datierung: E. 5. Jh. v. Chr.

Zustand: wieder zusammengesetzt außer Teile des Randes und eines Henkels; Überzug innen gut erh.

Maße: H 5,9 cm / D Boden 5,9 cm / D Rand 11,2 cm

Scherben: 5 YR 7/7 (reddish yellow); B 3

Form: aus Form hergestellter Standring; Außenseite des Fußes gerillt; Übergang von Fuß zur Wandung als konkave Hohlkehle geformt; Wandung verjüngt sich zum Rand; Rand vom oberen Ansatzpunkt der Henkel an etwas dicker als die Wandung, Rand innen abgesetzt und sehr leicht ausbiegend; runde Henkel aufsteigend, am höchsten Punkt nach innen umgebogen

Bemalung: trüber schwarzer Überzug, außen braun bis schwarz und innen schwarz gebrannt; Milto / *außen*: schwarz / *Boden*: auf Milto-Untergrund breites schwarzes Band, schmales Band schwarz, schwarze Linie, schwarze Linie, sehr feiner schwarzer Kreis in der Mitte / *innen*: schwarz; im Tondo fünf gestempelte, gerahmte Palmetten um zentralen Kreis

Provenienz/Stil: attisch

Vergleiche: *Agora 12*, Nr. 586 (Inv.nr. 917), S. 110-111. 277, Taf. 26. 54 und Nr. 603 (Inv.nr. P 16146), S. 110-111. 278, Taf. 26. 55; *Kerameikos 17*, Nr. 303 (Inv.nr. 5607), S. 150, Abb. 38, Taf. 84

HP 2732 (MN 32320) Schalenskyphos

Taf. 172-173

Fundort: Grabgrube Grab 19

Datierung: A. 5. Jh. v. Chr.

Zustand: wieder zusammengesetzt außer einem Henkel und kleinen Wandungsfr.; Überzug innen gut erh., Bemalung außen abgerieben

Maße: H 9,8 cm / D Boden 9,3 cm / D Rand 13,7 cm

Scherben: 5 YR 7/8 (reddish yellow); B 3

Form: verdickter Standring mit Torus außen; Boden konvexe Vorwölbung (kann deswegen nicht richtig stehen); tiefe Tasse; Rand biegt nach außen auf und ist gerundet; annähernd ovale Henkel steigen schräg nach oben über die H des Randes auf

Bemalung: sf., schwarzer Überzug, außen an einigen Stellen rot gebrannt, Rot hinzugefügt, aber nicht sehr gut erh. / *außen*: Rand schwarz; in Henkelzone sf. Bildfeld; unter dem Bild breites schwarzes Band und ein noch breiteres schwarzes Band; vor dem Übergang zum Fuß tg. Band; Oberseite des Fußes schwarz / *Bildfeld*: zwischen zwei stilisierten schwarzen Palmetten mit hinzugefügtem Rot zwei antithetische Sphingen mit voneinander abgewendeten Köpfen; mit Binnenritzung und hinzugefügtem Rot auf den Körpern; Seiten A und B mit gleichem Bild / *Boden*: Standfläche tg.; Innenseite des Fußes schwarz; mittig auf dem Boden breites schwarzes Band, schwarzer Kreis um zentralen kleinen schwarzen Punkt / *innen*: am Rand schwarze Linie, schmales tg. Band; der Rest schwarz

Provenienz/Stil: attisch

Werkstatt: wahrscheinlich CHC-Gruppe

Vergleiche: *Vanderpool 1946*, Nr. 78 (Inv.nr. P 1338), S. 293, Taf. 45; *Agora 23*, Nr. 1597 (Inv.nr. P 1142), S. 291, Taf. 105. Nr. 1604 (Inv.nr. P 1338), S. 292; *Beazley 1956*, S. 623 Nr. 4; *Young 1939*, Nr. B 39, S. 119, Abb. 86; *Ure 1927*, Nr. 5.20, S. 65, Taf. 20 und Nr. 112.68, S. 64. 90, Taf. 19; *Corinth 18.1*, Nr. 315 (Inv.nr. C-62-852), S. 140, Taf. 35

HP 2733 Kylix, Typ C mit einfachem Rand

Taf. 174–175

Fundort: Grabgrube Grab 19

Datierung: ---

Zustand: wieder zusammengesetzt; alte Brüche; Überzug stark abgerieben

Maße: H 7,7 cm / D Boden 7 cm / D Rand 16,4 cm

Scherben: 5 YR 5.5/8 (reddish yellow-yellowish red); B 3

Form: Fuß mit Torus außen; kurzer Fußstiel mit Leiste in der Mitte, konischem Inneren; mitteltiefe Schale; leicht einbiegender und leicht verdickter Rand; runde, aufstrebende Henkel

Bemalung: matter, schwarzer Überzug, rot und grau gebrannt / *außen:* schwarzes Band um den Rand; in Henkelzone minderwertige, alternierend aufrechte und umgedrehte stilisierte, schwarze Palmetten, getrennt durch eine schwarze, mandelförmige Kette; breiteres schwarzes Band; unterer Teil der Schale schwarz; Außenseite des Fußes tg. / *Boden:* konischer Fußstiel schwarz; Unterseite des Bodens tg. / *innen:* bis auf Tondo schwarz; Tondo tg. mit schwarzer Linie um zentralen schwarzen Punkt

Provenienz/Stil: attisch

Vergleiche: ---

HP 2734 Kleeblatt-Oinochoe

Taf. 176

Fundort: Grabgrube Grab 19

Datierung: 4. V. 6. Jh. v. Chr.

Zustand: intakt außer dem Henkel; Überzug abgerieben

Maße: H 5,4 cm / D 6 cm / D Boden 6 cm

Scherben: 10 YR 7.5/6 (yellow); B 3

Form: flachbodig, mit breitem flachem Boden und kleinem ausbiegendem Fuß; zylindrischer Körper mit flacher Schulter; kurzer zylindrischer Hals mit Kleeblattmündung; breiter, flacher ovaler Bandhenkel

Bemalung: matter, schwarzer Überzug / *außen:* Mündung und Hälfte des Halses schwarz; Schulter überwiegend tg., an der Außenkante 3 dünne schwarze Bänder; unter dem Umbruch zum Bauch schwarzes Band; Bauch überwiegend tg., als Abschluss dünnes schwarzes Band; Fuß außen schwarz / *Boden:* tg. / *innen:* Mündung innen schwarz

Provenienz/Stil: korinthisch

Vergleiche: *Perachora 2*, Nr. 2614 (keine Inv.nr.), S. 274, Taf. 112 und Nr. 2871 (keine Inv.nr.), S. 293, Taf. 117; *Corinth 7.5*, Nr. 401 (Inv.nr. T 2900), S. 103, Taf. 23; *Corinth 13*, Nr. 253-2 (Inv.nr. T 2900), S. 212, Taf. 35 und Deposit 4-f (Inv.nr. T 2961), S. 301, Taf. 24; *Corinth 15.3*, Nr. 1652 (Inv.nr. KP 115), S. 302-303, Taf. 65

HP 2735 Miniatur-Kylix

Taf. 177

Fundort: FG 2 bei Grab 22

Datierung: ---

Zustand: wieder zusammengesetzt außer weniger Rand-, Wandungs- und Henkelr.; Überzug abgerieben

Maße: H 4,5 cm / D Boden 4,2 cm / D Rand 9,5 cm

Scherben: 5 YR 7/6 (reddish yellow) bis 7.5 YR 8/6 (reddish yellow); B 2

Form: annähernd gleich wie HP 2737 / konischer Fuß und kurzer Fußstiel mit Torus außen und konischem Inneren; Fuß nach außen leicht aufsteigend, so dass nicht gesamte Standfläche aufliegt; kleine Leiste am Übergang von Fußstiel zur Wandung; flache Schale mit leicht gerundetem Rand; runde Henkel leicht aufsteigend

Bemalung: annähernd gleich wie HP 2737 / schwarzer Überzug, rot bis schwarz gebrannt / *außen:* schwarzes Band am Rand; in Henkelzone schwarze, ovale, vertikale Tropfen alternierend mit schwarzen, vertikalen Strichen, die nach unten spitz zulaufen; unter den Henkeln schwarzes Band; unterer Teil der Schale und Fußstiel schwarz; Außenseite des Fußes tg. / *Boden:* Standfläche tg.; am Ansatz des Fußstiels schmales schwarzes Band; der Rest des Kegels tg. / *innen:* am Rand schmales schwarzes Band und tg. Band; der Rest der Schale schwarz

Provenienz/Stil: lokal

Vergleiche: ---

HP 2736 Lekythos

Taf. 178–179

Fundort: FG 2 bei Grab 22

Datierung: 490 – 480 v. Chr.

Zustand: intakt

Maße: H 15,9 cm / D 6,2 cm / D Boden 5 cm / D Rand 3,6 cm

Scherben: 5 YR 6/8 (reddish yellow); B 3

Form: Standplatte mit stufenförmigem Absatz außen und konischer Vertiefung unten; breiterer Körper; abfallende Schulter; kein Absatz von Schulter zu Hals; Kelch-Mündung mit ganz leicht abgeschrägtem Rand; innen konkave Einwölbung der Mündung; flachovaler Bandhenkel von der Schulter aufsteigend

Bemalung: schwarzer Überzug; sf.; Weiß hinzugefügt / *außen:* Mündung schwarz; am Übergang von Hals zu Schulter vertikale, kurze, ovale Striche; auf der Schulter von den Strichen ausgehende, schwarze Strahlen; über dem Bildfeld zwischen jeweils 2 schmalen schwarzen Bändern 4 Reihen kleiner Punkte: eine weiße, 2 schwarze und eine weiße Reihe, von denen die schwarzen Punkte versetzt sind und die weißen dichter nebeneinander als Kette; unter dem Bildfeld ein schmales, ein breites und ein schmales schwarzes Band; unterer Teil der Wandung schwarz; Oberseite des Fußes schwarz und schmales schwarzes Band auf konkavem Absatz des Fußes / *Bildfeld:* auf dem Körper Symposium-Darstellung: auf einer Kline liegender, bärtiger Mann, von Taille abwärts in Stoff gehüllt und eine daneben liegende Frau, den Mann anschauend und einen Arm auf das Knie stützend; zur Linken eine stehende, mit einem Himation bekleidete Frau, eine Lyra haltend; zur Rechten eine auf einem Hocker sitzende Frau, mit einem Himation bekleidet, eine Krotala haltend; neben/unter der Kline ein

kleiner Tisch; im Hintergrund Weinreben; Weiß hinzugefügt auf den Frauengesichtern, den Füßen, den Frauenarmen, der Lyra und der Krotala; Binnenritzungen / *Boden*: tg. / *innen*: Mündung schwarz; Rest tg.

Provenienz/Stil: attisch

Werkstatt: wahrscheinlich Haimon-Werkstatt

Vergleiche: *Corinth 13*, Nr. 272-9 (Inv.nr. T1084), S. 220, Taf. 38

HP 2737 Miniatur-Kylix

Taf. 159

Fundort: FG 2 bei Grab 22

Datierung: ---

Zustand: wieder zusammengesetzt

Maße: H 4,55 cm / D Boden 4,4 cm / D Rand 9,7 cm

Scherben: 7.5 YR 7/6 (reddish yellow); B 2

Form: annähernd gleich wie HP 2735 / konischer Fuß und kurzer Fußstiel mit Torus außen und konischem Inneren; Fuß nach außen leicht aufsteigend, so dass nicht gesamte Standfläche aufliegt; kleine Kehle am Übergang oben am Fußstiel; flache Schale mit leicht gerundetem Rand; runde Henkel leicht aufsteigend

Bemalung: annähernd gleich wie HP 2735 / schwarzer Überzug, bräunlich schwarz gebrannt / *außen*: schwarzes Band am Rand; in Henkelzone schwarze, ovale, vertikale Tropfen alternierend mit schwarzen, vertikalen Strichen, die nach unten spitz zulaufen; unter den Henkeln schwarzes Band; unterer Teil der Schale und Fußstiel schwarz; Außenseite des Fußes tg. / *Boden*: Standfläche tg.; am Ansatz des Fußstiels schmales schwarzes Band; der Rest des Kegels tg. / *innen*: am Rand schmales schwarzes Band und tg. Band; der Rest der Schale schwarz

Provenienz/Stil: lokal

Vergleiche: ---

HP 2738 Kotyle

Taf. 180

Fundort: Grabgrube Grab 26

Datierung: 3. V. 5. Jh. v. Chr.

Zustand: etwa zwei Drittel des Gefäßes wieder zusammengesetzt; Überzug abgerieben

Maße: H 7,1 cm / D Boden 4,4 cm / D Rand 8,9 cm

Scherben: 5 Y 6/1 (gray) bis 7.5 YR 8/4 (pink); B 3

Form: ausladender Standring; Wandung verjüngt sich zum Rand, der leicht schräg nach innen ist; annähernd runde, horizontale Henkel unter dem Rand

Bemalung: HP 3104 ähnlich / halb mit mattem bräunlich schwarzen Überzug; Rot hinzugefügt / *außen*: zwei Drittel schwarz; unter den Henkeln dünnes rotes Band auf dem Schwarz; unteres Drittel tg.; über dem Umbruch zum Fuß schwarze Linie; Fuß außen schwarz / *Boden*: Standfläche schwarz; nach dem Rücksprung schwarze Linie / *innen*: schwarz

Provenienz/Stil: korinthisch

Vergleiche: *Corinth 13*, Nr. 295-1 (Inv.nr. T 2848), S. 228, Taf. 43 und Nr. 340-1 (Inv.nr. T 2799), S. 244, Taf. 52 und Nr. 354-2 (Inv.nr. T 817), S. 249, Taf. 55 und Nr. 356-2 (Inv.nr. T 790), S. 250, Taf. 56 und Nr. 388-3 (Inv.nr. T 2867), S. 260, Taf. 63 und Nr. 395-4 (Inv.nr. T 2885), S.

262, Taf. 63 und Nr. 396-1 (Inv.nr. T 3027), S. 262, Taf. 64 und Nr. 407-7 (Inv.nr. T 1154), S. 266, Taf. 66 und Nr. 421-1 (Inv.nr. T 1361), S. 272, Taf. 71; *Corinth 15.3*, Nr. 1105 (Inv.nr. KP 302), S. 206, Taf. 47. 118

HP 2739 Skyphos

Taf. 181

Fundort: Grabgrube Grab 26

Datierung: 430 – 420 v. Chr.

Zustand: wieder zusammengesetzt außer kleiner Wandungsfr.

Maße: H 7,75 cm / D Boden 6,1 cm / D Rand 9,2 cm

Scherben: 5 YR 6.5/6 (reddish yellow); B 3

Form: Torus-Standring; Wandung verjüngt sich zum Rand, der nach innen abgeschrägt ist; dicke runde Hufeisen-Henkel

Bemalung: annähernd gleich wie HP 3106 und HP 3112 / trüber schwarzer Überzug, an einigen Stellen grau bis braun gebrannt; Miltos / *außen*: schwarz; eingekratzte Linie am Übergang von Fuß zur Wandung / *Boden*: Miltos als Untergrund, darauf im Rücksprung schwarzes Band und schwarze Linie um zentralen schwarzen Punkt / *innen*: schwarz

Provenienz/Stil: attisch

Vergleiche: *Pease 1937*, Nr. 28 (Inv.nr. 1035), S. 272-273, Abb. 14; *Kerameikos 7.2*, Nr. 323-1 (Inv.nr. KER 21237), S. 90, Taf. 59,1; *Kerameikos 9*, Nr. 216-1 (Inv.nr. KER 8281), S. 138-139, Taf. 59,4. 79,1; *Schlörb-Vierneisel 1966*, Nr. 77-1 (Inv.nr. KER 8695), S. 39, Beil. 28,4; *Agora 12*, Nr. 338 (Inv.nr. P 2732), S. 259, Taf. 16 und Nr. 346 (Inv.nr. P 17165), S. 259, Taf. 16

HP 2740 Einhenkliges Schälchen

Taf. 182

Fundort: Grabgrube Grab 26

Datierung: 4. V. 5. Jh. v. Chr.

Zustand: Überzug abgerieben; wieder zusammengesetzt

Maße: H 4,4 cm / D Boden 4,4 cm / D Rand 10,4 cm

Scherben: 5 YR 7/6 (reddish yellow) bis 7.5 YR 7/6 (reddish yellow); B 2

Form: einhenklig; runder Hufeisen-Henkel; konkave Standplatte; breite Schale mit winkligem Umbruch in der Wandung; ausladender, verdickter Rand

Bemalung: matter schwarzer Überzug, rötlich braun bis schwarz gebrannt / *außen*: schwarz / *Boden*: schwarzes Band nahe der Standfläche / *innen*: schwarz

Provenienz/Stil: lokal

Vergleiche: *McDonald et al. 1983*, P 1629, S. 334. 348, Taf. 7-2, Abb. 7-3

HP 2741 (MN 32338) Bolsal

Taf. 183

Fundort: Grabgrube Grab 27

Datierung: 4. V. 5. Jh. v. Chr.

Zustand: intakt; Überzug gut erh.

Maße: H 4,3 cm / D Boden 6,3 cm / D Rand 9,2 cm

Scherben: 5 YR 7/6 (reddish yellow); B 3

Form: mitteltiefe Tasse; kleiner, ausladender Standring; un-

terer Teil der Wandung vom oberen Teil abgesetzt durch eine leichte Verdickung der Wandung und einer eingekratzten Rille; Wandung spitz sich zum Rand hin zu; dünne runde, hufeisenförmige Henkel horizontal unter dem Rand

Bemalung: metallisch schwarzer Überzug, trübe und grau an einigen Stellen / *außen:* schwarz / *Boden:* Standfläche schwarz; mittig großer schwarzer ausgefüllter Kreis mit eingekratztem, zentralem, winzigen Punkt und zwei eingekratzten Kreisen / *innen:* schwarz; im Tondo um kleinen zentralen Kreis vier eingestempelte Palmetten

Provenienz/Stil: attisch

Vergleiche: *Knigge 1972*, Nr. 9, S. 603, Abb. 23,3. 24,3. 25,3 = *Kerameikos 9*, Nr. 9, Taf. 112,3 + 113,3; *Agora 12*, Nr. 548 (Inv.nr. P 23898), S. 274, Taf. 24. 53 und Nr. 558 (Inv.nr. P 14242), S. 275, Abb. 6, Taf. 24. 53 und Nr. 561 (Inv.nr. P 12383), S. 275, Abb. 6; *Dengate 1976*, Nr. 78 (Inv.nr. NM 10276; HP 1609), S. 300, Abb. 5, Taf. 73; *Kerameikos 7.2*, Nr. 95.1 (Inv.nr. 1572), S. 37, Taf. 24,3, Beil. 1; *Kerameikos 17*, Nr. 356 (Inv.nr. 5967), S. 157, Taf. 90, Abb. 40 und Nr. 357 (Inv.nr. 5963), S. 157, Taf. 90, Abb. 40 und Nr. 358 (Inv.nr. 5968), S. 157, Taf. 90, Abb. 40; *Kerameikos 14*, Nr. 22,12, S. 36, Abb. 75, Taf. 32,5; *Corbett 1949*, Nr. 159 (Inv.nr. P 11770), Taf. 94+95

HP 2742 und 2753 Puder-Pyxis mit Deckel

Taf. 184

Fundort: FG 3 bei Grab 22

Datierung: 2. V. 5. Jh. v. Chr.

Zustand: etwa Hälfte des Bodens der Dose erh.; Deckel wieder zusammengesetzt außer kleiner Frr.

Maße: *Dose:* erh. H Fr. 1,6 cm / D Boden 7,7 cm; *Deckel:* H 5,6 cm / D 7,6 cm

Scherben: 7.5 YR 7/6 (reddish yellow); B 2

Form: *Dose:* Boden in der Mitte konkav gewölbt, nach außen aufsteigend; Fuß mit gerader Außenkante; Wandung zieht über dem Fuß nach innen konkav ein / *Deckel:* zylindrischer Körper; Rand ganz leicht nach außen aufbiegend, verdickt; Oberseite flach und in der Mitte leicht konkav; vor dem Umbruch zur Wandung Rille; Umbruch durch plastische Leiste akzentuiert

Bemalung: *Dose:* schwarzer Überzug; gelber Slip (10 YR 8/6, yellow) auf der Unterseite der Dose / *außen:* Wandung tg.; Fuß schwarz / *Boden:* tg. / *innen:* tg. / *Deckel:* Z-Muster auf Deckeloberseite (HP 3117 sehr ähnlich) / schwarzer Überzug, Rot hinzugefügt, vielleicht gelber Slip / *außen:* Rand rot; 3 schwarze Bänder; eine Zone schwarzer, vertikaler Striche in Dreiergruppen; breites rotes Band; schmales schwarzes Band; Zone vertikaler, schwarzer Striche in Dreiergruppen, aber antithetisch zu der unteren Zone angeordnet; 2 schwarze Bänder; oberer Abschluss auf der Leiste rot / *Oberseite:* Rand breites rotes Band; 2 schmale schwarze Bänder; Zone mit schwarzen Z-Zeichen; 2 schmale schwarze Bänder; mittig rot ausgefüllter Kreis / *innen:* tg.

Provenienz/Stil: korinthisch

Vergleiche: *Corinth 7.5*, Nr. 78 (Inv.nr. T-1820), S. 50, Abb. 6, Tab. 1; *Corinth 13*, Nr. 225-1 (Inv.nr. T 1864), S. 205, Taf. 32 und Nr. 293-1 (Inv.nr. T 1820), S. 227, Taf. 41; *Eliot / Eliot 1968*, Nr. 27 (Inv.nr. CP 2147), S. 357, Taf. 104

HP 2743 Lekythos

Taf. 185

Fundort: EF bei Grab 22

Datierung: 1. V. 5. Jh. v. Chr.

Zustand: wieder zusammengesetzt außer kleiner Wandungsfrr.; Überzug abgerieben

Maße: H 14,6 cm / D 5 cm / D Boden 4,3 cm / D Rand 2,7 cm

Scherben: 7.5 YR 7/6 (reddish yellow); B 3

Form: Standplatte mit kleiner, konischer Vertiefung; schlanker Körper mit scharf abgesetzter Schulter; schmaler Hals; verdickte Trichter-Mündung, an Oberseite abgeflacht und leicht nach außen geneigt; annähernd ovaler Henkel

Bemalung: sf.; matter schwarzer Überzug, braun bis schwarz gebrannt; Weiß hinzugefügt, aber nur sehr schwach zu erkennen / *außen:* Oberseite der Mündung tg.; Mündung außen schwarz; Hals tg.; auf der Schulter eine Reihe kleiner, schwarzer Striche und direkt darunter eine Reihe längerer, schwarzer Striche; über dem Bildfeld doppelte Reihe versetzter, schwarzer Punkte, darunter schmales schwarzes Band; unter dem Bildfeld breiteres schwarzes Band; unterer Teil des Körpers schwarz; unterer Teil der Außenkante des Fußes tg. / **Bildfeld:** in der Mitte stehend bemäntelter (und bärtiger?) Mann, wahrscheinlich Dionysos, eine lange Weinrebe in beiden Händen und ein Rhyton (?) in seiner rechten Hand haltend; bemäntelte Frauen tanzen auf jeder Seite von ihm und greifen in die Weinreben; Weiß auf den Gesichtern und den Händen der Frauen und den Gewändern hinzugefügt / *Boden:* tg. / *innen:* Mündung schwarz; der Rest tg.

Provenienz/Stil: attisch

Werkstatt: Class of Athens 581, ii

Vergleiche: *Garçía y Bellido 1948*, Nr. 39 (Inv.nr. Mus. Gerona), S. 154, Taf. 77, 39; *Kerameikos 9*, Nr. E 35-1 (Inv.nr. KER 7603), S. 177, Taf. 89.4; *Kavvadias 2000*, Nr. 282 (Inv.nr. A 15415), S. 293, Abb. S. 294 und Nr. 283 (Inv.nr. A 15423), S. 294, Abb. S. 294 und Nr. 284 (Inv.nr. A 15424), S. 294, Abb. S. 294 und Nr. 285 (Inv.nr. A 15417), S. 295, Abb. S. 296 und Nr. 286 (Inv.nr. A 15420), S. 295, Abb. S. 296 und Nr. 287 (Inv.nr. A 15421), S. 295, Abb. S. 296 und Nr. 288 (Inv.nr. A 15419), S. 297, Abb. S. 297

HP 2744 Konvexe Miniatur-Pyxis mit aufrechten Henkeln und Deckel

Taf. 186

Fundort: FG 3 bei Grab 22

Datierung: 2. V. 5. Jh. v. Chr.

Zustand: wieder zusammengesetzt außer kleiner Frr. vom Deckel; Überzug abgerieben

Maße: H mit Deckel 7,9 cm / H Dose 5,7 cm / H Deckel 2,9 cm / D 7,1 cm / D Boden 4,8 cm / D Rand 3,2 cm / D Deckel 4,7 cm / D Knauf 1,1 cm

Scherben: 5 YR 6/8 (reddish yellow) bis 10 YR 8/6 (yellow); B 2

Form: HP 2726, HP 2750, HP 2771+2785, HP 2775+2783 und HP 3173 ähnlich / *Dose:* konvexe Form; leicht ausladender, flacher Fuß; Körper mit hochgezogenem Bauch; annähernd vertikaler Rand, der sich ein wenig verjüngt und leicht nach innen biegt; runde Henkel, die vertikal von der Schulter aufsteigen / *Deckel:* gewölbter Deckel mit hohem Knauf; Rand biegt nach außen auf und ist gerundet; Knauf

fast zylindrisch mit flacher Oberseite
Bemalung: HP 2296, HP 2770, HP 2771+2785 und HP 2775+2783 ähnlich / matter schwarzer Überzug, an einigen Stellen rot gebrannt / Dose: außen: schwarzer Rand; auf der Schulter vertikale, tropfenförmige Striche/Zungen; auf dem Umbruch von Schulter zu Bauch 3 dünne schwarze Linien; etwa mittig auf dem Bauch breites schwarzes Band; Fuß schwarz / Boden: tg. / innen: tg. / Deckel: außen: roter Rand; vor dem Umbruch schmales schwarzes Band; breites schwarzes Band; schmales schwarzes Band; Knaufansatz schwarz; um den Knauf schwarzes Band / Oberseite Knauf: um den Rand schwarzes Band / innen: tg.
Provenienz/Stil: korinthisch
Vergleiche: ---

HP 2745 (MN 32323) **Kotyle**

Taf. 187–188

Fundort: FG 3 bei Grab 22
Datierung: 1. V. 5. Jh. v. Chr.
Zustand: wieder zusammengesetzt außer kleiner Rand- und Wandungsfrr.; Überzug abplatzend
Maße: H 8,6 cm / D Boden 6,4 cm / D Rand 10,4 cm
Scherben: 10 YR 8/5 (very pale brown to yellow); B 3
Form: HP 3088 ähnlich / tiefe Tasse; ausladender Standring; Rand gerundet; runde Henkel horizontal unter dem Rand
Bemalung: matter schwarzer Überzug, z. T. rot bis hellbraun gebrannt, Rot hinzugefügt / außen: etwa obere Hälfte der Wandung schwarz; unter den Henkeln 2 schmale rote Bänder auf dem Schwarz; über der Strahlenzone 2 schmale rote Bänder auf dem Schwarz; etwa untere Hälfte der Wandung dünne, schwarze, stilisierte Strahlen; über dem Umbruch zum Fuß schwarze Linie; Fuß schwarz, Außenkante tg. / Boden: auf der tg. Standfläche sehr dünne schwarze Linie; Fuß rot; nach dem Umbruch zum Boden schmales schwarzes Band; um zwei kleine, zentrale, schwarze Kreise größerer, schwarzer Kreis / innen: schwarz; direkt am Rand dünne rote Linie auf dem Schwarz
Provenienz/Stil: korinthisch
Benutzungsspuren: Standfläche abgerieben
Vergleiche: *Corinth 13*, Nr. 249-2 (Inv.nr. T 1707), S. 210, Abb. 11, Taf. 34 und Nr. 250-10 (Inv.nr. T 1320), S. 211, Taf. 35 und Nr. 261-1 (Inv.nr. T 2863), S. 215, Taf. 34. 92 und Nr. 277-2 (Inv.nr. T 1320), S. 222, Taf. 37 und Nr. 280-1 (Inv.nr. T 1072), S. 223, Taf. 37; *Corinth 15.3*, Nr. 1005 (Inv.nr. KP 512), S. 190, Taf. 44; *Corinth 18.1*, Nr. 43 (Inv.nr. C-65-117), S. 86, Abb. 7, Taf. 7; *Dengate 1976*, Nr. 10 (Inv.nr. NM 10237, HP 1480), S. 286, Abb. 5, Taf. 68

HP 2746 **Kotyle**

Taf. 189–190

Fundort: FG 3 bei Grab 22
Datierung: 1. H. 5. Jh. v. Chr.
Zustand: wieder zusammengesetzt außer kleiner Wandungsfrr.; Überzug fast ganz abgerieben
Maße: H 11,3 cm / D Boden 8,2 cm / D Rand 14,2 cm
Scherben: 10 YR 8/1 (white); B 3
Form: HP 3096 etwas ähnlich / schwerer Torus-Standring; Rille am Übergang von Fuß zu Wandung; Wandung ver-

jüngt sich zum Rand und ist in H der Henkel etwas verdickt; Rand biegt leicht nach innen ein und ist abgerundet; runde Henkel horizontal unter dem Rand

Bemalung: schwarzer Überzug, Rot hinzugefügt, Überzug so stark abgerieben und verwaschen, dass Spuren nur noch zu erahnen sind / außen: Randzone schwarz; unter den Henkeln 2 breite rote Bänder; unterer Teil der Wandung mit langen, dünnen und spitz zulaufenden Strahlen; über der Rille beim Fuß 2 schwarze Linien; Fuß schwarz / Boden: Standfläche schwarz; Umbruch rot; dünnes schwarzes Band; schwarze Linie nahe des zentralen, schwarzen Punktes / innen: schwarz

Provenienz/Stil: korinthisch

Vergleiche: *Pease 1937*, Nr. 66 (Inv.nr. 981), S. 283, Abb. 20; *Dengate 1976*, Nr. 13 (Inv.nr. HP 1486, MN 10248), S. 287, Abb. 5, Taf. 68; *Corinth 7.1*, Nr. 368 (Inv.nr. C-33-242), S. 81, Abb. 31, Taf. 44; *Corinth 13*, Nr. 265-1 (Inv.nr. T 1665), S. 217, Taf. 37; *Corinth 15.3*, Nr. 1002 (Inv.nr. KP 112), S. 189-190, Taf. 44 und Nr. 1004 (Inv.nr. KP 534), S. 190, Taf. 44. 117; *Corinth 18.1*, Nr. 40 (Inv.nr. C-65-119), S. 86, Abb. 6, Taf. 5

HP 2747 **Puder-Pyxis mit Deckel**

Taf. 191

Fundort: FG 3 bei Grab 22
Datierung: M. 5. Jh. v. Chr.
Zustand: wieder zusammengesetzt außer kleiner Frr. am Boden, Deckel intakt
Maße: H 5,4 cm / H Dose 4,8 cm / H Deckel 5 cm / D Boden 6,9 cm / D Rand 5,5 cm / D Deckel 7 cm
Scherben: 5 YR 6/8 (reddish yellow) bis 10 YR 8/6 (yellow); B 2
Form: Form etwas anders als HP 2752, aber recht ähnlich / Dose: zylindrischer Körper; flacher Boden mit Torus-Fuß; Wandung verjüngt sich zum Rand, der leicht nach innen abgeschragt ist / Deckel: zylindrischer Körper; flache Oberseite; Rille vor dem Umbruch zur Wandung; Umbruch durch plastische Leiste stark akzentuiert; Rand nach außen verdickt
Bemalung: gelber Slip (10 YR 8/6, yellow), schwarzer Überzug, Rot hinzugefügt / Dose: außen: um den Rand schmales rotes Band; darunter schmales schwarzes Band; mitten auf der Wandung schmales schwarzes Band; über dem Fuß schmales schwarzes Band / innen: tg. / Deckel: Mäander und Bänder auf Deckelseite fast wie bei HP 2752 / gelber Slip außen am Deckel / Oberseite: auf der Leiste und nahe der Rille rote Bänder; schmales schwarzes Band; zwischen 2 schmalen schwarzen Bändern ovale vertikale Striche alternierend in rot und schwarz, getrennt durch schwarze Linien; schwarze Linie; breites rotes Band; zentraler, schwarzer, dicker Punkt / außen: unter der Leiste breites schwarzes Band; schmales schwarzes Band; breites rotes Band; zwischen 2 schwarzen Linien einfacher Haken-Mäander alternierend in Rot und Schwarz; rotes Band; schmales schwarzes Band; auf verdicktem Rand breites schwarzes Band / innen: tg.
Provenienz/Stil: korinthisch
Vergleiche: *Corinth 15.3*, Nr. 1110 (Inv.nr. KP 138), S. 207, Taf. 47

HP 2748 Kotyle

Taf. 191–192

Fundort: FG 3 bei Grab 22Datierung: M. 5. Jh. v. Chr.Zustand: wieder zusammengesetzt; abplatzender ÜberzugMaße: H 5,8 cm / D Boden 4,8 cm / D Rand 7,8 cmScherben: 10 YR 8/5 (very pale brown to yellow); B 1/2Form: ausladender Standring; runde Henkel kurz unter dem Rand leicht aufwärtsgerichtet; Wandung verjüngt sich zum Rand, der leicht nach innen abgeschrägt istBemalung: matter schwarzer Überzug, braun bis schwarz gebrannt / außen: schwarz / Boden: schwarz / innen: schwarzBenutzungsspuren: Überzug auf der Standfläche abgeriebenProvenienz/Stil: korinthischVergleiche: *Corinth 13*, Nr. 339-1 (Inv.nr. T 2168), S. 244,

Taf. 52

HP 2749 (MN 32337) Phiale

Taf. 192–193

Fundort: FG 3 bei Grab 22Datierung: M. 5. Jh. v. Chr.Zustand: wieder zusammengesetzt; Überzug abplatzendMaße: H 3,2 cm / D 13,2 cm / D Rand 12,4 cmScherben: 10 YR 8/6 (yellow); B 3Form: flache Schale; verdickter, nach außen umbiegender und nach unten gerichteter Rand; hoher Buckel im Boden mit konischem Inneren, auf der Oberseite runder, kleiner Knopf; zwei 0,3 cm breite Aufhängungslöcher mit 3 cm Abstand unter dem RandBemalung: schwarzer Überzug, Rot hinzugefügt / außen: auf dem Rand vertikale, dickovale, schwarze Striche; unter dem vorspringenden Rand schmales schwarzes Band und breites schwarzes Band; unterer Teil der Schale und Omphalos-Vertiefung tg. / innen: dünner roter Streifen am Rand; breites schwarzes Band, schwarze Linie, breites rotes Band, schwarze Linie, breites schwarzes Band im Tondo / Omphalos: Ansatz und Seiten des Omphalos rot; auf der Oberseite schwarzProvenienz/Stil: korinthischVergleiche: *Corinth 7.5*, Nr. 273 (Inv.nr. C-64-114), S. 80-81, Abb. 12, Taf. 17 und Nr. 274 (Inv.nr. C-64-115), S. 81, Abb. 12, Taf. 17 und Nr. 275 (Inv.nr. Well 1931-14-3), S. 81, Abb. 12, Taf. 17; *Corinth 13*, Nr. 186-2 (Inv.nr. T 3048), S. 196, Taf. 28 und Nr. 187-2 (Inv.nr. 3038), S. 196, Taf. 29; *Corinth 15.3*, Nr. 1158 (Inv.nr. KP 2570), S. 215, Taf. 48 und Nr. 1159 (Inv.nr. KV 929), S. 215, Taf. 48; *Corinth 18.1*, Nr. 419 (Inv.nr. C-61-311), S. 158, Taf. 46; *Pemberton 1970*, Nr. 99 (Inv.nr. C-64-115), S. 295, Taf. 73 (= *Corinth 7.5*, Nr. 274)**HP 2750 Konvexe Pyxis mit aufrechten Henkeln mit Deckel**

Taf. 194

Fundort: FG 3 bei Grab 22Datierung: 1. H. 5. Jh. v. Chr.Zustand: wieder zusammengesetzt außer kleiner Schulter- und Wandungsfrr.; Überzug abgeriebenMaße: H mit Deckel 9,1 cm / H Dose 6,9 cm / H Deckel

3 cm / D 7,8 cm / D Boden 5,6 cm / D Rand 3,4 cm / D Deckel 5 cm / D Knauf 1,7 cm

Scherben: 5 YR 7/8 (reddish yellow) bis 10 YR 7/6 (yellow); B 2Form: HP 2726, HP 2744, HP 2771+2785, HP 2775+2783 und HP 3173 ähnlich / Dose: konvexe Form; annähernd kugelförmiger Körper; Standring; Rand schräg nach innen und abgerundet; runde Henkel steigen vertikal von der Schulter auf; an einer Stelle auf einer Seite unter dem Henkel Wandung eingedrückt und aufgeworfen (kann nur in ungebranntem Zustand passiert sein) / Deckel: Rand verjüngt sich und biegt nach außen auf; Oberseite gewölbt; Knauf umgedrehter, abgeflachter KegelBemalung: HP 3092 ähnlich / matter schwarzer Überzug, Rot hinzugefügt / Dose: außen: Rand schwarz; am Umbruch zur Schulter rote Linie; auf der Schulter vertikale schwarze Striche begrenzt von schwarzer Linie, roter Linie, schwarzer Linie; auf dem Bauch schmales rotes Band und breites schwarzes Band; Fuß rot / Boden: tg. / innen: tg. / Deckel: außen: Rand rot; vor dem Umbruch schmales schwarzes Band; auf der Oberseite schmales schwarzes Band, schwarze Linie, breites rotes Band / Knauf: Ansatz tg.; breites schwarzes Band; oben am Rand schwarzes Band / innen: tg.Provenienz/Stil: korinthischVergleiche: ---**HP 2751 Lekanis mit Deckel**

Taf. 195

Fundort: FG 3 bei Grab 22Datierung: 1. V. 5. Jh. v. Chr.Zustand: Dose intakt, Deckel wieder zusammengesetzt; Überzug abplatzendMaße: H mit Deckel 9,1 cm / H Dose 5,3 cm / H Deckel 4,3 cm / D 10,8 cm / D Boden 6,2 cm / D Rand 10,2 cm / D Deckel 11,1 cm / D Knauf 4 cmScherben: 10 YR 8/3.5 (very pale brown); B 3Form: Dose: tiefe Schale; hoher ausladender Standring; Rand mit Flansch biegt nach innen ein und verjüngt sich / Deckel: Deckel gewölbt; Knauf ein abgeflachter Kegel mit konischer Vertiefung in der Mitte; Rille an Knaufansatz; Rand biegt nach innen um und ist abgerundetBemalung: halb mit schwarzem Überzug versehen, der braun bis schwarz gebrannt ist, Rot hinzugefügt / Dose: außen: in Überzug eingetaucht, keine gerade Linie als Abschluss; obere zwei Drittel der Wandung schwarz; auf der Außenseite des Fußes rotes Band / Boden: tg. / innen: schwarz; etwa in der Mitte der Wandung 2 rote schmale Bänder / Deckel: außen: schwarz; vor der Rille am Knaufansatz 2 schmale rote Bänder / Knauf: über der Rille schmales rotes Band; schwarzes Band; Knauftrand außen rot; Oberseite am Rand schwarzes Band, 4 schwarze Linien, Vertiefung rot / innen: schwarzProvenienz/Stil: korinthischVergleiche: *Corinth 13*, Nr. 289-2 (Inv.nr. T 1785), S. 226, Taf. 41 und Nr. 320-3 (Inv.nr. T 604), S. 235, Taf. 46**HP 2752 Puder-Pyxis mit Deckel**

Taf. 196

Fundort: FG 3 bei Grab 22

Datierung: M. 5. Jh. v. Chr.

Zustand: intakt, außer kleiner Abplatzungen am Fuß; Überzug abgerieben

Maße: H 5,8 cm / H Dose 4,7 cm / H Deckel 5,1 cm / D Boden 7 cm / D Rand 5,6 cm / D Deckel 7,2 cm

Scherben: 10 YR 8/5 (very pale brown to yellow); B 2

Form: etwas anders als HP 2747, aber recht ähnlich / Dose: zylindrischer Körper; Flachboden mit Torus außen / Deckel: zylindrischer Körper; flache Oberseite, in der Mitte leicht konkav; Umbruch mit plastischer Leiste akzentuiert; Rand verdickt und abgerundet

Bemalung: Mäander und Bänder fast wie bei HP 2747 / schwarzer Überzug, Rot hinzugefügt, gelber Slip (10 YR 8/6, yellow) / Dose: außen: Rand rote Linie; mitten auf der Wandung schwarze Linie; Fußansatz und Hälfte der Außenseite des Fußes rot / Boden: tg. / innen: tg. / Deckel: außen: Leiste rot; ein breites und ein schmales schwarzes Band; breites rotes Band; zwischen 2 schwarzen Linien einfacher Haken-Mäander alternierend in Rot und Schwarz; breites rotes Band; schmales schwarzes Band; Rand schwarz / Oberseite: Bemalung stark abgerieben: nur sehr schwer Spuren zu erkennen; Leiste rot; schwarzes Band; großer, rot ausgefüllter Kreis in der Mitte / innen: tg.

Provenienz/Stil: korinthisch

Vergleiche: *Corinth 15.3*, Nr. 1110 (Inv.nr. KP 138), S. 207, Taf. 47

HP 2753 siehe **HP 2742**

HP 2754 (MN 32321) **Schalenskyphos**

Taf. 197–198

Fundort: FG 3 bei Grab 22

Datierung: 490 – 480 v. Chr.

Zustand: wieder zusammengesetzt; Überzug auf einer Seite stark abgerieben

Maße: H 8,3 cm / D Boden 8,2 cm / D Rand 13,7 cm

Scherben: 5 YR 7/8 (reddish yellow); B 3

Form: tiefe Tasse; schwerer Standring mit Kehle außen; konvexer Boden; Rand abgesetzt und nach außen aufbiegend, leicht verdickt und gerundet; ovale Henkel steigen schräg unter dem Absatz zum Rand nach oben

Bemalung: sf., schwarzer Überzug, braun bis schwarz gebrannt, Miltos hinzugefügt / außen: Rand schwarz / Bildfeld: Göttin, einen Streitwagen besteigend, daneben eine stehende Figur (Frau?), die Lyra spielt (Apollon?); Szene beidseitig gerahmt von Palmette mit ausgespartem Herz; mit Binnenritzungen; begrenzt von schmalem schwarzen Band; Seiten A und B mit gleichem Bild / Boden: Standfläche tg.; Innenseite des Fußes schwarz; im Umbruch zum Boden Band aus Miltos; schwarze Linie; um sehr kleinen, schwarzen, zentralen Punkt kleiner, schwarzer Kreis / innen: tg. Linie an Rand; der Rest schwarz

Provenienz/Stil: attisch

Werkstatt: Art des Haimon-Malers

Vergleiche: *Ure 1927*, S. 68–69; *Agora 23*, Nr. 1505 (Inv.nr. P 8541), S. 282, Taf. 102 und Nr. 1516 (Inv.nr. P 27846), S. 283, Taf. 103; *Cook 1953*, Nr. E 4, S. 58, Taf. 21; *Vanderpool*

1946, Nr. 89 (Inv.nr. P 1369), S. 295, Taf. 46 und Nr. 94 (Inv.nr. P 2737), S. 295, Taf. 46

HP 2755 **Kotyle**

Taf. 180

Fundort: FG 3 bei Grab 22

Datierung: 1. H. 5. Jh. v. Chr.

Zustand: wieder zusammengesetzt außer kleiner Randfr.

Maße: H 3,5 cm / D Boden 2,1 cm / D Rand 4,4 cm

Scherben: 7.5 YR 7.5/6 (reddish yellow); B 2

Form: HP 3075 ähnlich / kleiner ausladender Fuß; runde Henkel unter dem Rand biegen leicht nach unten um; Wandung verjüngt sich zum Rand; Rand nach innen abgeschragt

Bemalung: HP 1933, HP 1941, HP 1955, HP 3064 ähnlich / schwarzer Überzug, z. T. rot gebrannt; Rot hinzugefügt / außen: in Henkelzone zwischen 2 schwarzen Linien horizontales, schwarzes Zickzackband; breites rotes Band; schwarze Linie; unterer Teil der Wandung schwarz / Boden: Rand schwarz; kleiner, schwarzer, zentraler Punkt / innen: schwarz

Provenienz/Stil: korinthisch

Vergleiche: *Eliot / Eliot 1968*, Nr. 26 (Inv.nr. CP 2145), S. 357, Taf. 104; *Dengate 1976*, Nr. 67 (Inv.nr. HP 1605, NM 10259), S. 299, Taf. 72; *Corinth 7.5*, Nr. 136 (Inv.nr. C-47-181), S. 61, Taf. 10 und Nr. 199 (Inv.nr. C-39-218), S. 69, Taf. 13 und Nr. 200 (Inv.nr. C-1982-49), S. 69, Tab. 1, Taf. 13 und Nr. 208 (Inv.nr. CP-2145), S. 70, Taf. 14 und Nr. 212 (Inv.nr. KV-765), S. 71, Tab. 1, Taf. 14; *Corinth 13*, Nr. 231-1 (Inv.nr. T 1783), S. 206, Taf. 32 und Nr. 250-9 (Inv.nr. T 2833), S. 211, Taf. 35; *Corinth 15.3*, Nr. 1407 (Inv.nr. KV 386), S. 253, Taf. 58 und Nr. 1689 (Inv.nr. KV 1242), S. 310, Taf. 67 und Nr. 1720 (Inv.nr. KV 388), S. 311, Taf. 67; *Kerameikos 9*, Nr. 303-2 (Inv.nr. KER 8895), S. 155, Taf. 65,6

HP 2756 **Exaleiptron**

Taf. 199

Fundort: FG 2 bei Grab 22

Datierung: 2. H. 6. Jh. v. Chr.

Zustand: wieder zusammengesetzt außer kleiner Abplatzungen; Überzug abgerieben

Maße: H 3,4 cm / D max. 7,4 cm / D Boden 4,7 cm / D Rand 4,4 cm

Scherben: 10 YR 8/4 (very pale brown); B 3

Form: ausladender Standring; Wandung konvex, Rand biegt halbkreisförmig und zugespitzt nach innen ein; ein etwa ovaler, schräg nach unten gerichteter Omega-Henkel

Bemalung: matter, schwarzer Überzug, z. T. rotbraun gebrannt, Rot hinzugefügt / außen: auf dem höchsten Punkt des eingerollten Randes schmales schwarzes Band; Reihe kleiner, schwarzer Punkte, schmales rotes Band, 2 schmale schwarze Bänder, breiteres rotes Band; auf dem unteren Teil der Wandung schwarze Linie, Fuß schwarz / Boden: Standfläche tg.; Innenseite des Fußes und Übergang zum Boden schwarz; größerer und kleiner schwarzer Kreis / innen: Wandung schwarz; auf dem Boden breiter, roter Kreis um zentralen, roten Punkt; auf dem nach innen eingerollten Rand breites schwarzes Band, schmales rotes Band

Provenienz/Stil: korinthisch

Vergleiche: *Burrows / Ure 1911*, S. 74. 79. Abb. 3. 4; *Tocra 1*, S. 34, Nr. 249-260, Taf. 18; *Lawrence 1964*, Nr. E 23 (Inv.nr. C-60-124), S. 96, Taf. 19; *Payne 1931*, Nr. 1519, S. 335, Abb. 183; *Corinth 15.3*, Nr. 1619 (Inv.nr. KP 99), S. 296, Taf. 65. 120 und Nr. 1620 (Inv.nr. KP 554), S. 296, Taf. 65. 120

HP 2757 Kylix, Typ C

Taf. 200–201

Fundort: EF bei Grab 22

Datierung: 500 – 480 v. Chr.

Zustand: wieder zusammengesetzt außer einiger Rand- und Wandungsfr. und einem Henkel

Maße: H 7,9 cm / D Boden 7,8 cm / D Rand 16,3 cm

Scherben: 7.5 YR 7/6 (reddish yellow), an einigen Stellen 5 Y 6.5/1 (light gray to gray); B 3

Form: konkaver Rand, der sich verjüngt; deutlicher Umbruch von Wandung zu Rand in H der oberen Henkelansätze; flache Schale; kurzer Fußstiel; an der Kante beim Übergang von Fußstiel zu Fuß 2 dünne eingeritzte Linien, die eine kleine Leiste begrenzen; verdickter Fuß mit Torus außen, im oberen Teil der Außenkante kleiner Absatz; konisches Innere im Fußstiel; annähernd runde Henkel aufsteigend und an der Grifffläche leicht nach innen einbiegend

Bemalung: HP 2722 und HP 2724 sehr ähnlich / dünner, schwarzer Überzug, rot bis grau an einigen Stellen gebrannt; Milos / *außen:* schwarz bis auf Außenkante des Fußes, die tg. ist; Milos auf der Oberseite der Henkel / *Boden:* schwarz bis auf sehr kleinen Teil des oberen Fußstiels / *innen:* schwarz

Provenienz/Stil: attisch

Benutzungsspuren: Graffito auf dem Boden: *Kappa*; auf der Innenseite der Schale auf dem Rand nahe eines Henkels kleine Reihe von 13 eingeritzten, horizontalen Zickzacks

Vergleiche: *Agora 12*, Nr. 408 (Inv.nr. P 24597), S. 264, Taf. 19 und Nr. 410 (Inv.nr. P 24596), S. 264, Taf. 19 und Nr. 412 (Inv.nr. P 6120), S. 264, Taf. 19; *Kerameikos 7.2*, Nr. 221-4 (Inv.nr. KER 6763), S. 40, Taf. 34,1; *Bloesch 1940*, Nr. 41 (Inv.nr. Akropolis N 274), S. 69, Taf. 19,5

HP 2758 Kotyle

Taf. 202

Fundort: EF bei Grab 22

Datierung: E. 6. Jh. v. Chr.

Zustand: wieder zusammengesetzt außer weniger kleiner Wandungs- und Henkelfr.; Überzug stark abgerieben

Maße: H 5,8 cm / D Boden 5 cm / D Rand 7,1 cm

Scherben: 10 YR 8/4 (very pale brown); B 2

Form: HP 3088 ähnlich, HP 3075 etwas ähnlich / enge Tasse; kleiner, schmaler, hoher ausladender Fuß; Wandung steigt steil zum Rand auf und verdickt sich am Rand; Rand abgerundet; runde Henkel horizontal unter dem Rand; in den Boden von außen nach innen Loch eingeschlagen

Bemalung: HP 1939, HP 1943 ähnlich / matter schwarzer Überzug, bräunlich gebrannt, Rot hinzugefügt / *außen:* am Rand schmales rotes Band; in der Henkelzone Reihe schwarzer, vertikaler, geschwungener Linien begrenzt von dünner schwarzer Linie; breites rotes Band; dünnes schwar-

zes Band; unterer Teil der Wandung schwarz; Fuß tg. / *Boden:* Standfuß rot; auf Bodenplatte außen dünnes schwarzes Band / *innen:* schmaler roter Rand; der Rest schwarz

Provenienz/Stil: korinthisch

Vergleiche: *Blinkenberg / Kinch 1931*, Nr. 2595, S. 627, Taf. 124; *Corinth 7.5*, Nr. 132 (Inv.nr. T-3098), S. 61, Abb. 7, Taf. 10; *Corinth 13*, Nr. 247-1 (Inv.nr. T 3098), S. 210, Taf. 35; *Corinth 15.3*, Nr. 1624 (Inv.nr. KP 762), S. 298, Taf. 65
Publikation: *Rafin 1984*, 306. Abb. 2

HP 2759 Rheneia-Schale

Taf. 203

Fundort: EF bei Grab 26

Datierung: 3. V. 5. Jh. v. Chr.

Zustand: einziges Fragment: kompletter Fuß mit Teil der Wandung und Henkelansatz erh.

Maße: erh. H Fr. 2,6 cm / D Boden 4,1 cm

Scherben: 5 YR 7/8 (reddish yellow) bis 7.5 YR 8/6 (reddish yellow); B 2

Form: niedriger, kleiner Standring; Boden relativ dick; leichter Buckel auf der Unterseite; flache Schale; runde, horizontale Henkel, von denen nur der Ansatz und ein kleines Henkelstück erh. sind; kein Rand erh.

Bemalung: schwarzer Überzug / *außen:* schwarz / *Boden:* schwarz / *innen:* schwarz; auf dem Boden acht eingestempelte Palmetten um den Mittelpunkt der Schale herum

Provenienz/Stil: attisch

Vergleiche: *Agora 12*, Nr. 462 (Inv.nr. P 16468), S. 267, Abb. 5, Taf. 21. 49; *Knigge 1972*, Nr. GS 2-10, S. 603, Abb. 23,2. 24,2 = *Kerameikos 9*, Nr. GS 2-10, Taf. 112,2. 113,2

HP 2760 Lekanis mit Deckel

Taf. 204–205

Fundort: FG 2 bei Grab 27

Datierung: A. 4. V. 5. Jh. v. Chr.

Zustand: teilweise wieder zusammengesetzt

Maße: erh. H Fr. 3,2 cm / H Deckel 4,75 cm / D Boden 5,9 cm / D Rand 9,5 cm / D Deckel 9,8 cm / D Knauf 3 cm

Scherben: 5 YR 7/6 (reddish yellow) bis 10 YR 8/6 (yellow); B 1

Form: *Dose:* flache Schale; niedriger Standring; Flansch; über dem Flansch scharfer Umbruch zum Rand; Rand verjüngt sich, biegt nach innen und steigt vertikal auf; zwei annähernd ovale Omega-Henkel / *Deckel:* gewölbter Deckel mit 4 Stufen auf der Oberseite; am Ansatz des Knaufs Rille; Rand verjüngt sich und biegt leicht nach innen ein; Knauf kegelförmig und biegt nach oben und nach außen auf; Knauf ist abgeflacht; Knauf mit konischem Inneren

Bemalung: tg.

Provenienz/Stil: korinthisch

Vergleiche: *Pemberton 1970*, Nr. 97 (Inv.nr. C-64-296), S. 295, Taf. 73; *Corinth 13*, Nr. 378-5 (Inv.nr. T 796), S. 257, Taf. 61 und Nr. 404-2 (Inv.nr. T 1102), S. 265, Abb. 16, Taf. 65 und Nr. 405-5 (Inv.nr. T 1115), S. 265, Abb. 16, Taf. 65

HP 2761 Kotyle

Taf. 170

Fundort: FG 2 bei Grab 27Datierung: M. 5. Jh. v. Chr.Zustand: wieder zusammengesetzt außer Teil eines Henkels; Überzug abgeriebenMaße: H 3,9 cm / D Boden 2,8 cm / D Rand 6 cmScherben: *im Kern:* 5 YR 7/6 (reddish yellow) / *außen:* 2.5 Y 8/2 (pale yellow); B 3Form: niedrige Standplatte, durch einen kleinen Absatz vom Körper abgesetzt; Wandung verjüngt sich zum Rand und ist leicht gerundet; runde Henkel horizontal kurz unter dem RandBemalung: matter schwarzer Überzug, an den meisten Stellen rot gebrannt; Rot hinzugefügt / *außen:* auf dem Rand schwarze Linie; in Henkelzone vertikale, schwarze, dickovale Striche begrenzt von schmalem schwarzem Band; breites rotes Band; schmales schwarzes Band; Unterteil der Wandung und Fuß rot / *Boden:* Standfläche rot / *innen:* schwarzProvenienz/Stil: korinthischVergleiche: *Corinth 13*, Nr. 334-2 (Inv.nr. T 1809), S. 242, Taf. 49**HP 2762 Kotyle**

Taf. 183

Fundort: FG 2 bei Grab 27Datierung: M. 5. Jh. v. Chr.Zustand: wieder zusammengesetzt außer einiger kleiner Wandungsfrr.; Überzug abgeriebenMaße: H 3,8 cm / D Boden 3 cm / D Rand 5,9 cmScherben: 2.5 Y 8/3 (pale yellow); B 3Form: niedriger leicht ausbiegender Fuß; flacher Boden; Wandung verjüngt sich zum Rand; Rand biegt leicht nach innen ein; runde Henkel horizontal am Rand; Wandung an einer Seite leicht eingedrückt (muss in ungebranntem Zustand passiert sein)Bemalung: HP 3111, HP 3166 ähnlich und HP 2730 etwas ähnlich / matter schwarzer Überzug, ungleichmäßig gebrannt; Rot hinzugefügt / *außen:* in Randzone vertikale, dickovale, annähernd tropfenförmige Striche; breites rotes Band; schwarze Linie; Unterteil der Wandung und Fuß schwarz / *Boden:* Standfläche schwarz; Bodenplatte rot / *innen:* schwarzProvenienz/Stil: korinthischVergleiche: *Corinth 7.5*, Nr. 209 (Inv.nr. C-1982-50), S. 71, Taf. 14 und Nr. 210 (Inv.nr. C-1982-51), S. 71, Taf. 14; *Corinth 13*, Nr. 334-2 (Inv.nr. T 1809), S. 242, Taf. 49**HP 2763 Miniatur-Kotyle**

Taf. 182

Fundort: EF bei Grab 27Datierung: 3. V. 5. Jh. v. Chr.Zustand: wieder zusammengesetzt außer kleiner Rand- und Wandungsfrr.; Überzug stark abgeriebenMaße: H 2,4 cm / D Boden 1,8 cm / D Rand 3,8 cmScherben: 2.5 Y 8/3 (pale yellow); B 2Form: HP 3086, HP 3107, HP 3126, HP 3131 ähnlich / flacher Boden mit Schnurmarken (abgedrehter Boden);

Wandung spitz sich zum Rand zu; kleine, dicke, annähernd runde Henkel horizontal direkt am Rand

Bemalung: HP 2695, HP 3086, HP 3107, HP 3126, HP 3131, HP 3142 ähnlich / matter schwarzer Überzug, braun bis schwarz gebrannt / *außen:* vertikale ovale Striche in der Randzone; ein breites und ein schmales schwarzes Band / *Boden:* um den Rand schwarzes Band; Mittelpunkt tg. / *innen:* schwarzProvenienz/Stil: korinthischVergleiche: *Tocra 2*, S. 9; *Corinth 15.3*, Nr. 1699 (Inv.nr. KV 393), S. 311, Taf. 67**HP 2764 Chytra**

Taf. 206–207

Fundort: FG 2 bei Grab 27Datierung: 4. V. 5. Jh. v. Chr.Zustand: viele Wandungsfrr., Teil des Randes und der Henkel erh.Maße: erh. H Fr. Rand: 2,4 cm / erh. H Fr. max: 13,1 cm / D Rand 16 cmScherben: 5 YR 5.5/8 (yellowish red-reddish yellow); H 2Form: Kragenrand mit leichter, konkaver Einwölbung an der Außenseite; annähernd ovaler Bandhenkel; runder Boden; kugelförmiger KörperBemalung: tg.; Streifenpolitur außen; Verstreichen der InnenseiteProvenienz/Stil: äginetischBenutzungsspuren: Boden, unterer Teil der Wandung und Außenseite des Randes durch Brand/Rauch geschwärztVergleiche: *Agora 12*, Nr. 1929 (Inv.nr. P 16512), S. 371, Taf. 93; *Klebinde-Gauß 2012*, Nr. 367 (Inv.nr. FG306-117), S. 266, Taf. 35; *Kerameikos 7.2*, Nr. 159 (Inv.nr. KER 5603), S. 50, Taf. 29,6**HP 2765 Kotyle**

Taf. 208

Fundort: FG 2 bei Grab 27Datierung: 2. V. 5. Jh. v. Chr.Zustand: wieder zusammengesetzt, einige Rand- und Wandungsfrr. und Teil eines Henkels fehlenMaße: H 6,5 cm / D Boden 5,5 cm / D Rand 8,6 cmScherben: 5 Y 6/1 (gray) bis 7.5 YR 7/4 (pink); B 3Form: ausladender Standring durch Rille von der Wandung abgesetzt; runde Henkel horizontal kurz unter dem Rand, aber unregelmäßig und schludrig geformt; Wandung verjüngt sich zum RandBemalung: HP 3110 ähnlich / trüber schwarzer Überzug, braun bis grau innen gebrannt; Rot hinzugefügt / *außen:* obere Hälfte der Wandung schwarz; untere Hälfte vertikale, schwarze, dünne Striche zwischen 2 schmalen roten Bändern; Fuß rot / *Boden:* Standfläche tg.; auf Bodenplatte schmales schwarzes Band und drei konzentrische Kreise um den Mittelpunkt / *innen:* schwarzProvenienz/Stil: korinthischVergleiche: *Corinth 13*, Nr. 296-1 (Inv.nr. T 1713), S. 228, Abb. 11, Taf. 41 und Nr. 301-1 (Inv.nr. T 1438), S. 231, Taf. 41 und Nr. 305-1 (Inv.nr. T 1173), S. 232, Taf. 41; *Corinth 15.3*, Nr. 942 (Inv.nr. KP 314), S. 180, Taf. 43 und Nr. 1004 (Inv.nr. KP 534), S. 190, Taf. 44. 117

HP 2766 Kotyle

Taf. 209

Fundort: Grabgrube Grab 26Datierung: 4. V. 5. Jh. v. Chr.Zustand: wieder zusammengesetzt außer einiger Wandungs- und Fußfrr.; Überzug sehr stark abgeriebenMaße: H 6 cm / D Boden 5 cm / D Rand 8 cmScherben: 5 Y 6/1 (gray) bis 7.5 YR 7/6 (reddish yellow); B 3Form: abfallender gedrungener Standring; Fuß von Wandung durch Rille abgesetzt; Wandung verjüngt sich zum Rand; runde Henkel horizontal unter dem RandBemalung: halb mit mattem schwarzem Überzug, an einigen Stellen grau gebrannt; Rot hinzugefügt; ein wenig schludrig gemacht / *außen:* obere zwei Drittel der Wandung schwarz; unter den Henkeln und als Abschluss der schwarzen Fläche jeweils ein schmales rotes Band auf dem Schwarz; über dem Absatz zum Fuß schmales schwarzes Band; Fuß rot / *Boden:* Standfläche schwarz; nach dem Umbruch schmales schwarzes Band; zentraler, schwarzer Punkt / *innen:* schwarzProvenienz/Stil: korinthischVergleiche: *Eliot / Eliot 1968*, Nr. 59 (Inv.nr. CP 2135), S. 364, Taf. 108 und Nr. 60 (Inv.nr. CP 2134), S. 365, Taf. 108**HP 2767 Kotyle**

Taf. 196

Fundort: EF bei Grab 22Datierung: 1. V. 5. Jh. v. Chr.Zustand: intakt; Überzug gut erh.Maße: H 3,2 cm / D Boden 2,85 cm / D Rand 5,3 cmScherben: *im Kern:* 10 YR 8/3 (very pale brown), *außen:* 2.5 Y 8/4 (pale yellow); B 3Form: kleiner, flacher ausladender Fuß; flacher Boden; Wandung steigt fast gerade schräg auf, verjüngt sich zum Rand; runde Henkel horizontal unter dem RandBemalung: HP 2721 ähnlich / matter schwarzer Überzug, Rot hinzugefügt / *außen:* horizontales, schwarzes Zickzackband in der Randzone begrenzt von einer schwarzen Linie; breites rotes Band; schwarze Linie; breites schwarzes Band; Fuß am untersten Rand schwarz / *Boden:* Standfläche schwarz; kleiner zentraler schwarzer Punkt / *innen:* schwarzProvenienz/Stil: korinthischVergleiche: *Corinth 7.5*, Nr. 125 (Inv.nr. T-2902), S. 60, Abb. 7, Taf. 10 und Nr. 131 (Inv.nr. CP-588), S. 61, Abb. 7, Taf. 10 und Nr. 624 (Inv.nr. KV-730), S. 146, Abb. 28, Taf. 39; *Corinth 13*, Nr. 287-1 (Inv.nr. T 1757), S. 225, Taf. 40; *Corinth 18.1*, Nr. 567 (Inv.nr. C-62-795), S. 175, Taf. 52**HP 2768 Skyphos**

Taf. 210

Fundort: Grabgrube Grab 22Datierung: 2. V. 5. Jh. v. Chr.Zustand: wieder zusammengesetztMaße: H 7,6 cm / D Boden 6,5 cm / D Rand 9,2 cmScherben: 5 YR 7/8 (reddish yellow) bis 10 YR 6/4 (light yellowish brown); B 3Form: Torus-Standring; Wandung verjüngt sich nicht zum Rand; Rand fast gerade, nur leicht gerundet; dicke annä-

hernd ovale Hufeisen-Henkel horizontal kurz unter dem Rand

Bemalung: annähernd gleich mit HP 3094 und HP 3105 / kräftiger, schwarzer Überzug, an einigen Stellen rot oder braun gebrannt; Milto / *außen:* schwarz bis auf kleine tg. Linie am Übergang zum Fuß / *Boden:* Standfläche des Standringes tg.; schwarzes schmales Band an Innenkante des Standringes; auf Milto um kleinen, zentralen, schwarzes Punkt kleiner, schwarzer Kreis / *innen:* schwarzProvenienz/Stil: attischVergleiche: *Vanderpool 1946*, Nr. 247 (Inv.nr. P 2732), S. 320, Taf. 64; *Corinth 13*, Nr. 336-3 (Inv.nr. T1680), S. 243, Taf. 49; *Kerameikos 9*, Nr. 265-1 (Inv.nr. KER 8303), S. 147, Taf. 36,8. 79,1; *Dengate 1976*, Nr. 60 (Inv.nr. HP 1598; NM 10253), S. 298, Abb. 4, Taf. 72**HP 2769 Amphoriskos**

Taf. 211

Fundort: Grabgrube Grab 22Datierung: 2. V. 6. Jh. v. Chr.Zustand: wieder zusammengesetzt außer kleiner Wandungsfrr.; Abplatzungen am Rand; Überzug sehr stark abgeriebenMaße: H 11,3 cm / D 8 cm / D Boden 4,4 cm / D Rand 6 cmScherben: 7.5 YR 8/6 (reddish yellow); B 3Form: flache konkave Standplatte; eiförmiger Körper mit hoher Schulter; annähernd zylindrischer Hals; Wandung bei Hals und Schulter dicker als beim Bauch; breite, ausbiegende Mündung; vom Hals durch Verdickung des Randes und stärkere Neigung abgesetzt; zweigliedrige (doppelt gerollte) Henkel von der Schulter zum Hals aufsteigendBemalung: matter schwarzer Überzug, an einigen Stellen braun gebrannt / *außen:* schwarz bis auf tg. Außenkante des Fußes / *Boden:* tg. / *innen:* Mündung und Hälfte des Halses schwarzProvenienz/Stil: argivischVergleiche: *Caskey / Amandry 1952*, Nr. 235 (Inv.nr. 49.69), S. 199, Taf. 55, S. 176**HP 2770 Konvexe Miniatur-Pyxis mit aufrechten Henkeln und Deckel**

Taf. 204

Fundort: Grabgrube Grab 22Datierung: 2. V. 5. Jh. v. Chr.Zustand: Dose wieder zusammengesetzt außer kleiner Wandungsfrr.; Deckel intaktMaße: H insg. 7,6 cm / H Dose 5,4 cm / H Deckel 2,7 cm / D Dose 7,2 cm / D Boden Dose 4,8 cm / D Rand Dose 3 cm / D Deckel 4,4 cm / D Knauf Deckel 1,6 cmScherben: 10 YR 8/4 (very pale brown); B 3Form: *Dose:* konvexe Form; kleiner, nur wenig ausladender, flacher Fuß; flacher Boden; birnenförmiger Körper etwas gedungen; Wandung verjüngt sich zum Rand; nach innen einbiegender Rand; runde Henkel fast vertikal von der Schulter aufsteigend / *Deckel:* ausbiegende Seiten; Oberseite schräg zum Knauf aufsteigend; Rand von Oberseite durch kleine Kehle abgesetzt; Knauf umgedrehter Kegel mit konvex gewölbter Oberseite

Bemerkung: Deckel ist ein wenig zu groß für die Pyxis; passt nur schwer

Bemalung: HP 2296, HP 2744, HP 2771+2785 und HP 2775+2783 ähnlich / schwarzer Überzug, rot bis braun bis schwarz gebrannt, Rot hinzugefügt / Dose: außen: Rand schwarz; schwarze Linie über dem Zungenmuster; schwarzes Zungenmuster auf der Schulter; kurz über dem Umbruch zum Bauch 3 schwarze Linien; mittig auf dem Bauch breites schwarzes Band; Fuß schwarz / Boden: tg. / innen: tg. / Deckel: außen: Rand rotes breites Band; schmales schwarzes Band; auf der Oberseite außen breites schwarzes Band, schmales schwarzes Band, breites rotes Band / Knauf: am Ansatz schwarzes Band; auf der Oberseite außen schwarzes Band / innen: tg.

Provenienz/Stil: korinthisch

Vergleiche: *Corinth* 7.5, Nr. 60 (Inv.nr. L-1978-98-28), S. 47, Taf. 5

HP 2771 und 2785 Konvexe Miniatur-Pyxis mit aufrechten Henkeln und Deckel

Taf. 212

Fundort: Grabgrube Grab 22

Datierung: 2. V. 5. Jh. v. Chr.

Zustand: Dose und Deckel wieder zusammengesetzt außer kleiner Wandungs- und Randfr.; Überzug der Dose und des Deckels abgerieben

Maße: H Dose 6 cm / H Deckel 2,5 cm / D Dose 7 cm / D Boden Dose 4,4 cm / D Rand Dose 3,1 cm / D Deckel 4,2 cm / D Knauf 1,4 cm

Scherben: Dose: 10 YR 8/4 (very pale brown) / Deckel: 5 YR 7/6 (reddish yellow) bis 10 YR 8/6 (yellow); Dose und Deckel: B 3

Form: Dose: HP 2726, HP 2744, HP 2750, HP 2775+2783 und HP 3173 ähnlich / konvexe Form; eiförmiger Körper; ausbiegender Fuß; gerundeter Rand nach innen einbiegend; runde Henkel vertikal von der Schulter aufsteigend / Deckel: HP 2770 sehr ähnlich und annähernd gleich mit HP 2744 und HP 2775+2783 / Rand ausbiegend, sich verjüngend; Oberseite gewölbt; Knauf zylindrisch, Oberseite leicht konvex

Bemalung: Dose: HP 2296, HP 2744, HP 2770 und HP 2775+2783 ähnlich / matter, schwarzer Überzug, braun gebrannt / außen: Rand schwarz; auf der Schulter Zungenmuster; am Umbruch zum Bauch 3 schwarze Linien; mittig auf dem Bauch breites schwarzes Band; Fuß schwarz / Boden: tg. / innen: tg. / Deckel: HP 2770 sehr ähnlich und annähernd gleich mit HP 2744 und HP 2775+2783 / matter, schwarzer Überzug, braun gebrannt, Rot hinzugefügt / außen: am Rand rotes Band; schmales schwarzes Band; auf der Oberseite schwarzes Band, schwarze Linie, um den Knauf breites rotes Band / Knauf: um den Ansatz noch rot, Oberseite schwarz; oben schwarzer Rand / innen: tg.

Provenienz/Stil: korinthisch

Vergleiche: ---

HP 2772 Lekythos

Taf. 213

Fundort: Grabgrube Grab 22

Datierung: 480 – 470 v. Chr.

Zustand: intakt

Maße: H 15,8 cm / D 5 cm / D Boden 3,8 cm / D Rand 2,3 cm

Scherben: 7.5 YR 7/6 (reddish yellow); B 3

Form: HP 2780 sehr ähnlich / flache Standplatte mit kleinem Umbruch außen und mit konischer Vertiefung; hoher, schlanker Körper; Schulter vom Körper durch scharfe Kante abgesetzt; aufsteigende Schulter; Kelch-Mündung vom Hals durch scharfen Umbruch abgesetzt; nach außen ausbiegende Mündung, deren Wandung verdickt ist; Rand oben abgeflacht und leicht schräg nach außen; ovaler Bandhenkel von der Schulter zum Hals aufsteigend

Bemalung: HP 2780 und HP 3098 sehr ähnlich / schwarzer Überzug, schwarz bis braun gebrannt; Weiß hinzugefügt / außen: Oberseite des Randes tg.; Mündung schwarz; Hals tg.; am Übergang von Hals zu Schulter schmale Reihe dick-ovaler, schwarzer Striche; auf der Schulter schwarze, tropfenförmige Striche; auf der Kante zwischen Schulter und Körper schwarze Linie; auf der vorderen (sichtbaren) Hälfte drei große, schwarze, aufrechte Palmetten getrennt und begrenzt durch vertikale Striche, Binnenzeichnungen eingeritzt, Bögen mit weißen Punkten und weiße Punkte und Linien in den unteren Kringelblättern, weiße Linien auf den vertikalen Strichen; unter den Palmetten schwarzes Band; unterer Teil des Körpers schwarz; Oberseite des Fußes schwarz / Boden: tg. / innen: nur Mündung schwarz

Provenienz/Stil: attisch

Werkstatt: Haimon-Werkstatt

Vergleiche: *Kerameikos* 7.2, Nr. 24-3 (Inv.nr. KER 17815), S. 16, Taf. 10,1 und Nr. 73-4 bis -17 (Inv.nr. KER 21090. 21091. 21239), S. 29, Taf. 19,1; *Kerameikos* 9, Nr. 97-5 bis -7 (Inv.nr. KER 8256), S. 113, Taf. 30.1

HP 2773 Miniatur-Chytra

Taf. 177

Fundort: Grabgrube Grab 22

Datierung: 5. Jh. v. Chr.

Zustand: intakt

Maße: H 4,1 cm / D 6,6 cm / D Rand 5,6 cm

Scherben: 2.5 YR 6/8 (light red); H 3

Form: Miniatur; handgemacht; gedrungener, annähernd kugelförmiger Körper; runder Boden; ausladender Rand, der sehr spitz zuläuft; ein Bandhenkel unregelmäßiger Form, steigt vom Bauch über den Rand auf

Bemalung: tg.

Provenienz/Stil: lokal

Benutzungsspuren: am Boden Brandspuren, Teil des Baugeschusses in H des größten Umfangs und Rand gegenüber des Henkels geschwärzt

Vergleiche: *Corinth* 13, Nr. 250-13 (Inv.nr. T 2836), S. 211, Taf. 35; *Kerameikos* 7.2, S. 109 unter Nr. 433-3. Nr. 353-5 (Inv.nr. 1454), S. 94, Taf. 64 und Nr. 433-3 (Inv.nr. 1557), S. 109, Taf. 72; *Agora* 12, S. 224-225. Nr. 1937 (Inv.nr. P 13238), S. 372, Taf. 93 und Nr. 1938 (Inv.nr. P 17215), S. 372, Taf. 93; *Corbett* 1949, Nr. 97 (Inv.nr. P 11013), Taf. 149 und Nr. 271 (Inv.nr. 38.7), S. 211, Taf. 149 und Nr. 272 (Inv.nr. 38.485), S. 211, Taf. 149 und Nr. 273 (Inv.nr. 34.62), S. 211, Taf. 149

HP 2774 und 2778 Konvexe Pyxis mit aufrechten Henkeln mit Deckel

Taf. 214

Fundort: Grabgrube Grab 22

Datierung: 2. V. 5. Jh. v. Chr.

Zustand: wieder zusammengesetzt außer einiger Wandungsfrr.; Überzug an einigen Stellen abgerieben

Maße: *Dose:* H 10,3 cm / D 12 cm / D Boden 7,9 cm / D Rand 4,8 cm; *Deckel:* H 3,35 cm / D 5,8 cm / D Knauf 1,4 cm

Scherben: *Dose:* 10 YR 7/4 (very pale brown); B 3; *Deckel:* 5 Y 8/3 (pale yellow) bis 10 YR 8/4 (very pale brown); B 2

Form: *Dose:* HP 1956, HP 3144 und HP 3174 ähnlich / konvexe Form; breiter, ausladender Fuß; eiförmiger Körper; hohe, flache Schulter; vertikaler Rand leicht nach innen einbiegend; runde Henkel, die vertikal von Schulter aufsteigen und leicht nach innen neigen / *Deckel:* Oberseite gewölbt; mit leicht schräg nach außen ausbiegenden Rändern, an einer Seite verformt; kegelförmiger Knauf mit unregelmäßig geformten Seiten; rund an der Oberseite

Bemerkung: der an einer Seite verformte Rand des Deckels wurde in ungebranntem Zustand verformt

Bemalung: *Dose:* schwarzer Überzug, Rot hinzugefügt / *außen:* Rand schwarz; auf der Schulter Zungenmuster alternierend in Schwarz und Rot; auf dem Umbruch von Schulter zu Körper eine schwarze, eine rote und 2 schwarze Linien; auf dem Bauch Lotus-Palmetten-Kette in Schwarz und Rot auf einer roten Linie; ein breites schwarzes, ein breites rotes und ein breites schwarzes Band; Fuß rot / *Boden:* tg. / *innen:* tg.; auf dem Boden ein unabsichtlicher schwarzer Klecks / *Deckel:* schwarzer Überzug, Rot hinzugefügt / *außen:* Rand breites rotes Band; vor dem Umbruch schmales schwarzes Band; auf der Oberseite außen breites schwarzes Band, schmales schwarzes Band; breites rotes Band, um den Knaufansatz schmales schwarzes Band / *Knauf:* tg.; oben dünner schwarzer Kreis um den Mittelpunkt / *innen:* tg.

Provenienz/Stil: korinthisch

Vergleiche: *Rafn 1979*, Nr. 1971-9:3 (Inv.nr. 71.502:4), S. 15. 17, Abb. 17. 18 und Nr. 1971-9:6 (Inv.nr. 71. 502:7), S. 17. 20, Abb. 17. 18 und Nr. 1971-9:7 (Inv.nr. 71.502:8), S. 20-21, Abb. 17. 18 und Nr. 1971-9:9 (Inv.nr. 71.502:10), S. 22, Abb. 17. 18; *Corinth 7.5*, Nr. 53 (Inv.nr. L-73-69-4), S. 45, Abb. 4, Taf. 4; *Corinth 15.3*, Nr. 912 (Inv.nr. KP 2591), S. 175, Taf. 42

HP 2775 und 2783 Konvexe Miniatur-Pyxis mit aufrechten Henkeln und Deckel

Taf. 212

Fundort: Grabgrube Grab 22

Datierung: 2. V. 5. Jh. v. Chr.

Zustand: intakt; Überzug abgerieben

Maße: H Dose 5,4 cm / H Deckel 2,5 cm / D Dose 7 cm / D Boden Dose 4,2 cm / D Rand Dose 3,2 cm / D Deckel 4,6 cm / D Knauf 1,5 cm

Scherben: *Dose:* 10 YR 8/6 (yellow); B 3; *Deckel:* 7.5 YR 8/6 (reddish yellow); B 1

Form: *Dose:* HP 2726, HP 2744, HP 2750, HP 2771+2785 und HP 3173 ähnlich / konvexe Form; ausbiegender Fuß; dicker Boden; birnenförmiger Körper; abfallende Schulter; Wandung verjüngt sich zum Rand, der leicht einbiegt; runde Henkel vertikal von der Schulter / *Deckel:* annähernd

gleich mit HP 2744 und HP 2771+2785 / Rand ausbiegend, verjüngt sich; Oberseite gewölbt; Knauf umgedrehter, abgeflachter Kegel mit konvexer Oberseite; insg. leicht unregelmäßig geformt

Bemalung: *Dose:* HP 2296, HP 2744, HP 2770 und HP 2771+2785 ähnlich / matter, schwarzer Überzug, rotbraun bis schwarz gebrannt / *außen:* Rand schwarz; zwischen 2 schwarzen Linien Zungenmuster auf der Schulter; auf dem Umbruch von Schulter zu Körper 2 weitere schwarze Linien; mittig auf dem Bauch breites schwarzes Band; Fuß schwarz / *Boden:* tg. / *innen:* tg. / *Deckel:* annähernd gleich mit HP 2744 und HP 2771+2785 / matter, schwarzer Überzug, braun bis schwarz gebrannt; Rot hinzugefügt / *außen:* auf dem Rand schmales rotes Band; schmales schwarzes Band; auf der Oberseite am Rand breiteres schwarzes Band, schmales schwarzes Band, um den Knaufansatz breites rotes Band; Knaufansatz schwarz / *Knauf:* außen schwarz; oben schwarz / *innen:* tg.

Provenienz/Stil: korinthisch

Vergleiche: *Corinth 7.5*, Nr. 60 (Inv.nr. L-1978-98-28), S. 47, Taf. 5

HP 2776 Lekanis mit Deckel

Taf. 215

Fundort: Grabgrube Grab 22

Datierung: M. 1. H. 5. Jh. v. Chr.

Zustand: wieder zusammengesetzt außer kleiner Frr.; Bemalung auf dem Deckel gut erh. und auf der Dose abgerieben

Maße: H mit Deckel 6 cm / H Dose 3,2 cm / H Deckel 3,3 cm / D 7,4 cm / D Boden 4,2 cm / D Rand / D Deckel 7 cm / D Knauf 2,2 cm

Scherben: 7.5 YR 8/6 (reddish yellow); B 2

Form: HP 1940 ähnlich / *Dose:* ausladender Standring; flache Schale; Flansch; Rand biegt über dem Flansch scharf nach innen ein und verjüngt sich; 2 ovale Omega-Bandhenkel unter dem Flansch / *Deckel:* gewölbter Deckel; Rand biegt leicht nach außen auf und ist abgerundet; Knauf ein abgeflachter, umgedrehter Kegel mit Kehle um die Mitte

Bemalung: schwarzer Überzug, Rot hinzugefügt / *Dose:* *außen:* oberer Teil des Randes schmales schwarzes Band, darunter breiteres rotes Band; auf dem Flansch schmales schwarzes Band; unter den Henkeln schmales rotes Band und breiteres schwarzes Band; Fuß rot / *Boden:* tg. / *innen:* oberer Teil des Randes schwarz; um den Boden herum schmales rotes und schmales schwarzes Band / *Deckel:* *außen:* schwarzer Rand; auf der Oberseite breites rotes Band, zwischen 2 schmalen schwarzen Bändern Reihe schwarzer Zs, schmales rotes Band, schmales schwarzes Band um den Knaufansatz / *Knauf:* Außenseite schwarz; Oberseite nahe der Außenkante schwarze Linie, rote Linie, in der Kehle schwarzes Band, in der Mitte rot / *innen:* tg.

Provenienz/Stil: korinthisch

Vergleiche: *Corinth 13*, Nr. 291-3 (Inv.nr. T 1637), S. 226, Abb. 16, Taf. 41. 90

HP 2777 Lekythos

Taf. 216

Fundort: Grabgrube Grab 22

Datierung: 480 – 470 v. Chr.

Zustand: wieder zusammengesetzt außer großem Fr. des Fußes

Maße: H 17,8 cm / D 5,2 cm / D Boden 4,6 cm / D Rand 3,6 cm

Scherben: 5 YR 7/6 (reddish yellow); B 3

Form: Standplatte mit konkaver Außenkante und konischer Vertiefung; schlanker Körper; abfallende Schulter; annähernd zylindrischer Hals; Trichter-Mündung vom Hals durch kleinen Absatz abgesetzt; Rand verdickt und nach außen abgeschrägt und ausladend; Mündung innen konkav; ovaler Bandhenkel von der Schulter zum Hals aufsteigend
Bemalung: dünner, schwarzer Überzug, nahe des Fußes rot gebrannt; Weiß hinzugefügt / *außen:* Oberseite der Mündung tg., Außenseite der Mündung schwarz; Hals tg.; am Übergang von Hals zu Schulter schmale Zone mit schwarzen, vertikalen Strichen; auf der Schulter schwarze Tropfen; am Umbruch von Schulter zu Bauch schmales schwarzes Band; vordere Hälfte des Bauchs mit drei aufrechten, schwarzen Palmetten bemalt, Palmetten über einer mandelförmigen Kette, über den Palmetten Bögen, zwischen den Palmetten und rechts der letzten Palmette vertikale, schwarze Zungen, Binnenzeichnungen eingeritzt, zusätzlich Weiß für die Bögen, die Zungen, die kleinen Bögen in den Palmetten und Punkte in der Kette verwendet; ein schmales und ein breites schwarzes Band; der untere Teil des Körpers schwarz; Fuß an unterer Kante schwarzes Band / *Boden:* tg. / *innen:* nur Mündung schwarz

Provenienz/Stil: attisch

Werkstatt: Haimon-Werkstatt

Vergleiche: *Kerameikos* 7.2, Nr. 48-3 (Inv.nr. KER 6511), S. 22, Taf. 13,3 und Nr. 73-4 bis -17 (Inv.nr. KER 21090. 21091. 21239), S. 29, Taf. 19,1; *Kerameikos* 9, Nr. 97-5 (Inv.nr. KER 8256), S. 113, Taf. 30.1 und Nr. 97-6 (Inv.nr. KER 8256), S. 113, Taf. 30.1 und Nr. 97-7 (Inv.nr. KER 8256), S. 113, Taf. 30.1 und Nr. 111-1 (Inv.nr. KER 7506), S. 116, Taf. 28.4 und Nr. 200-4 (Inv.nr. KER 8265), S. 135, Taf. 35.1 + 77

HP 2778 siehe **HP 2774**

HP 2779 (MN 32319) **Lekythos**

Taf. 217

Fundort: Grabgrube Grab 22

Datierung: 500 – 480 v. Chr.

Zustand: wieder zusammengesetzt

Maße: H 11,1 cm / D 5 cm / D Boden 3,6 cm / D Rand 1,9 cm

Scherben: 5 YR 6/8 (reddish yellow); B 3

Form: „little-lion-shape“; flache Standplatte mit konischer Vertiefung; gedrungener Körper; flache Schulter; Schulter vom Hals durch kleinen Absatz abgesetzt; schmaler Hals; Echinus-Mündung mit abgeschrägtem Rand; dünner, ovaler Bandhenkel von der Schulter aufsteigend

Bemalung: sf.; kräftiger schwarzer Überzug / *außen:* Mündung schwarz; Hals tg.; auf der Schulter zwei sich gegenüberstehende Löwen mit offenen, zähnefleischenden Mäulern und einer erhobenen Vorderpranke, fein eingeritzte Details; auf der Umbruchkante von Schulter zu Körper

schwarze Linie; unter dem Bildfeld schwarze Linie; unterer Teil der Wandung und Oberseite des Fußes schwarz; Außenkante des Fußes tg. / *Bildfeld:* zwei Jünglinge nur in Himatia, sich gegenseitig anschauend, mit einer Hand Speere horizontal haltend, den anderen Arm mit abwehrender Handstellung erhoben oder ausgestreckt; zwischen ihnen eine intervenierende Frau in Chiton und Himation, sie bewegt sich auf den rechten Jüngling zu, einen Arm und Hand abwehrend erhoben; Binnenritzungen / *Boden:* tg. / *innen:* Mündung schwarz; der Rest tg.

Provenienz/Stil: attisch

Vergleiche: *Haspels* 1936, Nr. 37 (Inv.nr. Athen 552/CC 1003), Appendix XI, S. 227, Taf. 35 Nr. 3, S. 98-99. 139; *Vanderpool* 1946, Nr. 260 (Inv.nr. P 1291), S. 321, Taf. 52. 65; *Beazley* 1956, S. 515 Nr. 3-6; *Andreiomenou* 1961/1962, S. 37, Taf. 39b und S. 38-39, Taf. 40b; *Beazley* 1971, S. 253-254; *Kerameikos* 9, Nr. 19-2 (Inv.nr. KER 7500), S. 89-90, Taf. 24,1; *Roberts* 1986, Nr. 311 (Inv.nr. P 24553), S. 46, Abb. 29; *Kerameikos* 7.2, Nr. 50/51.1+3 (Inv.nr. 1824; KER 6457), S. 23, Taf. 14.1

HP 2780 **Lekythos**

Taf. 218

Fundort: Grabgrube Grab 22

Datierung: 480 – 470 v. Chr.

Zustand: wieder zusammengesetzt; Überzug stark abgerieben

Maße: H 14,5 cm / D 4,4 cm / D Boden 4 cm / D Rand 1,7 cm

Scherben: 5 YR 7/8 (reddish yellow) bis 7.5 YR 7/6 (reddish yellow); B 3

Form: HP 2772 und HP 3138 sehr ähnlich / Fuß mit abgeschrägten Außenkanten; Standplatte mit konischer Vertiefung; schlanker Körper; abfallende Schulter; schmaler Hals; Mündung vom Hals durch Verdickung des Randes abgesetzt; Trichter-Mündung mit konkaver Wölbung innen; Rand nach außen abgeschrägt; Bandhenkel

Bemalung: HP 2772 und HP 3098 sehr ähnlich / schwarzer Überzug, rot bis braun gebrannt; Weiß hinzugefügt / *außen:* Rand tg., Mündung schwarz; Hals tg.; am Übergang von Hals zur Schulter vertikale, dicke, ovale, schwarze Striche; auf der Schulter umgedrehte schwarze Strahlen begrenzt von schmalem schwarzen Band auf dem Umbruch zum Bauch; auf dem Körper drei aufrechte, schwarze Palmetten mit Binnenritzungen über einer mandelförmigen Kette, zwischen den Palmetten lanzettförmige Blätter; Palmetten-Fries auf schwarzem Band; weiße Bögen um die Palmetten, die sich in den Blättern treffen, weiße Punkte in der Kette, kleine weiße Punkte in den Bögen in den Palmetten; unterer Teil des Körpers schwarz; Oberseite des Fußes schwarz; Außenkante des Fußes tg. / *Boden:* tg. / *innen:* Mündung schwarz; der Rest tg.

Provenienz/Stil: attisch

Werkstatt: Haimon-Werkstatt

Vergleiche: *Kerameikos* 7.2, Nr. 73-4 bis -17 (Inv.nr. KER 21090. 21091. 21239), S. 29, Taf. 19,1

HP 2781 und **3198** **Puder-Pyxis mit Deckel**

Taf. 219

Fundort: Grabgrube Grab 22

Datierung: ---

Zustand: erh. drei Viertel der Dose und Frr. des Deckels (Oberseite, Umbruch, Wandung, Rand), vom Deckel fast gesamtes Profil erh.; zugehörig noch ein größeres Deckelfrr. und zahlreiche kleine und winzige Frr. (HP 3198); Überzug sehr stark abgerieben

Maße: H Dose 4,4 cm / H Deckelfrr.: 3 cm, max.: 3,9 – 4 cm / D Boden 6,5 cm / D Rand 5,2 cm / D Deckel 6,1 cm
Scherben: 5 YR 6/8 (reddish yellow) bis 10 YR 7/4 (very pale brown); B 1

Form: Dose: flacher, sehr leicht konkav einziehender Boden; Rand der Unterseite/Umbruch weit vorspringend und außen gerundet; Wandung über dem Rand/Umbruch zurückgesetzt; zylindrischer Körper; Rand abgeflacht / Deckel: abgerundeter Rand, der nach außen leicht verdickt ist; Körper zylindrisch; Rand der Oberseite/Umbruch vorspringend und oben abgeflacht; Oberseite horizontal

Bemalung: schwarzer Überzug; Rot hinzugefügt / Dose: außen: am Rand schmales rotes Band; mittig auf der Wandung schmales rotes Band; auf der Oberseite des Rand/Umbruchs schmales rotes Band / Boden: tg. / innen: tg. / Deckel: Oberseite: auf dem oben abgeflachten Rand/ Umbruch rotes Band; direkt folgend schwarzes Band; noch 2 weitere schwarze Bänder zu erkennen, vielleicht noch weitere Bemalung in Schwarz und Rot? (Oberseite nur fragmentiert erh.); außen: Rand/Umbruch schwarzes Band; mittig auf dem Körper schwarzes Band; unter dem Rand/Umbruch rotes Band, direkt darunter schwarzes Band; Rand/Umbruch außen tg. / innen: tg.

Provenienz/Stil: korinthisch

Vergleiche: ---

HP 2782 Lekythos

Taf. 220

Fundort: Grabgrube Grab 22

Datierung: 480 – 470 v. Chr.

Zustand: wieder zusammengesetzt; Überzug stark abgerieben

Maße: H 12,2 cm / D 3,7 cm / D Boden 3,1 cm / D Rand 2,2 cm

Scherben: 5 YR 7/8 (reddish yellow); B 3

Form: dicke Standplatte mit kleiner, konischer Vertiefung; schlanker Körper; abfallende Schulter; schmaler Hals; Mündung vom Hals durch Verdickung des Randes abgesetzt; Trichter-Mündung mit konkaver Innenwölbung; Rand nach außen abgeschrägt; kleiner Bandhenkel

Bemalung: dünner, schwarzer Überzug, schwarz bis rot gebrannt; Weiß hinzugefügt / außen: Rand tg.; Mündung schwarz; Hals tg.; am Übergang von Hals zu Schulter vertikale, schwarze, unförmige Striche; auf der Schulter schwarze Tropfen; auf dem Umbruch zum Körper schmales schwarzes Band; auf dem Körper drei schwarze Palmetten mit Binnenritzungen über einer mandelförmigen Kette; um die Palmetten herum weiße Bögen; zwischen den Palmetten lanzettförmige, schwarze Blätter; in der Kette schwarze Punkte; Bögen weiß; unter der Kette schwarzes breites Band; unterer Teil der Wandung schwarz; Oberseite des Fußes schwarz; Außenkante des Fußes tg. / Boden: tg. / innen: Mündung schwarz; Rest tg.

Provenienz/Stil: attisch

Werkstatt: Haimon-Werkstatt

Vergleiche: *Kerameikos* 7,2, Nr. 15-3 (Inv.nr. KER 17812. 17813), S. 14, Taf. 8,2 und Nr. 27-1 (Inv.nr. 1829), S. 16, Taf. 10,2 und Nr. 73-4 bis -17 (Inv.nr. KER 21090. 21091. 21239), S. 29, Taf. 19,1

HP 2783 siehe HP 2775

HP 2784 Lekythos

Taf. 221–222

Fundort: Grabgrube Grab 22

Datierung: um 500 v. Chr.

Zustand: wieder zusammengesetzt außer kleiner Frr.; Überzug abplatzend

Maße: H 15,1 cm / D 7,7 cm / D Boden 4,3 cm / D Rand 4,2 cm

Scherben: 5 YR 7/7 (reddish yellow); B 3

Form: HP 2779 sehr ähnlich / Standplatte mit konischer Vertiefung; Körper mit leicht konvexen Seiten; Schulter abfallend, vom Hals durch einen kleinen Absatz abgesetzt; Echinus-Mündung; Rand leicht nach außen abgeschrägt; ovaler Bandhenkel

Bemalung: sf.; kräftiger schwarzer Überzug, an einigen Stellen braun oder grau gebrannt; Rot hinzugefügt auf dem Brustpanzer (?) des rechten Kriegers / außen: Mündung schwarz; Hals tg.; auf der Schulter Tier (Art nicht erkennbar) zwischen zwei Blättern; auf dem Umbruch zum Bauch schmales schwarzes Band; unterer Teil des Körpers schwarz; Fuß schwarz / Bildfeld: unten begrenzt durch schwarzes Band; Kampfszene zwischen zwei behelmten Kriegerern mit Speeren/Lanzen, Schilden und Brustpanzern (?), Kampf von jeweils einem mit Mantel bekleideten und einen Stab haltenden Mann beidseitig eingerahmt / Boden: tg. / innen: Mündung schwarz; Rest tg.

Provenienz/Stil: attisch

Werkstatt: Cock-Group

Vergleiche: *Kerameikos* 7,2, Nr. 41-1 (Inv.nr. KER 21187), S. 20, Taf. 12,5 und Nr. 236 (35 HTR 59 II) (Inv.nr. KER 17829), S. 65, Taf. 35,6 und Nr. 239-2 (35 HTR 23 II) (Inv.nr. 6792), S. 65, Taf. 35,7. 35,9 und Nr. 473-4 (Inv.nr. 6414), S. 121, Taf. 82,1.5; *Kerameikos* 9, Nr. 7-1 (Inv.nr. KER 8888.8888a), S. 86, Taf. 46.1-3; *Agora* 23, Nr. 839 (Inv.nr. P 24335), S. 209, Taf. 78

HP 2785 siehe HP 2771

HP 2786 Schalenskyphos

Taf. 223–224

Fundort: Grabgrube Grab 22

Datierung: 490 – 480 v. Chr.

Zustand: wieder zusammengesetzt außer einiger winziger Frr.; Überzug leicht abgerieben

Maße: H 7,7 cm / D Boden 7,6 cm / D Rand 12,5 cm

Scherben: 5 YR 6/8 (reddish yellow); B 3

Form: schwerer Torus-Standring; Boden dicker als die Wandung; tiefe Schale; Rand verdickt und gerundet; runde aufsteigende Henkel in Π-Form, Querbalken leicht nach

oben gebogen

Bemalung: sf.; schwarzer Überzug außen bräunlich schwarz, innen trüb grau und metallisch; Miltos / *außen:* Randzone schwarz; auf dem Körper Bildfeld; über dem Fuß breites schwarzes Band; Fuß schwarz / *Bildfeld:* begrenzt durch schwarzes Band unten; auf Seite A und B annähernd das gleiche: vier Pferde im Profil nach rechts mit einem Reiter auf dem letzten Pferd (jedoch: zu wenig Pferdebeine insg.), über den Pferdebeinen fast horizontaler Balken (Wagenachse?, aber kein Wagen zu erkennen); Szene eingerahmt von zwei Palmetten mit ausgespartem Herz; keine Binnenritzungen / *Boden:* Standfläche tg.; Inneres des Fußes schwarz; Boden mit Miltos; schwarze Linie; schwarzer Kreis um kleinen, zentralen, schwarzen Punkt / *innen:* Rand ganz schmal tg.; Schale schwarz

Provenienz/Stil: attisch

Werkstatt: Art des Haimon-Malers

Vergleiche: *Agora 23*, Nr. 1513 (Inv.nr. P 23321), S. 283, Taf. 103 und Nr. 1506 (Inv.nr. P 2742), S. 282, Taf. 103

HP 2787 (MN 32318) Lekythos

Taf. 225–227

Fundort: Grabgrube Grab 22

Datierung: um 470 v. Chr.

Zustand: wieder zusammengesetzt außer einiger Frr. der Oberfläche v. a.; leicht abplatzender Überzug

Maße: H 22,2 cm / D 7,2 cm / D Fuß 5,8 cm / D Rand 4,5 cm

Scherben: 5 YR 6/8 (reddish yellow); B 3

Form: schwerer Torus-Fuß mit einem kleinen, scharfkantigen Absatz; Standplatte mit konischer Vertiefung; schlanker Körper; abfallende Schulter; Hals mit leichtem Absatz von Schulter abgesetzt; Mündung von Hals durch leichten Absatz abgesetzt; Glocken-Mündung mit konkaver Innenseite und abgeflachtem Rand; glatt-ovaler Bandhenkel von der Schulter aufsteigend

Bemalung: sf.; dünner schwarzer Überzug, rot bis schwarz gebrannt; Rot und Weiß hinzugefügt / *außen:* oberer Rand der Mündung tg.; Mündung schwarz; Hals tg.; am Übergang von Hals zu Schulter auf weißem Slip eine Reihe kleiner, schwarzer Striche, schwarze Linie und Reihe kleiner, schwarzer Punkte; nach dem Umbruch von Schulter zu Körper auf weißem Slip eine schwarze Linie und ein schwarzes Schachbrettmuster in drei Reihen; Bildfeld auf tg. Grund oben und unten von schwarzer Linie gerahmt; unterhalb des Bildfeldes schmales schwarzes Band, rote Linie, breites schwarzes Band, schwarze Linie; unterer Teil des Körpers und Oberseite des Fußes schwarz; obere Außenkante des Fußes rot, untere tg. / *Bildfeld:* zwei nackte Jünglinge, die sich über einen Altar hinweg anschauen, jeder erhebt eine Hand und streckt die andere nach vorne aus, der rechte Jüngling hält etwas in der Hand (bei der linken Bruchstelle); hinter beiden Jünglingen fliegt jeweils eine Nike, die ein Band oder Girlande in jeder Hand trägt; zwischen den Figurengruppen sitzt jeweils ein Hase auf dem Boden; Szene ist eingerahmt von zwei Grabmälern auf quadratischen Basen; im Hintergrund der Szene Weinreben, aufgehängte Bänder und Punkte; Binnenritzungen / *Boden:* tg. / *innen:* Mündung schwarz; der Rest tg.

Provenienz/Stil: attisch

Werkstatt: Emporion-Maler

Vergleiche: *Dubois-Maisonneuve 1817*, Taf. 24,6 (Inv.nr. Louvre ED 61, L 39); *Haspels 1936*, S. 94–141. S. 165–167. Appendix 16, Nr. 31 (Inv.nr. Louvre ED 61/L 39), S. 264 und Appendix 12, Nr. 34, Taf. 38 Nr. 2 (Inv.nr. Athen 463/CC 985), S. 100 und Appendix 13, Nr. 14, Taf. 41 Nr. 2 (Inv.nr. Athen 472/CC 995), S. 131 und Appendix 13, Nr. 7, Taf. 41 Nr. 4 (Inv.nr. Louvre CA 111/L 28), S. 130 und Appendix 13, Nr. 25, Taf. 41 Nr. 5 (Inv.nr. Athen 12481/Nicole 964), S. 131. 134. 242; *Corinth 13*, Nr. 274–6 (Inv.nr. T 2912), S. 221, Taf. 39 und Nr. 280–3 (Inv.nr. T 1070), S. 223, Taf. 37

HP 2788 Becher

Taf. 168

Fundort: FG 17/19 bei Gräbern 17 und 19

Datierung: 3. V. 6. Jh. v. Chr.

Zustand: fragmentiert; wieder zusammengesetzt außer Teile des Randes, einiger Wandungsfrr. und dem Henkel

Maße: H 5,5 cm / D Boden 5 cm / D Rand 5,9 cm

Scherben: 7.5 YR 7/4 (pink); B 3

Form: flacher Boden; breiter, gedrungener, kugelig Körper; Wandung zieht zum Hals ein; ausladender, sich verjüngender Rand; Ansatz für vertikalen Bandhenkel am Bauch erh.

Bemalung: schwarzer Überzug, an einigen Stellen rot bis braun gebrannt / *außen:* schwarz / *Boden:* außen tg.; schwarze Linie, breites schwarzes Band, Mitte tg. / *innen:* schwarz

Provenienz/Stil: lakonisch

Vergleiche: *Tocra 1*, Nr. 985, S. 91, Taf. 67; *Schaus 1985*, Nr. 243 (Inv.nr. 73-1177), S. 45, Taf. 15, Abb. 5; *Williams 1979*, Nr. KP 94, S. 140. Abb. 7

Publikation: *Stibbe 1994*, D 10 (= HP 2788), S. 45. 46. 143, Abb. 109

HP 2789 Deckel einer Puder-Pyxis

Taf. 176

Fundort: FG 17/19 bei Gräbern 17 und 19

Datierung: E. 6. – A. 5. Jh. v. Chr.

Zustand: Deckel leicht fragmentiert; wieder zusammengesetzt außer kleinem Fr. auf der Oberseite; keine Dose erh.; Überzug stark abgerieben

Maße: H Deckel 3,6 cm / D Deckel 5,8 cm

Scherben: 10 YR 7/3.5 (very pale brown); B 3

Form: *Deckel:* zylindrisch; leicht konvexe Oberseite; eingetiefter Kreis und Punkt im Zentrum; nahe des Umbruchs zum Rand drei Rillen; torusförmiger, verdickter Rand

Bemalung: schwarzer Überzug, Rot hinzugefügt / *Deckel:* *außen:* nur noch winzige, schwer erkennbare Spuren von roten und schwarzen Bändern / *Oberseite:* nur noch winzige, schwer erkennbare Spuren von roten und schwarzen Bändern / *innen:* tg.

Provenienz/Stil: korinthisch

Vergleiche: *Corinth 7.5*, Nr. 75 (Inv.nr. T-1138), S. 50, Abb. 6

HP 2790 Kotyle

Taf. 186

Fundort: FG 17/19 bei Gräbern 17 und 19
Datierung: 1. V. 5. Jh. v. Chr.
Zustand: fragmentiert; über die Hälfte der Kotyle wieder zusammengesetzt mit komplettem Profil und einem Henkel; zwei nicht zusammenpassende Wandungsfrr.; Überzug stark abgerieben
Maße: H 3,4 cm / D Boden 3 cm / D Rand 5,3 cm
Scherben: 2.5 Y 7/2 (light gray); B 2
Form: HP 2720, HP 2721 ähnlich / kleiner, ausladender Fuß; Wandung verjüngt sich zum Rand; kleine, runde, horizontale Henkel am Rand
Bemalung: matter schwarzer Überzug / *außen:* nur noch zu erahnendes Zickzackmuster in Randzone; 2 breite schwarze Bänder; Fuß schwarz / *Boden:* um den Fuß schwarzes Band; kleiner, zentraler, schwarzer Punkt / *innen:* schwarz
Provenienz/Stil: korinthisch
Vergleiche: ---

HP 2791 Miniatur-Kotyle

Taf. 188

Fundort: EF bei Grab 5
Datierung: 3. V. 5. Jh. v. Chr.
Zustand: wieder zusammengesetzt außer Teile des Randes mit einem Henkel; Überzug fast abgerieben
Maße: H 2,4 cm / D Boden 2 cm / D Rand 4 cm
Scherben: 5 Y 7.5/2.5 (light gray to pale yellow); B 2
Form: HP 2695 ähnlich / flacher Fuß mit Schnurmarken (abgedrehter Boden); Wandung verjüngt sich zum Rand; kleine, runde Henkel horizontal am Rand
Bemalung: matter, schwarzer Überzug / Spuren von Überzug an den Henkeln, unterer Wandung, Unterseite und im Inneren
Provenienz/Stil: korinthisch
Vergleiche: *Tocra 2*, S. 9

HP 2792 Amphora

Taf. 228–229

Fundort: EF bei Grab 9
Datierung: ---
Zustand: kompletter Fuß außer Mittelteil des Bodens erh.; zahlreiche Wandungsfrr. und ein Fr. mit Halsansatz
Maße: D Boden 10 cm
Scherben: 7.5 YR 6.5/6 (reddish yellow); E 2
Form: flacher Boden; an der Außenseite des Fußes schräg nach außen gerichtete Kante; Wandung zieht über dem Fuß ein wenig konkav ein; Wandung darüber steigt weit ausladend auf; Schulterfragment zeigt stark abfallende Schulter, Übergang zum Hals erkennbar?; auf der Innenseite der Wandung breite Drehrillen
Bemalung: tg.
Provenienz/Stil: lokal
Vergleiche: ---

HP 2793 Kotyle

Taf. 188

Fundort: FG 1 bei Grab 27
Datierung: 1. H. 5. Jh. v. Chr.

Zustand: wieder zusammengesetzt außer kleiner Wandungsfrr.; Überzug abgerieben
Maße: H 4,7 cm / D Boden 3 cm / D Rand 6,2 cm
Scherben: 5 Y 8/3 (pale yellow); B 2
Form: kleiner ausladender Fuß; tiefe Tasse; Wandung verjüngt sich zum Rand; runde Henkel horizontal am Rand
Bemalung: HP 1935, HP 3109 ähnlich / matter, schwarzer Überzug, Rot hinzugefügt / *außen:* in Randzone horizontales schwarzes Zickzackband; breites schwarzes Band; schmales schwarzes Band; breites rotes Band; schwarze Linie; breites schwarzes Band; Fuß schwarz / *Boden:* Fuß schwarz / *innen:* schwarz
Provenienz/Stil: korinthisch
Vergleiche: *Pease 1937*, Nr. 79 (Inv.nr. 1008), S. 284, Abb. 20; *Dengate 1976*, Nr. 149 (Inv.nr. HP 1844), S. 313, Taf. 77

HP 2794 Chytra

Taf. 230

Fundort: EF bei Grab 27
Datierung: 4. V. 5. Jh. v. Chr.
Zustand: wieder zusammengesetzt außer einiger Rand- und Wandungsfrr.
Maße: H 19,8 cm / D 24,2 cm / D Rand 13,2 cm
Scherben: 10 YR 7/4 (very pale brown) bis 5 YR 6/6 (reddish yellow); H 3
Form: gedrungener, kugelförmiger Körper; Körper von Schulter durch sachten Umbruch abgesetzt; stark abfallende Schulter; Kragenrand mit konkaver Wölbung an der Außenseite; annähernd längsovaler Bandhenkel von der Schulter bis an den Rand aufsteigend
Bemalung: tg.
Provenienz/Stil: äginetisch
Benutzungsspuren: auf dem Boden, am Rand und auf der Wandung Brand-/Rauchspuren
Vergleiche: *Agora 12*, Nr. 1927 (Inv.nr. P 12764), S. 371, Taf. 93 und Nr. 1929 (Inv.nr. P 16512), S. 371, Taf. 93; *Kerameikos 7.2*, Nr. 159 (Inv.nr. KER 5603), S. 50, Taf. 29,6; *Kerameikos 14*, Nr. 40-1 (Inv.nr. KER 12584), S. 45, Taf. 41,5; *Kerameikos 17*, Nr. 312 (Inv.nr. 5624 + KER 11632), S. 151, Taf. 85

HP 3063 (MN 32340) Kylix, Typ C mit einfachem Rand

Taf. 231–232

Fundort: Grabgrube Grab 18
Datierung: 4. V. 6. Jh. v. Chr.
Zustand: wieder zusammengesetzt außer kleiner Wandungsfrr. und Teil eines Henkels
Maße: H 7 cm / D Boden 8,4 cm / D Rand 19,1 cm
Scherben: 5 YR 5/8 (yellowish red); B 3
Form: einfacher Rand; Fuß mit Torus außen; kurzer Fußstiel mit konischem Inneren
Bemalung: dünner, schwarzer Überzug, an Außenseite rot und grünlich schwarz und innen grünlich schwarz gebrannt / *außen:* schwarz; zwei eingekratzte Rillen am Boden des Fußstiels; Leiste am Übergang von Fuß zur Wandung; ausgesparte Henkelfelder; Außenseite des Fußes ausgespart; Innenseite des Fußstiels zwei schwarze Kreise und zentraler Punkt / *Boden:* Standfläche tg. / *innen:* schwarz

Provenienz/Stil: attisch

Benutzungsspuren: Graffito auf Außenseite unter einem Henkel: *Pi/Ióta/Taú/Ýpsilon*

Vergleiche: *Agora* 12, Nr. 414 (Inv.nr. P 1172), S. 264, Taf. 20 und Nr. 416 (Inv.nr. P 1133), S. 264, Taf. 20 und Nr. 418 (Inv.nr. P 1307), S. 264, Taf. 20

Erwähnung: *Rudolph et al.* 1979, 129

Bemerkung: verschollen; 2006 im Magazin nicht auffindbar

HP 3064 Kotyle

Taf. 233

Fundort: Grabgrube Grab 18

Datierung: 1. V. 5. Jh. v. Chr.

Zustand: wieder zusammengesetzt außer weniger kleiner Wandungs- und Randfrr.; an einigen Stellen Überzug abgerieben

Maße: H 3,5 cm / D Boden 3 cm / D Rand 4,7 cm

Scherben: 10 YR 8/4 (very pale brown); B 3

Form: kleiner, ausladender Fuß; Wandung verjüngt sich zum Rand; runde Henkel horizontal am Rand, aber nicht genau horizontal, sondern ein wenig schief angesetzt

Bemalung: HP 2720, HP 2723 ähnlich / mattschwarzer Überzug, Rot hinzugefügt / *außen:* am Rand schmales schwarzes Band; in Henkelzone schwarzes Zickzackband begrenzt von schmalem schwarzen Band; breites rotes Band; unterer Teil der Wandung schwarz; Fuß schwarz / *Boden:* um den Fuß schwarzes Band; in der Mitte zentraler, kleiner, schwarzes Punkt / *innen:* schwarz

Provenienz/Stil: korinthisch

Vergleiche: *Corinth* 7.5, Nr. 136 (Inv.nr. C-47-181), S. 61, Taf. 10 und Nr. 199 (Inv.nr. C-39-218), S. 69, Taf. 13 und Nr. 200 (Inv.nr. C-1982-49), S. 69, Tab. 1, Taf. 13; *Corinth* 13, Nr. 285-1 (Inv.nr. T 1674), S. 225, Taf. 40 und Nr. 287-1 (Inv.nr. T 1757), S. 225, Taf. 40 und Nr. 250-9 (Inv.nr. T 2833), S. 211, Taf. 35

HP 3065 Becher

Taf. 234

Fundort: Grabgrube Grab 18

Datierung: etwa 500 v. Chr.

Zustand: wieder zusammengesetzt außer einem kleinen Bodenfrr., Überzug gut erh.

Maße: H 7,6 cm / D Boden 8,6 cm / D Rand 9,4 cm

Scherben: 7.5 YR 6.5/6 (reddish yellow); B 3

Form: flacher Boden, zur Mitte leicht konkav; breiter, gedrängener Körper mit konvexer Wandung; Rand biegt nach außen auf und ist etwas verdickt und gerundet; etwa trapezförmiger Bandhenkel, der auf dem Rand endet

Bemalung: schwarzer Überzug, metallisch glänzend im Inneren / *außen:* schwarz / *Boden:* Standfläche tg.; schwarzes sehr breites Band; zentraler Punkt tg. / *innen:* schwarz

Provenienz/Stil: lakonisch

Vergleiche: *Williams* 1979, Nr. C-1934-1216, S. 141, Abb. 7, Taf. 52g und Nr. C-1973-287, S. 142, Abb. 7 und Nr. 4, S. 142, Taf. 52

Erwähnung: *Rudolph et al.* 1979, 129

Publikation: *Stibbe* 1994, Nr. E 5 (= HP 3065), S. 46. 143. Abb. 112

HP 3066 Kylix, Typ C

Taf. 235–236

Fundort: Grabgrube Grab 18

Datierung: 500 – 480 v. Chr.

Zustand: drei Viertel des Körpers und Randes mit einem Henkel, zwei Drittel des Fußes und ein Henkelkfr. erh.; Überzug eher gut erh.

Maße: H 8,4 cm / D Boden 7,4 cm / D Rand 17,2 cm

Scherben: *im Kern:* 5 YR 6/7 (reddish yellow); *außen:* 7.5 YR 7.5/6 (reddish yellow); B 3

Form: HP 2722, HP 2724, HP 2757, HP 3122 ähnlich / abgesetzter, konkaver, gerundeter Rand; tiefe Schale; kleiner Fußstiel mit konischem Inneren; zwei eingekratzte Rillen am Übergang von Fußstiel zum Fuß; dicker Fuß mit Torus außen; Unterseite des Fußes leicht ansteigend; runde, dicke Henkel unter dem Randumbruch aufsteigend

Bemalung: metallisch schwarzer Überzug; Miltos / *außen:* schwarz; Rillen am Fußstiel tg.; Außenseite des Fußes Miltos / *Boden:* Standfläche Miltos; Innenseite des Fußes und unterer Teil des Fußstiels schwarz, oberer Teil des Fußstiels tg. / *innen:* schwarz

Provenienz/Stil: attisch

Vergleiche: *Agora* 12, Nr. 404 (Inv.nr. P 20757), S. 263, Taf. 19 und Nr. 407 (Inv.nr. P 24595), S. 263, Taf. 19 und Nr. 409 (Inv.nr. P 6121), S. 264, Taf. 19; *Kerameikos* 7.2, Nr. 298-3 (Inv.nr. KER 21242), S. 86, Beil. 1, Taf. 59,2

Erwähnung: *Rudolph et al.* 1979, 129

HP 3067 Kotyle

Taf. 237–238

Fundort: EF bei Grab 15

Datierung: 4. V. 6. Jh. v. Chr.

Zustand: wieder zusammengesetzt außer einiger Wandungs- und Randfrr.; Überzug stark abgerieben und schlecht erh.

Maße: H 8,3 cm / D Boden 5,8 cm / D Rand 10,8 cm

Scherben: 10 YR 7.5/4 (very pale brown); B 2

Form: ausladender, flacher und abgeschrägter Standring; Wandung verjüngt sich zum Rand; runde Henkel horizontal knapp unter dem Rand; in den Boden von außen nach innen Loch geschlagen

Bemalung: HP 2313 ähnlich / schwarzer Überzug, rot hinzugefügt / *außen:* Überzug/Bemalung im oberen Teil der Wandung so stark abgerieben, dass nichts mehr zu erkennen ist, wahrscheinlich obere zwei Drittel der Wandung schwarz; im unteren Teil vertikale schwarze stilisierte Strahlen zwischen 2 roten Linien; Fuß schwarz / *Boden:* schwarz (nur schwache Spuren) bis auf die tg. Standfläche / *innen:* schwarz

Provenienz/Stil: korinthisch

Vergleiche: *Corinth* 13, Nr. 203-2 (Inv.nr. T 2995), S. 200, Taf. 31. 92 und Nr. 193-1 (Inv.nr. T 1659), S. 198, Taf. 27. 92 und Nr. 240-2 (Inv.nr. T 3104), S. 208, Taf. 32. 92 und Nr. 249-2 (Inv.nr. T 1707), S. 210, Abb. 11, Taf. 34 und Nr. 250-10 (Inv.nr. T 2830), S. 211, Abb. 11, Taf. 35 und Nr. 252-2 (Inv.nr. T 3101), S. 211, Taf. 35 und Nr. 255-1 (Inv.nr. T 1771), S. 213, Abb. 11, Taf. 34; *Corinth* 15.3, Nr. 1003 (Inv.nr. KP 113), S. 190, Taf. 44

HP 3068 Pithos

Taf. 239

Fundort: EF bei Grab 15Datierung: ---Zustand: 3 Wandungsfr. erh., 2 zusammenpassende mit Seilverzierung; Slip gut erh.Maße: erh. H Fr. 15,9 cm / D Fr. 72 cm / Dicke Fr. Wandung max. 3,1 cm / B Fr. 27,5 cmScherben: 7.5 YR 6.5/6 (reddish yellow); E 2Form: 3 Fr. der Wandung; kein Rand oder anderes Diagnostisches erh.; Wandung verjüngt sich beim Fr. nach unten; horizontale plastische Leiste appliziert, die auf der Oberfläche diagonale, eingeritzte Striche hat (Seilverzierung), wohl auf der Schulter; über der Leiste biegt Wandung nach außen: Umbruch zum Rand?Bemalung: sehr blass brauner Slip außen und innen (10 YR 8/4, very pale brown)Provenienz/Stil: lokalVergleiche: *McDonald et al. 1983*, Nr. P 1336, S. 244, Taf. 3-150**HP 3069 Pithos**

Taf. 233

Fundort: EF bei Grab 15Datierung: ---Zustand: ein Wandungsfr. erh.; Slip gut erh.Maße: erh. H Fr. 12,5 cm / D Fr. ca. 68 cm / Dicke Fr. Wandung max. 3,5 cm / B Fr. 17 cmScherben: 7.5 YR 7/8 (reddish yellow); E 3Form: D nicht einfach zu bestimmen, da Oberfläche unregelmäßig; Wandungsfr. unterschiedlich dick: Wandung unregelmäßig geformt, von 2 – 3,5 cm; auf der Oberseite drei ca. 1,8 cm breite, flache, horizontale, mit einem Werkzeug gezogene Furchen mit recht scharfen Kanten; Linienführung aber unregelmäßigBemalung: gelber Slip außen und innen (2.5 Y 8/7, yellow)Provenienz/Stil: lokalVergleiche: ---**HP 3070 Mortarium**

Taf. 240

Fundort: FeuerstelleDatierung: 5. Jh. v. Chr.Zustand: 2 zusammenpassende Randfr. erh.Maße: erh. H Fr. 8,4 cm / D Fr. 50 cm / Dicke Fr. Wandung max. 1,9 cm / B Fr. 9,9 cmScherben: 7.5 YR 5.5/6 (strong brown to reddish yellow); E 2Form: Oberseite des Randes nicht erh.; Wandungsfr. mit Rand; Ausrichtung anhand der Dreh- und Bearbeitungsrillen im Inneren; außen scharfer Absatz, Fläche darüber konkav, darunter gerade; D wegen geringer Größe des Fr. und starker Neigung schwer zu bestimmenBemalung: *außen:* blasser brauner Farbüberzug (10 YR 7/3.5, very pale brown) / *innen:* matter schwarzer ÜberzugProvenienz/Stil: lokalBenutzungsspuren: Feuerspuren außen an der linken oberen Ecke des Fr. zu erkennenVergleiche: *Agora 12*, Nr. 1893 (Inv.nr. P 16523), S. 369,Taf. 90; *Rotroff / Oakley 1992*, Nr. 314 (Inv.nr. P 31677), S. 120, Taf. 57, Abb. 23**HP 3071 Skyphos**

Taf. 241–242

Fundort: FG 20/21 bei Gräbern 20 und 21Datierung: A. 5. Jh. v. Chr.Zustand: etwa die Hälfte der Tasse mit einem Henkel und zwei Drittel des Bodens und einige nicht anpassende Fr. erh.; Überzug an einigen Stellen abgerieben, besonders in der HenkelzoneMaße: H 9,8 cm / D Boden 7,4 cm / D Rand 12,6 cmScherben: *im Kern:* 5 YR 7/6 (reddish yellow); *außen:* 7.5 YR 7.5/6 (reddish yellow); B 3Form: HP 3137 sehr ähnlich / schwerer Torus-Fuß; Rand biegt ganz leicht nach innen ein und ist leicht gerundet; annähernd runde Henkel horizontal unter dem RandBemalung: schwarzer Überzug; Rot hinzugefügt / *außen:* schwarz; rote Linie auf Schwarz unter der Henkelzone und kurz über dem Fuß / *Boden:* schwarz / *innen:* schwarzProvenienz/Stil: attischVergleiche: *Agora 12*, Nr. 336 (Inv.nr. P 1185), S. 259, Taf. 16, Abb. 4**HP 3072 Deckel einer Pyxis**Fundort: FG 20/21 bei Gräbern 20 und 21Datierung: ---Provenienz/Stil: ---Vergleiche: ---Bemerkung: verschollen; 2006 im Magazin nicht auffindbar**HP 3073 Kotyle**

Taf. 233

Fundort: FG 20/21 bei Gräbern 20 und 21Datierung: ---Zustand: zahlreiche kleine und winzig kleine Fr. erh., von denen nur ein paar Wandungs- und zwei Fußfr. zusammenpassen, Teil eines Henkels, aber kein Randfr. erh.Scherben: 2.5 YR 6/8 (light red) bis 5 YR 7/8 (reddish yellow); B 3Form: ausladender Fuß; wahrscheinlich einfacher RandBemalung: tg.; Rot hinzugefügt / *außen:* Bänderbemalung in Rot, ansonsten schlicht / *innen:* tg.Provenienz/Stil: lokalVergleiche: ---**HP 3074 Schalenskyphos**

Taf. 242–243

Fundort: FG 20/21 bei Gräbern 20 und 21Datierung: 1. V. 5. Jh. v. Chr.Zustand: wieder zusammengesetzt außer Teil der unteren Wandung und des Fußes; Überzug besonders außen abgeriebenMaße: H 7,2 cm / D Boden 8 cm / D Rand 13,6 cmScherben: 5 YR 6.5/8 (reddish yellow); B 3Form: breiter, ausladender Standring; mitteltiefe Schale; abgesetzter, ausladender Rand; Rand leicht nach außen abge-

schrägt

Bemalung: schwarzer Überzug, rötlich braun bis schwarz gebrannt; Unterseite bedeckt mit einem gelben Slip (10 YR 8/6, yellow) / außen: schwarz; Außenkante des Fußes tg. / Boden: Standfläche tg.; Innenseite des Fußes schwarz; nach dem Umbruch schwarze Linie; schwarze Linie um zentralen, kleinen, schwarzen Punkt / innen: schwarz

Provenienz/Stil: attisch

Vergleiche: *Roberts 1986*, Nr. 38 (Inv.nr. P 24111), S. 25, Abb. 14, Taf. 7; *Agora 12*, Nr. 575 (Inv.nr. P 24111), S. 276, Taf. 25

HP 3075 Kotyle

Taf. 238

Fundort: EF bei Grab 20

Datierung: 1. H. 5. Jh. v. Chr.

Zustand: ein Randfr., 6 Wandungsfrr., von denen 2 zusammenpassen, ein Henkelfr. erh.; Überzug schlecht erh.

Maße: erh. H Fr. 3,8 cm / D Rand 4,8 cm

Scherben: 10 YR 7.5/4 (very pale brown); B 2

Form: HP 2755 ähnlich, HP 2758 etwas ähnlich / leicht gerundeter Rand; runde Henkel unter dem Rand angesetzt

Bemalung: schwarzer Überzug, Rot hinzugefügt / außen: Überzug stark abgerieben und schwer zu erkennen: am Rand breites rotes Band, breites schwarzes Band, breites rotes / innen: schwarz

Provenienz/Stil: korinthisch

Vergleiche: ---

HP 3076 und 3077 Chytra

Taf. 244–245

Fundort: EF bei Grab 20

Datierung: 4. V. 6. Jh. v. Chr.

Zustand: von HP 3076 und 3077 zusammen einige Randfr., von denen wenige zusammenpassen, Teil des Henkels und zahlreiche Wandungsfrr. erh.

Maße: D Rand 16 cm

Scherben: 5 YR 4.5/6 (yellowish red); H 2

Form: nach außen biegender gerundeter Rand; annähernd ovaler Bandhenkel, der oben am Rand endet; auf der Oberseite des Henkels eine größere und drei kleinere, kreisförmige Eindrücke

Bemalung: tg.

Provenienz/Stil: äginetisch

Benutzungsspuren: auf dem Boden, an der einen Seite des Henkels und am Rand Brand-/Rauchspuren

Vergleiche: *Klebinder-Gauß 2012*, Nr. 484 (Inv.nr. FG 211-001), S. 283, Taf. 48. 111; *Agora 12*, Nr. 1934 (Inv.nr. P 24913), S. 372, Taf. 93; *Kerameikos 6.1 und 6.2*, Nr. 75 (Inv.nr. 968), S. 32. 482, Taf. 105 und Nr. 99 (Inv.nr. 1150), S. 60. 493, Taf. 105 und Nr. 127 (Inv.nr. 85), S. 75. 512, Taf. 105

HP 3077 siehe HP 3076

HP 3078 Hydria

Taf. 246

Fundort: Feuerstelle

Datierung: 1. H. 6. Jh. v. Chr.

Zustand: fünf zusammenpassende Frr. der Wandung erh.

Maße: D 23 cm

Scherben: 5 YR 7/7 (reddish yellow); B 2

Form: großes Gefäß; vom Körper Teil des Bauchs und der Schulter erh.; Schulter flacher als der kugelige Körper; gut sichtbare Drehrillen

Bemalung: dünner, schwarzer Überzug, braun gebrannt / außen: schwarzes Band um den breitesten Teil der Wandung; auf der Schulter weißer Farbüberzug (10 YR 7/2, light grey); sehr blasse, schwarze, vertikale Streifen (von einem breiten Pinsel?) auf dem unteren Teil, breite, vertikale Bänder formend

Provenienz/Stil: ostgriechisch

Vergleiche: *Spetsierē-Chōremē 1980*, S. 355, Taf. 206d; *Metzger 1972*, Nr. 65 (Inv.nr. A7-3442), S. 51, Taf. 16; *Furtwängler / Kienast 1989*, W 2/19 (Inv.nr. AG 63 K 4436), S. 148, Abb. 32, Taf. 37

HP 3079 Hydria

Taf. 247–248

Fundort: EF bei Grab 3

Datierung: ---

Zustand: vollständiger Boden, zahlreiche Frr. des Körpers mit Teilen des Halses und zwei horizontale Henkel erh., aber kein Rand oder der vertikale Henkel erh.; komplett zerbrochen

Maße: H evtl. 40 – 45 cm / D 40 cm / D Boden 10 cm

Scherben: 5 YR 6/7 (reddish yellow); E 2

Form: flacher Boden mit leichter, konkaver Wölbung zur Mitte; kugelförmiger Körper; Umbruch von Körper zum Hals; zwei runde Horizontalhenkel; Ansatz auf der Schulter von Vertikalhenkel erh.

Bemalung: tg.

Provenienz/Stil: lokal

Vergleiche: ---

HP 3080 Miniatur-Kanne

Taf. 238

Fundort: Grabgrube Grab 3

Datierung: ---

Zustand: Boden und kleiner Teil der Wandung erh.

Maße: erh. H Fr. 1,7 cm / D Boden 2,6 cm

Scherben: *im Kern:* 10 YR 5.5/3 (pale brown to brown); *außen:* 5 YR 7/8 (reddish yellow); C 3

Form: flacher Boden; Wandung steigt schräg nach außen auf

Bemalung: tg.

Provenienz/Stil: lokal

Vergleiche: ---

HP 3081 Skyphos

Taf. 249

Fundort: EF bei Grab 3

Datierung: A. 6. Jh. v. Chr.

Zustand: ein Fr. vom Körper erh.; Überzug schlecht erh., auf der Außenseite fast nicht zu sehen

Maße: erh. H Fr. 3,5 cm / D 15,2 cm
Scherben: 7.5 YR 7.5/4 (pink); B 2
Form: Wandungsfr.; Umbruch im oberen Teil des Fr., Wandung zieht im oberen Teil nach innen ein
Bemalung: schwarzer Überzug; Überzug leicht braun auf der Innenseite gebrannt / *außen*: schwarz / *innen*: schwarz
Provenienz/Stil: argivisch
Vergleiche: *Tocra 1*, Nr. 1024, S. 95, Abb. 46

HP 3082 Wanne

Taf. 250

Fundort: Deckel des Bestattungsgefäßes in Grab 2
Datierung: ---
Zustand: wieder zusammengesetzt (während der Bergung gebrochen?)
Maße: H 33 cm / D 33 cm / D Rand 60 cm
Scherben: *im Kern*: 5 YR 6.5/8 (reddish yellow); *außen*: 10 YR 7.5/4 (very pale brown); G 2 – 3
Form: tiefe Wanne; flacher Boden; Kragenrand, nach außen verdickt, Außenseite gerade und vertikal, Rand gerade, aber schräg nach außen; Wanne insg. ein wenig schräg
Bemalung: tg.
Provenienz/Stil: lokal
Vergleiche: *Campbell 1938*, Nr. 173 (Inv.nr. 2049), S. 600, Abb. 23; *Papachristodoulou 1967*, S. 180, Taf. 130a; *Agora 12*, Nr. 1865 (Inv.nr. P 11369), S. 367, Abb. 16, Taf. 89; *Corinth 15.3*, Nr. 2157 (Inv.nr. KP 2694), S. 348, Taf. 76

HP 3083 Pithos

Fundort: Bestattungsgefäß in Grab 2
Datierung: ---
Maße: D Fuß 6 cm
Scherben: 7.5 YR 6/8 (reddish yellow); G 1 – 2
Form: großer Pithos; Profil eiförmig
Provenienz/Stil: lokal
Vergleiche: ---
Bemerkung: verschollen; 2006 im Magazin nicht auffindbar

HP 3084 Flachbodiger Schalenskyphos

Taf. 250

Fundort: Grabgrube Grab 1
Datierung: 2. V. 6. Jh. v. Chr.
Zustand: zwei zusammenpassende Frr. von Körper und Lippe; alte Brüche; abplatzender Überzug
Maße: erh. H Fr. 2,3 cm / D 12 cm
Scherben: 7.5 YR 7.5/4 (pink); B 2
Form: Wandungsfr.; scharfer Umbruch zum Rand
Bemalung: schwarzer Überzug außen und innen; matter Überzug von schwarz bis dunkelbraun gebrannt, an einigen Stellen metallisch glänzend
Provenienz/Stil: lakonisch
Vergleiche: *Tocra 1*, Nr. 998, S. 94, Abb. 45, Taf. 68; *Stibbe 1989*, E13 (Syrakus, Museo Regionale 9923), S. 67. 175, Abb. 232

HP 3085 Krater

Taf. 251–252

Fundort: EF bei Grab 1
Datierung: 2. V. 6. Jh. v. Chr.
Zustand: fragmentiert, Standfläche mit unterer Wandung und einige Rand- und Wandungsfr. erh.; Frr. von Rand und Körper passen nicht zusammen; Boden und ein Viertel bis ein Drittel der Wandung und einige nicht zusammenpassende Frr. der Wandung und ein Randfr. erh.; überwiegend antike Brüche, aber wohl auch welche vom Bulldozer; Überzug stark abgenutzt

Maße: erh. H Fr. 9,5 cm / D Boden 15,2 cm / D Rand 36 cm

Scherben: 10 YR 5.5/3 (pale brown to brown); B 3
Form: von innen nach außen gelochter Boden; weit ausladender, abgeflachter Standring; Wandung steigt verjüngend auf; Kragenrand mit vertikaler Außenseite, oben flach
Bemalung: schwarzer Überzug, matter Überzug mit metallischem Schimmer an einigen Stellen / *außen*: schwarz / *Boden*: tg. / *innen*: schwarz
Provenienz/Stil: lakonisch
Vergleiche: *Stibbe 1989*, F1 (Sparta Museum, store), S. 105, Abb. 41 und F3 (Palermo Museo Nazionale 3503), S. 38. 105, Abb. 43, Taf. 9.2 und F6a (Paris Louvre E 692), S. 105, Abb. 44, Taf. 9.3
Erwähnung: *Stibbe 1989*, 113
Publikation: *Rafn 1984*, 308

HP 3086 Miniatur-Kotyle

Taf. 252

Fundort: Grabgrube Grab 26
Datierung: 3. V. 5. Jh. v. Chr.
Zustand: wieder zusammengesetzt außer Teile des Randes; Überzug kaum noch erh.
Maße: H 1,8 cm / D Boden 2,1 cm / D Rand 3,5 cm
Scherben: 10 YR 8/2 (very pale brown); B 1
Form: HP 2763, HP 3107, HP 3126, HP 3131 ähnlich / flacher Boden mit Schnurmarken (abgedrehter Boden); Wandung biegt zum Rand leicht nach innen ein; dicke runde Henkel horizontal am Rand
Bemalung: HP 2695, HP 2763, HP 3107, HP 3126, HP 3131, HP 3142 ähnlich / schwarzer Überzug / *außen*: Bemalung nicht mehr zu erkennen, vielleicht schwarze Striche in Henkelzone und darunter schwarze Bänder / *Boden*: schwarz / *innen*: schwarz
Provenienz/Stil: korinthisch
Vergleiche: *Tocra 2*, S. 9

HP 3087 Amphora

Taf. 249

Fundort: Grabgrube Grab 26
Datierung: ---
Zustand: Fr. eines Amphorahenkels mit Ansatz; Oberfläche pudrig, lässt sich leicht abreiben
Maße: erh. H Fr. 3,7 cm
Scherben: 7.5 YR 7/5 (pink to reddish yellow); E 3
Form: Henkelansatz mit Henkel ovalen Querschnitts; D nicht zu bestimmen
Bemalung: tg.; auf der Unterseite (Oberseite?) Daumeneindruck: in den noch feuchten Ton gedrückt, auf der Oberfläche kleine Grate, da der feuchte Ton am Daumen leicht

mit nach oben gezogen worden ist; innen grobe Drehrippen
Provenienz/Stil: lokal
Vergleiche: ---

HP 3088 Kotyle

Taf. 253

Fundort: Ritualnische 3 bei Grab 23
Datierung: 1. V. 5. Jh. v. Chr.
Zustand: kompletter Fuß mit zwei Drittel der Wandung und der Hälfte des Randes erh.; Überzug abgerieben
Maße: H 4,9 cm / D Boden 4 cm / D Rand 6,8 cm
Scherben: 10 YR 6.5/1 (gray to light gray); B 2
Form: HP 2745, HP 2758 ähnlich / ausladender Standring, leicht abgeschrägt; Wandung verjüngt sich zum Rand; runder Henkel horizontal am Rand
Bemalung: halb mit Überzug; matter, schwarzer Überzug, violett-grau gebrannt / *außen*: oberer Teil der Wandung schwarz, unteres Drittel und Fuß tg. / *Boden*: tg. / *innen*: schwarz
Provenienz/Stil: korinthisch
Vergleiche: *Corinth 13*, Nr. 281-2 (Inv.nr. T 1233), S. 223, Taf. 40

HP 3089 Kotyle

Taf. 253

Fundort: Ritualnische 3 bei Grab 23
Datierung: 2. V. 5. Jh. v. Chr.
Zustand: drei Viertel des Bodens erh.; Überzug abgerieben
Maße: erh. H Fr. 1,7 cm / D Boden 6,4 cm
Scherben: 10 YR 8/3.5 (very pale brown); B 2
Form: kleine Kehle am Übergang von Wandung zum Fuß; schwerer Torus-Standring; Boden auf der Unterseite konvex, im Tondo konkav; Boden verdickt sich in der Mitte
Bemalung: schwarzer Überzug, an einigen Stellen braun gebrannt; Rot hinzugefügt / *außen*: Wandung (soweit erh.) schwarz; rotes Band am Übergang von Wandung zu Fuß; Fuß schwarz / *Boden*: Fuß rot; direkt nach dem Fuß schwarzes Band, schmales schwarzes Band um zentralen, dicken, schwarzen Punkt / *innen*: schwarz
Provenienz/Stil: korinthisch
Vergleiche: *Corinth 13*, Nr. 260-2 (Inv.nr. T 1533), S. 215, Taf. 34 und Nr. 268-2 (Inv.nr. T 3134), S. 218, Taf. 38 und Nr. Deposit 9-a (Inv.nr. T 1753), S. 302, Taf. 43

HP 3090 Kylix, Typ C

Taf. 253

Fundort: Ritualnische 1 bei Grab 23
Datierung: ---
Zustand: Fuß mit unterem Teil des Fußstiels erh.; Überzug abgerieben
Maße: erh. H Fr. 2 cm / D Boden 7 cm
Scherben: 2.5 Y 7/4 (pale yellow) bis 7.5 YR 7/6 (reddish yellow); B 2
Form: Fuß mit Torus außen; Standplatte mit konischer Vertiefung
Bemalung: matter, schwarzer Überzug, an einigen Stellen rot gebrannt / *außen*: Fußstiel schwarz; Fuß bis zur oberen Kante des Torus schwarz; Außenseite des Fußes tg. / *Boden*:

Standfläche tg.; Inneres von Fuß und Fußstiel schwarz / *innen*: nicht erh.
Provenienz/Stil: attisch
Vergleiche: ---

HP 3091 Kylix, Typ A

Taf. 254

Fundort: Ritualnische 1 bei Grab 23
Datierung: ---
Zustand: Fuß mit unterem Teil des Fußstiels erh.; Überzug abgerieben und abplatzend
Maße: erh. H Fr. 2,4 cm / D Boden 6,4 cm
Scherben: 5 YR 7/6 (reddish yellow); B 2
Form: Fuß mit Torus außen; an der Oberseite flach; kurzer Fußstiel mit konischem Inneren
Bemalung: nicht zu entscheiden, ob sf. oder rf.; schwarzer Überzug, an einigen Stellen braun gebrannt; Milos / *außen*: Fußstiel und Fuß schwarz / *Boden*: Milos; unterer Teil des konischen Inneren schwarz, oberer Teil tg. / *innen*: nicht erh.
Provenienz/Stil: attisch
Benutzungsspuren: Graffito auf Milos der Fußunterseite: *Phi/(Alpha)/Heta/Ypsilon/Lambda*
Vergleiche: ---

HP 3092 Konvexe Miniatur-Pyxis mit aufrechten Henkeln ohne Deckel

Taf. 255

Fundort: Ritualnische 3 bei Grab 23
Datierung: 1. H. 5. Jh. v. Chr.
Zustand: zwei Drittel des Körpers mit einem Henkel und Teil des Randes erh.; teilweise wieder zusammengesetzt; Fuß fehlt
Maße: erh. H Fr. 6,5 cm / D 8,2 cm / D Rand 3,6 cm
Scherben: 10 YR 8/5 (very pale brown to yellow); B 2
Form: HP 3143 ähnlich / *Dose*: konvexe Form; annähernd kugelförmiger Körper, aber Bauch außen fast vertikal abgeflacht; flache Schulter; vertikale, runde Henkel von der Schulter aufsteigend; Rand zieht nach innen ein und ist gerundet
Bemalung: *Dose*: HP 2750 ähnlich / matter, schwarzer Überzug / *außen*: Rand schwarzes Band; auf der Schulter vor und nach dem Henkelansatz schwarze Linie, rote Linie, 2 schwarze Linien; in der Henkelzone vertikale, schwarze schmale Tropfen; auf dem Umbruch zum Bauch noch eine schwarze Linie; auf dem Bauch im oberen Bereich rote Linie, im unteren Bereich breites schwarzes Band / *innen*: tg.
Provenienz/Stil: korinthisch
Vergleiche: ---

HP 3093 A Tasse

Taf. 256

Fundort: Ritualnische 3 bei Grab 23
Datierung: 1. H. 6. Jh. v. Chr.
Zustand: 3 Rand- und 2 Henkelfr., von denen 2 Randfr. zusammenpassen; 3 nicht anpassende Wandungsfr.; Oberfläche sehr krümelig und stark abplatzend; Überzug abgerieben, stark abplatzend und schlecht erh.

Maße: erh. H Fr. 4,3 cm / D Rand 10 cm
Scherben: 10 YR 6.5/4 (light yellowish brown to very pale brown); schlecht gebrannt; B 2
Form: tiefe Tasse; gerundeter, nach außen umbiegender Rand; annähernd ovaler Henkel (nur ein oder zwei Henkel?); kein Henkelansatz erkennbar
Bemalung: schwarzer Überzug innen und außen
Provenienz/Stil: lokal
Vergleiche: *Kerameikos* 7.2, Nr. 363-2 (Inv.nr. KER 6389), S. 96, Taf. 63.6

HP 3093 B Tasse

Taf. 256

Fundort: Ritualnische 3 bei Grab 23
Datierung: 1. H. 6. Jh. v. Chr.
Zustand: ein Fußfr. mit Teil der Wandung; 3 nicht anpassende Wandungsfrr.; Oberfläche sehr krümelig und stark abplatzend; Überzug abgerieben, stark abplatzend und schlecht erh.
Maße: erh. H Fr. 4,4 cm / D Boden 6,2 cm
Scherben: 10 YR 6.5/4 (light yellowish brown to very pale brown); schlecht gebrannt; B 2
Form: tiefe Tasse; niedriger Standring
Bemalung: schwarzer Überzug innen und außen
Provenienz/Stil: lokal
Vergleiche: *Kerameikos* 7.2, Nr. 363-2 (Inv.nr. KER 6389), S. 96, Taf. 63.6

HP 3094 Skyphos

Taf. 257

Fundort: EF bei Grab 23
Datierung: 460 – 420 v. Chr.
Zustand: Fuß mit Teil der Wandung erh., Mittelstück des Bodens fehlt
Maße: erh. H Fr. 3,4 cm / D Boden 7,1 cm
Scherben: 5 YR 7/8 (reddish yellow); B 2
Form: Mittelstück des Bodens fehlt, vielleicht gelochter Boden; Torus-Standring
Bemalung: annähernd gleich mit HP 2768 und HP 3105 / glänzender, schwarzer Überzug; Miltos / *außen*: Wandung schwarz; am Übergang von Wandung zu Fuß tg. Streifen; Fuß schwarz / *Boden*: Standfläche tg.; Innenkante des Fußes schwarz; Boden Miltos / *innen*: schwarz
Provenienz/Stil: attisch
Benutzungsspuren: nicht lesbares Graffito auf dem Boden mit 3 bis 4 Buchstaben
Vergleiche: *Pease 1937*, Nr. 28 (Inv.nr. 1035), S. 272-273, Abb. 14; *Robinson 1950*, Nr. 561 (Inv.nr. 34-I-23), S. 303, Taf. 196. 199

HP 3094 A Eulen-Skyphos

Taf. 258–259

Fundort: EF bei Grab 23
Datierung: M. 5. Jh. v. Chr.
Zustand: kompletter Boden mit Teil der Wandung und viele Wandungs- und Randfrr. und ein kompletter Henkel erh.; aber wenig zusammenpassende Frr. des Bildfeldes, kein komplettes Profil erh.

Maße: erh. H Fr. 4,4 cm / D Boden 4,6 cm / D Rand 9 cm
Scherben: 5 YR 7/8 (reddish yellow); B 3
Form: dicker Torus-Fuß; am Übergang von Fuß zu Wandung kleine Kehle; gerundeter Rand, der in H der Henkel leicht nach innen einbiegt; ein erh. runder, horizontaler Henkel kurz unter dem Rand; der anzunehmende vertikale Henkel fehlt
Bemalung: schwarzer Überzug, an einigen Stellen braun gebrannt; rf.; Miltos / *außen*: am Rand schmales schwarzes Band; unter dem Bildfeld schmales tg. Band, breites schwarzes Band, kleine Kehle am Übergang von Wandung zu Fuß tg., Fuß schwarz bis auf schmales Band Miltos von der Standfläche / *Bildfeld*: nur einzelne, nicht zusammenpassende Frr. erh.; wahrscheinlich Eule zwischen zwei Olivenzweigen; Miltos; schwarze Binnenzeichnung / *Boden*: Standfläche Miltos; am Fuß schwarzes Band; Boden Miltos mit sehr kleinem zentralen schwarzen Punkt und kleinem schwarzen Kreis darum / *innen*: schwarz
Provenienz/Stil: attisch
Vergleiche: *Corinth 13*, Nr. 342-5 (Inv.nr. T593), S. 245, Taf. 51; *Agora 30*, Nr. 1313 (Inv.nr. P 16530), S. 306, Taf. 122 und Nr. 1315 (Inv.nr. P 5444), S. 306, Taf. 122 und Nr. 1316 (Inv.nr. P 6505), S. 306, Taf. 122 und Nr. 1319 (Inv.nr. P 16446), S. 306, Taf. 123

HP 3095 Kotyle

Taf. 254

Fundort: Ritualnische 2 bei Grab 23
Datierung: ---
Zustand: ein Viertel der Wandung mit ganzem Profil und Henkelansatz erh.; Überzug abplatzend
Maße: H 3 cm / D Boden 2,6 cm / D Rand 4,3 cm
Scherben: 10 YR 7/4 (very pale brown); B 2
Form: gerundeter Rand; flacher Boden; Boden zieht unten konkav zur Mitte ein wenig ein; runde Henkel horizontal unter dem Rand
Bemalung: schwarzer Überzug, Rot hinzugefügt / *außen*: Bemalung in Rand- und Henkelzone nicht mehr zu erkennen; unter den Henkeln breites rotes Band, breites schwarzes Band, Fuß schwarz / *Boden*: Standfläche schwarz, in der Mitte kleiner schwarzer Punkt / *innen*: schwarz
Provenienz/Stil: korinthisch
Vergleiche: ---

HP 3096 Kotyle

Taf. 260

Fundort: Ritualnische 2 bei Grab 23
Datierung: 480 – 470 v. Chr.
Zustand: kompletter Fuß mit Teil der Wandung erh.; Überzug abgerieben und abplatzend
Maße: erh. H Fr. 3,5 cm / D Boden 5,6 cm
Scherben: *im Kern*: 10 YR 7/4 (very pale brown); *außen*: 10 YR 7/6 (yellow); B 3
Form: HP 2746 etwas ähnlich / ausladender Standring, Fuß mit einem scharfen Umbruch zweigeteilt; Oberseite konkav, Unterseite konvex; Boden spitz sich zum Mittelpunkt innen und außen hin zu; Wandung schräg nach außen aufsteigend
Bemalung: halb mit Überzug; schwarzer Überzug, dunkel-

braun bis rot gebrannt / *außen*: gerade noch Abschluss eines schwarzen Bandes erh. (oder obere zwei Drittel der Wandung schwarz); unteres Drittel der Wandung tg.; über dem Übergang zum Fuß schmales schwarzes Band; Fuß schwarz / *Boden*: auf schmaler Standfläche schmales tg. Band; Fuß schwarz; nach dem Übergang zum Boden schwarzes Band; mittig schwarze Linie; um zentralen, kleinen, schwarzen Punkt dünner, schwarzer Kreis / *innen*: schwarz

Provenienz/Stil: korinthisch

Vergleiche: *Corinth 13*, Nr. 295-1 (Inv.nr. T 2848), S. 228, Taf. 43

HP 3097 Oinochos

Taf. 260

Fundort: Ritualnische 3 bei Grab 23

Datierung: 3. V. 5. Jh. v. Chr.

Zustand: wieder zusammengesetzt außer kleiner Wandungsfrr. und Teil des Henkels; Fuß fehlt

Maße: H 6,8 cm / D 6,4 cm / D Rand 2 cm

Scherben: 10 YR 7/3.5 (very pale brown); B 3

Form: Standring oder konkave Standplatte, nicht vollständig erh.; kugelförmiger Körper mit abgeflachter Schulter; vor dem Halsansatz kleiner Absatz auf der einen Seite; kurzer, zylindrischer Hals; runde, annähernd trichterförmige Mündung mit eingezogenem, abgerundetem Rand; annähernd ovaler Bandhenkel an Mündung und Schulter angefügt

Bemalung: tg.

Provenienz/Stil: korinthisch

Vergleiche: *Pease 1937*, Nr. 182 (Inv.nr. 1069), S. 298, Abb. 30; *Corinth 13*, Nr. 381-1 (Inv.nr. T1370), S. 258, Taf. 60

HP 3098 Lekythos

Taf. 261

Fundort: Ritualnische 4 bei Grab 23

Datierung: 480 – 470 v. Chr.

Zustand: wieder zusammengesetzt außer Großteil der Mündung; Überzug abplatzend

Maße: H 12,9 cm / D 4,2 cm / D Boden 3,1 cm / D Rand 1,8 cm

Scherben: vereinzelt Glimmer; 10 YR 7/4 (very pale brown); B 2

Form: Standplatte mit konischer Vertiefung; schlanker Körper; schmaler Hals; runde Mündung; Rand leicht verdickt und gerundet; ovaler Bandhenkel

Bemalung: HP 2772 und HP 2780 sehr ähnlich / schwarzer Überzug, an einigen Stellen braun gebrannt; Weiß hinzugefügt / *außen*: Mündung schwarz; Hals tg.; am Übergang von Hals zu Schulter kurze Reihe schwarzer, vertikaler Striche; auf der Schulter schwarze, vertikale Strahlen; am Umbruch von Schulter zu Körper schwarzes Band; unter dem Bildfeld breites schwarzes Band; unterer Teil der Wandung und Oberseite des Fußes schwarz / *Bildfeld*: drei schwarze, aufrechte Palmetten auf einer Kette mit drei lanzettförmigen Blättern zwischen sich und rechts daneben; Binnenritzungen; weiße Bögen um die Palmetten und kleine, weiße Pünktchen in den Innenbögen / *Boden*: tg. / *innen*: Mündung schwarz; Rest tg.

Provenienz/Stil: attisch

Werkstatt: Haimon-Werkstatt

Vergleiche: *Kerameikos 7.2*, Nr. 73-4 bis -17 (Inv.nr. KER 21090. 21091. 21239), S. 29, Taf. 19,1

Erwähnung: *Rafn 1984*, 307

HP 3099 Lekythos

Taf. 262

Fundort: Ritualnische 3 bei Grab 23

Datierung: 1. V. 5. Jh. v. Chr.

Zustand: wieder zusammengesetzt außer einem Körperfrr.; Überzug an einigen Stellen abgerieben

Maße: H 11,45 cm / D 4,1 cm / D Boden 3 cm / D Rand 1,4 cm

Scherben: vereinzelt Glimmer; 10 YR 7/3 (very pale brown); B 2

Form: Fuß mit einem Absatz außen; Standplatte mit konischer Vertiefung; sich nach unten verjüngender schlanker Körper; aufsteigende Schulter; Echinus-Mündung; Rand schräg nach außen und abgeflacht; Mündung nicht horizontal, sondern leicht schräg; ovaler Bandhenkel

Bemalung: sf.; schwarzer Überzug / *außen*: Oberseite des Randes tg.; Mündung schwarz; Hals tg.; am Übergang von Hals zu Schulter kurze Reihe schwarzer, kleiner, vertikaler Striche; auf der Schulter schwarze Strahlen; über dem Bildfeld doppelte Reihe schwarzer, zueinander versetzter Punkte; über dem Bildfeld 2 schwarze Linien; unter dem Bildfeld schwarze Linie, breiteres schwarzes Band; unterer Teil der Wandung und Oberseite des Fußes schwarz / *Bildfeld*: mit Binnenritzungen; drei sitzende bemäntelte Frauen, von denen zwei nach rechts und eine nach links schauen; die Frau in der Mitte hält wahrscheinlich eine Lyra; im Hintergrund zwei Weinreben / *Boden*: tg. / *innen*: oberer Teil der Mündung schwarz

Provenienz/Stil: attisch

Werkstatt: wahrscheinlich Haimon-Werkstatt

Vergleiche: ---

Erwähnung: *Rafn 1984*, 307

HP 3100 Miniatur-Kalathos

Taf. 257

Fundort: Ritualnische 3 bei Grab 23

Datierung: 6. – 5. Jh. v. Chr.

Zustand: wieder zusammengesetzt außer kleiner Rand- und Wandungsfrr. und Bügel; Bemalung abplatzend

Maße: H 4,5 cm / D Rand 6 cm

Scherben: 10 YR 6/4 (light yellowish brown); B 3

Form: handgeformt; flacher, leicht gerundeter Boden; leicht konvexe, fast vertikal aufsteigende Wandung; breiter, nach außen umbiegender und aufragender Rand; Bandbügel an Innenseite des Randes befestigt

Bemalung: weißer Slip (10 YR 8/1, white); Rot hinzugefügt / *außen*: dicker, weißer Farbüberzug; direkt unter dem Rand und mittig auf dem Bauch schmale rote Bänder / *Boden*: weiß / *innen*: weiß

Provenienz/Stil: argivisch

Vergleiche: *Tiryns 1.1*, Nr. 178, S. 95-97, Abb. 30

HP 3101 Kotyle

Taf. 263

Fundort: EF bei Grab 23Datierung: 3. V. 5. Jh. v. Chr.Zustand: kompletter Boden mit kleinem Teil der Wandung erh.; Überzug innen stark abgeriebenMaße: erh. H Fr. 2,1 cm / D Boden 5,8 cmScherben: 10 YR 7/5 (very pale brown to yellow); B 2Form: schwerer Torus-Standring; in den Boden wahrscheinlich von außen nach innen Loch eingeschlagenBemalung: halb mit mattem schwarzen Überzug, grau gebrannt; Rot hinzugefügt / *außen:* über dem Fuß schmales schwarzes Band; obere Seite des Fußes rot, untere Seite schwarz / *Boden:* Innenseite des Fußes rot; nach dem Umbruch breites schwarzes Band / *innen:* schwarzProvenienz/Stil: korinthischVergleiche: *Corinth 13*, Nr. 328-1 (Inv.nr. T 1603), S. 239, Taf. 45 und Nr. 363-2 (Inv.nr. T 1385), S. 252, Taf. 58 und Nr. 370-3 (Inv.nr. T 642), S. 255, Taf. 59Publikation: *Rafn 1984*, 307. 308**HP 3102 Schalenskyphos**

Taf. 264

Fundort: EF bei Grab 23Datierung: 2. H. 6. Jh. v. Chr.Zustand: zwei Drittel der Schale mit einem Randfr. erh.; alte Brüche; Überzug abgeriebenMaße: H 6,3 cm / D Boden 6,4 cm / D Rand 11 cmScherben: 10 YR 6/1.5 (gray to light brownish gray); B 3Form: Henkelansatz erh.; Henkel wahrscheinlich schräg aufwärts; breiter Standring mit konvexer Unterseite; tiefe Schale; geschwungener, nach außen umbiegender RandBemalung: schwarzer Überzug, mattschwarz oder grau gebrannt / *außen:* schwarz / *Boden:* schwarz / *innen:* schwarzProvenienz/Stil: lakonischVergleiche: *Stibbe 1994*, S. 70**HP 3103 A+B Konvexe Pyxis mit aufrechten Henkeln mit Deckel**

Taf. 265

Fundort: Grabgrube Grab 23Datierung: M. 5. Jh. v. Chr.Zustand: wieder zusammengesetzt außer einiger Wandungsfrr.; Deckel intakt; Überzug abgeriebenMaße: H mit Deckel 12,8 cm; *Dose:* H 10,3 cm / D 12 cm / D Fuß 7,8 cm / D Rand 4,4 cm; *Deckel:* H 3,2 cm / D 6,4 cm / D Knauf 1,9 cmScherben: 10 YR 8/4 (very pale brown); B 2Form: HP 3175 ähnlich / *Dose:* konvexe Form; ausladender Fuß; kugelförmiger Körper; kurzer, aufrechter Hals; Rand gerundet; annähernd runde Henkel vertikal von der Schulter aufsteigend / *Deckel:* gewölbter Deckel; Knauf umgedrehter Kegel an der Oberseite flach; Rand gerundetBemalung: HP 3144, HP 3172, HP 3173, HP 3174 und HP 3175 etwas ähnlich / schwarzer Überzug; Rot hinzugefügt / *Dose:* *außen:* Rand schwarz; auf der Schulter zwischen 2 schwarzen schmalen Bändern vertikale, schwarze Zungen in abgetrennten Feldern; ein schmales rotes, ein schmales schwarzes und ein schmales rotes Band; mitten auf demBauch schwarzes, rotes und schwarzes Band; kurz vor dem Fuß und Fuß schwarz / *Boden:* tg. / *innen:* tg. / *Deckel:* *außen:* Rand breites rotes Band, schmales schwarzes Band, vor dem Umbruch schwarz / *Oberseite:* breites schwarzes Band, schmales schwarzes Band, breites rotes Band, schmales schwarzes Band; um den Knaufansatz schwarz / *Knauf:* schwarz / *innen:* tg.Provenienz/Stil: korinthischVergleiche: *Corinth 7.5*, Nr. 54 (Inv.nr. L-6362-4), S. 45-46, Abb. 4, Taf. 5, Tab. 1Publikation: *Rafn 1984*, 307**HP 3104 Kotyle**

Taf. 266–267

Fundort: Grabgrube Grab 23Datierung: 3. V. 5. Jh. v. Chr.Zustand: wieder zusammengesetzt außer kleiner Wandungsfrr.; Überzug stark abgeriebenMaße: H 7,7 cm / D Boden 4,6 cm / D Rand 8,4 cmScherben: 10 YR 7.5/1 (white to light gray); B 2Form: schwerer Torus-Standring mit kleinen Rillen am Ansatz; runde Henkel horizontal unter dem Rand ragen weit vor; Rand leicht abgerundet; Loch von außen nach innen in den Boden geschlagenBemalung: HP 2738 ähnlich / halb mit mattem schwarzen Überzug / *außen:* obere zwei Drittel der Wandung schwarz, unteres Drittel tg.; über dem Fußansatz schwarzes Band; Fuß schwarz / *Boden:* Boden tg. bis auf schmales schwarzes Band in der Mitte / *innen:* schwarzProvenienz/Stil: korinthischVergleiche: *Corinth 13*, Nr. 335-1 (T 1126), S. 242, Taf. 45 und Nr. 337-3 (Inv.nr. T 688), S. 243, Taf. 51 und Nr. 356-3 (Inv.nr. T 788), S. 250, Taf. 56 und Nr. 379-2 (Inv.nr. T 2278), S. 257, Taf. 62 und Nr. 384-1 (Inv.nr. T 746), S. 259, Taf. 62; *Corinth 15.3*, Nr. 941 (Inv.nr. KP 1666), S. 179-180, Taf. 43Publikation: *Rafn 1984*, 307**HP 3105 Skyphos**

Taf. 267–268

Fundort: Grabgrube Grab 23Datierung: 460 – 430 v. Chr.Zustand: wieder zusammengesetzt außer kleiner Wandungs- und Fußfrr.; Überzug abgeriebenMaße: H 9,5 cm / D Boden 7,4 cm / D Rand 11 cmScherben: 5 YR 7/6 (reddish yellow); B 3Form: Torus-Standring; Wandung verjüngt sich leicht zum Rand; Rand abgerundet; dicke, runde Hufeisen-Henkel kurz unter dem RandBemalung: annähernd gleich mit HP 2768 und HP 3094 / glänzender schwarzer Überzug, außen grau und rot gebrannt; Milto / *außen:* schwarz; tg. Linie am Übergang von Fuß zu Wandung / *Boden:* Standfläche tg.; Boden mit Milto; zentraler schwarzer Punkt / *innen:* schwarzProvenienz/Stil: attischVergleiche: *Pease 1937*, Nr. 28 (Inv.nr. 1035), S. 272-273, Abb. 14; *Campbell 1938*, Nr. 43 (Inv.nr. 965), S. 579, Abb. 9; *Agora 12*, Nr. 341 (Inv.nr. P 15985), S. 259, Taf. 16; *Kerameikos 7.2*, Nr. 409-6 (Inv.nr. KER 21266), S. 105, Taf.

71,1; *Kerameikos* 9, Nr. 224-4 (Inv.nr. KER 8902), S. 140, Taf. 36,5. 79,1; *Dengate* 1976, Nr. 110 (Inv.nr. HP 1665; NM 10262), S. 306, Abb. 4
Erwähnung: *Rudolph et al.* 1979, 129; *Rafn* 1984, 307

HP 3106 Skyphos

Taf. 268–269

Fundort: Ritualnische 1 bei Grab 23
Datierung: 470 – 430 v. Chr.
Zustand: fast kompletter Fuß mit Teil der Wandung erh.; Überzug an einigen Stellen abplatzend
Maße: erh. H Fr. 4,5 cm / D Boden 9,7 cm
Scherben: 5 YR 5/8 (yellowish red); B 2
Form: Torus-Standring; breiter und tiefer Skyphos
Bemalung: annähernd gleich mit HP 2739 und HP 3112 / trüber, schwarzer Überzug; Miltos / *außen:* schwarz / *Boden:* Standfläche tg., Fuß schwarz; Boden Miltos, um kleinen, zentralen, schwarzen Punkt zwei schwarze Kreise / *innen:* schwarz
Provenienz/Stil: attisch
Benutzungsspuren: Standfläche abgerieben; Graffito auf dem Boden nahe der Mitte: *Pi*
Vergleiche: *Kerameikos* 9, Nr. 203-4 (Inv.nr. KER 8866), S. 136, Taf. 58,4. 79,1 und Nr. GS 2-7, Taf. 112,3. 113,3; *Agora* 12, Nr. 336 (Inv.nr. P 1185), S. 259, Taf. 16, Abb. 4

HP 3107 Miniatur-Kotyle

Taf. 266

Fundort: Grabgrube Grab 23
Datierung: 3. V. 5. Jh. v. Chr.
Zustand: wieder zusammengesetzt außer kleiner Wandungsfrr.; Überzug abgerieben
Maße: H 2 cm / D Boden 1,9 cm / D Rand 3,4 cm
Scherben: 10 YR 8/3.5 (very pale brown); B 1
Form: HP 2763, HP 3086, HP 3126, HP 3131 ähnlich / flacher Boden mit Schnurmarken (abgedrehter Boden); Wandung verjüngt sich zum Rand und biegt auf der H der Henkel leicht um und führt annähernd vertikal zum Rand; runde Henkel horizontal am Rand angesetzt; Kotyle insg. ein wenig schräg; auf der einen Henkelseite 2 cm hoch, auf der anderen Henkelseite 1,9 cm
Bemalung: HP 2695, HP 2763, HP 3086, HP 3126, HP 3131, HP 3142 ähnlich / schwarzer Überzug, rot bis braun gebrannt / *außen:* vertikale, schwarze Striche in Henkelzone, unter den Henkeln schmales schwarzes Band, auf dem unteren Teil der Wandung schmales schwarzes Band / *Boden:* schwarz / *innen:* schwarz
Provenienz/Stil: korinthisch
Vergleiche: *Tocra* 2, S. 9; *Corinth* 13, Nr. Deposit 12 e (Inv.nr. T 1377), S. 303, Taf. 53; *Corinth* 15.3, Nr. 1699 (Inv.nr. KV 393), S. 311, Taf. 67
Publikation: *Rafn* 1984, 307

HP 3108 Schalenskyphos

Taf. 270–271

Fundort: Grabgrube Grab 23
Datierung: 3. V. 5. Jh. v. Chr.
Zustand: Überzug abgerieben und abplatzend; Miltos ver-

waschen; wieder zusammengesetzt außer weniger Wandungsfrr.

Maße: H 7,7 cm / D Boden 6,9 cm / D Rand 13,4 cm

Scherben: 7.5 YR 7.5/4 (pink); B 2

Form: Standring formhergestellt, konisches Inneres; an der Außenkante des Fußes Rille, auf der Oberseite des Fußes mittig eine kleine Rille; Fußstiel von Fuß durch eine Kehle am Ansatz abgesetzt; Fußstiel rudimentär; tiefe Schale; Rand von der Schale nur durch leichten Umbruch abgesetzt; Rand konkav und verjüngt sich; annähernd ovale Henkel vom Randumbruch aufsteigend; Henkel unterschiedlich dick

Bemalung: sf.; schwarzer Überzug, braun bis rot gebrannt; rot-ockerfarbener Miltos-Farbüberzug / *außen:* Rand schwarz; Bildfeld mit Miltos in Henkelzone; unter dem Bildfeld 2 schmale schwarze Bänder; unterer Teil der Wandung schwarz; Oberseite des Fußes schwarz; Außenseite des Fußes tg. / *Bildfeld:* auf Seite A und B das gleiche Bild; geflügelte, degenerierte Sphinx, nach rechts sitzend, zwischen zwei Palmetten, in dem Feld zwei Weinreben / *Boden:* Standfläche Miltos; unterer Teil des Inneren schwarz, Rest des Kegels Miltos / *innen:* nah am Rand schmales Band in Miltos; Rest schwarz

Benutzungsspuren: Standfläche abgerieben

Provenienz/Stil: attisch

Vergleiche: *Kerameikos* 9, Nr. 298,1 (Inv.nr. KER 8895), S. 153, Taf. 65,7

HP 3109 Kotyle

Taf. 272

Fundort: eine der Ritualnischen bei Grab 23
Datierung: 1. H. 5. Jh. v. Chr.
Zustand: wieder zusammengesetzt außer einem Drittel des Randes und einiger Wandungsfrr.; alte Brüche; Überzug innen abgerieben
Maße: H 4,7 cm / D Boden 3,8 cm / D Rand 6,6 cm
Scherben: 10 YR 8/3.5 (very pale brown); B 1
Form: ausladender Standring; Wandung verjüngt sich zum Rand; runde Henkel horizontal am Rand; in den Boden von außen nach innen Loch gestoßen
Bemalung: HP 1935, HP 2793 ähnlich / schwarzer Überzug, Rot hinzugefügt / *außen:* am Rand schmales schwarzes Band; in der Randzone horizontales Zickzackband; breites schwarzes Band; schwarze Linie; breites rotes Band; schwarze Linie; unterer Teil der Wandung und Fuß schwarz / *Boden:* äußerer Teil schwarz, in der Mitte tg. / *innen:* schwarz
Provenienz/Stil: korinthisch
Vergleiche: *Dengate* 1976, Nr. 149 (Inv.nr. HP 1844), S. 313, Taf. 77
Publikation: *Rafn* 1984, 306. 307

HP 3110 Kotyle

Taf. 273

Fundort: Grabgrube Grab 23
Datierung: 2. V. 5. Jh. v. Chr.
Zustand: wieder zusammengesetzt, leichte Abplatzungen am Rand; Überzug stark abgerieben
Maße: H 7,5 cm / D Boden 5,8 cm / D Rand 9,5 cm

Scherben: 10 YR 8/2 (very pale brown); B 1
Form: ausladender schmaler Standring; sich zum Rand verjüngende Wandung; runde Henkel horizontal am Rand
Bemalung: HP 2765 ähnlich / schwarzer Überzug; Rot hinzugefügt / *außen:* obere Hälfte der Wandung schwarz; schmales rotes Band auf dem Schwarz als Abschluss; untere Hälfte der Wandung mit schwarzen, sehr dünnen, stilisierten Strahlen / *Boden:* Standfläche tg.; Innenseite des Fußes rot und schwarz; nach dem kleinen Absatz schwarzes Band; um zentralen, schwarzen Punkt schwarze Linie / *innen:* schwarz

Provenienz/Stil: korinthisch

Vergleiche: *Corinth 13*, Nr. 296-1 (Inv.nr. T 1713), S. 228, Abb. 11, Taf. 41 und Nr. 301-1 (Inv.nr. T 1438), S. 231, Taf. 41 und Nr. 305-1 (Inv.nr. T 1173), S. 232, Taf. 41; *Corinth 15.3*, Nr. 942 (Inv.nr. KP 314), S. 180, Taf. 43 und Nr. 1004 (Inv.nr. KP 534), S. 190, Taf. 44. 117

HP 3111 Kotyle

Taf. 272

Fundort: EF bei Grab 23

Datierung: 3. V. 5. Jh. v. Chr.

Zustand: wieder zusammengesetzt, Abplatzungen am Rand; Überzug innen abgerieben

Maße: H 4,5 cm / D Boden 2,9 cm / D Rand 6,2 cm

Scherben: 10 YR 8/5 (very pale brown to yellow); B 1

Form: konkave Standplatte; Wandung verjüngt sich zum Rand; kleine, runde Henkel am Rand

Bemalung: HP 2762 ähnlich / schwarzer Überzug, Rot hinzugefügt / *außen:* in der Henkelzone vertikale, dicke, ovale Striche; schmales schwarzes Band; breites rotes Band; schmales schwarzes Band; unterer Teil der Wandung und Fuß schwarz / *Boden:* außen schwarz, in der Mitte tg. / *innen:* schwarz

Provenienz/Stil: korinthisch

Vergleiche: *Corinth 7.5*, Nr. 172 (Inv.nr. C-64-318), S. 66, Abb. 9, Taf. 12 (= Pemberton 1970, Nr. 129) und Nr. 209 (Inv.nr. C-1982-50), S. 71, Taf. 14 und Nr. 210 (Inv.nr. C-1982-51), S. 71, Taf. 14; *Corinth 13*, Nr. 334-2 (Inv.nr. T 1809), S. 242, Taf. 49; *Corinth 15.3*, Nr. 1686 (Inv.nr. KV 286), S. 310, Taf. 67 und Nr. 1718 (Inv.nr. KV 385), S. 311, Taf. 67; *Pemberton 1970*, Nr. 129 (C-64-318), S. 299, Taf. 74

HP 3112 Skyphos

Taf. 274–276

Fundort: Grabgrube Grab 23

Datierung: 470 – 430 v. Chr.

Zustand: wieder zusammengesetzt außer kleiner Wandungsfrr., alte Brüche; Überzug abplatzend

Maße: H 12,45 cm / D Boden 9 cm / D Rand 15,3 cm

Scherben: 5 YR 7/7 (reddish yellow); B 2

Form: schwerer Torus-Standring; tiefe Tasse; Rand gerundet; dicke, runde, hufeisenförmige Henkel am Rand, biegen leicht nach oben

Bemalung: annähernd gleich mit HP 2739 und HP 3106 / glänzender, schwarzer Überzug, an einigen Stellen rot gebrannt; Miltos / *außen:* schwarz / *Boden:* Standfläche tg.; Innenseite des Fußes schwarz und Boden mit Miltos; um winzigen, schwarzen Punkt in der Mitte 2 schwarze Linien /

innen: schwarz

Provenienz/Stil: attisch

Benutzungsspuren: Standfläche abgerieben

Vergleiche: *Campbell 1938*, Nr. 43 (Inv.nr. 965), S. 579, Abb. 9; *Schlörb-Vierneisel 1966*, Nr. 77-1 (Inv.nr. KER 8695), S. 39, Beil. 28,4; *Kerameikos 7.2*, Nr. 209-2 (Inv.nr. KER 17828), S. 57, Taf. 32,1 und Nr. 409-5 (Inv.nr. KER 1777), S. 105, Taf. 71,1; *Agora 12*, Nr. 342 (Inv.nr. P 5145), S. 259, Taf. 16, Abb. 4 und Nr. 343 (Inv.nr. P 21377), S. 259, Taf. 16 und Nr. 344 (Inv.nr. P 2297), S. 259, Taf. 16

Erwähnung: *Rudolph et al. 1979*, 129; *Rafn 1984*, 307

HP 3113 A+B Lekanis mit Deckel

Taf. 277

Fundort: FG 6 bei Ritualnischen bei Grab 23

Datierung: M. 1. H. 5. Jh. v. Chr.

Zustand: wieder zusammengesetzt; Abplatzung am Rand; Überzug abgerieben

Maße: H mit Deckel 7,5 cm / H Dose 4,5 cm / H Deckel 3,5 cm / D 10,4 cm / D Boden 5,7 cm / D Rand 9 cm / D Deckel 9,8 cm / D Knauf 3,9 cm

Scherben: 10 YR 7.5/6 (yellow); B 2

Form: *Dose:* Standring; mitteltiefe Schale; dünner, zugespitzter Rand mit Flansch; zwei ovale Omega-Henkel unter dem Flansch / *Deckel:* ist auf der einen Seite etwas eingedrückt (muss in ungebranntem Zustand passiert sein); gewölbter Deckel; umbiegender, nahezu vertikaler, kurzer, sich verjüngender Rand; Knauf umgedrehter, abgeflachter Kegel mit nach innen abgeschrägter Oberseite, zentrale Vertiefung mit kegelförmigem Nippel

Bemalung: schwarzer Überzug, z. T. rot gebrannt; Rot hinzugefügt / *Dose:* *außen:* Rand und Flansch schwarz; unter den Henkeln breites schwarzes Band; Fuß rot / *Boden:* tg. / *innen:* am Rand schwarze Linie; unterhalb des Randes rote Linie, unterer Teil der Wandung sehr breites schwarzes Band, kurz vor dem Boden rote Linie / *Deckel:* *außen:* am Rand breites rotes Band; auf der Oberseite schmales schwarzes Band, breites schwarzes Band, zwischen 2 schmalen schwarzen Linien schwarzes S-Muster (geschwungene kurze Linien), breites rotes Band; um den Knaufansatz schmales schwarzes Band / *Knauf:* außen schwarz; auf der Oberseite außen dicke, ovale, schwarze Striche, konische Vertiefung schwarz, oberer Bereich des erhobenen Nippels tg. / *innen:* tg.

Provenienz/Stil: korinthisch

Vergleiche: *Corinth 13*, Nr. 281-6 (Inv.nr. T1239), S. 223, Taf. 37 und Nr. 284-3 (Inv.nr. T1667), S. 225, Taf. 40 und Nr. 291-3 (Inv.nr. T1637), S. 226, Abb. 16, Taf. 90 und Nr. 299-3 (Inv.nr. T1845), S. 229-230, Abb. 16, Taf. E. 44 und Nr. 392-6 (Inv.nr. T1344), S. 261, Abb. 16, Taf. 60

HP 3114 Lekythos

Taf. 278

Fundort: FG 6 bei Ritualnischen bei Grab 23

Datierung: ---

Zustand: wieder zusammengesetzt außer kleiner Randfrr.; Überzug abgerieben

Maße: H 13,45 cm / D 4 cm / D Boden 3,1 cm / D Rand 1,6 cm

Scherben: 10 YR 7/4 (very pale brown); B 2
Form: dicke Standplatte mit Absatz auf der Außenseite und mit konischer Vertiefung; schlanker Körper; schmaler Hals; Mündung durch Absatz und Verdickung des Randes vom Hals abgesetzt; Glocken-Mündung; Rand ausbiegend und schräg nach außen abgeflacht; ovaler Bandhenkel

Bemalung: sf.; schwarzer Überzug an einigen Stellen braun gebrannt / *außen:* außen: Rand tg.; Mündung schwarz; Hals tg.; am Übergang von Hals zu Schulter kurze Reihe schwarzer Punkte; auf der Schulter vertikale, schwarze Strahlen; nach dem Umbruch zum Körper doppelte Reihe schwarzer, zueinander versetzter Punkte; schwarze Linie über dem Bildfeld; auf dem Körper unter dem Henkel mittig ein schwarzer Klecks; unter dem Bildfeld schwarze Linie; breites schwarzes Band; schwarze Linie; unterer Teil der Wandung und Oberseite des Fußes schwarz; Außenseite des Fußes tg. / *Bildfeld:* mit Binnenritzungen; reitender Krieger, der zwei Speere/Lanzen trägt; rechts und links von ihm zwei ummantelte, sitzende Frauen, die ihn anschauen; hastig ausgeführte Zeichnung / *Boden:* tg. / *innen:* Mündung schwarz; Rest tg.

Provenienz/Stil: attisch

Vergleiche: ---

HP 3115 A Kotyle

Taf. 269

Fundort: FG 6 bei Ritualnischen bei Grab 23

Datierung: 3. V. 5. Jh. v. Chr.

Zustand: wieder zusammengesetzt außer Teil des Randes mit Henkel und Wandungsfr.; Überzug verblasst

Maße: H 3 cm / D Boden 1,9 cm / D Rand 3,8 cm

Scherben: 10 YR 7.5/3 (very pale brown); B 2

Bemalung: schwarzer Überzug, Rot hinzugefügt / nach B. Rafn gleiche Bemalung wie HP 3140

Provenienz/Stil: korinthisch

Vergleiche: *Eliot / Eliot 1968*, Nr. 26 (Inv.nr. CP 2145), S. 357, Taf. 104; *Dengate 1976*, Nr. 67 (Inv.nr. HP 1605, NM 10259), S. 299, Taf. 72; *Corinth 7.5*, Nr. 199 (Inv.nr. C-39-218), S. 69, Taf. 13 und Nr. 200 (Inv.nr. C-1982-49), S. 69, Tab. 1, Taf. 13 und Nr. 208 (Inv.nr. CP-2145), S. 70, Taf. 14 und Nr. 212 (Inv.nr. KV-765), S. 71, Tab. 1, Taf. 14; *Corinth 13*, Nr. 231-1 (Inv.nr. T 1783), S. 206, Taf. 32; *Corinth 15.3*, Nr. 1407 (Inv.nr. KV 386), S. 253, Taf. 58 und Nr. 1689 (Inv.nr. KV 1242), S. 310, Taf. 67 und Nr. 1720 (Inv.nr. KV 388), S. 311, Taf. 67; *Kerameikos 9*, Nr. 303-2 (Inv.nr. KER 8895), S. 155, Taf. 65,6

Bemerkung: verschollen; 2006 im Magazin nicht auffindbar

HP 3115 B Kotyle

Taf. 264

Fundort: FG 6 bei Ritualnischen bei Grab 23

Datierung: 3. V. 5. Jh. v. Chr.

Zustand: etwa Hälfte der Wandung und des Randes und kleineres nicht anpassendes Wandungsfr. und Teil eines Henkels erh., an dem Wandungsfr. Umbruch zum Boden erh.; ganzes Profil erh.; Überzug verblasst

Maße: H 3 cm / D Boden 1,4 cm / D Rand 3,8 cm

Scherben: 10 YR 7/4 (very pale brown); B 2

Form: flacher Boden; Wandung verjüngt sich zum Rand;

kleine, runde Henkel horizontal am Rand

Bemalung: HP 1948, HP 3115 A, HP 3140 ähnlich / schwarzer Überzug, rot gebrannt; Rot hinzugefügt / *außen:* in der Henkelzone schwarzes Zickzackmuster; unter den Henkeln breites rotes Band, schwarze Linie; unterer Teil der Wandung schwarz / *Boden:* schwarz (soweit erh.) / *innen:* schwarz

Provenienz/Stil: korinthisch

Vergleiche: *Eliot / Eliot 1968*, Nr. 26 (Inv.nr. CP 2145), S. 357, Taf. 104; *Dengate 1976*, Nr. 67 (Inv.nr. HP 1605, NM 10259), S. 299, Taf. 72; *Corinth 15.3*, Nr. 1407 (Inv.nr. KV 386), S. 253, Taf. 58 und Nr. 1689 (Inv.nr. KV 1242), S. 310, Taf. 67 und Nr. 1720 (Inv.nr. KV 388), S. 311, Taf. 67; *Kerameikos 9*, Nr. 303-2 (Inv.nr. KER 8895), S. 155, Taf. 65,6

HP 3116 Miniatur-Schalenskyphos

Taf. 279

Fundort: FG 6 bei Ritualnischen bei Grab 23

Datierung: 1. H. 5. Jh. v. Chr.

Zustand: intakt

Maße: H 4,5 cm / D Boden 3,5 cm / D Rand 6,3 cm

Scherben: 7.5 YR 7.5/6 (reddish yellow); B 2

Form: HP 1953 ähnlich / Standing mit kleinem Absatz auf der Oberseite; auf dem Boden ein Nippel; Wandung biegt in H der Henkel nach innen ein; verdickter und gerundeter Rand biegt wieder nach außen auf; runde Henkel steigen schräg nach oben auf

Bemalung: HP 1953 etwas ähnlich / sf.; metallisch schwarzer Überzug, außen auf unterer Wandung braun gebrannt / *außen:* am Rand breites schwarzes Band; in Henkelzone drei schwarze, aufrechte Palmetten auf jeder Seite: die mittlere freistehend, die beiden äußeren mit einer geschwungenen Linie zu dem nahen Henkel, getrennt sind die drei Palmetten durch dünne, vertikale, schwarze Striche, in einem Fall wie ein Zweig gestaltet, Silhouetten-Technik; unter den Palmetten schwarze Linie; unterer Teil der Wandung und Fuß schwarz / *Boden:* Standfläche tg.; Innenseite des Fußes schwarz / *innen:* schwarz

Provenienz/Stil: attisch

Werkstatt: Lindos-Gruppe

Vergleiche: *Kerameikos 7.2*, S. 128, Nr. 111,4 (ohne Inv.nr.), S. 40, Taf. 25,6 und Nr. 207,2 (ohne Inv.nr.), S. 57, Taf. 32,8 und Nr. 210,3 (ohne Inv.nr.), S. 58, Taf. 32,3 und Nr. 485,2 (Inv.nr. KER 6566), S. 128, Taf. 90,2, 90,8; *Kerameikos 9*, S. 49, Nr. 64-3 (Inv.nr. KER 8865), S. 104, Taf. 38,5 und Nr. 152-8 (Inv.nr. KER 8914), S. 126, Taf. 41,2; *Vanderpool 1946*, Nr. 111 (Inv.nr. P 2743), S. 297, Taf. 47 und Nr. 112 (Inv.nr. P 2744), S. 297, Taf. 47

HP 3117 Deckel einer Puder-Pyxis

Taf. 279

Fundort: FG 6 bei Ritualnischen bei Grab 23

Datierung: 2. V. 5. Jh. v. Chr.

Zustand: Deckel intakt außer Abplatzung am Boden; keine Dose erh.

Maße: H Deckel 4,7 cm / D Deckel 6 cm

Scherben: 10 YR 7.5/6 (yellow); B 2

Form: *Deckel:* Deckel zylindrisch; Rand verdickt; am Um-

bruch von Oberseite zum Rand plastische Leiste um den Umbruch; auf der Oberseite nach der Leiste kleine Kehle
Bemalung: *Deckel:* Z-Muster (HP 2742+2753 sehr ähnlich) / matter schwarzer Überzug, Rot hinzugefügt / *außen:* unter der Leiste breites schwarzes Band; schwarze Linie; breites rotes Band; breites schwarzes Band; schmales schwarzes Band; Rand schwarz / *Oberseite:* auf der Leiste rotes Band; nach der Kehle breites schwarzes Band; laufendes Z-Muster in Schwarz; schwarzes Band um zentralen, rot ausgefüllten Kreis / *innen:* tg.
Provenienz/Stil: korinthisch
Vergleiche: *Corinth* 7.5, Nr. 78 (Inv.nr. T-1820), S. 50, Abb. 6, Tab. 1; *Corinth* 13, Nr. 293-1 (Inv.nr. T 1820), S. 227, Taf. 41 (= *Corinth* 7.5, Nr. 78); *Eliot* / *Eliot* 1968, Nr. 27 (Inv.nr. CP 2147), S. 357, Taf. 104

**HP 3118 Deckel einer konvexen Pyxis
mit aufrechten Henkeln**

Taf. 273

Fundort: Ritualnische 2 bei Grab 23
Datierung: ---
Zustand: wieder zusammengesetzt außer einiger Randfrr.; Überzug stark abgerieben
Maße: H Deckel 3,1 cm / D Deckel 4,7 cm / D Knauf 1,7 cm
Scherben: 10 YR 7.5/4 (very pale brown); B 1
Form: *Deckel:* gewölbter Deckel mit konischem Unterteil; Rand ausbiegend; Knauf umgedrehter, abgeflachter Kegel
Bemalung: *Deckel:* schwarzer Überzug / *außen:* schwarzes Band mittig auf dem Rand; auf der Oberseite schwarzes Band; unter dem Knaufansatz Spuren von Schwarz / *Knauf:* schwer zu erkennen: ganz schwarz? / *innen:* tg.
Provenienz/Stil: korinthisch
Vergleiche: ---

HP 3119 Kylix, Typ B

Taf. 280

Fundort: Ritualnische 1 bei Grab 23
Datierung: 1. H. 5. Jh. v. Chr.
Zustand: etwa die Hälfte der Schale erh., keine Henkel oder Fuß erh.; Überzug außen abgerieben
Maße: erh. H Fr. 5,25 cm / D Rand 16,5 cm
Scherben: 10 YR 6.5/4 (light yellowish brown to very pale brown); B 3
Form: gerundeter Rand; flache Schale; Ansatz zum Fußstiel; keine Henkel oder Henkelansätze erh.
Bemalung: annähernd gleich mit HP 3120 / schwarzer Überzug, an einigen Stellen innen braun und grau gebrannt / *außen:* Oberseite des Randes in schmalem Band tg.; auf dem Rand breites schwarzes Band; in Henkelzone Kette von schwarzen, aufrechten, sehr stark stilisierten Palmetten, getrennt durch vertikale, schwarze Striche; breites schwarzes Band; unterer Teil der Schale schwarz / *innen:* Wandung schwarz; Tondo tg.
Provenienz/Stil: attisch
Vergleiche: *Vanderpool* 1946, Nr. 220 (Inv.nr. P 1371), S. 314, Taf. 62; *Pierro* 1984, Nr. 36 (Inv.nr. 567), S. 151, Taf. 51 und Nr. 37 (Inv.nr. RC 3041), S. 151-152, Taf. 51
Publikation: *Rafn* 1984, 306. 307

HP 3120 Kylix, Typ B

Taf. 281–282

Fundort: Ritualnische 1 bei Grab 23
Datierung: 1. H. 5. Jh. v. Chr.
Zustand: Großteil des Schalenbodens und einige Randfrr., von denen einige zusammenpassen, und ein Henkelansatz erh., kein Fuß erh.; Überzug abgerieben
Maße: erh. H Fr. 5,2 cm / D 17,8 cm
Scherben: 10 YR 7.5/6 (yellow); B 3
Form: gerundeter, einziehender Rand; flache Schale; in der Mitte des Tondos kleiner Buckel; Fußstielansatz erh.
Bemalung: annähernd gleich mit HP 3119 / schwarzer Überzug / *außen:* am Rand breites schwarzes Band; in der Henkelzone schwarze, sehr stark stilisierte Palmetten auf einer schwarzen, mandelförmigen Kette, als untere Begrenzung breites schwarzes Band; schmales schwarzes Band; unterer Teil der Wandung und Übergang zum Fußstiel schwarz / *Boden:* tongrundig / *innen:* am Rand schmales tg. Band, Wandung schwarz, Tondo tg. mit kleinem schwarzen Kreis in der Mitte
Provenienz/Stil: attisch
Vergleiche: *Vanderpool* 1946, Nr. 220 (Inv.nr. P 1371), S. 314, Taf. 62; *Pierro* 1984, Nr. 36 (Inv.nr. 567), S. 151, Taf. 51 und Nr. 37 (Inv.nr. RC 3041), S. 151-152, Taf. 51
Publikation: *Rafn* 1984, 306. 307

HP 3121 Kylix, Typ A oder B

Taf. 283–284

Fundort: Ritualnische 1 bei Grab 23
Datierung: 1. H. 5. Jh. v. Chr.
Zustand: zwei Drittel des Randes mit Teil der Wandung und viele nicht anpassende Frr. erh.; kein Fuß und Henkel erh.; Überzug abgerieben und abplattend
Maße: D Rand 15,6 cm
Scherben: 7.5 YR 7.5/6 (reddish yellow); B 2
Form: flache Schale; Wandung verjüngt sich zum Rand; Rand gerundet; kein Fuß, kein Tondo und keine Henkel oder -ansätze erh.
Bemalung: sf.; matter schwarzer Überzug, innen braun gebrannt / *außen:* am Rand schmales schwarzes Band; Bildfeld wohl in Henkelzone; unter dem Bildfeld 4 schwarze Linien / *Bildfeld:* Fries mit acht erkennbaren, nach rechts gehenden Tieren (vielleicht Widern mit gebogenen Hörnern und gespaltenen Hufen), ein oder zwei Menschenfüße zu erkennen; im Hintergrund Weinreben; Binnenritzungen / *innen:* schwarz
Provenienz/Stil: attisch
Werkstatt: wahrscheinlich Art des Haimon-Malers
Vergleiche: ---

HP 3122 Kylix, Typ C

Taf. 285

Fundort: Ritualnische 1 bei Grab 23
Datierung: A. 5. Jh. v. Chr.
Zustand: zwei Drittel des Fußes mit Fußstiel und Teil der unteren Wandung erh., nicht anpassende Wandungsfrr.
Maße: erh. H Fr. 3,8 cm / D Boden 7,8 cm
Scherben: 7.5 YR 7.5/6 (reddish yellow); B 2
Form: kurzer Fußstiel mit konischem Inneren, Fuß in

Torus-Form; mittig auf dem Fußstiel Leiste, darunter und darüber Rille

Bemalung: vielleicht rf.; matter schwarzer Überzug, am Fuß braun gebrannt / *außen:* schwarz bis auf die beiden tg. Rillen am Fußstiel / *Boden:* Standfläche tg.; Fuß schwarz; Fußstiel tg. / *innen:* schwarz

Provenienz/Stil: attisch

Vergleiche: *Agora 12*, Nr. 423 (Inv.nr. P 18004), S. 265, Abb. 20 und Nr. 424 (Inv.nr. P 17621), S. 265, Abb. 20; *Bloesch 1940*, Nr. 3 (Inv.nr. Akropolis N 295), S. 119, Taf. 33,2 und Nr. 5 (Inv.nr. London E 34), S. 119, Taf. 33,3 und Nr. 1 (Inv.nr. London 1929.11-11.1), S. 134, Taf. 36,1

HP 3123 Kotyle

Taf. 286

Fundort: Ritualnische 1 bei Grab 23

Datierung: 2. V. 5. Jh. v. Chr.

Zustand: zwei Drittel des Randes mit Henkelansatz und Wandung mit Teil des Fußes erh., kein Boden erh.; Überzug angerieben

Maße: H 7,8 cm / D Boden 6,1 cm / D Rand 9,8 cm

Scherben: 10 YR 5.5/3 (pale brown to brown); B 2

Form: kein Boden erh.; Torus-Standring mit spitzer Standfläche; Rand gerundet; horizontale, etwas ovale Henkel unter dem Rand

Bemalung: matter schwarzer Überzug, Rot hinzugefügt; Fehlbrand: tg. Flächen sind dunkelbraun / *außen:* obere Hälfte der Wandung schwarz, untere Hälfte mit sehr dünnen, vertikalen, schwarzen, stilisierten Strahlen; Fuß schwarz / *Boden:* Fuß schwarz und mittig ein breites rotes Band / *innen:* schwarz

Provenienz/Stil: korinthisch

Vergleiche: *Corinth 13*, Nr. 296-1 (Inv.nr. T 1713), S. 228, Abb. 11, Taf. 41 und Nr. 301-1 (Inv.nr. T 1438), S. 231, Taf. 41 und Nr. 305-1 (Inv.nr. T 1173), S. 232, Taf. 41; *Corinth 18.1*, Nr. 43 (Inv.nr. C-65-117), S. 86, Abb. 7, Taf. 7; *Corinth 15.3*, Nr. 1004 (Inv.nr. KP 534), S. 190, Taf. 44. 117

HP 3124 Kylix, Typ A / Augenschale

Taf. 287–291

Fundort: Ritualnische 1 bei Grab 23

Datierung: A. 5. Jh. v. Chr.

Zustand: wieder zusammengesetzt außer einiger Wandungs- und Randfr. und Teile beider Henkel; Überzug abgerieben und abplatzend

Maße: H 8,55 cm / D Boden 8,4 cm / D Rand 20,6 cm

Scherben: 2.5 Y 7/6 (yellow); B 2

Form: kurzer annähernd zylindrischer Fußstiel endet in breitem Fuß; mitteltiefe Schale; Wandung verjüngt sich zum Rand; Henkel nicht vollständig erh., steigen vom Bauch auf

Bemalung: sf.; schwarzer Überzug, braun gebrannt; Weiß hinzugefügt / *außen:* auf dem Rand schmales schwarzes Band; über dem Bildfeld schmales schwarzes Band; unter dem Bildfeld 3 schwarze Linien; breites schwarzes Band; vor dem Umbruch zum Fußstiel schwarz; Fußstiel und Oberseite des Fußes schwarz; Außenseite des Fußes tg. / *Bildfeld:* Seite A und B mit dem gleichen Bild; Binnenritzungen; unter jedem Henkel ein umgedrehter Lotus; zwischen

den Augen Krieger in geduckter Haltung nach rechts, bewaffnet mit Schild, Lanze und korinthischem Helm; neben jedem Henkel ein Satyr mit Krotalon sich schnell fortbewegend und zurückschauend; Weinreben mit Trauben / *Boden:* Standfläche tg.; Inneres des Fußstiels überwiegend schwarz / *innen:* tg. Band am Rand; schwarz / *Tondo:* tg., tanzende Mänade, Kopf zurückgewendet, Arme erhoben, kurzer Chiton

Provenienz/Stil: attisch

Werkstatt: Leafless-Gruppe

Vergleiche: *Roberts 1986*, Nr. 31 (Inv.nr. P 24117), S. 22, Abb. 12

HP 3125 Kotyle

Taf. 292–293

Fundort: Ritualnische 1 bei Grab 23

Datierung: 1. V. 5. Jh. v. Chr.

Zustand: Hälfte des Bodens mit anpassender Wandung, 2 Randfr. mit Henkeln und viele nicht anpassende Wandungsfr. erh.; kein komplettes Profil erh.; Überzug stark verblasst und abgerieben, größtenteils nur schwer sichtbar

Maße: erh. H Fr. 4,1 cm / D Boden 6,4 cm / D Rand 10 cm

Scherben: 10 YR 8/1 (white); B 2

Form: Wandung verjüngt sich zum Rand; ovale Henkel horizontal unter dem Rand; tiefe Tasse; direkt über dem Fuß in der aufsteigenden Wandung 2 kleine Kehlen; schwerer Torus-Standring, auf der Oberseite des Fußes kleine Kehle

Bemalung: halb mit Überzug, Rot hinzugefügt / *außen:* oberer Teil der Wandung schwarz; unterer Teil der Wandung tg.; am Übergang vom schwarzen zum tg. Teil rote Linie; über den beiden Kehlen über dem Fuß schmales schwarzes Band; Umbruch zum Fuß schmales rotes Band; Fuß schwarz / *Boden:* Fuß tg.; nach dem Umbruch zum Boden breiteres schwarzes Band; um sehr kleinen, zentralen, schwarzen Punkt schwarzer Kreis / *innen:* schwarz

Provenienz/Stil: korinthisch

Vergleiche: *Corinth 13*, Nr. 276-1 (Inv.nr. T 2212), S. 221, Taf. 39; *Corinth 15.3*, Nr. 940 (Inv.nr. KP 85), S. 179, Taf. 43

HP 3126 Miniatur-Kotyle

Taf. 285

Fundort: Ritualnische 1 bei Grab 23

Datierung: 3. V. 5. Jh. v. Chr.

Zustand: wieder zusammengesetzt außer einiger Rand- und Wandungsfr.; Überzug stark abgerieben

Maße: H 1,7 cm / D Boden 1,6 cm / D Rand 2,9 cm

Scherben: 10 YR 8/3.5 (very pale brown); B 1

Form: HP 2763, HP 3086, HP 3107, HP 3131 ähnlich / flacher Boden mit Schnurmarken (abgedrehter Boden); Wandung verjüngt sich zum Rand; runde Henkel fast horizontal, ein wenig nach unten zeigend, an den Rand ange-setzt

Bemalung: ähnlich HP 2695, HP 2763, HP 3086, HP 3107, HP 3131, HP 3142 / matter schwarzer Überzug / *außen:* in der Henkelzone breite, schwarze, vertikale Striche; unter den Henkeln schwarzes Band; unterer Teil der Wandung schwarzes Band bis zum Boden / *Boden:* schwarz / *innen:*

schwarz

Provenienz/Stil: korinthisch

Vergleiche: *Tocra 2*, S. 9; *Corinth 13*, Nr. Deposit 12 e (Inv.nr. T 1377), S. 303, Taf. 53; *Corinth 15.3*, Nr. 1699 (Inv.nr. KV 393), S. 311, Taf. 67; *Pease 1937*, Nr. 81 (Inv.nr. 1010), S. 284, Abb. 20

HP 3127 Bolsal

Taf. 292

Fundort: eine der Ritualnischen bei Grab 23

Datierung: 3. V. 5. Jh. v. Chr.

Zustand: etwa zwei Drittel des Bodens und der unteren Wandung und nicht anpassende Frr. (u. a. zentrales Bodenfr.) erh.

Maße: erh. H Fr. 2,8 cm / D Boden 6,1 cm

Scherben: 7.5 YR 6.5/6 (reddish yellow); B 2

Form: Standing formhergestellt; untere Wandung durch eine Kehle von der oberen Wandung abgesetzt; oberer Teil der Wandung konvex; tiefe Schale

Bemalung: matter, schwarzer Überzug, an einigen Stellen braun gebrannt; Miltos / *außen:* schwarz / *Boden:* Fuß schwarz; Boden Miltos; um kleinen, schwarzen, zentralen Punkt schwarze Linie und schmales schwarzes Band / *innen:* schwarz

Provenienz/Stil: attisch

Benutzungsspuren: Standfläche abgerieben

Vergleiche: *Agora 12*, Nr. 534 (Inv.nr. P 9819), S. 273, Taf. 24. 53, Abb. 6

HP 3128 Thymiaterion (?)

Taf. 294

Fundort: eine der Ritualnischen bei Grab 23

Datierung: ---

Zustand: ein Randfr. erh.; Überzug abgerieben

Maße: erh. H Fr. 4,1 cm / D Rand 6 cm

Scherben: 5 YR 6.5/6 (reddish yellow); B 2

Form: Wandung verjüngt sich zum Rand; Wandung biegt nach innen ein und geht in Fußstielansatz über

Bemalung: matter, schwarzer Überzug / *außen:* schwarz / *innen:* schwarz

Provenienz/Stil: attisch

Vergleiche: ---

HP 3129 Kylix, Typ C

Taf. 295

Fundort: eine der Ritualnischen bei Grab 23

Datierung: 4. V. 6. Jh. v. Chr.

Zustand: Teil des Randes und Wandungsfr. erh., die zu etwa einem Fünftel der Schale zusammenpassen, Wandungsfr. mit Henkel und drei nicht anpassende Frr.; Überzug an einigen Stellen abgerieben

Maße: erh. H Fr. 4,8 cm / D Rand 16 cm

Scherben: 10 YR 8/4 (very pale brown); B 2

Form: HP 2724 sehr ähnlich / flache Schale; abgesetzter, nach außen umbiegender, konkaver Rand; runder Henkel schräg nach oben

Bemalung: glänzender schwarzer Überzug / *außen:* schwarz / *innen:* schwarz

Provenienz/Stil: attisch

Vergleiche: *Agora 12*, Nr. 399 (Inv.nr. P 17802), S. 263, Taf. 19; *Kerameikos 7.2*, Nr. 18-2 (Inv.nr. KER 17814), S. 15, Taf. 9.1 und Nr. 147-4 (Inv.nr. KER 21112), S. 48, Taf. 28,4; *Thompson 1956*, Nr. 19d (Inv.nr. 25276), S. 61, Taf. 19d

HP 3130 wahrscheinlich fußstiellose Kylix

Taf. 294

Fundort: Ritualnische 1 bei Grab 23

Datierung: 1. H. 5. Jh. v. Chr.

Zustand: größerer Teil des Randes mit Teil der Wandung und Henkelfr. erh.; Überzug abgerieben und abplatzend

Maße: erh. H Fr. 5 cm / D Rand 11,8 cm

Scherben: 7.5 YR 7/6 (reddish yellow); B 2

Form: mitteltiefe Schale; hoher, abgesetzter Rand, konkav nach außen biegender und sich verjüngend; runde Henkel schräg nach oben, setzen unter dem Umbruch zum Rand an

Bemalung: metallischer, schwarzer Überzug, an einigen Stellen braun gebrannt / *außen:* schwarz / *innen:* schwarz

Provenienz/Stil: attisch

Vergleiche: *Agora 12*, Nr. 442 (Inv.nr. P 16535), S. 266, Abb. 5, Taf. 20

HP 3131 Miniatur-Kotyle

Taf. 277

Fundort: eine der Ritualnischen bei Grab 23

Datierung: 3. V. 5. Jh. v. Chr.

Zustand: intakt außer einem Henkel; Überzug abgerieben

Maße: H 1,7 cm / D Boden 1,6 cm / D Rand 3,2 cm

Scherben: 10 YR 8/3 (very pale brown); B 2

Form: HP 2763, HP 3086, HP 3107, HP 3126 ähnlich / flacher Boden mit Schnurmarken (abgedrehter Boden); Wandung zieht zum Rand hin ein wenig nach innen ein und verjüngt sich; runde Henkel horizontal an den Rand ange-setzt

Bemalung: HP 2695, HP 2763, HP 3086, HP 3107, HP 3126, HP 3142 ähnlich / matter, schwarzer Überzug / *außen:* in der Henkelzone vertikale Striche, alternierend länger und kürzer; schwarzes Band mittig auf dem Bauch; schwarzes Band im unteren Teil der Wandung / *Boden:* schwarz / *innen:* schwarz

Provenienz/Stil: korinthisch

Vergleiche: *Tocra 2*, S. 9; *Dengate 1976*, Nr. 45 (Inv.nr. HP 1566), S. 294, Taf. 71; *Corinth 13*, Nr. Deposit 12-e (Inv.nr. T 1377), S. 303, Taf. 53; *Corinth 15.3*, Nr. 1699 (Inv.nr. KV 393), S. 311, Taf. 67; *Pease 1937*, Nr. 81 (Inv.nr. 1010), S. 284, Abb. 20

HP 3132 Chytra mit Deckelfalz und Dampftülle

Taf. 296

Fundort: eine der Ritualnischen bei Grab 23

Datierung: 1. V. 5. Jh. v. Chr.

Zustand: ein Wandungsfr. mit kompletter Tülle und 15 nicht anpassende Wandungsfr.; kein Rand erh.

Maße: erh. H Fr. 4,8 cm / D 25,8 cm / D Tülle 2,9 cm

Scherben: 7.5 YR 4.5/4 (brown); H 3

Form: Wandung mit konvexer Wölbung nach außen; am

größten D sitzt die Tülle; Tülle trichterförmig schräg nach oben gerichtet; Rand der Tülle leicht schräg nach außen abgeflacht; Wandung für Tülle gelocht: Loch aber nur max. 1 cm im D; kein Rand oder Boden erh.

Bemalung: tg.

Provenienz/Stil: äginetisch

Benutzungsspuren: einfache Wandungsfr. innen und außen vollkommen durch Brand geschwärzt; Wandungsfr. mit Tülle innen ganz und außen partiell geschwärzt; unterhalb der Tülle auf gleicher Breite wie diese, Unterseite der Tülle, untere Hälfte der Tülle innen und obere Bruchkante entlang der Kante geschwärzt

Vergleiche: *Agora* 12, Nr. 1950 (Inv.nr. P 8544), S. 373, Taf. 94

HP 3133 Kotyle

Taf. 285

Fundort: Ritualnische 1 bei Grab 23

Datierung: ---

Zustand: etwa die Hälfte des Körpers mit komplettem Fuß und vier nicht anpassende Wandungsfr. erh.

Maße: erh. H Fr. 2,7 cm / D Boden 2,4 cm

Scherben: 5 YR 7/8 (reddish yellow); B 2

Form: leicht ausladender Fuß mit kleinem Absatz zur Bodenplatte; kein Rand erh.

Bemalung: tg.

Provenienz/Stil: lokal

Vergleiche: ---

HP 3134 Schalenskyphos

Taf. 296–297

Fundort: Ritualnische 1 bei Grab 23

Datierung: 2. H. 6. Jh. v. Chr.

Zustand: ein Randfr. mit Teil des Henkels und ein Fußfr. mit kleinem Teil der Wandung erh.

Maße: erh. H Fr. 2,9 cm / D Boden 5,2 cm

Scherben: *im Kern*: 2.5 YR 6/8 (light red); *außen*: 5 YR 7/8 (reddish yellow); B 2

Form: gerundeter Standring; Rand in H der Henkel von der Wandung abgesetzt, biegt konkav leicht nach außen auf; D des Randes lässt sich nicht bestimmen; schräg nach oben gerichteter runder Henkel

Bemalung: schwarzer Überzug / *außen*: schwarz / *Boden*: schwarz / *innen*: schwarz

Provenienz/Stil: lakonisch

Vergleiche: *Stibbe* 1994, S. 70

HP 3135 Schalenskyphos

Taf. 298–299

Fundort: Ritualnische 3 oder 4 bei Grab 23

Datierung: 480 – 470 v. Chr.

Zustand: etwa die Hälfte der Schale mit Fuß, ein Drittel des Randes und ein Henkel mit Randfr. erh.

Maße: H 7,5 cm / D Boden 8,1 cm / D Rand 12,4 cm

Scherben: 7.5 YR 6.5/6 (reddish yellow); B 2

Form: schwerer Standring; außen konkav und kleine Rille; oben konvexe, langgezogene Kehle; tiefe Schale mit abgesetztem, konkavem Rand; Rand leicht verdickt und gerun-

det; runde Henkel setzen unterhalb des Umbruchs zum Rand an und steigen auf die H des Randes auf

Bemalung: sf.; matter schwarzer Überzug, an einigen Stellen braun gebrannt; Miltos / *außen*: abgesetzter Rand schwarz; unterhalb des Bildfeldes schmales schwarzes Band, unterer Teil der Wandung und Fuß schwarz bis auf Rille außen mit Miltos / *Bildfeld*: Hintergrund Miltos; Figurenszene auf beiden Seiten: stehender, bemäntelter Mann mit überkreuzten Beinen auf einen Stab gelehnt, im Profil nach rechts vor einer bemäntelten Frau, die auf einem Stuhl nach links sitzt und einen Kranz hält, hinter der Frau noch ein stehender, bemäntelter Mann mit überkreuzten Beinen auf einen Stab gelehnt, im Profil nach rechts; Szene gerahmt mit Palmetten mit ausgesparten Herzen; Silhouetten-Technik / *Boden*: Standfläche Miltos, Fuß schwarz, Boden Miltos mit einem mittigen, schwarzen schmalen Band / *innen*: auf dem Rand schmales tg. Band; Rest schwarz

Provenienz/Stil: attisch

Werkstatt: Láncut-Gruppe

Vergleiche: *Agora* 23, Nr. 1541 (Inv.nr. P 27426), S. 286, Taf. 104

HP 3136 Schalenskyphos

Taf. 299–300

Fundort: Ritualnische 3 oder 4 bei Grab 23

Datierung: 1. H. 5. Jh. v. Chr.

Zustand: wieder zusammengesetzt außer Teil des Randes und einige Wandungsfr.; nicht anpassendes Henkelfr.

Maße: H 7,1 cm / D Boden 7,4 cm / D Rand 13,2 cm

Scherben: 10 YR 6.5/3 (pale brown to very pale brown); ungleichmäßig gebrannt; B 2

Form: Torus-Standring mit kleiner Leiste außen; mitteltiefe Schale; Wandung verjüngt sich leicht zum Rand; runde, aufsteigende Henkel

Bemalung: schwarzer Überzug, an einigen Stellen braun und grau gebrannt / *außen*: schwarz / *Boden*: Standfläche tg.; Fuß schwarz; Boden tg., um kleinen, schwarzen, zentralen Punkt kleiner, schwarzer Kreis / *innen*: schwarz

Provenienz/Stil: attisch

Benutzungsspuren: Henkelfr.: Graffito mit drei Buchstaben vertikal im Feld zwischen den beiden Henkelansätzen:

Nj/ Ómikron/Ióta-

Vergleiche: ---

HP 3137 Skyphos

Taf. 301–302

Fundort: Ritualnische 3 oder 4 bei Grab 23

Datierung: A. 5. Jh. v. Chr.

Zustand: kompletter Boden mit Wandung, die Hälfte des Randes mit beiden Henkeln und zahlreiche nicht anpassende Wandungsfr. erh.; Überzug innen abplatzend

Maße: H 12 cm / D Boden 8,2 cm / D Rand 13,4 cm

Scherben: 7.5 YR 7.5/6 (reddish yellow); B 2

Form: HP 3071 sehr ähnlich / Torus-Standring; kleine Rille oben auf Torus-Standring; runde Henkel horizontal kurz unter dem Rand; Rand abgerundet

Bemalung: glänzender, schwarzer Überzug, außen und unten rot gebrannt; Rot hinzugefügt / *außen*: schwarz; 2 rote schmale Bänder direkt unter den Henkeln / *Boden*: schwarz

/ *innen*: schwarz

Provenienz/Stil: attisch

Vergleiche: *Agora* 12, Nr. 336, S. 259, Taf. 16, Abb. 4

HP 3138 Lekythos

Taf. 297

Fundort: Ritualnische 3 oder 4 bei Grab 23

Datierung: 490 – 470 v. Chr.

Zustand: wieder zusammengesetzt außer weniger Wandungsfragmente und Teil des Fußes; kein Henkel erh.

Maße: H 12,1 cm / D 4 cm / D Boden 2,6 cm / D Rand 1,4 cm

Scherben: 10 YR 6.5/3 (pale brown - very pale brown); B2

Form: HP 2780 sehr ähnlich / kantige Standplatte mit korinthischer Vertiefung; schlanker Körper; abfallende Schulter; schmaler Hals; Trichter-Mündung; Rand abgeflacht und schräg nach außen, innen konkav

Bemalung: matter, schwarzer Überzug, an einigen Stellen braun gebrannt; Weiß hinzugefügt / *außen*: Mündung schwarz; auf der Schulter einfache Reihe schwarzer Strahlen; auf dem Umbruch von Schulter zu Körper schmales schwarzes Band; unter dem Bildfeld schwarzes Band; unterer Teil der Wandung und Oberseite des Fußes schwarz / *Bildfeld*: Zeichnung sehr hastig ausgeführt; drei aufrechte, schwarze Palmetten mit Binnenritzungen auf einer Kette, weiße Punkte in den Bögen in den Palmetten, zwischen den Palmetten Blätter; Überzug stellenweise so stark abgerieben, dass nichts mehr zu erkennen ist / *Boden*: tg. / *innen*: Mündung schwarz; Rest tg.

Provenienz/Stil: attisch

Werkstatt: Haimon-Werkstatt

Vergleiche: *Kerameikos* 7.2, Nr. 73-4 bis -17 (Inv.nr. KER 21090. 21091. 21239), S. 29, Taf. 19,1 und Nr. 97-5 (Inv.nr. KER 17822), S. 38, Taf. 24,8

Publikation: *Rafn* 1984, 306. 307

HP 3139 Lekythos

Taf. 303

Fundort: Ritualnische 3 oder 4 bei Grab 23

Datierung: 480 – 470 v. Chr.

Zustand: etwa drei Viertel des Körpers und kompletter Fuß erh.; Überzug abgerieben

Maße: erh. H Fr. 9,7 cm / D Boden 3,8 cm

Scherben: 7.5 YR 7.5/6 (reddish yellow); B 2

Form: Standplatte mit abfallender Außenseite und mit korinthischer Vertiefung; fast zylindrischer Körper mit leicht konkaver Wölbung; Schulter, Hals und Mündung nicht erh.

Bemalung: sf.; matter schwarzer Überzug, an einigen Stellen grau gebrannt / *außen*: unter dem Bildfeld 2 schwarze Linien und schmales schwarzes Band; unterer Teil der Wandung und Oberseite des Fußes schwarz; Außenseite des Fußes tg. / *Bildfeld*: unterer Teil der Figurenszene erh.; links sitzende, bemäntelte Frau, Weinrebe, noch mind. zwei weitere Figuren / *Boden*: tg. / *innen*: tg.

Provenienz/Stil: attisch

Vergleiche: *Kerameikos* 9, Nr. 120-1 (Inv.nr. KER 8908), S. 118, Taf. 31.5

Publikation: *Rafn* 1984, 306. 307

HP 3140 Kotyle

Taf. 297

Fundort: Ritualnische 3 oder 4 bei Grab 23

Datierung: 1. H. 5. Jh. v. Chr.

Zustand: intakt, Abplatzung am Rand

Maße: H 3,1 cm / D Boden 2 cm / D Rand 4 cm

Scherben: 10 YR 7/3.5 (very pale brown); B 2

Form: kleiner, ausladender Fuß; Wandung verjüngt sich zum Rand; runde Henkel horizontal kurz unter dem Rand

Bemalung: HP 1948, HP 3115 A, HP 3115 B ähnlich / schwarzer Überzug, Rot hinzugefügt / *außen*: in der Henkelzone horizontales Zickzackmuster; breites rotes Band; schwarze Linie; unterer Teil der Wandung und Fuß schwarz / *Boden*: Standfuß schwarz; Rest tg. / *innen*: schwarz

Provenienz/Stil: korinthisch

Vergleiche: *Eliot* / *Eliot* 1968, Nr. 26 (Inv.nr. CP 2145), S. 357, Taf. 104; *Dengate* 1976, Nr. 67 (Inv.nr. HP 1605, NM 10259), S. 299, Taf. 72; *Corinth* 7.5, Nr. 199 (Inv.nr. C-39-218), S. 69, Taf. 13 und Nr. 200 (Inv.nr. C-1982-49), S. 69, Tab. 1, Taf. 13 und Nr. 208 (Inv.nr. CP-2145), S. 70, Taf. 14 und Nr. 212 (Inv.nr. KV-765), S. 71, Tab. 1, Taf. 14; *Corinth* 13, Nr. 231-1 (Inv.nr. T 1783), S. 206, Taf. 32; *Corinth* 15.3, Nr. 1407 (Inv.nr. KV 386), S. 253, Taf. 58 und Nr. 1689 (Inv.nr. KV 1242), S. 310, Taf. 67 und Nr. 1720 (Inv.nr. KV 388), S. 311, Taf. 67; *Kerameikos* 9, Nr. 303-2 (Inv.nr. KER 8895), S. 155, Taf. 65,6

HP 3141 Miniatur-Krater

Taf. 303

Fundort: Ritualnische 3 oder 4 bei Grab 23

Datierung: 3. V. 5. Jh. v. Chr.

Zustand: wieder zusammengesetzt außer einem kleinen Randfr., Abplatzung am Rand; Überzug stark abgerieben

Maße: H 1,9 cm / D Boden 1,7 cm / D Rand 3,5 cm

Scherben: 10 YR 8/3 (very pale brown); B 1

Form: nach außen umbiegender Rand; Schulter konvex auswölbend; flacher Boden mit Schnurmarken (abgedrehter Boden); abgeflachte Henkel; ausgehend von der Schulter, an den Rand angedrückt

Bemalung: matter schwarzer Überzug / *außen*: schwarz / *Boden*: schwarz / *innen*: schwarz

Provenienz/Stil: korinthisch

Vergleiche: *Pemberton* 1970, Nr. 120 (Inv.nr. C-64-133), S. 298, Taf. 74; *Rafn* 1979, Nr. 1971-8:6 (Inv.nr. 71.501: 5), S. 13, Abb. 10. 11; *Corinth* 13, Nr. 272-3 (Inv.nr. T 1079), S. 219, Taf. 38; *Corinth* 14, Nr. 42 (Inv.nr. C-31-422-26), S. 134, Taf. 49 und Nr. 49 (Inv.nr. C-31-431-33), S. 134, Taf. 49; *Corinth* 15.3, Nr. 1764 (Inv.nr. KV 1152), S. 315, Taf. 68; *Corinth* 18.1, Nr. 509 (Inv.nr. C-62-788), S. 169, Taf. 50; *Tocra* 2, Nr. 1966, S. 14, Abb. 5, Taf. 8

HP 3142 Miniatur-Kotyle

Taf. 303

Fundort: Ritualnische 3 oder 4 bei Grab 23

Datierung: 3. V. 5. Jh. v. Chr.

Zustand: wieder zusammengesetzt außer einem kleinen Wandungsfr.

Maße: H 2 cm / D Boden 1,8 cm / D Rand 3,8 cm

Scherben: 10 YR 7/2 (light gray); B 2

Form: flacher Boden mit Schnurmarken (abgedrehter Boden); Rand gerundet und leicht verdickt; annähernd runde Henkel fast horizontal an den Rand angesetzt; unregelmäßig geformt: Rand und Henkel nicht horizontal

Bemalung: HP 2695, HP 2763, HP 3086, HP 3107, HP 3126, HP 3131 ähnlich / matter schwarzer Überzug / *außen*: vertikale, schwarze, unregelmäßig gemalte Striche in der Henkelzone; unter den Strichen schmales schwarzes Band; auf der unteren Wandung etwas breiteres schwarzes Band / *Boden*: schwarz / *innen*: schwarz

Provenienz/Stil: korinthisch

Vergleiche: *Tocra* 2, S. 9; *Corinth* 13, Nr. Deposit 12 e (Inv.nr. T 1377), S. 303, Taf. 53

**HP 3143 Konvexe Miniatur-Pyxis mit
aufrechten Henkeln ohne Deckel**

Taf. 304

Fundort: Ritualnische 3 oder 4 bei Grab 23

Datierung: 1. H. 5. Jh. v. Chr.

Zustand: wieder zusammengesetzt außer einem Bauchfr. und einem Fußfr.; Überzug abgerieben

Maße: H Dose 5,4 cm / D 6,8 cm / D Boden 4,8 cm / D Rand 2,7 cm

Scherben: 10 YR 6.5/4 (light yellowish brown to very pale brown); B 2

Form: *Dose*: HP 3092 ähnlich / konvexe Form; hoher, ausladender, dicker Fuß, flach auf der Unterseite; dicker Boden; kugelförmiger Körper; flache Schulter; sehr kurzer, aufrechter Hals; Rand verjüngt sich und biegt leicht nach innen; Schulter und Rand schräg, scheint nach unten gedrückt worden zu sein (kann nur in ungebranntem Zustand passiert sein)

Bemalung: *Dose*: matter, schwarzer Überzug / *außen*: am Rand schmales schwarzes Band; auf der Schulter zwischen 2 schwarzen Bändern schwarze Zungen; am Umbruch von Schulter zu Körper 2 schwarze Linien; auf dem Bauch schmales schwarzes Band; breites schwarzes Band; Fuß schwarz / *Boden*: tg. / *innen*: am Rand schmales schwarzes Band; Rest tg.

Provenienz/Stil: korinthisch

Vergleiche: ---

**HP 3144 Konvexe Pyxis mit aufrechten
Henkeln ohne Deckel**

Taf. 304–305

Fundort: Ritualnische 3 oder 4 bei Grab 23

Datierung: 1. V. 5. Jh. v. Chr.

Zustand: wieder zusammengesetzt außer einiger Wandungs-, einem Rand- und einem Bodenfr.; Überzug abgerieben und verblasst

Maße: *Dose*: H 9,6 cm / D 11,8 cm / D Boden 7,5 cm / D Rand 5 cm

Scherben: 10 YR 8/3.5 (very pale brown); B 2

Form: *Dose*: HP 1956, HP 2774+2778, HP 3174 ähnlich; Form des Bodens HP 3189 ähnlich / konvexe Form; kurzer, aufrechter, ein wenig nach innen geneigter, gerundeter Rand; sehr flache, fast horizontale Schulter; umgedreht eiförmiger Körper; ausladender, spitz zulaufender Fuß;

runde Henkel annähernd vertikal, aber ein wenig nach innen einbiegend, von der Schulter aufsteigend; im Inneren Drehrillen

Bemalung: *Dose*: HP 3172, HP 3173, HP 3174, HP 3175 ähnlich; HP 3103 etwas ähnlich; Bemalung des äußeren, aufsteigenden Bodens HP 3189 ähnlich / matter, schwarzer Überzug, Rot hinzugefügt / *außen*: Rand schwarz; auf der Schulter zwischen 2 schwarzen Linien schwarze Zungen, getrennt durch vertikale Striche; auf dem Umbruch zum Körper eine rote und 2 schwarze Linien; im oberen Teil der Wandung rote Linie; etwa mittig auf der Wandung breites schwarzes, breites rotes und breites schwarzes Band; unterer Teil der Wandung tg.; Fuß rot / *Boden*: tg. / *innen*: tg.

Provenienz/Stil: korinthisch

Vergleiche: *Rafn* 1979, Nr. 1971-9:3 (Inv.nr. 71.502:4), S. 15. 17, Abb. 17. 18 und Nr. 1971-9:6 (Inv.nr. 71.502: 7), S. 17. 20, Abb. 17. 18 und Nr. 1971-9:7 (Inv.nr. 71. 502:8), S. 20-21, Abb. 17. 18 und Nr. 1971-9:9 (Inv.nr. 71.502:10), S. 22, Abb. 17. 18

Publikation: *Rafn* 1984, 306. 307

HP 3145 Gefäßfragment

Taf. 305

Fundort: EF bei Grab 23

Datierung: ---

Zustand: kompletter Boden mit Teil der Wandung erh., Abplatzungen am Boden; Überzug stark abgerieben

Maße: erh. H Fr. 2,2 cm / D Boden 3,5 cm

Scherben: 10 YR 6.5/4 (light yellowish brown to very pale brown); B 2

Form: Wandung schräg nach außen aufsteigend; vor dem Fußansatz kleine Kehle; leicht ausladender Standring; flacher Boden; 1 – 1,1 cm breites Loch von außen nach innen in den Boden geschlagen

Bemalung: schwarzer Überzug / *außen*: schwarz / *Boden*: tg. / *innen*: tg.

Provenienz/Stil: korinthisch?

Vergleiche: ---

Publikation: *Rafn* 1984, 307. 308

HP 3146 Lekythos

Taf. 306

Fundort: eine der Ritualnischen bei Grab 23

Datierung: ---

Zustand: ein Wandungsfr.; schwarzer Überzug angerieben

Maße: erh. H Fr. 3,6 cm / D 6,2 cm

Scherben: 7.5 YR 8/6 (reddish yellow); B 2

Form: Fr. Teil der schlanken Körperwandung

Bemalung: weißgrundig; glänzend schwarzer Überzug / *außen*: auf weißem Grund schwarze Palmette und Figur mit schwarzen Binnenlinien gezeichnet; nur Teil einer Figur zu sehen / *innen*: tg.

Provenienz/Stil: attisch

Vergleiche: ---

HP 3147 Kylix, Typ B oder C

Taf. 306

Fundort: Ritualnische 2 bei Grab 23
Datierung: ---
Zustand: 3 Frr. erh., die zu einem Teil des Schalenbodens zusammenpassen; Überzug abgerieben und abplattend
Maße: erh. H Fr. 5,6 cm / erh. D 7,2 cm
Scherben: 7.5 YR 6.5/6 (reddish yellow); B 2
Form: weit ausladende, wohl flache Schale; dicker Schalenboden; Fußstiel mit konischem Inneren
Bemalung: sf.; schwarzer Überzug eher trübe / *außen:* schwarz / *innen:* Teil einer sf. Figur mit Binnenritzungen zu erkennen
Provenienz/Stil: attisch
Vergleiche: ---

HP 3165 Deckel einer konvexen Pyxis mit aufrechten Henkeln

Taf. 306

Fundort: Ritualnische 3 oder 4 bei Grab 23
Datierung: ---
Zustand: wieder zusammengesetzt außer einiger kleiner Frr.
Maße: H Deckel 3,7 cm / D Deckel 6,7 cm / D Knauf 2,2 cm
Scherben: *im Kern:* 5 YR 7/8 (reddish yellow); *außen:* 10 YR 8/5 (very pale brown to yellow); B 2
Form: *Deckel:* gewölbter Deckel; Rand leicht konkav und gerundet; Knauf umgedrehter Kegel, flach auf der Oberseite und am Umbruch abgeschrägt
Bemalung: *Deckel:* schwarzer Überzug, an einigen Stellen braun gebrannt; Rot hinzugefügt / *außen:* am Rand tg. Linie; auf dem Rand breites schwarzes Band, ein schmales und ein breites rotes Band, das bis auf die Oberseite reicht; auf der Oberseite rote Linie, breites schwarzes Band, rote Linie, um den Knaufansatz rot / *Knauf:* rot; auf der Oberseite um den Umbruch schmales rotes Band / *innen:* tg.
Provenienz/Stil: korinthisch
Vergleiche: ---

HP 3166 Kotyle

Taf. 305

Fundort: Ritualnische 2 bei Grab 23
Datierung: 1. H. 5. Jh. v. Chr.
Zustand: fast kompletter Boden mit Teil der Wandung erh.
Maße: erh. H Fr. 1,8 cm / D Boden 2,3 cm
Scherben: 10 YR 7.5/2 (light gray to very pale brown); B 2
Form: HP 2322 etwas ähnlich / kleiner, nur ansatzweise ausladender Fuß; Boden durch Absatz gegliedert
Bemalung: HP 1935, HP 1948, HP 2380, HP 2762 ähnlich / matter, schwarzer Überzug, Rot hinzugefügt / *außen:* etwa mittig auf der Wandung breites rotes Band, schmales schwarzes Band, unterer Teil der Wandung schwarz / *Boden:* am Fuß schwarzes Band; zentraler, kleiner, schwarzer Punkt / *innen:* schwarz
Provenienz/Stil: korinthisch
Vergleiche: ---

HP 3167 Deckel einer Puder-Pyxis

Taf. 307

Fundort: Ritualnische 2 bei Grab 23
Datierung: 1. H. 5. Jh. v. Chr.
Zustand: etwa Hälfte des Oberteils des Deckels mit Teil der Wandung und anpassendes Wandungsfr. erh.; Überzug abgerieben
Maße: erh. H Fr. 3,3 cm / D Deckel 6,8 cm
Scherben: 10 YR 8/3.5 (very pale brown); B 2
Form: *Deckel:* Form des Deckels ähnlich, aber im Detail anders als bei HP 1925 / zylindrischer Deckel; dünne Wandung; am Übergang von Rand zu Oberseite leicht Einkehlung und vorragende, abgerundete Wulst; am Rand auf der Oberseite drei kleine Kehlen; hinter den Kehlen Rücksprung und eine leistenförmige Erhebung, dann wieder ein Rücksprung
Bemalung: *Deckel:* Mäander auf Deckeloberseite HP 1925 sehr ähnlich / schwarzer Überzug, rot gebrannt; Rot hinzugefügt / *außen:* unterhalb der Einkehlung breites rotes Band, darunter eine rote, horizontale Linie und mehrere (neun erh.) rote, vertikale Linien, die einen Bereich frei lassen (keine fortlaufenden vertikalen Linien); vorkragende Wulst schwarz / *Oberseite:* vorkragende Wulst mit drei Kehlen schwarz; in dem Rücksprung zwischen 2 roten Linien einfacher unterbrochener Mäander; auf dem Vorsprung breites schwarzes Band; auf dem erneuten Rücksprung ein roter Punkt (keine weiteren Punkte erh.) / *innen:* tg.
Provenienz/Stil: korinthisch
Vergleiche: *Corinth* 7.5, Nr. 76 (Inv.nr. T-1772), S. 50, Tab. 1 und Nr. 80 (Inv.nr. KP 131), S. 51, Taf. 7; *Corinth* 13, Nr. 288-2 (Inv.nr. T 1679), S. 226, Taf. 41 und Nr. 292-1 (Inv.nr. T 1772), S. 226-227, Taf. 41 (= *Corinth* 7.5, Nr. 76)

HP 3168 Aryballos

Taf. 307

Fundort: EF bei Grab 1
Datierung: 2. V. 6. Jh. v. Chr.
Zustand: fragmentiert, Hälfte des Körpers erh.; Überzug abgenutzt und abplattend; weiße Bemalung schlecht erh.
Maße: erh. H Fr. 7,6 cm / D 8,6 cm
Scherben: 5 YR 6.5/8 (reddish yellow); C 3
Form: kugelige Körper; Boden abgeflacht; sehr leichte Anzeichen eines kleinen und schmalen Halses; Hals, Rand und Henkel nicht erh.
Bemalung: matter schwarzer Überzug, an einigen Stellen braun gebrannt; Weiß aufgetragen / *außen:* oberer Teil schwarz; mitten auf dem Bauch tg. schmales Band, schwarzes schmales Band; der untere Teil und der Boden weiß / *innen:* tg.
Provenienz/Stil: lakonisch
Vergleiche: *Margreiter* 1988, Nr. 626, S. 87-88. 162; Taf. 5; *Stibbe* 2000, S. 23. 34. 35, G12 (Sparta, Museum store), S. 116; Taf. 3.6 und G50, S. 117; Taf. 3.7

HP 3169 Dreifuß-Pyxis mit Deckel

Taf. 308

Fundort: Ritualnische 3 oder 4 bei Grab 23
Datierung: 490 – 470 v. Chr.
Zustand: wieder zusammengesetzt außer einiger kleiner Frr. von Dose und Deckel
Maße: H mit Deckel 8,5 cm / H Dose 5,7 cm / H Deckel

3 cm / D Boden 7,8 cm / D Rand 8 cm / D Deckel 8 cm / D Knauf 2 cm

Scherben: 10 YR 7/2 (light gray); B 2

Form: *Dose:* hohe Pyxis mit konkaven Seiten; verdickter, nach außen vorragender Rand, von der Wandung durch Absatz abgesetzt; auf dem Rand kleine Kehle; innen am Rand kleiner Rücksprung; Dreifuß: drei breite, flache Dreifuße aus geformtem Standring herausgeschnitten / *Deckel:* gerundeter Rand; Flansch; Knauf ein umgedrehter und abgeflachter Kegel

Bemalung: schwarzer Überzug, Rot hinzugefügt / *Dose:* außen: Rand rot; auf der Wandung schmales schwarzes Band, breites schwarzes Band, schmales schwarzes Band, breites rotes Band, 3 schwarze Linien, breites schwarzes Band, 2 schmale schwarze Bänder, am Fuß schmales rotes Band; Rücksprung der Dreifuße haben dasselbe breite schwarze Band und sind darunter tg. / *Boden:* tg. / *innen:* unter dem Rand schwarzes Band; im Tondo mittig dünner, schwarzer Kreis / *Deckel:* außen: am Rand rotes Band; auf der Oberseite 3 schmale schwarze Bänder, breites schwarzes Band, schwarze Linie, breites rotes Band, schwarze Linie, breites schwarzes Band, schwarze Linie / *Knauf:* schwarz; auf der Oberseite nahe des Randes schwarzer Kreis / *innen:* tg.

Provenienz/Stil: korinthisch

Benutzungsspuren: auf der Außenseite des Knaufs Graf-fito: Nj

Vergleiche: *Corinth* 7.5, Nr. 72 (Inv.nr. CP-589), S. 49, Abb. 5, Taf. 7 und Nr. 73 (Inv.nr. T-1673), S. 49, Abb. 5; *Corinth* 13, Nr. 271-1 (Inv.nr. T 1673), S. 219, Taf. 39 (= *Corinth* 7.5, Nr. 73); *Rafn* 1979, Nr. 1971-8:7 (Inv.nr. 71.501:6), S. 13, Abb. 10. 11

HP 3170 Amphora

Taf. 309

Fundort: FG 20/21 bei Gräbern 20 und 21

Datierung: 2. V. 5. Jh. v. Chr.

Zustand: erh. Teil eines Henkels mit ansetzender Wandung

Maße: erh. H Fr. 4,8 cm

Scherben: 2.5 Y 8/4 (pale yellow); E 1

Form: annähernd ovaler Henkel reicht schräg nach oben bevor er nach unten umbiegt; kropfförmig ausgebuchteter Hals; D lässt sich nicht bestimmen; innen tiefe Drehrillen

Bemalung: innen und außen tg.

Provenienz/Stil: chiotisch

Vergleiche: *Lawall* 1995, S. 88-89. 96-97. Abb. 20. 26. 27; *Lawall* 1998, 78-80; *Seifert* 2004, Nr. 180 (Inv.nr. K.85.521.1), S. 71, Taf. 71; *Kerameikos* 9, Nr. 150 (Inv.nr. KER 8564), S. 125, Taf. 54.7 und Nr. 226 (Inv.nr. KER 9433), S. 141, Taf. 60.1 und Nr. 263 (Inv.nr. KER 9430), S. 146, Taf. 62.5 und Nr. 290 (Inv.nr. KER 9511), S. 151, Taf. 65.4

HP 3171 Rheneia-Schale

Taf. 310

Fundort: Ritualnische 1 bei Grab 23

Datierung: 3. V. 5. Jh. v. Chr.

Zustand: etwa zwei Drittel des Fußes mit Wandung und drei Randfr. erh.; größter Teil des Bodens fehlt; Überzug abgerieben

Maße: erh. H Fr. 2 cm / D Boden 4,5 cm / D Rand 11,4 cm

Scherben: 10 YR 6.5/3 (pale brown to very pale brown); B 2

Form: kleiner Standring mit vertikaler Außenkante; am Boden kleine Kehle am Übergang von Fuß zu Boden; flache Schale mit abgesetztem, konkav nach außen umbiegendem Rand

Bemalung: schwarzer Überzug, an einigen Stellen rot bis braun gebrannt / *außen:* schwarz / *Boden:* Standfläche tg.; Innenkante des Fußes schwarz; kleine Kehle am Übergang von Fuß zu Boden tg.; Boden schwarz (soweit erh.) / *innen:* schwarz

Provenienz/Stil: attisch

Vergleiche: *Agora* 12, Nr. 460 (Inv.nr. P 2290), S. 267, Abb. 5

HP 3172 Konvexe Pyxis mit wahrscheinlich aufrechten Henkeln ohne Deckel

Taf. 311

Fundort: Ritualnische 2 bei Grab 23

Datierung: M. 5. Jh. v. Chr.

Zustand: Schulterfr. mit Rand und Wandungsfr. erh., von denen einige zusammenpassen; Überzug an einigen Stellen abgerieben

Maße: erh. H Fr. 2,8 cm / D Rand 5 cm

Scherben: 10 YR 8/4 (very pale brown); B 3

Form: *Dose:* konvexe Form; aufrechter und leicht nach innen biegender, gerundeter Rand; abfallende Schulter; keine Henkel erh.

Bemalung: *Dose:* HP 3144, HP 3173, HP 3174, HP 3175 ähnlich; HP 3103 etwas ähnlich / schwarzer Überzug, Rot hinzugefügt / *außen:* Rand schwarz; auf der Schulter zwischen 2 schwarzen Linien schwarze dünne Zungen alternierend mit sehr dünnen schwarzen Strichen; auf dem Übergang von Schulter zu Wandung eine schwarze Linie, eine rote Linie, 2 schwarze Linien; darunter tg.; im oberen Bereich des Bauches schwarze Linie; mittig auf dem Bauch breites schwarzes, breites rotes, breites schwarzes Band; unterer Teil der Wandung (soweit erh.) tg. / *innen:* tg.

Provenienz/Stil: korinthisch

Vergleiche: *Corinth* 7.5, Nr. 54 (Inv.nr. L-6362-4), S. 45-46, Abb. 4, Taf. 5, Tab. 1

HP 3173 Konvexe Pyxis mit aufrechten Henkeln ohne Deckel

Taf. 312

Fundort: Ritualnische 3 oder 4 bei Grab 23

Datierung: M. 5. Jh. v. Chr.

Zustand: wieder zusammengesetzt außer einiger Schulter- und Wandungsfr.; Überzug an einigen Stellen abgerieben

Maße: *Dose:* H 9,7 cm / D 11,4 cm / D Boden 6,8 cm / D Rand 4,6 cm

Scherben: 10 YR 8/3 (very pale brown); B 2

Form: *Dose:* HP 2726, HP 2744, HP 2750, HP 2771+2785, HP 2775+2783 ähnlich / konvexe Form; dicker Standring; flache Schulter; Rand aufsteigend, leicht einziehend, gerundet; runde Henkel vertikal von der Schulter aufsteigend

Bemalung: *Dose:* HP 3144, HP 3172, HP 3174, HP 3175

ähnlich; HP 3103 etwas ähnlich / schwarzer Überzug, Rot hinzugefügt / *außen*: Rand schwarz; auf der Schulter zwischen 2 schmalen schwarzen Bändern schwarze Zungen getrennt durch vertikale, schwarze Linien; auf dem Umbruch von Schulter zu Körper rote Linie und 2 schwarze Linien; im oberen Bereich des Bauchs rote Linie; mittig auf dem Bauch breites schwarzes, breites rotes, breites schwarzes Band; Fuß rot / *Boden*: tg. / *innen*: am Rand schwarze Linie; Rest tg.

Provenienz/Stil: korinthisch

Vergleiche: *Corinth* 7.5, Nr. 54 (Inv.nr. L-6362-4), S. 45-46, Abb. 4, Taf. 5, Tab. 1

Publikation: *Rafn* 1984, 306. 307

HP 3174 Konvexe Pyxis mit aufrechten Henkeln ohne Deckel

Taf. 313

Fundort: Ritualnische 3 oder 4 bei Grab 23

Datierung: M. 5. Jh. v. Chr.

Zustand: wieder zusammengesetzt außer einiger Schulter- und Wandungsfrr. und Teil des Randes; Überzug an einigen Stellen abgerieben

Maße: *Dose*: H 9,6 cm / D 11,6 cm / D Boden 6,7 cm / D Rand 4,9 cm

Scherben: 10 YR 8/3 (very pale brown); B 2

Form: *Dose*: HP 1956, HP 2774+2778, HP 3144 ähnlich / konvexe Form; Fuß läuft nach unten spitz zu; flache Schulter; Rand aufsteigend, leicht einziehend, gerundet; runde Henkel vertikal von der Schulter aufsteigend, ein wenig nach innen geneigt

Bemalung: *Dose*: HP 3144, HP 3172, HP 3173, HP 3175 ähnlich; HP 3103 etwas ähnlich / schwarzer Überzug, Rot hinzugefügt / *außen*: Rand schwarz; auf der Schulter schmales schwarzes Band; schwarze Zungen, getrennt durch vertikale, schwarze Linien; auf dem Umbruch von Schulter zu Körper schwarze, rote, 2 schwarze Linien; auf dem Bauch rote Linie; breites schwarzes, breites rotes, breites schwarzes Band; Fuß rot / *Boden*: tg. / *innen*: am Rand schmales schwarzes Band; Rest tg.

Provenienz/Stil: korinthisch

Vergleiche: ---

Publikation: *Rafn* 1984, 306. 307

HP 3175 Konvexe Pyxis mit aufrechten Henkeln ohne Deckel

Taf. 314

Fundort: Ritualnische 3 oder 4 bei Grab 23

Datierung: M. 5. Jh. v. Chr.

Zustand: wieder zusammengesetzt außer einiger Schulter- und Bauchfrr. und dem Großteil der Henkel; an einigen Stellen Überzug abgerieben

Maße: *Dose*: H 9,8 cm / D 11,8 cm / D Boden 7,2 cm / D Rand 4,9 cm

Scherben: 10 YR 8/3 (very pale brown); B 2

Form: *Dose*: HP 3103 ähnlich; Form des Bodens HP 3191 ähnlich / konvexe Form; dicker Standing; leicht abfallende Schulter; Rand aufsteigend, leicht einziehend, gerundet; runde Henkel vertikal von der Schulter aufsteigend

Bemalung: *Dose*: HP 3144, HP 3172, HP 3173, HP 3174

ähnlich; HP 3103 etwas ähnlich; Bemalung des äußeren aufsteigenden Bodens HP 3191 ähnlich / schwarzer Überzug, Rot hinzugefügt / *außen*: Rand schwarz; auf der Schulter schwarze Linie; schwarze Zungen getrennt durch vertikale, schwarze Striche; am Umbruch von Schulter zu Körper schwarze, rote, 2 schwarze Linien; auf dem Bauch rote Linie, breites schwarzes, breites rotes, breites schwarzes Band; Fuß rot / *Boden*: tg. / *innen*: tg.

Provenienz/Stil: korinthisch

Vergleiche: *Corinth* 7.5, Nr. 54 (Inv.nr. L-6362-4), S. 45-46, Abb. 4, Taf. 5, Tab. 1

Publikation: *Rafn* 1984, 306. 307

HP 3182 Deckel einer konvexen Pyxis mit aufrechten Henkeln

Taf. 315

Fundort: Ritualnische 3 oder 4 bei Grab 23

Datierung: ---

Zustand: Oberseite fast komplett erh. mit einem anpassendem Wandungs- und Randfrr.; Überzug stark abgerieben

Maße: H Deckel 3,6 cm / D Deckel 6,5 cm / D Knauf 2,1 cm

Scherben: 10 YR 8/3 (very pale brown); B 2

Form: *Deckel*: annähernd gleich mit HP 3165 / Rand nach außen ausbiegend und abgerundet; Oberseite zum Knauf aufsteigend; Knauf umgedrehter, abgeflachter Kegel mit schräger Außenkante

Bemalung: *Deckel*: annähernd gleich mit HP 3165 / schwarzer Überzug, Rot hinzugefügt / *außen*: am Rand schmales tg. Band, breites rotes Band, schmales rotes Band, breites schwarzes Band; auf der Oberseite setzt sich schwarzes Band vom Rand fort, 2 rote Linien, breites schwarzes Band, rote Linie, Knaufansatz schwarz / *Knauf*: schwarz; abgescrängte Außenkante tg.; auf der Oberseite um die Außenkante schmales schwarzes Band / *innen*: tg.

Provenienz/Stil: korinthisch

Vergleiche: ---

HP 3183 Deckel einer konvexen Pyxis mit aufrechten Henkeln

Taf. 315

Fundort: Ritualnische 3 oder 4 bei Grab 23

Datierung: ---

Zustand: Großteil des Deckels mit einem Fr. des Randes erh.; Überzug stark abgerieben

Maße: H Deckel 3,6 cm / D Deckel 6,5 cm / D Knauf 2,2 cm

Scherben: 10 YR 8/3 (very pale brown); B 2

Form: *Deckel*: annähernd gleich mit HP 3165 / Rand nach außen ausbiegend, konkav und gerundet; Oberseite zum Knauf hin ansteigend; am Knaufansatz kleine Kehle; Knauf umgedrehter, abgeflachter Kegel mit gerader Außenkante

Bemalung: *Deckel*: annähernd gleich mit HP 3165 / *außen*: schwarzer Überzug, Rot hinzugefügt / am Rand schmaler tg. Streifen, breites rotes Band; am Umbruch zur Oberseite breites schwarzes Band; auf der Oberseite schwarzer Rand (Fortsetzung des schwarzen Bandes vom Rand), schwarze Linie, breites rotes Band, schwarze Linie, um den Knaufan-

satz schwarz / *Knauf*: schwarz bis auf die tg. Außenkante; Oberseite am Rand schmales schwarzes Band / *innen*: tg.
Provenienz/Stil: korinthisch
Vergleiche: ---

HP 3184 Deckel einer konvexen Pyxis mit aufrechten Henkeln

Taf. 315

Fundort: Ritualnische 3 oder 4 bei Grab 23
Datierung: ---
Zustand: wieder zusammengesetzt außer der einen Hälfte des Randes; Überzug verblasst
Maße: H Deckel 3,4 cm / D Deckel 6,3 cm / D Knauf 1,5 cm
Scherben: 10 YR 7/1 (light gray); B 2
Form: *Deckel*: HP 3165 annähernd gleich / Rand gerundet; Seitenwände konkav eingezogen; Oberseite zum Knauf hin konisch ansteigend; Knauf zieht an den Seiten konkav ein, auf der Oberseite kegelförmig spitze Erhebung mit kleinem zentralen Knubbel
Bemalung: *Deckel*: HP 3165 annähernd gleich / schwarzer Überzug, rot gebrannt; Rot hinzugefügt / *außen*: um den Rand schwarzes Band; unterhalb des Umbruchs zur Oberseite rotes Band; nach dem Umbruch auf der Oberseite breites rotes Band, schmales rotes Band; breites schwarzes Band um den Knaufansatz / *Knauf*: Überzug stark abgerieben, nichts mehr zu erkennen / *innen*: tg.
Provenienz/Stil: korinthisch
Vergleiche: ---

HP 3185 Deckel einer konvexen Pyxis mit aufrechten Henkeln

Taf. 310

Fundort: Ritualnische 3 oder 4 bei Grab 23
Datierung: ---
Zustand: wieder zusammengesetzt außer weniger Frr.; Überzug abgerieben
Maße: H Deckel 3,5 cm / D Deckel 6,5 cm / D Knauf 2,5 cm
Scherben: 10 YR 8/1 (white); B 2
Form: *Deckel*: HP 3165 annähernd gleich / an einer Seite Rand etwas eingedrückt (muss in ungebranntem Zustand passiert sein); Rand von der Oberseite durch Absatz abgesetzt; Rand biegt nach außen auf und ist abgerundet; Oberseite steigt zum Knauf hin an; um den Knaufansatz wulstförmiges Band; Knauf umgedrehter, abgeflachter Kegel mit abgeschrägter Außenkante
Bemalung: *Deckel*: HP 3165 annähernd gleich / schwarzer Überzug, Rot hinzugefügt / *außen*: Rand breites rotes Band, breites schwarzes Band; schwarzes Band setzt sich über den Absatz auf die Oberseite fort, schmales rotes Band, breites schwarzes Band, schmales rotes Band, Knaufansatz schwarz / *Knauf*: außen schwarz; auf der Oberseite nichts zu erkennen; Überzug zu stark abgerieben / *innen*: tg.
Provenienz/Stil: korinthisch
Vergleiche: ---

HP 3186 Deckel einer konvexen Pyxis mit aufrechten Henkeln

Taf. 316

Fundort: Ritualnische 3 oder 4 bei Grab 23
Datierung: E. 6. Jh. v. Chr.
Zustand: etwa Hälfte des Deckels erh.; Überzug abgerieben
Maße: H Deckel 3,9 cm / D Deckel 6,2 cm / D Knauf 1,8 cm
Scherben: 10 YR 8/2 (very pale brown); B 2
Form: *Deckel*: HP 3165 annähernd gleich / Rand biegt leicht konkav nach außen aus und ist gerundet; Oberseite steigt zum Knauf hin leicht an; Knauf ein umgedrehter, abgeflachter Kegel; Oberseite des Knaufs außen leicht konkav zum Mittelpunkt aufsteigend, in der Mitte horizontal abgeflacht
Bemalung: *Deckel*: HP 3165 annähernd gleich / schwarzer Überzug, Rot hinzugefügt / *außen*: am Rand schmaler tg. Streifen, breites rotes Band, breites schwarzes Band, das sich bis auf der Oberseite fortsetzt; auf der Oberseite schmales schwarzes Band, breites rotes Band / *Knauf*: schwarz bis auf die tg. abgeflachte Mitte der Oberseite / *innen*: tg.
Provenienz/Stil: korinthisch
Vergleiche: *Tocra 1*, Nr. 194, S. 32, Taf. 14

HP 3187 Deckel einer konvexen Pyxis mit aufrechten Henkeln

Taf. 311

Fundort: Ritualnische 3 oder 4 bei Grab 23
Datierung: ---
Zustand: wieder zusammengesetzt außer zweier Frr. des Randes; Überzug abgerieben
Maße: H Deckel 2,7 cm / D Deckel 4,5 cm / D Knauf 1,3 cm
Scherben: 10 YR 6/1 (gray); B 2
Form: *Deckel*: HP 3165 annähernd gleich / Rand nach außen ausbiegend und gerundet; Oberseite leicht schräg aufsteigend; Knauf konkav eingewölbt an den Seiten und mit kegelförmig gewölbter Oberseite
Bemalung: *Deckel*: HP 3165 annähernd gleich / schwarzer Überzug, rot gebrannt; Rot hinzugefügt / *außen*: am Rand breites schwarzes Band, in der Mitte des Randes schmales rotes Band; auf der Oberseite am Rand breites rotes Band, schmales rotes Band, um den Knaufansatz breites schwarzes Band / *Knauf*: an der Seite rotes Band; auf der Oberseite rotes Band / *innen*: tg.
Provenienz/Stil: korinthisch
Vergleiche: ---

HP 3188 Deckel einer Lekanis

Taf. 316

Fundort: Ritualnische 3 oder 4 bei Grab 23
Datierung: ---
Zustand: etwa zwei Drittel des Deckels erh.
Maße: H Deckel 2,8 cm / D Deckel 6,8 cm / D Knauf 2,4 cm
Scherben: 10 YR 8/4 (very pale brown); B 2
Form: *Deckel*: Rand fast vertikal und gerundet; Oberseite zum Knauf hin ansteigend mit flachen scharfkantigen Stu-

fen gleicher H und in gleichem Abstand; Knauf umgedrehter, abgeflachter Kegel, außen leichter Absatz, oben Außenseite leicht zur Mitte abfallend; in der Mitte konische Vertiefung

Bemalung: *Deckel:* tg.

Provenienz/Stil: korinthisch

Vergleiche: ---

**HP 3189 Konvexe Pyxis mit
aufrechten Henkeln ohne Deckel**

Taf. 315

Fundort: Ritualnische 3 oder 4 bei Grab 23

Datierung: 1. V. 5. Jh. v. Chr.

Zustand: Boden wieder zusammengesetzt außer kleinerer Frr.; rote Bemalung stark abgerieben

Maße: erh. H Fr. 1,4 cm / D Boden 7,4 cm

Scherben: 10 YR 7/1 (light gray); B 2

Form: *Dose:* Form des Bodens HP 3144 ähnlich / ausladender Fuß

Bemalung: *Dose:* Bemalung des äußeren aufsteigenden Bodens HP 3144 ähnlich / Rot hinzugefügt / *außen:* Wandung über dem Fuß tg.; Fuß rot / *Boden:* tg. / *innen:* tg.

Provenienz/Stil: korinthisch

Vergleiche: ---

**HP 3190 Konvexe Pyxis mit
aufrechten Henkeln ohne Deckel**

Taf. 316

Fundort: Ritualnische 3 oder 4 bei Grab 23

Datierung: ---

Zustand: drei Viertel des Bodens wieder zusammengesetzt, kleiner Teil der Wandung erh.

Maße: erh. H Fr. 1,7 cm / D Boden 7,8 cm

Scherben: 10 YR 8/3 (very pale brown); B 2

Form: *Dose:* ausladender Fuß mit nur schmaler Standfläche und gerader Außenkante; Fuß bildet unten kleinen Absatz; Boden vom Fuß durch scharfen Absatz abgesetzt; Wandung vom Fuß durch Kehle abgesetzt

Bemalung: *Dose:* Rot hinzugefügt / *außen:* Wandung im unteren Bereich (soweit erh.) tg.; Fuß rot; Außenkante des Fußes tg. / *Boden:* tg. / *innen:* tg.

Provenienz/Stil: korinthisch

Vergleiche: ---

**HP 3191 Konvexe Pyxis mit
aufrechten Henkeln ohne Deckel**

Taf. 316

Fundort: Ritualnische 3 oder 4 bei Grab 23

Datierung: M. 5. Jh. v. Chr.

Zustand: nur der Boden erh.; Boden wieder zusammengesetzt; rote Bemalung stark abgerieben

Maße: erh. H Fr. 1,1 cm / D Boden 7,7 cm

Scherben: 10 YR 7.5/1 (light gray to white); B 2

Form: *Dose:* Form des Bodens HP 3175 ähnlich / am Übergang von Wandung zu Fuß leichte Kehle; ausladender Fuß, der spitz zuläuft; Unterseite des Bodens insg. konkav, ein kleiner Absatz nach der abgeschrägten Standfläche und ein weiterer Absatz mittig am Boden; Oberseite des Bodens

mit ausgeprägten Drehrillen

Bemalung: *Dose:* Bemalung des äußeren aufsteigenden Bodens HP 3175 ähnlich / Rot hinzugefügt / *außen:* Wandung tg. über dem Fuß; Fuß rot / *Boden:* tg. / *innen:* tg.

Provenienz/Stil: korinthisch

Vergleiche: ---

HP 3192 Puder-Pyxis mit Deckel

Taf. 317

Fundort: Ritualnische 3 oder 4 bei Grab 23

Datierung: 2. V. 5. Jh. v. Chr.

Zustand: Boden der Dose mit kleinem Teil der Wandung und Oberseite des Deckels mit kleinem Teil der Wandung erh.; von Dose und Deckel fehlen einzelne Frr.; Überzug kaum noch sichtbar

Maße: erh. H Fr. Dose: 2 cm / erh. H Fr. Deckel: 1,2 cm / D Boden 6 cm / D Deckel 5,9 cm

Scherben: 10 YR 8/4 (very pale brown); B 2

Form: *Dose:* flacher, unregelmäßig konvexer Boden, der nur sehr wackelig steht; Rand des Bodens ragt annähernd horizontal nach außen vor; dünne Wandung / *Deckel:* flache Oberseite mit konvexer Wölbung; vor dem Rand der Oberseite leichte Einkehlung; Rand der Oberseite erhebt sich wulstförmig; dünne Wandung

Bemalung: schwarzer Überzug, rot gebrannt; Rot hinzugefügt / *Dose:* *außen:* schmales schwarzes (rotes?) Band mittig auf der Wandung; schwache Spuren von Rot auf der Oberseite des auskragenden Randes des Bodens / *Boden:* tg. / *innen:* tg. / *Deckel:* *außen:* unter dem vorkragenden Rand der Oberseite breites rotes Band; vorkragender Rand schwarz / *Oberseite:* Bemalung nur schwer zu erkennen: zwischen 2 schmalen roten Linien Reste eines roten linearen Musters (Mäander?); breiteres schwarzes Band; im Zentrum nichts zu erkennen / *innen:* tg.

Provenienz/Stil: korinthisch

Vergleiche: *Corinth* 7.5, Nr. 78 (Inv.nr. T-1820), S. 50, Abb. 6, Tab. 1; *Corinth* 13, Nr. 293-1 (Inv.nr. T 1820), S. 227, Taf. 41 (= *Corinth* 7.5, Nr. 78)

HP 3193 Puder-Pyxis ohne Deckel

Taf. 317

Fundort: Ritualnische 3 oder 4 bei Grab 23

Datierung: 2. V. 5. Jh. v. Chr.

Zustand: Boden der Dose mit kleinem Teil der Wandung erh.; kein Überzug erh., hinzugefügtes Rot fast abgerieben

Maße: erh. H Fr. 1,7 cm / D Boden 6,8 cm

Scherben: 10 YR 7/4 (very pale brown); B 2

Form: *Dose:* HP 3192 annähernd gleich / flacher Boden, der nach außen leicht hochbiegt und in der Mitte leicht konvex gewölbt ist; Boden mit vertikaler Außenseite; Wandung springt über dem Fuß zurück und steigt nahezu vertikal auf und biegt leicht nach innen ein

Bemalung: *Dose:* HP 3192 annähernd gleich / kein Überzug erh., Rot hinzugefügt / *außen:* auf der Wandung nichts zu erkennen; Fuß rot / *Boden:* tg. / *innen:* tg. außer schmalem roten Band am Übergang von Wandung zu Boden

Provenienz/Stil: korinthisch

Vergleiche: ---

HP 3196 Chytra

Taf. 318–319

Fundort: ScheiterhaufenDatierung: 3. V. 5. Jh. v. Chr.Zustand: einige Randfr., Teil des Henkels, Teil des Bodens mit anpassenden Wandungsfrr. und zahlreiche größere und kleinere nicht anpassende Wandungsfrr. erh.Maße: erh. H Fr. 11,7 cm / D Rand 12 cmScherben: 5 YR 4.5/6 (yellowish red); H 2Form: kugelförmiger Körper; Kragenrand mit leicht konvexer Wölbung auf der Außenseite; längsovaler, flacher Bandhenkel; abgeflachter BodenBemalung: tg.; Verstreichen der InnenseiteProvenienz/Stil: äginetischBenutzungsspuren: am Boden schwache Spuren von Brand oder RauchVergleiche: *Agora 12*, Nr. 1927 (Inv.nr. P 12764), S. 371, Taf. 93 und Nr. 1929 (Inv.nr. P 16512), S. 371, Taf. 93; *Klembinder-Gauß 2012*, Nr. 52 (Inv.nr. SHC 4/05-69), S. 221, Taf. 5 und Nr. 367 (Inv.nr. FG 306-117), S. 266, Taf. 35; *Keramikaos 7.2*, Nr. 123 (Inv.nr. KER 21086), S. 42, Taf. 26,3; *Olympia 8*, Nr. 6 (13 SO.), S. 142, Abb. 12**HP 3198 = HP 2781****HP 3200 Kotyle**

Taf. 317

Fundort: EF bei Grab 19Datierung: A. 5. Jh. v. Chr.Zustand: zwei Drittel des Fußes mit Wandung, aber kein Rand erh.; Überzug abgerieben und abplatzendMaße: erh. H Fr. 6,5 cm / D Boden 5,9 cmScherben: 10 YR 7/4 (very pale brown) und 10 YR 7/1 (light gray); B 2Form: ausladender Standring; außen kleine Kehle am Übergang von Fuß zur Wandung; kein Rand erh.; innen zieht Wandung am Übergang von Körper zu Boden nach innen ein; in die Mitte des Bodens von außen nach innen Loch eingeschlagenBemalung: schwarzer Überzug, bräunlich schwarz an Außenseite gebrannt, Rot hinzugefügt / *außen:* wahrscheinlich obere zwei Drittel schwarz; wahrscheinlich mittig im Schwarzen breites rotes Band; wahrscheinlich unteres Drittel sehr dünne schwarze Strahlen, oben von roter Linie begrenzt; Außenseite des Fußes rot bis auf tg. Linie nahe der Standfläche / *Boden:* Außenkante der Standfläche tg.; Standring schwarzes Band; nach dem Umbruch zum Boden schmales schwarzes Band; Zentrum des Bodens nicht erh. / *innen:* schwarzProvenienz/Stil: korinthischVergleiche: *Corinth 13*, Nr. 261-1 (Inv.nr. T 2863), S. 215, Taf. 34. 92 und Nr. 277-2 (Inv.nr. T 1320), S. 222, Taf. 37; *Corinth 18.1*, Nr. 43 (Inv.nr. C-65-117), S. 86, Abb. 7, Taf. 7**HS 534 Abziehstein**

Taf. 320

Fundort: Grabgrube Grab 14Datierung: ---Zustand: intakt?Maße: L 8,7 cm / Dicke 2,8 cm / B 5,3 cmForm: grob rechteckiger Stein mit zwei annähernd parallelen Schmalseiten und einer dazu rechtwinkligen Langseite; die zweite Langseite verläuft nicht gerade, sondern in leichtem Bogen; Stein aus zwei unterschiedlichen Schichten: oben 0,2 – 1 cm dicke violett-braune Schicht, darunter 1,5 – 2,4 cm dicke weißlich-beige-orangefarbene Schicht; nur die Oberfläche ist annähernd plan, die Seiten sind grob abgeflacht, die Unterseite ist sehr uneben; obere Schicht aus homogenem, sehr weichem, glattem, geädertem und horizontal geschichtetem Material; untere Schicht krümelig, porös und mit vielen kleinen Einschlüssen, u. a. Kalkgekröse
Benutzungsspuren: zahlreiche artifizielle Rillen auf der Oberfläche: die meisten Rillen haben eine annähernd parallele Orientierung; an der einen Schmalseite konzentrieren sich kurze und parallel verlaufende Rillen; die Rillen mitten auf der Oberfläche sind länger; Rillen sind unterschiedlich breit; L Rillen: 0,5 – 3 cm; B Rillen 0,05 – 0,2 cm
Verwendung: Ein Abziehstein dient dem Schärfen von Werkzeugklingen.Vergleiche: *Popham 1979–1980*, P Pyre 16 Nr. 3, S. 16, Taf. 153. 237g**HV 315 (Hühner-?) Ei**

Taf. 321

Fundort: FG 3 bei Grab 22Datierung: ---Zustand: Schale eines Eies in viele Einzelteile zerbrochenVergleiche: *Corinth 13*, S. 81-82**HV 316 (Hühner-?) Ei**

Taf. 322

Fundort: FG 3 bei Grab 22Datierung: ---Zustand: Schale eines Eies in viele Einzelteile zerbrochenVergleiche: *Corinth 13*, S. 81-82**HV 317 (Hühner-?) Ei**

Taf. 323

Fundort: FG 3 bei Grab 22Datierung: ---Zustand: Schale eines Eies in viele Einzelteile zerbrochenVergleiche: *Corinth 13*, S. 81-82**HV 318 (Hühner-?) Ei**

Taf. 323

Fundort: FG 3 bei Grab 22Datierung: ---Zustand: Schale eines Eies in viele Einzelteile zerbrochenVergleiche: *Corinth 13*, S. 81-82

HV 319 (Hühner-?) Ei

Taf. 324

Fundort: FG 3 bei Grab 22Datierung: ---Zustand: Schale eines Eies in viele Einzelteile zerbrochenVergleiche: *Corinth 13*, S. 81-82

HV 329 Amphoriskos aus Glas

Taf. 325

Fundort: Ritualnische 3 bei Grab 23Datierung: 1. H. 5. Jh. v. Chr.Zustand: wieder zusammengesetzt außer etwa der Hälfte der Mündung, beiden Henkeln und kleiner Wandungsfr.Maße: H 7,5 cm / D 5 cm / D Boden 1,4 cm / D Rand 2,7 cmForm: Sandkern-Technik; ausladender annähernd horizontaler Rand, unregelmäßig geformt; eiförmiger Körper verjüngt sich nach unten; auf der Schulter und unter dem Rand am Hals Henkelansätze, diese am Hals im Querschnitt rund und auf der Schulter rechteckig, kleines Henkelstück erh.: von der Schulter aufsteigend, Form des Henkels rechteckig, aber nicht wie übliche Bandhenkel horizontal, sondern ver-

tikal aufgesetzt; auf dem Bauch vertikale Rippen; kleiner knopfförmiger, flacher Fuß

Bemalung: dunkelblaues opakes Glas; Zickzacks in hellblau und gelb auf dem dunkelblauen Mittelteil des Körpers; am Übergang von Schulter zum Körper zwei Rillen, darunter eine Rille, die mit Gelb gefüllt ist; um den unteren Teil des Körper Rille, die mit Gelb gefüllt ist und ein hellblaues Band; gelbes Band um die Außenkante des Fußes und die Außenkante des RandesProvenienz/Stil: rhodischVergleiche: *Eliot / Eliot 1968*, S. 352, Nr. 9 (Inv.nr. MF 9751), S. 352-353, Taf. 103; *Dugas 1935*, Nr. 6, Taf. 52 C und Nr. 7, Taf. 52 D und Nr. 8, Taf. 52 D; *Jacopi 1929*, Nr. CXC VII-6 (Inv.nr. 10811), S. 211, Abb. 210; *Kritzas 1973-1974*, Taf. 170.4, S. 248; *Fossing 1940*, S. 71-72, Abb. 47 (Nat. Mus. Kopenhagen Nr. Chr. VIII 941); *Römiopoulou / Touratsoglou 2002*, P 1701, S. 104, Taf. 12 und P 1725, S. 113, Taf. 12; *McClellan 1984*, Nr. II.C.vii.14 (Mus. Rhodos, Inv.nr. 12420), S. 209, Taf. 14 und Nr. II.C.vii.25 (Athen, Nationalmuseum, Inv.nr. 12828), S. 210, Taf. 15; *Feugère 1989*, Nr. 9,64, Abb. 5, S. 38 und Nr. 9,74, Abb. 7, S. 39. 41Erwähnung: *Rudolph et al. 1979*, 129

Katalog C: Nekropolen und Gräber in der übrigen Argolis

Argos / Argeia

Bestattungsplatz 1

im Flussbett des Xerias (Charadros); nahe der Brücke der Str. Korinthou; Pariente / Touchais 1998, Index-Nr. 76?

- **001: Grabstele** (Inv.nr. Mus. Argos B.E. 196); Dat. 2. H. 4. Jh. v. Chr.; oberer Teil erh., Maße 40 x 43 x 9 cm, Kalkstein, Giebel, Inschrift in 6 Zeilen: Κλεοβούλου / Έυβουλίδα / Έρμοξένας / Άμφισήες / Λυκυμνίδος / Μύρτας, H Buchstaben: 3 – 3,5 cm; publ.: Papachristodoulou 1971, 92-94. 99. Abb. 1; Michaud 1971, 865. S. 871 Abb. 140
- **002: Grab**; Dat. klassisch; Grabgrube, Abdeckung aus Dachziegeln; publ. Alexandrē 1960, 93; Charitōnidēs 1966, 126

Bestattungsplatz 2

im Flussbett des Xerias (Charadros); bei der Eisenbahnbrücke; Pariente / Touchais 1998, Index-Nr. 230

- **003: Grab**; Dat. spätklassisch; rechteckige Grabgrube, mit 4 Keramikplatten abgedeckt, 1 Skelett; publ. Kritzas 1973, 123

Bestattungsplatz 3

Areal des Krankenhauses, Str. Korinthou Ecke Έρακλειος; Pariente / Touchais 1998, Index-Nr. 85

- **004: Grab III a1**; Dat. 7. Jh. v. Chr.?. Enchytrismos in zylindrischem Pithos, Maße 1,90 x 0,90 m, O-W-orientiert, Mündung mit Steinplatte verschlossen; nur einzelne Knochen erh.; publ.: Prōtonotarios-Deilakē 1964, 125. S. 124 Abb. 1; Hägg 1974, 35; Foley 1988, 203
- **005: Grab III a2**; Dat. 7. Jh. v. Chr.?. Enchytrismos in zylindrischem Pithos, Maße 1,52 x 0,80 m, O-W-orientiert, Mündung mit Stein verschlossen; 1 Skelett: ausgestreckte Rückenlage; 1 Grabbeig.: 1 kleines, kugelförmiges Gefäß, Bucchero-Typ; publ. Prōtonotarios-Deilakē 1964, 125. S. 124 Abb. 1; Hägg 1974, 35; Foley 1988, 203
- **006: Grab III 9**; Dat. 7. Jh. v. Chr.?. Enchytrismos in zylindrischem Pithos, Maße 1,60 x 0,60 m, N-S-orientiert; einzelne Knochen erh.; publ. Prōtonotarios-Deilakē 1964, 123. S. 124 Abb. 1; Hägg 1974, 35. 143; Foley 1988, 203
- **007: Grab III 8**; Dat. 7. Jh. v. Chr.?. Enchytrismos in zylindrischem Pithos, Pithos von 2 Platten umgeben; nur wenige Knochen erh.; publ. Prōtonotarios-Deilakē 1964, 123. S. 124 Abb. 1; Hägg 1974, 35. 143; Foley 1988, 203
- **008: Grab III a18**; Dat. 7. Jh. v. Chr.?. Enchytrismos in zylindrischem Pithos, Maße 1,85 x 0,90 m, O-W-orientiert, Mündung mit dünner Steinplatte verschlossen; nur wenige Knochen erh.; publ. Prōtonotarios-Deilakē 1964, 125-126. S. 124 Abb. 1; Hägg 1974, 35. 143; Foley 1988, 203
- **009: Grab III a13**; Dat. archaisch, 6. Jh. v. Chr.?. Enchytrismos in eiförmigem Pithos, L 1,75 m, N-S-orientiert; 1 Skelett: schlecht erh.; 2 Grabbeig.: 1 Pyxis mit senkrechten Henkeln, 1 weiteres Gefäß; publ. Prōtonotarios-Deilakē 1964, 125. S. 124 Abb. 1; Hägg 1974, 35; Foley 1988, 203; Beaufils 2000, Nr. A-10-1: 372
- **010: Grab III a3**; Dat. 7. Jh. v. Chr.?. Enchytrismos in zylindrischem Pithos, Maße 1,70 x 0,80 m, Mündung mit dünner Steinplatte verschlossen, O-W-orientiert; 1 Skelett: angewinkelte Beine; publ. Prōtonotarios-Deilakē 1964, 125. S. 124 Abb. 1; Hägg 1974, 35. 143; Foley 1988, 203
- **011: Grab III a8**; Dat. archaisch, 6. Jh. v. Chr.?. Enchytrismos in zylindrischem Pithos, Maße 2,00 x 0,85 m, O-W-orientiert, Mündung mit Steinplatte verschlossen; 1 Skelett: *ex situ*, schlecht erh.; 4 Grabbeig.: 1 Oinochoe, 2 Aryballoi, 1 Phiale; publ. Prōtonotarios-Deilakē 1964, 125. S. 124 Abb. 1; Hägg 1974, 35; Foley 1988, 203; Beaufils 2000, Nr. A-10-1: 372
- **012: Grab III a7**; Dat. 7. Jh. v. Chr.?. Enchytrismos in zylindrischem Pithos, Maße 2,10 x 0,95 m, O-W-orientiert; 1 Skelett: ausgestreckte Rückenlage; publ. Prōtonotarios-Deilakē 1964, 125. S. 124 Abb. 1; Hägg 1974, 35. 143; Foley 1988, 203
- **013: Grab III a6**; Dat. 7. Jh. v. Chr.?. Enchytrismos in zylindrischem Pithos, Maße 1,40 x 0,80 m, O-W-orientiert; nur wenige Knochen erh.; publ. Prōtonotarios-Deilakē 1964, 125. S. 124 Abb. 1; Hägg 1974, 35. 143; Foley 1988, 204
- **014: Grab III a5**; Dat. 7. Jh. v. Chr.?. Enchytrismos in zylindrischem Pithos, Maße 1,90 x 0,85 m, O-W-orientiert; nur wenige Knochen *ex situ* erh.; publ. Prōtonotarios-Deilakē 1964, 125. S. 124 Abb. 1; Hägg 1974, 35. 143; Foley 1988, 204
- **015: Grab III a4**; Dat. 7. Jh. v. Chr.?. Enchytrismos in zylindrischem Pithos, Maße 1,30 x 0,80 m, O-W-orientiert; keine Knochen erh.; publ. Prōtonotarios-Deilakē 1964, 125. S. 124 Abb. 1; Hägg 1974, 35. 143; Foley 1988, 204
- **016: Grab**; Dat. spätarchaisch / frühklassisch bis späthellenistisch; Kistengrab aus Kalksteinplatten; publ. Papadēmētriu 2000, 166
- **017: Grab**; Dat. spätarchaisch / frühklassisch bis späthellenistisch; Kistengrab aus Kalksteinplatten; publ. Papadēmētriu 2000, 166
- **018: Grab**; Dat. spätarchaisch / frühklassisch bis späthellenistisch; Kistengrab aus Kalksteinplatten; publ. Papadēmētriu 2000, 166
- **019: Scheiterhaufen**; Dat. spätarchaisch / frühklassisch bis späthellenistisch; am Rand des Best.platzes; publ. Papadēmētriu 2000, 166

- **020: Scheiterhaufen;** Dat. spätarchaisch / frühklassisch bis späthellenistisch; am Rand des Best.platzes; publ. Papadēmētriu 2000, 166
- **021: Scheiterhaufen;** Dat. spätarchaisch / frühklassisch bis späthellenistisch; am Rand des Best.platzes; publ. Papadēmētriu 2000, 166
- **022: Scheiterhaufen;** Dat. spätarchaisch / frühklassisch bis späthellenistisch; am Rand des Best.platzes; publ. Papadēmētriu 2000, 166

Bestattungsplatz 4

- 1) an der Ausfallstraße direkt vor dem Stadttor πρὸς τῆ Δειράδι, Stelle Portitses, Grundstück Boukara; Pariente / Touchais 1998, Index-Nr. 227:
- **023: Grab 1;** Dat. klassisch; Kistengrab aus Kalksteinplatten, O-W-orientiert; 2 Skelette übereinander, Köpfe im W; 7 Grabbeig.: darunter 2 Pyxiden mit Deckeln, 3 Kotylen, 1 Miniatur-Kotyle; publ. Kritzas 1973, 126. Zeichn. 2. Taf. 114d
 - **024: Grab 2;** Dat. klassisch; Kistengrab aus Kalksteinplatten, O-W-orientiert; 1 Skelett: ausgestreckte Rückenlage, Kopf im N; 1 Grabbeig.: auf dem Kopf 1 Bronze-Münze; publ. Kritzas 1973, 126-127
 - **025: Grab 3;** Dat. klassisch; Kistengrab aus Kalksteinplatten, O-W-orientiert; mind. 4 Skelette: Knochen schlecht erh., 3 Erwachsene und 1 kleines Kind; mind. 18 Grabbeig.: 4 Pyxiden mit Deckeln, 6 fußlose Kylikes, 1 Kotyle, 1 rf. Lekythos, pyramidale unbekannte Ton-Objekte, 1 Terrakotta-Tierfigur, 1 bronzene Strigilis, 1 weibliche brettförmige Terrakotta-Figur; publ. Kritzas 1973, 127
 - **026: Grab 4;** Dat. klassisch; Kistengrab aus Kalksteinplatten, O-W-orientiert; 5 Skelette: alle in ausgestreckter Rückenlage, Köpfe im W / 4 Best.phasen übereinander: 1 Doppelbest. + 3 Einzelbest.; bei Doppelbest. 7 Grabbeig., bei folgender Einzelbest. 1 Grabbeig., bei folgender Einzelbest. 10 Grabbeig., bei folgender Einzelbest. 4 Grabbeig. / insg. 22 Grabbeig.: 6 Kotylen, 1 Miniatur-Kotyle, 3 Pyxiden, 1 Unguentarium, 3 fußlose Kylikes, 1 Spule, 1 Bronze-Fingerring, 1 bronzener pyramidaler Ohrring, 5 weibliche Terrakotten; publ. Kritzas 1973, 127. Zeichn. 3. Taf. 115a
- 2) an der Ausfallstraße direkt vor dem Stadttor πρὸς τῆ Δειράδι, Stelle Portitses, Grundstück Anastasiou; keine Index-Nr. bei Pariente / Touchais 1998:
- **027: Grab;** Dat. 4. Jh. v. Chr.; Kistengrab aus Kalksteinplatten, Außenmaße 0,96 x 2,15 m, Innenmaße 0,44 x 1,90 m, Abdeckung aus Steinplatten; 3 Skelette: 2 S-N-orientiert, 1 N-S-orientiert und näher an S-Seite: Kind; 2 Grabbeig.: 1 sg. Skyphos, 1 unbestimmtes Gefäß; publ. Banaka-Dēmakē 1994, 143
- 3) an der Ausfallstraße direkt vor dem Stadttor πρὸς τῆ Δειράδι, wahrscheinlich Stelle Portitses; keine Index-Nr. bei Pariente / Touchais 1998:
- **028: Grab 1;** Dat. letztes V. 5. Jh. v. Chr.; Kistengrab aus Steinplatten, Abdeckung aus 2 Steinplatten, Innenmaße 1,86 x 0,44 – 0,47 x 0,74 m; 3 Skelette: 1 Skelett ausgestreckt mit Kopf im O, 2 weitere Köpfe; 6 Grabbeig.: Fr. eines Skyphos, Fr. dreier Alabastra, Fr. eines att. sf. Gefäßes, Fr. einer kor. Schale; publ. Bruneau 1970, 439-441. 452. Abb. 1-4
 - **029: Grab 2;** Dat. letztes V. 5. Jh. v. Chr.; Kistengrab, Innenmaße 1,79 x 0,39 x 0,64 m; 3 Skelette; 5 Außenbeig. in der Nähe der Steinkiste: 1 Skyphos, Fr. von 4 Skyphoi; 4 Grabbeig.: 1 kor. Stamnos-Pyxis, 1 Pyxis-Deckel, Fr. eines kleinen Kraters, 1 kor. Schalenskyphos; publ. Bruneau 1970, 441-444. 452. Abb. 5-11
 - **030: Grab 3;** Dat. 4. Jh. v. Chr.; Kistengrab, Innenmaße 1,64 x 0,41 – 0,48 x 0,93 m, mit 2 Steinplatten abgedeckt; 3 Skelette: 1 Skelett in ausgestreckter Rückenlage mit Kopf im O; 1 Außenbeig. bei der Steinkiste: 1 Pyxis; 13 Grabbeig.: Fr. von 2 eisernen Strigiles, 2 kleine bronzene Pyramiden, 1 Oinochoe, 1 Schalenskyphos, 1 wahrscheinlich kor. Schalenskyphos, Fr. einer Pyxis, 2 kleiner Krater, Fr. eines kleinen Schalenskyphos, 1 (Fr.?) Deckelknopf einer Plemochoe, 1 Unguentarium, 1 Webgewicht; publ. Bruneau 1970, 444-447. 452. Abb. 12-24. 213
 - **031: Grab 4;** Dat. letztes V. 5. Jh. v. Chr.; Kistengrab, Innenmaße 1,76 x 0,45 x 0,62 m; 3 Skelette; 14 Grabbeig.: 4 kor. Skyphoi, 1 Skyphos, 5 kor. Deckel, 1 Schale, 1 kor. Schale, 1 rundes Objekt, 1 Zimbel (?); publ. Bruneau 1970, 447-452. Abb. 25-42

Bestattungsplatz 5

- O am Fuß des Berges Aspis, Nebenstr. W der St. Ērakleous, Grundstück Xynos; Pariente / Touchais 1998, Index-Nr. 579
- **032: Grab;** Dat. klassisch; Kistengrab aus Kalksteinplatten; 4 Skelette: 3 Erwachsene, 1 kleines Mädchen; mind. 26 Grabbeig.: mehrere att. sg. Kylikes mit Fußstiel, 1 bronzene Pfeilspitze, 13 bronzene Strigiles, 5 eiserne Strigiles, mehrere Bronzemünzen, 1 silberner kleiner Fingerring; publ. Barakarē-Glenē 1996–1997, 519

Bestattungsplatz 6

- Str. Boumpoulinas, Grundstück Tsiata; Pariente / Touchais 1998, Index-Nr. 542
- **033: Grabgebäude;** Dat. archaisch, 6. Jh. v. Chr.; großes rechteckiges Grabgebäude aus Kalkstein, Maße 4 x 2,50 m / 3,55 x 1,50 m; erh. H 1,70 m, Auflager für Dachkonstruktion, Eingang im W: H 1,40 m / B 0,95 m; darin Grab, gestört; Knochen schlecht erh.; mind. 21 Grabbeig.: Fr. eines mittelkor. Gefäßes, mehrere sg. Oinochoen, mehrere kugelförmige Pyxiden, 1 Skyphos, 1 spätkor. Pyxis, 1 att. sf. Lekythos, 1 att. sg. Kylix mit Fußstiel, 1 att. sg. Skyphos, mehrere argiv. Pyxiden mit Deckel, eiserne Rahmen und Nägel von Sandalensohlen; publ. Barakarē-Glenē 1996–1997, 516-518. Zeichn. 2. Abb. 1. 2

Bestattungsplatz 7

Nebenstr. der Str. Niovēs, Grundstück Iōannidēs; Pariente / Touchais 1998, Index-Nr. 413

- **034: Grab III**; Dat. 1. Best. vor 450 v. Chr. / 2. Best. um E. 5. Jh. v. Chr. / Umlagerung 3. V. 5. Jh. v. Chr.; Kistengrab aus Kalksteinplatten, O-W-orientiert, Abdeckung aus 2 Kalksteinplatten, Außenmaße 2,40 x 0,72 m, Innenmaße 1,80 x 0,53 m, T 0,60 m, darin im O-Teil fast quadratische Kiste von 0,40 x 0,45 x 0,45 m aus Bruchsteinen mit Knochen und Beigaben darin: Umlagerung der 2. Best.; 2 Skelette: ausgestreckte Rückenlage, Kopf des einen in SW-Ecke, in kleiner Kiste Umlagerung der Knochen eines Erwachsenen; 12 Grabbeig. in regulärem Grab: 1 spätkor. Pyxis mit Deckel, 1 tg. spätkor. Lekanis mit Deckel, 2 lok. Pyxiden mit Deckel, 2 kor. Skyphoi, 1 wahrscheinlich kor. sg. Kylix ohne Fußstiel, 2 sg. Kylikes Typ Rheneia, 1 lok. Spule aus Ton, 1 sg. Kylix mit Fußstiel (Vicup), 1 bronzenener Gewandnadelkopf / 7 Grabbeig. in kleiner Kiste: 1 spätkor. Pyxis mit Deckel, 2 kor. Skyphoi, 1 att. aryballosförmige Lekythos, 1 spätkor. Pyxis mit Deckel, 1 sg. böotischer Kantharos, 1 sg. Kylix Typ Rheneia; publ. Barakarē-Glenē 1984, 171. 175-184. Zeichn. 1. 3-10. Taf. 75a. 75g. 76-80; Beaufils 2000, Nr. A-10-14: 378-379
- **035: Grab IV**; Dat. E. 1. oder A. 2. V. 5. Jh. v. Chr.; Kistengrab aus Kalksteinplatten, O-W-orientiert, Abdeckung aus Kalksteinplatten, Außenmaße 2 x 1,10 m, Innenmaße 1,80 x 0,53 m; 3 Skelette: 1. Skelett W-O-orientiert, ausgestreckte Rückenlage, Knochen in W-Hälfte umgelagert / 2. Skelett W-O-orientiert, *ex situ*, Kopf in SO-Ecke / 3. Skelett: kleine Knochen / 1 Kind und 2 Erwachsene (Frauen?) der gleichen Familie; 7 Grabbeig. bei 1. Skelett: 1 att. sf. Lekythos des Haimon-Malers, 1 att. sf. Lekythos, 1 att. sg. Lekythos, 1 kor. Pyxis mit Deckel, 1 spätkor. Pyxis mit Deckel, 1 spätkor. kugelförmige Pyxis, 1 Pyxis mit Deckel / 7 Grabbeig. bei 2. Skelett: 1 lakonischer Skyphos, 1 spätkor. Pyxis mit Deckel, 1 lok. Terrakotta-Gruppe aus 2 gebeugten Frauen beim Brotteigkneten, 1 Deckel einer Pyxis, 1 kor. Dreifuß-Pyxis mit Deckel, 1 att. sf. Kylix Typ Siana, 1 att. Kleinmeister-Bandschale / 9 Grabbeig. bei 3. Skelett: 2 kor. Amphoriskoi, 2 kor. Miniatur-Kotylen, 1 Oinochoe mit Kleeblattmündung, 1 Miniatur-Krater, 1 Phiale, 1 kleine Pyxis ohne Deckel, 1 silberner Fingerring / 9 weitere Grabbeig.: 1 lakonischer Skyphos, 1 Phiale, 2 Deckel zweier Pyxiden, 1 kor. flache Phiale, 1 steinernes Schwung- oder Spinnrad, 1 bronzenener Gewandnadelkopf, eiserne Rahmen von 3 Sandalenpaaren mit Nägeln; publ. Barakarē-Glenē 1984, 171. 184-202. Zeichn. 1. 11-20. Taf. 75a. 81-89; Beaufils 2000, Nr. A-10-14: 378-379

Bestattungsplatz 8

Str. Korinth, Grundstück Anatolitē; Pariente / Touchais 1998, Index-Nr. 502

- **036: Grabgebäude**; Dat. 2. V. 5. Jh. v. Chr. bis hellenistisch; großes Grabgebäude aus Kalkstein, 4 x 3,70 m, Eingang an W-Seite, eine zentrale Kammer mit 4 Kistengräbern; Kistengräber entlang der N-, O- und S-Wand, an S-Wand 2 Kisten, eine davon kleiner als die anderen; in jeder Kiste Mehrfachbest.; ungewöhnlich große Anzahl Grabbeig.: Gefäße, Terrakotten, Schwert, Strigiles, bronzene Sandalensohlenbeschläge mit Stollen, 1 Marmor-Pyxis zylindrischer Form; publ. Barakarē-Glenē 1996-1997, 518. 523. Zeichn. 3. Abb. 6

Bestattungsplatz 9

Str. Krētēs, 150 m von Str. Krētēs Ecke Str. Kō, wohl zwischen den Seitenstr. Rhodou und Syrou, bei Straßenarbeiten gefunden; keine Index-Nr. bei Pariente / Touchais 1998

- **037: Grab 3**; Dat. archaisch; Kistengrab aus Kalksteinplatten, OSO-WNW-orientiert, keine Abdeckung erh.; 2 Skelette: ausgestreckte Rückenlage, übereinanderliegend; 2 Grabbeig. beim oberen Skelett: 1 sg. Kylix, 1 einhenkliger Kalathos / 3 Grabbeig. beim unteren Skelett: 1 Miniatur-Puder-Pyxis, 1 Miniatur-Stamnos-Pyxis, 1 zweihenkliger Miniatur-Skyphos; publ. Psychogiou 1994, 134-135

Bestattungsplatz 10

im Flussbett des Xerias (Charadros), in der Gegend Neos Kosmos, 38 m S der O-Erweiterung der Str. Ēras; Pariente / Touchais 1998, Index-Nr. 604

- **038: Grab 1**; Dat. 2. V. bis E. 5. Jh. v. Chr.; Kistengrab aus Kalksteinplatten, O-W-orientiert, Abdeckung nicht erh., Innenmaße 1,75 x 0,55 x 0,40 m; 2 Skelette: aus 2 Best.-Phasen / 2 Erwachsene; 27 Grabbeig.: 8 sg. Kylikes mit Fußstiel Typ B, 4 sg. Kylikes ohne Fußstiel Typ Rheneia, 5 Skyphoi Typ Bolsal, 1 henkelloser Miniatur-Skyphos, 1 kor. Miniatur-Skyphos, Frr. einer kor. Pyxis, Frr. eines sg. Miniatur-Kantharos, Frr. eines sg. Skyphos, 1 Terrakotte eines Satyrs, 2 Spulen aus Ton, Frr. einer eisernen Strigilis, Überreste von Schminke; publ. Piteros 1999, 140. Abb. 7
- **039: Grab 3**; Dat. E. 5. Jh. v. Chr.; Enchytrismos in einem Pithos, O-W-orientiert, Mündung im W, mit Kalksteinplatte verschlossen, Innenmaße 2,14 x 1 m, nicht vollständig erh.; 1 Skelett: Kopf im W, Hände auf dem Becken / 1 Erwachsener; 8 Grabbeig.: 1 kor. Miniatur-Skyphos, Frr. einer kleinen kor. Pyxis, 1 Skyphos Typ Bolsal, Frr. eines sg. Miniatur-Kantharos, Frr. eines sg. Skyphos, 1 sg. Lekythos, Frr. von 2 Terrakotten; publ. Piteros 1999, 140
- **040: Grab 4**; Dat. E. 5. Jh. v. Chr.; Enchytrismos in einem Pithos, O-W-orientiert, Mündung im W, mit Kalksteinplatte verschlossen, Maße 1,60 x 0,85 m; 1 Skelett: Erwachsener; publ. Piteros 1999, 140
- **041: Grab 5**; Dat. 1. H. 5. Jh. v. Chr.; Kistengrab aus Kalksteinplatten, O-W-orientiert, Innenmaße 1,72 x 0,46 x 0,58 m; 2 Skelette: jüngere Best. mit Kopf im W, ältere Best. zur Seite geschoben / 2 Erwachsene; 5 Grabbeig. bei der jüngeren Best.: 1 sg. Kylix, 1 sg. Miniatur-Kylix Typ C, 1 kor. Miniatur-Skyphos, 1 Terrakotta-Peplophore, Frr. einer Terrakotte; publ. Piteros 1999, 140

- **042: Grab 6;** Dat. 1. H. 5. Jh. v. Chr.; Kistengrab aus Kalksteinplatten, Innenmaße 1,65 x 0,54 x 0,60 m, Abdeckplatten aus Kalksteinplatten; 1 Skelett: Erwachsener; 5 Grabbeig.: 4 sg. Kylikes mit Fußstiel, 1 eiserne Strigilis; publ. Piteros 1999, 140. Abb. 8

Bestattungsplatz 11

Deiras, W am Fuß des Aspis, Grundstück Karantanēs; keine Index-Nr. bei Pariente / Touchais 1998

- **043: Deiras-Karantanēs grave;** Dat. subgeometrisch; in den Dromos des mykenischen Kammergrabes T. XX gesetzt; Enchytrismos in einem Krater; 1 Skelett: kleines Kind; publ. Alexandrē 1960, 93; Daux 1961, 675. S. 676 Abb. 4; Courbin 1966, 206-208; Hägg 1974, 36. Tab. 3. 5; Foley 1988, 202; Antonaccio 1995, 210

Bestattungsplatz 12

auf Str. Ērakteous, ca. 80 m N von Str. Diomēdous; keine Index-Nr. bei Pariente / Touchais 1998

- **044: Grab 14;** Dat. archaisch / protoklassisch; Erdgrube, Abdeckung mit Schieferplatte; 3 Skelette: 3 Erwachsene; mind. 3 Grabbeig.: mehrere Keramikgefäße; publ. Psychogiou 1992, 91; Beaufils 2000, Nr. A-10-12: 378

Bestattungsplatz 13

Str. Korinth 138, Grundstück Vinkos; Pariente / Touchais 1998, Index-Nr. 74

- **045: Grab;** Dat. ca. 380 v. Chr.; Kistengrab aus Porossteinen, Maße: 1,80 x 0,75 x 0,68 m, Abdeckung aus 2 Platten; 1 Skelett, auf der Seite liegend, Gesicht nach S, Beine angewinkelt / Frau, Priesterin?; 10 Grabbeig. auf dem Körper: 1 weißgrundiger *Lēbes gamikós* mit plastischen Frauenprotomen, 3 kor. Kotylen, 1 sg. att. Skyphos Typ A, 1 fußlose, weißgrundige Kylix, 1 Terrakotta-Peplophore, 3 Eisennadeln; publ. Alexandrē 1960, 93. Taf. 70a; Daux 1961, 675. S. 675 Abb. 3. S. 676 Abb. 5; Beaufils 2000, Nr. A-10-15: 379; Tsachou-Alexandrē 2013; Alexandropoulou 2016, 193. 193 Anm. 24 bzw. online 11. 11 Anm. 24

Bestattungsplatz 14

Str. Ērakteous 51, Grundstück Xenakē; Pariente / Touchais 1998, Index-Nr. 183

- **046: Grab 1;** Dat. früharchaisch; Enchytrismos in einem Pithos; 1 Skelett; publ. Kritzas 1972, 200; Beaufils 2000, Nr. A-10-11: 377

Bestattungsplatz 15

Deiras, Str. Karatza, 144 m von SW-Ende der Str. Karatza Ecke Str. Ērakteous, bei Straßenarbeiten gefunden; keine Index-Nr. bei Pariente / Touchais 1998

- **047: Grab 3;** Dat. archaisch; Enchytrismos in dreihenkliger Pithos-Amphore; 2 Skelette: 1 Erwachsener und 1 Baby; 1 Grabbeig.: 1 Oinochoe; publ. Psychogiou 1994, 133

Bestattungsplatz 16

auf O-Seite der Str. Ērakteous, 15 m N von Str. Perrouka, Grundstück Xyntaropoulou; keine Index-Nr. bei Pariente / Touchais 1998

- **048: Grab 16;** Dat. spätgeometrisch – archaisch; Enchytrismos in einem Pithos, Maße 1,85 x 0,75 m; 5 Skelette: 4 Nachbest., eine aus hellenistischer Zeit / jüngste Best. in ausgestreckter Rückenlage, 4 ältere Best. zur Seite geschoben / jüngste Best.: 1 Erwachsener, ältere Best.: 3 Erwachsene und 1 Kind; 4 Grabbeig. aus hellenistischer Nachbest.: 3 Salb-/Ölgefäße, 1 bronzene Münze; publ. Piteros 1998a, 111. Zeichn. 1

Bestattungsplatz 17

Deiras, Str. Karatza 16, 80 m von SW-Ende der Str. Karatza Ecke Str. Ērakteous, bei Grundstück Bozonelou; Pariente / Touchais 1998, Index-Nr. 174

- **049: Grab 1;** Dat. spätarchaisch; Kistengrab aus Kalksteinplatten, Abdeckplatten aus Schiefer; 2 Skelette: 1 Kind und 1 Erwachsener; 6 Grabbeig.: 2 Kylikes, 1 skyphosförmige Kylix, 2 Skyphoi, 1 eiserner Dolch; publ. Psychogiou 1994, 133

Bestattungsplatz 18

am N-Ende der Str. Gounarē, wohl bei der Kreuzung mit Str. Tsōkrē; keine Index-Nr. bei Pariente / Touchais 1998

- **050: Grab 15;** Dat. archaisch; Enchytrismos in einem Pithos, O-W-orientiert, Mündung im W; 1 Skelett; publ. Psychogiou 1995, 97
- **051: Grab 16;** Dat. archaisch; Enchytrismos in einem Pithos, O-W-orientiert, Mündung im W; 1 Skelett; publ. Psychogiou 1995, 97
- **052: Grab 17;** Dat. archaisch; Enchytrismos in einem Pithos, O-W-orientiert, Mündung im W; 1 Skelett; publ. Psychogiou 1995, 97
- **053: Grab 18;** Dat. archaisch; Enchytrismos in einem Pithos, O-W-orientiert, Mündung im W; 1 Skelett; publ. Psychogiou 1995, 97
- **054: Grab 21;** Dat. archaisch; Enchytrismos in einem Pithos, O-W-orientiert, Mündung im W; 1 Skelett; publ. Psychogiou 1995, 97

- **055: Grab 22;** Dat. archaisch; Enchytrismos in einem Pithos, O-W-orientiert, Mündung im W; 1 Skelett; publ. Psychogiou 1995, 97
- **056: Grab 20;** Dat. archaisch; Kistengrab; 2 Skelette?; publ. Psychogiou 1995, 97
- **057: Grab 24;** Dat. archaisch; Enchytrismos in einem Pithos, N-S-orientiert, Mündung im S; 1 Skelett: Erwachsener; mind. 6 Grabbeig.: mehrere Gewandnadeln, verschiedene Gefäße; publ. Psychogiou 1995, 97
- **058: Grab 23;** Dat. archaisch; Nachbest. in mittelhelladischer Pithos-Amphora, N-S-orientiert, Mündung im S; 1 Skelett: Kleinkind; publ. Psychogiou 1995, 97
- **059: Grab 27;** Dat. archaisch; Erdgrube, ausgelegt mit Kieselsteinen; 1 Skelett: Kind; publ. Psychogiou 1995, 97

Bestattungsplatz 19

Str. Perrouka 33, NW der Plateia Agiou Petrou, Grundstück Kypouropoulos; Pariente / Touchais 1998, Index-Nr. 129

- **060: Grab II;** Dat. archaisch, 6. Jh. v. Chr.?; Enchytrismos in einem Pithos; 1 Skelett; 1 Grabbeig.: bronzener Fingerring; publ. Papachristodoulou 1968, 127; Hägg 1974, 36. 143; Courbin, 1977, 327; Foley 1988, 204
- **061: Grab IV;** Dat. archaisch, 6. Jh. v. Chr.?; Enchytrismos in zylindrischem Pithos, Maße 1,12 m x 0,67 m, außen an der Wandung Reste von Lehm; 1 Skelett: angewinkelte Beine; 1 Grabbeig.: bronzener Fingerring; publ. Papachristodoulou 1969b, 159. Abb. 1. 2; Hägg 1974, 36. 143; Courbin 1977, 327; Foley 1988, 204

Bestattungsplatz 20

Str. Inachou 98 und Str. Korytsas, Grundstück Thēvaïou; Pariente / Touchais 1998, Index-Nr. 504

- **062: Grab;** Dat. geometrisch – archaisch; Enchytrismos in einem Pithos, O-W-orientiert, Maße 1,90 x 0,88 m; 1 Skelett: Kopf im W; publ. Piteros 1983; Beaufils 2000, Nr. A-10-19: 380

Bestattungsplatz 21

Str. Tsökrē 34, W des zentralen Platzes der modernen Stadt, Grundstück Bampaliaros; keine Index-Nr. bei Pariente / Touchais 1998

- **063: Grab 3;** Dat. 2. H. 5. Jh. v. Chr.; Kistengrab aus Kalksteinplatten, Abdeckung aus Kalksteinplatten; 1 Skelett: ausgestreckte Rückenlage; 1 Grabbeig.: lok. tg. Miniatur-Krater; publ. Sarrē 1994; Sarrē 1998a
- **064: Grab 4;** Dat. um 420 v. Chr.; Kistengrab aus Kalksteinplatten, Abdeckung aus Kalksteinplatten; 1 Skelett: ausgestreckte Rückenlage; 6 Grabbeig.: 1 bronzene Strigilis, 1 eiserne Strigilis, 1 att. sg. Kylix Typ Rheneia, 1 sg. Kylix, 1 lok. sg. Kylix ohne Fußstiel, 1 kleine kor. sg. Oinochoe mit Kleeblattmündung; publ. Sarrē 1994; Sarrē 1998a
- **065: Grab 5;** Dat. etwa M. 5. Jh. v. Chr.; Enchytrismos in einem Pithos, Mündung im NW, mit Dachziegel verschlossen; 1 Skelett: Hockstellung, Kopf bei der Mündung; 1 Grabbeig.: 1 att. sg. Skyphos Typ A; publ. Sarrē 1994; Sarrē 1998a
- **066: Grab 6;** Dat. E. 5. Jh. v. Chr.; Erdgrube, mit Dachziegeln oder mit Dachziegeln und Kalksteinplatten abgedeckt; 1 Skelett: Frau; 1 Grabbeig.: 1 lok. sg. Kylix ohne Fußstiel; publ. Sarrē 1994; Sarrē 1998a
- **067: Grab 7;** Dat. 2. V. 5. Jh. v. Chr.; Erdgrube, mit Dachziegeln oder mit Dachziegeln und Kalksteinplatten abgedeckt; 1 Skelett; publ. Sarrē 1994; Sarrē 1998a
- **068: Grab 8;** Dat. etwa M. 5. Jh. v. Chr.?; Erdgrube, mit Dachziegeln oder mit Dachziegeln und Kalksteinplatten abgedeckt, Einfassung aus Dachziegeln, N-S-orientiert; 2 Skelette: gestört, anscheinend nebeneinanderliegend, Köpfe im N; 1 Grabbeig.: spätkor. kugelige Pyxis mit aufrechten Henkeln; publ. Sarrē 1994; Sarrē 1998a
- **069: Grab 9;** Dat. 2. H. 5. Jh. v. Chr. / Phase III (2. Best.): M. 5. Jh. v. Chr. / Phase IV (1. Best.): 3. V. 5. Jh. v. Chr. / letzte Best.: E. 3. – 4. V. 5. Jh. v. Chr.; Kistengrab aus Kalksteinplatten, Abdeckung aus Kalksteinplatten; 5 Skelette: Familiengrab, 4 Skelette: *in situ*, ausgestreckte Rückenlage, Hände auf dem Becken / Kopf eines 5. Skeletts an die Seite gelegt / Phase II (3. Best.): zwischen den Beinen einer Frau kleines Kind; 2 Grabbeig. aus Phase III (2. Best.) und Phase IV (1. Best.): 1 böotischer sg. Kantharos, 1 spätkor. runde Pyxis mit aufrechten Henkeln mit Deckel / 1 Grabbeig. aus Phase II (3. Best.): Fr. einer Terrakotte / 1 Grabbeig. bei letzter Best.: 1 runder kor. Skyphos / weitere 5 Grabbeig.: 1 wahrscheinlich kor. sg. Kylix, 1 wahrscheinlich kor. sg. Skyphos Typ A, 1 lok. sg. Kylix ohne Fußstiel, 1 wahrscheinlich kor. sg. Kylix ohne Fußstiel, 1 wahrscheinlich argiv. sg. Kylix ohne Fußstiel; publ. Sarrē 1994; Sarrē 1998a
- **070: Grab 10;** Dat. etwa M. 5. Jh. v. Chr.; Enchytrismos in einem Pithos, Mündung im W, mit Kalksteinplatte verschlossen; 1 Skelett: Hockstellung, Kopf bei der Mündung; 3 Grabbeig.: 1 tg. kor. Lekanis mit Deckel, 2 spätkor. Miniatur-Skyphoi; publ. Sarrē 1994; Sarrē 1998a
- **071: Grab 11;** Dat. 2. V. 5. Jh. v. Chr.; Enchytrismos in einem Pithos, Mündung im NW, mit Kalksteinplatte verschlossen, für Nachbest. Pithos aufgebrochen und Öffnung mit Steinen und Dachziegeln wieder verschlossen; 2 Skelette: Hockstellung, Köpfe bei der Mündung, Knochen der 1. Best. zur Seite geschoben / Nachbest.: 1 Frau; 4 Grabbeig.: 1 spätkor. zylindrische Dreifuß-Pyxis mit Deckel, 1 att. sg. Kylix ohne Fußstiel, 1 spätkor. Skyphos, 1 kor. sg. Miniatur-Krater / bei Nachbest. 2 Grabbeig.: 2 bronzene Gewandnadeln; publ. Sarrē 1994; Sarrē 1998a
- **072: Grab 12;** Dat. 2. V. 5. Jh. v. Chr.; Enchytrismos in einem Pithos, Mündung im NW, mit Kalksteinplatte verschlossen; 1 Skelett: Hockstellung, Kopf bei der Mündung; publ. Sarrē 1994; Sarrē 1998a
- **073: Grab 13;** Dat. 3. V. 5. Jh. v. Chr.; Erdgrube, mit Dachziegeln oder mit Dachziegeln und Kalksteinplatten abgedeckt; 1 Skelett: Säugling; 4 Grabbeig.: 1 spätkor. Miniatur-Skyphos, 1 lok. einhenkliger Becher, 1 att. sg. Kylix Typ Rheneia, 1 spätkor. zylindrische Puder-Pyxis mit Deckel; publ. Sarrē 1994; Sarrē 1998a

- **074: Grab 14;** Dat. 2. V. 5. Jh. v. Chr.; Enchytrismos in einem Pithos, Mündung im NW, mit Dachziegel verschlossen; 1 Skelett: Hockstellung, Kopf bei der Mündung; publ. Sarrē 1994; Sarrē 1998a
- **075: Grab 15;** Dat. 5. Jh. v. Chr.; Erdgrube, mit Dachziegeln oder mit Dachziegeln und Kalksteinplatten abgedeckt; 1 Skelett; publ. Sarrē 1994; Sarrē 1998a
- **076: Grab 16;** Dat. 5. Jh. v. Chr.; Erdgrube, mit Dachziegeln oder mit Dachziegeln und Kalksteinplatten abgedeckt; 1 Skelett; publ. Sarrē 1994; Sarrē 1998a
- **077: Grab 17;** Dat. 2. H. 5. Jh. v. Chr.; Kistengrab aus Kalksteinplatten, Abdeckung aus Kalksteinplatten; 1 Skelett: ausgestreckte Rückenlage; publ. Sarrē 1994; Sarrē 1998a
- **078: Grab 18;** Dat. 2. H. 5. Jh. v. Chr.; Kistengrab aus Kalksteinplatten, Abdeckung aus Kalksteinplatten; 1 Skelett: ausgestreckte Rückenlage; publ. Sarrē 1994; Sarrē 1998a
- **079: Grab 19;** Dat. 5. Jh. v. Chr.; Erdgrube; 1 Skelett; publ. Sarrē 1994; Sarrē 1998a
- **080: Grab 20;** Dat. 2. H. 5. Jh. v. Chr.; Kistengrab aus Kalksteinplatten, Abdeckung aus Kalksteinplatten; 1 Skelett: ausgestreckte Rückenlage; publ. Sarrē 1994; Sarrē 1998a
- **081: Grab 21;** Dat. 2. H. 5. Jh. v. Chr.; Kistengrab aus Kalksteinplatten, Abdeckung aus Kalkstein; 1 Skelett: ausgestreckte Rückenlage; publ. Sarrē 1994; Sarrē 1998a
- **082: Grab 22;** Dat. 5. Jh. v. Chr.; Erdgrube, mit Dachziegeln oder mit Dachziegeln und Kalksteinplatten abgedeckt; 1 Skelett: Säugling; publ. Sarrē 1994; Sarrē 1998a
- **083: Grab 23;** Dat. 3. V. 5. Jh. v. Chr.; Erdgrube, Einfassung und Abdeckung aus Dachziegeln; 1 Skelett: ausgestreckte Rückenlage, Hände auf dem Becken; 1 Grabbeig.: 1 att. sg. Kylix Typ Rheneia; publ. Sarrē 1994; Sarrē 1998a

Bestattungsort 22

am N-Rand des modernen Marktplatzes, Grundstück Bonōrēs; Pariente / Touchais 1998, Index-Nr. 68

- **084: Grab 174;** Dat. archaisch; Grab in älterem Kistengrab 173; Enchytrismos in lakonischem Krater, O-W-orientiert; 1 Skelett: 1 – 2 Jahre altes Kind, Schädel und einzelne Knochen erh., Schädel mittig mit kleinem Bruchstein abgestützt; publ. Daux 1959, 762; Charles 1963, 50; Courbin 1974, 71-72. 146. Taf. 5. 45; Foley 1988, 202; EMA Database 2011, grave ARG018, author Céline Dubois; Charlier 2013, Tab. 4

Bestattungsort 23

Str. Vasileou Alexandrou 7, Grundstück Presvelos-Bompos-Pagōnēs; Pariente / Touchais 1998, Index-Nr. 120

- **085: Grab B;** Dat. 7. Jh. v. Chr.?. Enchytrismos in zylindrischem Pithos, O-Seite des Pithos mit Steinen abgestützt; 1 Skelett; publ. Krystallē 1967, 170; Courbin 1977, 327; Foley 1988, 210

Bestattungsort 24

Str. Papoikonomou, Grundstück Kotsogiannē; keine Index-Nr. bei Pariente / Touchais 1998

- **086: Grab;** Dat. 4. Jh. v. Chr.; Kistengrab aus Kalksteinplatten, Innenmaße 1,86 x 0,52 m, O-W-orientiert; 1 Skelett; mind. 11 Grabbeig.: argiv., kor., att. Gefäße, darunter Pyxiden, Lekythoi, Lekanides mit Deckel, Miniatur-Skyphoi, 1 einhenkliger Becher, 1 bronzenener Nadelkopf, 1 Nagel; publ. Banaka-Dēmakē 1998, 114-115

Bestattungsort 25

Str. Kallergē 5, an der O-Seite der Plateia Stratōnōn, Grundstück Blatsou; Pariente / Touchais 1998, Index-Nr. 263

- **087: Grab 3;** Dat. spätarchaisch; Kistengrab aus Kalksteinplatten, Abdeckplatten, Sohle mit Kieselsteinen ausgelegt; 4 Skelette: jüngste Best. (1. Best.) ungestört auf der linken Seite, Kopf im W, Beine angewinkelt, Wirbelsäule unnatürlich gekrümmt / mittlere Best. (2. Best.) unter der 1. Best., gestört, Kopf im W, auf dem Bauch liegend / mittlere Best. (3. Best.) vollkommen umgelagert, Kopf und angehäuften Knochen zwischen den Gefäß-Beig., Kopf auf dem rechten Fuß von 1. Best. / älteste Best. (4. Best. = 1. Nutzungsphase) unter der 2. Best., Spuren des Skeletts, Rückenlage, Kopf im O, lag auf Grubensohle auf; 2 Grabbeig. wahrscheinlich von ältester Best.: 1 Miniatur-Pyxis, 1 Kylix ohne Fußstiel / 1 Grabbeig. wahrscheinlich bei mittlerer 2. Best.: 1 Ohrring aus Bronze und Eisen / 8 Grabbeig. wahrscheinlich bei mittlerer 3. Best.: 1 wahrscheinlich lok. sg. Oinochoe, 1 kor. Pyxis, 3 sg. Kylikes, 1 att. Kylix mit Fußstiel, 1 att. sf. Lekythos, 1 att. sf. Siana-Kylix; publ. Kritzas 1972, 202-203. Taf. 144b. 145-147; Beaufils 2000, Nr. A-10-29: 385

Bestattungsort 26

gegenüber der Kaserne Kapodistrias, direkt W vom Museum; keine Index-Nr. bei Pariente / Touchais 1998

- **088: Grab 1;** Dat. 4. V. 7. Jh. v. Chr.; 1 Außenbeig.: 1 att. sg. Kylix; Kistengrab, Maße 1,65 x 0,40 – 0,45 m, Abdeckung aus Steinplatten; 1 Skelett: nach O ausgerichtet; 2 Grabbeig.: 1 bronzenene Spiegelscheibe, 1 plastisches Gefäß: Hoplitenkopf mit korinthischem Helm, darauf Graffito aus 2 oder 3 Buchstaben; publ. Papaspyridē-Karouzou 1933–1935, 50-51. Abb. 5. 30-33
- **089: Grab 2;** Dat. 6. oder 5. Jh. v. Chr.?. Kistengrab, Maße 1,76 x 0,54 x 0,65 m, Abdeckung aus Steinplatten, eiserne Nägel; 1 Skelett: nach O ausgerichtet; 1 Grabbeig.: 1 Terrakotte einer sitzenden Frau; publ. Papaspyridē-Karouzou 1933–1935, 50-52. Abb. 30

Bestattungsplatz 27

Str. 4. Januar 1833, Grundstück Giarentē-Didachou; keine Index-Nr. bei Pariente / Touchais 1998

- **090: Grab 1**; Dat. archaisch / klassisch?; Enchytrismos in einem Pithos, O-W-orientiert, Mündung im O, Maße 0,56 x 0,42 m; 1 Skelett: Kopf im W beim Pithosboden / Kind; publ. Papadēmētriou 1997, 134. Abb. 2

Bestattungsplatz 28

Sondage d'urgence 76, Str. Karaïskakē 6, Grundstück Phlōros; Pariente / Touchais 1998, Index-Nr. 114

- **091: Grab 209b**; Dat. E. 7. – A. 6. Jh. v. Chr.; Erdgrube; 1 Skelett: nur einige Knochen erh. / Kind; mind. 3 Grabbeig.: kleine reif-kor. Gefäße; publ. Daux 1967, S. 833; Foley 1988, 210; Beaufils 2000, Nr. A-10-25: 383
- **092: Grab 208**; Dat. subgeometrisch / früharchaisch; Enchytrismos in kleinem eiförmigen Pithos; 1 Skelett: nur einige Spuren von Knochen erh. / Kind?; publ. Daux 1967, S. 833. S. 833 Abb. 1; Hägg 1974, 39. 144
- **093: Grab 212**; Dat. A. 6. Jh. v. Chr.; Enchytrismos in zylindrischem Pithos, L 1,90 m, Steinplatte zur Abdeckung ist heruntergekippt und hat obere Hälfte des Pithos zerdrückt; 2 Skelette: 1. Skelett mit den Beigaben zusammengesoben am Pithosboden / 2. Skelett *in situ*, Nachbest. später und nicht datiert; 18 Grabbeig. bei 1. Best.: 15 kor. kleine und Miniatur-Gef.: Pyxiden, Skyphoi, Amphoriskos, Kalathos etc., 1 Terrakotta-Gruppe aus 2 in der Küche beschäftigten Frauen, 1 Bronze-Phiale, eiserne Sandalenbeschläge; publ. Daux 1967, S. 833-834. S. 833 Abb. 1. S. 834 Abb. 2; École française d'Athènes 1967, 193. Taf. 139a; Hägg 1974, 39; Courbin 1977, 327; Piérart / Touchais 1996, Abb. S. 37 unten; Barakarē-Glenē 1996–1997, 515; Beaufils 2000, Nr. A-10-25: 383; Tiryns 18, 209. Abb. 110

Bestattungsplatz 29

Archäologisches Museum, Str. Vasilissēs Olgas, Sondage „D“; Pariente / Touchais 1998, Index-Nr. 63

- **094: Grab 153**; Dat. A. 7. Jh. v. Chr.; Enchytrismos in einem argiv. Krater in einer Erdgrube; 1 Skelett: Kopf bei der Mündung / Neugeborenes; publ. École française d'Athènes 1957, 656-657, S. 659 Abb. 46; Courbin 1974, Taf. 4; Hägg 1974, 37; Foley 1988, 208; EMA Database 2011, grave ARG015, author Céline Dubois

Bestattungsplatz 30

Str. Kallergē, nahe beim Museum, Grundstück Vlogiarē; Pariente / Touchais 1998, Index-Nr. 537

- **095: Grab 3**; Dat. klassisch; Kistengrab aus Kalksteinplatten, 2 (oder 3?) Abdeckplatten, NNO-SSW-orientiert; mehrere Skelette; mehrere Grabbeig.: u. a. 2 Muscheln; publ. Banaka-Dēmakē 1998, 116. Zeichn. 3
- **096: Grab 10**; Dat. klassisch; Kistengrab aus Kalksteinplatten, 2 Abdeckplatten, NW-SO-orientiert; 1 Skelett; publ. Banaka-Dēmakē 1998, 116. Zeichn. 3
- **097: Grab 6**; Dat. klassisch; Erdgrube, Abdeckung aus Dachziegeln, NNO-SSW-orientiert; 1 Skelett; publ. Banaka-Dēmakē 1998, 116. Zeichn. 3
- **098: Grab 8**; Dat. klassisch; Enchytrismos in zylindrischem Pithos, auf der Seite liegend, ONO-WSW-orientiert, Mündung im WSW; 1 Skelett; publ. Banaka-Dēmakē 1998, 116. Zeichn. 3
- **099: Grab 13**; Dat. archaisch; Enchytrismos?; 1 Skelett: Säugling; 4 Grabbeig.: 1 kleines zweihenkliges Gefäß, 1 Tier-Terrakotte, 2 argiv. Becher-Kyathoi; publ. Banaka-Dēmakē 1998, 116. Zeichn. 3
- **100: Grab 9**; Dat. archaisch; Enchytrismos in kleinem Gefäß (Chytra?), auf der Seite liegend, NW-SO-orientiert, Mündung im NW; 1 Skelett: Säugling; publ. Banaka-Dēmakē 1998, 117. Zeichn. 3

Bestattungsplatz 31

Str. Goumarē Ecke Str. Phorōneōs, Grundstück Sklōrēs; Pariente / Touchais 1998, Index-Nr. 136

- **101: Grab 1**; Dat. archaisch; Grab eines Kriegers; Enchytrismos in einem Pithos, NW-SO-orientiert, Mündung im NW, mit Steinplatte verschlossen; 1 Skelett: 13 Grabbeig.: 1 sg. Kylix, 1 farbiges Glas-Alabastron, 1 Skyphos, 1 kor. Amphoriskos, Frr. einer att. sf. Kylix, weitere sf. Frr., Fr. einer kor. Kylix, 1 eiserne Speerspitze, 1 bronzene Lanzenspitze (?), weitere Objekte; publ. Papachristodoulou 1969a, 109. S. 109 Abb. 5. Taf. 88. 89a; Michaud 1971, 865. S. 872 Abb. 145-147; Hägg 1974, 39; Barakarē-Glenē 1996–1997, 514; Beaufils 2000, Nr. A-10-20: 381

Bestattungsplatz 32

Archäologisches Museum, Str. Vasilissēs Olgas, Grundstück Saīntin; Pariente / Touchais 1998, Index-Nr. 66

- **102: Grab 177**; Dat. A. 7. Jh. v. Chr.; Enchytrismos in zylindrischem Pithos, auf der Seite liegend, Mündung im SW; 1 Skelett: Frau, ca. 30 Jahre alt; publ. Daux 1959, 763-764. S. 765 Abb. 22; Charles 1963, 50. Taf. 17. Abb. 1-4; Courbin 1974, 102. 147. Taf. 4; Hägg 1974, 38; Courbin 1977, 327; Foley 1988, 208

Bestattungsplatz 33

Str. Danaou 21, Grundstück Papanikolaou; Pariente / Touchais 1998, Index-Nr. 161

- **103: Grab**; Dat. A. 7. Jh. v. Chr.; Enchytrismos in einem Krater; 1 Skelett: Kleinkind; publ. Kritzas 1972, 192; Foley 1988, 208-209
- **104: Grab**; Dat. A. 7. Jh. v. Chr.; Enchytrismos in einem Pithos; 1 Skelett; publ. Kritzas 1972, 192; Foley 1988, 209

Bestattungsplatz 34

Str. Angelou Geōrganta Ecke Str. Karaïskakē, Grundstück Ēliopoulos; Pariente / Touchais 1998, Index-Nr. 145

- **105: Grab**; Dat. 6. Jh. v. Chr.?. Enchytrismos in einem Pithos, Maße 1,71 x 0,65 m; 2 Skelette: 1 Kind; 4 Grabbeig.: 1 kor. Pyxis, 2 Kylikes, 1 Krater; publ. Prōtonotarios-Deilakē 1970, 155; Hägg 1974, 39; Foley 1988, 204; Beaufils 2000, Nr. A-10-22: 381-382

Bestattungsplatz 35

Str. Roussou, Nebenstr. von Pheidōnos, Grundstück Raptēs-Apostolou; Pariente / Touchais 1998, Index-Nr. 75

- **106: Grab I**; Dat. 1. Best.: 490 – 480 v. Chr. / 2. Best.: 480 – 470 v. Chr.; 1 Außenbeig.: Frr. einer attischen Bandschale; Kistengrab, O-W-orientiert, Abdeckung aus Steinplatten, Innenmaße 1,90 x 0,56 x 0,60 m; 2 Skelette: ältere Best. an die S-Langseite geschoben / jüngere Best. lag an N-Langseite, angewinkelte Beine; Grabbeig. überwiegend att. sg. oder sf. aus Werkstatt des Haimon-Malers / 4 Grabbeig. bei der 1. Best.: 1 kor. sg. Skyphos, 1 att. sf. Lekythos, 1 att. sf. Kylix ohne Fußstiel (Bandschale?), 1 att. sf. flacher Skyphos / 9 Grabbeig. bei der 2. Best.: 1 att. sf. Kylix-Skyphos, Typ pinch-base, 1 att. sf. Lekythos der Haimon- und Megairas-Werkstatt, 1 att. weißgrundige Lekythos Typ Schornstein, 1 att. sf. Kylix (Bandschale?), 3 att. sg. Kylikes Typ C, 1 kor. kugelige Pyxis mit aufrechten Henkeln und Deckel, 1 kor. Saugtasse; publ. Sarrē 2000, 175-176. Abb. 15. 16; Sarrē 2013
- **107: Grab III**; Dat. 1. Best.: E. 1. V. 4. Jh. v. Chr. / 2. Best.: 2. V. 4. Jh. v. Chr.; Kistengrab, O-W-orientiert, Abdeckung aus Steinplatten, Innenmaße 1,74 x 0,56 x 0,69 m; 2 Skelette: Knochen der 1. Best. im S- und O-Teil zusammengeschoben / 2. Skelett in ausgestreckter Rückenlage / 1 Skelett jugendlich?; 9 Grabbeig. bei der 1. Best.: 1 Terrakotte, 1 Deckel einer kor. Pyxis, 1 kor. sg. Kylix-Skyphos, 1 kugelige Pyxis mit aufrechten Henkeln, 1 birnenförmige Pyxis mit aufrechten Henkeln und Deckel, 1 Miniatur-Kleeblatt-Oinochoe, 3 Kylikes Typ Bolsal / 10 Grabbeig. bei der 2. Best.: 1 sg. Skyphos, 1 kugelige Lekythos ohne Henkel, 8 Terrakotten; publ. Sarrē 2000, 175-176. Abb. 15; Sarrē 2013
- **108: Grab**; Dat. 2. V. 5. Jh. v. Chr.; Erdgrube?; 1 Skelett: Frau; 9 Grabbeig.: Frr. einer bronzenen Spiegelscheibe mit Griff, 1 att. Eulen-Skyphos Typ B, 1 att. sf. Lekythos, 1 att. sg. Kylix der Akropolis-Gruppe, 1 att. Kylix-Skyphos, 1 att. Skyphos kor. Typs, 2 kor. kugelige Pyxiden mit aufrechten Henkeln und Deckeln, 1 kor. sg. Skyphos; publ. Sarrē 2000, 177; Sarrē 2013
- **109: Grab IV**; Dat. archaisch; Erdgrube mit Einfassung und Abdeckung aus Dachziegeln, Innenmaße 1,22 x 0,32 – 0,34 m; 1 Skelett: N-S-orientiert, angewinkelte Beine?, 4 Frr. von eisernen Nägeln; 1 Grabbeig.: argiv. Miniatur-Kantharos; publ. Sarrē 2000, 177. Abb. 15
- **218: Grab**; Dat. früharchaisch; Enchytrismos in einem Pithos, Maße 1,90 x 0,80 m, Ausrichtung O-W; 7 Grabbeig.: 1 bronzenener Fingerring, 1 eiserne Gewandnadel, 2 Pyxiden ohne Deckel, 1 Miniatur-*Lēbes*, 1 Saugflasche, 1 Kotyle; publ. Pappē 2001–2004
- **220: Grab**; Dat. 3. V. 5. Jh. v. Chr.; 1 Skelett: Kind?; 9 Grabbeig.: Fr. einer bronzenen Strigilis, 1 handgeformte argiv. Pferde-Terrakotte, 1 handgeformte Terrakotta-Taube, 1 kor. Miniatur-Kotyle, Frr. einer spätkor. Stamnos-Pyxis mit Deckel, Frr. einer tg. kor. Lekanis, 1 kor. Skyphos, 1 Deckel einer Pyxis, 1 argiv. sg. Kylix ohne Fußstiel; publ. Sarrē 2013

Bestattungsplatz 36

Str. Kophiniōtou (Kouphiniōtou) 27, Grundstück Petropoulou-Xampla oder Peppa, N von Grundstück Anagnōstopoulou; Pariente / Touchais 1998, Index-Nr. 178

- **110: Grab 1**; Dat. archaisch; 1 Nachbest. aus hellenistischer Zeit; Enchytrismos in einem Pithos, Maße 1,35 x 0,93 m; 2 Skelette; mind. 2 Grabbeig. bei archaischer Best.: Frr. mehrerer Skyphoi / mind. 2 Grabbeig. bei hellenistischer Best.: Frr. von Gefäßen; publ. Piteros 1998a, 112. Zeichn. 2
- **111: Grab 7**; Dat. archaisch; Enchytrismos in einem Pithos, Maße 1,80 x 1 m; 3 Skelette: 3 Erwachsene; publ. Piteros 1998a, 112. Zeichn. 2

Bestattungsplatz 37

O der Str. Kophiniōtou (Kouphiniōtou) (O.T. 25), Grundstück Anagnōstopoulou, S von Grundstück Petropoulou-Xampla oder Peppa; keine Index-Nr. bei Pariente / Touchais 1998

- **112: Grab**; Dat. archaisch; 1 Außenbeig.: 1 kleine handgeformte Prochous; Enchytrismos in einem Pithos, Maße 1 x 0,70 m; 1 Skelett; publ. Piteros 1991, 100; Beaufils 2000, Nr. A-10-47: 395

Bestattungsplatz 38

SO der Plateia Agiou Petrou, Str. Agios Kōnstantinos, Grundstück Xyntaropoulos; Pariente / Touchais 1998, Index-Nr. 126

- **113: Grabstele**; Dat. 4. Jh. v. Chr.; Grabstele mit schwach erh. Inschrift: **Νεαρ[έ]τρα[ς]**?; publ. Papachristodoulou 1968, 129

Bestattungsplatz 39

am Fuß des Berges Larisa, Sondage 74, am Ende der Nebenstr. Apidos; Pariente / Touchais 1998, Index-Nr. 69

- **114: Grab 195**; Dat. A. 7. Jh. v. Chr.; Enchytrismos in einem Krater mit Bügelhenkeln (Fusco-Typ), H 40,5 cm, auf der Seite liegend, O-W-orientiert, mit 2 dünnen Steinplatten verschlossen, Mündung im W; 1 Skelett: Kind; publ. Daux 1959, 762. S. 762 Abb. 17. S. 765 Abb. 22; Coldstream 1968, 147; Courbin 1974, 97. Taf. 1. 55; Hägg 1974, 37. 144; Foley 1988, 211; EMA Database 2011, grave ARG019, author Céline Dubois

Bestattungsplatz 40

Erweiterung der Str. Chatzē, Grundstück Lavda; keine Index-Nr. bei Pariente / Touchais 1998

- **115: Peribolos und Grab I**; Dat. spätklassisch – frühhellenistisch; *peribolos*, nach N ausgerichtet, im Inneren 2 Gräber (Grab I und III); Kistengrab, keine Abdeckung; 3 Grabbeig.: 1 Salb-/Ölgefäß, Frr. einer weiblichen Terrakotte, 1 Lekanis; publ. Banaka-Dēmakē 1994, 139
- **116: Peribolos und Grab III**; Dat. spätklassisch – frühhellenistisch; *peribolos*, nach N ausgerichtet, im Inneren 2 Gräber (Grab I und III); Kistengrab, Abdeckung; 1 Skelett: ausgestreckte Rückenlage, O-W-orientiert; mind. 12 Grabbeig.: 1 lok. spindelförmiges Salb-/Ölgefäß, mehrere sg. Skyphoi, mehrere sg. Lekythen, 1 sg. Lampe, 1 Miniatur-Phiale, 1 Alabastron, Frr. von Terrakotten; publ. Banaka-Dēmakē 1994, 139-140

Bestattungsplatz 41

Str. Sepherē, Grundstück Michalakē; keine Index-Nr. bei Pariente / Touchais 1998

- **117: Grab**; Dat. archaisch; Enchytrismos in einem Krater, O-W-orientiert; 1 Skelett: Säugling; publ. Kolia 1995, 99
- **118: Grab**; Dat. archaisch; Enchytrismos in einem Pithos, O-W-orientiert; 1 Skelett: Säugling; publ. Kolia 1995, 99
- **119: Grab**; Dat. archaisch; Kistengrab, O-W-orientiert, Seiten aus Schieferplatten; 1 Skelett: Kopf im W / Kind; 5 Grabbeig.: 5 Miniatur-Gefäße; publ. Kolia 1995, 99-100

Bestattungsplatz 42

Str. Papanikolaou, O der St. Danaou, Grundstück Rempelou; keine Index-Nr. bei Pariente / Touchais 1998

- **120: Grab VI**; Dat. archaisch; Enchytrismos in rundem Gefäß; 1 Skelett: Kleinkind / 4 – 7 Jahre alt; publ. Barakarē-Glenē 2000, 174. Abb. 11; Barakarē-Glenē 2013

Bestattungsplatz 43

Str. Agious Pelagous, Nebenstr. Manou, ein wenig O der Str. Danaou, Grundstück Xixē (O.T. 24); Pariente / Touchais 1998, Index-Nr. 31

- **121: Grabstele** (Inv.nr. Mus. Argos 11164); Dat. 530 – 520 v. Chr.; Grabstele aus weißem Marmor, 2 zusammengehörige Teile erh., Maße 1,65 x 0,35 – 0,41 x 11 – 13 m, dargestellt männliche Figur in Himation, Chiton und Sandalen, linke Hand hält Lotusblüte vor die Nase / Stele att. Art, wahrscheinlich aus der Werkstatt des Aristion; publ. Piteros 1994a, 144-145; Piteros 1997, 132. Taf. 63 β+γ; Burkhalter / Philippa-Touchais 2003, 762-763. 762 Abb. 62; Sporn 2009, 158 Anm. 580; Piteros 2012
- **122: Grab**; Dat. spätgeometrisch / archaisch; Enchytrismos in einem Krater; 1 Skelett: Kleinkind; publ. Piteros 1997, 130-132; Burkhalter / Philippa-Touchais 2003, 762
- **123: Grab**; Dat. spätarchaisch; Kistengrab aus Kalksteinplatten, Maße 1,87 x 0,82 x 0,70 m; mehrere Grabbeig.: Frr. mehrere Keramikgefäße, Frr. eines bronzenen Aryballos, Frr. eines Bronzegefäßes, Überreste von Gips (Schminke?), Fr. eines eisernen Messers; publ. Piteros 1997, 132. Abb. 1; Burkhalter / Philippa-Touchais 2003, 762
- **124: Peribolos 1**; Dat. klassisch – hellenistisch; rechtwinkliger *peribolos* aus Kalkstein, erh. Maße 4,95 x 0,30 x 0,62 m; viele Außenbeig.?: viele Frr. von Beig., darunter Alabastra, sg. Kylikes, spindelförmige Salb-/Ölgefäße, Terrakotten, Lekanides, hellenistische Teller, bronzene Nägel von metallenen Schuhbeschlägen; publ. Piteros 1997, 132. Abb. 1; Burkhalter / Philippa-Touchais 2003, 762
- **125: Peribolos 2**; Dat. spätarchaisch; rechtwinkliger *peribolos* aus Kalkstein; 4 Außenbeig.?: 2 kor. Pyxiden, 1 Pyxis, 1 kleiner Skyphos; publ. Piteros 1997, 132. Abb. 1. Taf. 62a
- **126: Grabstele**; Dat. 4. – 3. Jh. v. Chr.; Teil einer Grabstele aus Kalkstein, erh. Maße 0,29 x 0,23 x 0,16 m, mit Inschrift: Ἀριστοκρά(του), H Buchstaben 1,5 cm; publ. Piteros 1997, 132; Burkhalter / Philippa-Touchais 2003, 763

Bestattungsplatz 44

Sondage 88/III, O vom Theater, Grundstück Granas; Pariente / Touchais 1998, Index-Nr. 168

- **127: Grab 134**; Dat. subgeometrisch / früharchaisch; Enchytrismos in handgeformter Amphora, H 41,8 cm, Best.gef. ein wenig schräg in der Grube, auf der Oberfläche der Amphora einige Kohlestückchen; 1 Skelett: Kleinkind von 0 – 12 Monaten; publ. École française d'Athènes 1957, 677. S. 679 Abb. 28; Charles 1958, 284; Courbin 1966, 236. Taf. 92; Courbin 1974, 62-63. Taf. 1. 41; Hägg 1974, 40. 144; Foley 1988, 202-203; EMA Database 2011, grave ARG014, author Céline Dubois
- **128: Grab 58?**; Dat. 2. H. 6. Jh. v. Chr.; Enchytrismos oder Kremation?, kor. Best.gef. (Urne?) aufrechtstehend; 2 Grabbeig.: 1 kor. konkave Dreifuß-Pyxis, 1 kor. Miniatur-Skyphos; publ. École française d'Athènes 1957, 677. Abb. 28; Moretti 1988, 109; Moretti 1989, 721. Abb. 24-26; Beaufils 2000, Nr. A-10-40: 390-391

- **129: Grab 54?**; Dat. 2. H. 6. Jh. v. Chr.; Enchytrismos oder Kremation?, kor. Best.gef. (Urne?) auf die Seite gelegt, mit Steinplatte verschlossen; 4 Grabbeig.: 1 kor. konkave Dreifuß-Pyxis mit Deckel, 1 kor. konvexe Pyxis, 2 Miniatur-Skyphoi; publ. École française d'Athènes 1957, 677. Abb. 28; Moretti 1988, 109; Moretti 1989, 721. Abb. 24. 27-29; Beaufils 2000, Nr. A-10-40: 390-391
- **130: Grab**; Dat. 4. V. 5. Jh. v. Chr.; Erdgrube, Abdeckung aus Dachziegeln; 1 Skelett: Kind; 2 Grabbeig.: 2 kor. Lekaniades mit Deckel; publ. Moretti 1988, 109; Moretti 1989, 721
- **131: Grab**; Dat. 5. Jh. v. Chr.; Erdgrube, Abdeckung aus 3 Dachziegeln; 1 Skelett: ausgestreckte Rückenlage; publ. Moretti 1988, 109; Moretti 1989, 721

Bestattungsplatz 45

Str. Theatrou 49 Ecke Nebenstr. Theatrou, bei Einmündung der Str. Pheidōnos auf Str. Theatrou, Grundstück Pontikē; Pariente / Touchais 1998, Index-Nr. 198

- **132: Grab 1**; Dat. spätklassisch; Kistengrab aus Kalksteinplatten; 1 Skelett: Kopf im O; 2 Grabbeig.: 1 Bronze-Münze, 1 eiserne Strigilis; publ. Kritzas 1973, 123. Zeichn. 1
- **133: Grab 2**; Dat. klassisch; Erdgrube, Seitenwände mit Dachziegeln oder Kalksteinplatten eingefasst, mit Dachziegeln abgedeckt; 1 Skelett: Kopf im W; 1 Grabbeig.: sg. Kotyle; publ. Kritzas 1973, 123. Zeichn. 1

Bestattungsplatz 46

O des Odeions; Pariente / Touchais 1998, Index-Nr. 60

- **134: Grab 158**; Dat. 7. Jh. v. Chr.; Enchytrismos in einem Pithos, NO-SW-orientiert, Mündung im W, mit Steinplatte verschlossen; 1 Skelett: Kind; publ. École française d'Athènes 1957, 683; Courbin 1974, 146; Foley 1988, 208

Bestattungsplatz 47

Quartier Sud, Secteur d, Grundstück Bakalogiannēs; Pariente / Touchais 1998, Index-Nr. 59

- **135: Grab 131**; Dat. subgeometrisch / früharchaisch; Enchytrismos in einem Krater mit Bügelhenkeln (Fusco-Typ), H 30,6 cm, Krater ein bisschen schräg gestellt, mit Steinplatte verschlossen, O-W-orientiert, Mündung im W; 1 Skelett: Kind von 9 Monaten oder 2 – 3 Jahren; publ. Courbin 1956, 376; Charles 1958, 283; Coldstream 1968, 147; Courbin 1974, 62. Taf. 1. 3. 40; Hägg 1974, 144; Foley 1988, 201-202; EMA Database 2011, grave ARG013, author Céline Dubois
- **136: Grab 108**; Dat. 7. Jh. v. Chr.; Enchytrismos in zylindrischem Pithos; 1 Skelett; publ. Courbin 1956, 376; Charles 1958, 283; Courbin 1974, 52. 102. 146. Taf. 3; Hägg 1974, 40; Courbin 1977, 327; Foley 1988, 201
- **137: Grab 101**; Dat. 7. Jh. v. Chr.; Enchytrismos in einem Pithos; 1 Skelett; publ. Courbin 1956, 376; Courbin 1974, 52. 102. 146. Taf. 3; Hägg 1974, 40; Courbin 1977, 327; Foley 1988, 201
- **138: Grab 83**; Dat. E. 7. Jh. v. Chr.; Kistengrab aus Poros-Platten, Brandspuren im Grab; 1 Skelett: ausgestreckte Rückenlage / Erwachsener von 25+ Jahren; 4 Grabbeig.: 2 in Goldblätter eingewickelte Gewandnadeln, Frr. einer lok. Terrakotta-Platte; publ. Courbin 1955, 312; Charles 1963, 62; Foley 1988, 206; Beaufils 2000, 205; Charlier 2013, Tab. 4
- **139: Grab 84**; Dat. ca. 630 v. Chr.; Kistengrab aus Poros-Platten, Brandspuren im Grab; 1 Skelett: ausgestreckte Rückenlage / adulter Mann; 4 Grabbeig.: 4 protokor. oder frühkor. Gefäße, darunter 1 Pyxis; publ. Courbin 1955, 312. S. 312 Abb. 10; Charles 1958, 284; Courbin 1974, 123; Foley 1988, 206; Beaufils 2000, 205

Bestattungsplatz 48

in der 1. Nebenstr. der Str. Tripoleōs, in der Nebenstr. gegenüber von Nr. 6A, im Graben einer Wasserleitung; Pariente / Touchais 1998, Index-Nr. 165

- **140: Grab**; Dat. archaisch; mind. 13 Grabbeig.: 11 Pyxiden, einige mit Deckeln, 2 Kyathiskoi; publ. Kritzas 1972, 195; Beaufils 2000, Nr. A-10-60: 402

Bestattungsplatz 49

Nebenstr. Theatrou 5, Grundstück Sirounē; Pariente / Touchais 1998, Index-Nr. 201

- **141: Grab**; Dat. archaisch; Enchytrismos in zylindrischem Pithos, Mündung mit Steinplatte verschlossen; 1 Skelett; publ. Deilakē 1973, 113. Taf. 106d; Foley 1988, 210; Beaufils 2000, Nr. A-10-70: 411-412
- **142: Grab**; Dat. archaisch; Enchytrismos in einem Krater; 1 Skelett; publ. Deilakē 1973, 113; Foley 1988, 210; Beaufils 2000, Nr. A-10-70: 411-412

Bestattungsplatz 50

1) Quartier Sud, secteur d, SW nahe des Theaters, Sondage 34; Pariente / Touchais 1998, Index-Nr. 210

- **143: Grab 60**; Dat. 7. Jh. v. Chr.; Enchytrismos in zylindrischem Pithos; 1 Skelett; publ. Bruneau 1970, 466. Abb. 48. 71; Foley 1988, 210

- 2) Str. Agiou Geōrgiou 3, NO vom Stadion, Grundstück Stranka; Pariente / Touchais 1998, Index-Nr. 210
- **144: Grab III/1**; Dat. archaisch, 6. Jh. v. Chr.?. Enchytrismos in zylindrischem Pithos / 3 Best.-Phasen: archaische Best. = Grab III/1 und zwei Nachbest. in hellenistischer Zeit = Grab III/2 und III/3; 3 Skelette; Grabbeig. gehören zu hellenistischen Nachbest.; publ. Deilakē 1973, 121. Abb. 23; Foley 1988, 213; Beaufils 2000, Nr. A-10-48: 395
 - **145: Grab IV**; Dat. archaisch, 6. Jh. v. Chr.?. Enchytrismos in zylindrischem Pithos / 1 Nachbest. späterer Zeit; 2 Skelette; publ. Deilakē 1973, 121. Abb. 23; Foley 1988, 213; Beaufils 2000, Nr. A-10-48: 395
- 3) Str. Agiou Geōrgiou 4, ca. 100 m NNO vom Stadion; keine Index-Nr. bei Pariente / Touchais 1998
- **146: Grab**; Dat. spätarchaisch; 1 Außenbeig.: auf den Abdeckplatten kleiner Krater; Grab in den weichen Felsen eingeschnitten, Abdeckung aus 2 Kalksteinplatten, Sohle mit Kieselsteinschicht ausgelegt, O-W-orientiert; 1 Skelett: ausgestreckte Rückenlage, Kopf im W; publ. Kritzas 1973–1974, 219; Beaufils 2000, Nr. A-10-49: 395-396

Bestattungsplatz 51

Quartier Sud, Secteur d, NO des Stadions, Gebiet der Kommunal-Schule Nr. 5, Nebenstr. Agiou Geōrgiou; Pariente / Touchais 1998, Index-Nr. 412

- **147: Grab 225**; Dat. E. 7. Jh. v. Chr.?. Enchytrismos in zylindrischem Pithos / 2 Nachbest., für 2. Nachbest. in Pithosseite Loch gehauen und mit Dachziegelfragmenten abgedeckt; 3 Skelette; 2 Grabbeig.: 1 großes frühkor. Alabastron, 1 frühkor. Gefäß / bei 1. Nachbest. großes frühkor. Alabastron aus dem Grab herausgeworfen; publ. Daux 1967, S. 825. Abb. 1 bei S. 812. S. 828 Abb. 26. 27; Courbin 1977, 327; Foley 1988, 210; Beaufils 2000, Nr. A-10-51: 396-397
- **148: Grab 223**; Dat. A. 6. Jh. v. Chr.; Kistengrab, für Nachbest. wiederverwendet; 2 Skelette: 1. Skelett: Rumpf am Platz, aber Beine durch die spätere Störung durchtrennt / 2. Skelett: in die W-Hälfte geschoben; 10 Grabbeig. bei 1. Best.: 8 Miniatur-Gefäße, darunter ein mittelkor. Skyphos, 1 bronzene Schale mit flachem Boden, 1 Paar Beschläge von Schuhen (Sandalen) mit Holzsohle (Inv.nr. Mus. Argos F 83) / 2 Grabbeig. bei 2. Best.: 2 kurze Eisennadeln; publ. Daux 1967, S. 825. Abb. 1 bei S. 812. S. 827 Abb. 24. 25; Touloupa 1973, Nr. 1: 122. 123. Taf. 72g; Beaufils 2000, Nr. A-10-51: 212. 396-397
- **149: Grab 228**; Dat. ca. 460 v. Chr.; Erdgrube, ohne Abdeckung; 1 Skelett; 2 Grabbeig.: 1 kor. Pyxis, 1 att. rf. Lekythos; publ. Daux 1967, S. 826. Abb. 1 bei S. 812. S. 828 Abb. 28; Beaufils 2000, Nr. A-10-51: 396-397
- **150: Grab 248**; Dat. archaisch; 7 Außenbeig.: auf beiden Seiten des Grabes zusammen deponiert, aber unterhalb des Niveaus der Steinplatten-Abdeckung / 3 Kylikes mit Fußstiel, 1 Amphoriskos, 1 kleiner Krater, 1 Skyphos, 1 Tasse; einfache Erdgrube, abgedeckt mit 3 kleinen Steinplatten; 1 Skelett: Kleinkind; publ. Daux 1967, S. 826. Abb. 1 bei S. 812. S. 829 Abb. 29. 30; Beaufils 2000, Nr. A-10-51: 396-397

Bestattungsplatz 52

am Fuß des Berges Larisa, Gebiet des Stadions; Pariente / Touchais 1998, Index-Nr. 104

- **151: Grab**; Dat. 7. Jh. v. Chr.; Enchytrismos in zylindrischem Pithos; 1 Skelett; publ. Charitōnidēs 1966, 129; Hägg 1974, 143; Foley 1988, 213; Beaufils 2000, Nr. A-10-53: 398
- **152: Grab**; Dat. 7. Jh. v. Chr.; Enchytrismos in zylindrischem Pithos; 1 Skelett; publ. Charitōnidēs 1966, 129; Hägg 1974, 143; Foley 1988, 213; Beaufils 2000, Nr. A-10-53: 398
- **153: Grab**; Dat. 5. Jh. v. Chr.; Kistengrab; 1 Skelett; mind. 3 Grabbeig.: mehrere, sehr dünnwandige, sg. Gefäße, darunter mind. 1 Skyphos; publ. Prōtonotarios-Deilakē 1970, 155. Taf. 120b; Beaufils 2000, Nr. A-10-53: 398
- **154: Grabgebäude A**; Dat. klassisch – hellenistisch; großes unterirdisch angelegtes Grabgebäude, O-Longseite auf den Weg in der Nekropole ausgerichtet, darin 5 Kistengräber; 5 Kistengräber aus Kalkstein entlang von 3 Seiten der Kammer; viele Skelette in jedem Kistengrab; viele Grabbeig.; publ. Charitōnidēs 1966, 129; Barakarē-Glenē 1996–1997, 518. 521
- **155: Grabgebäude B**; Dat. klassisch – hellenistisch; großes unterirdisch angelegtes Grabgebäude, auf den Weg in der Nekropole ausgerichtet, mittig in S-Seite Eingang mit erh. Türschwelle, darin 4 Kistengräber; 4 Kistengräber aus Kalksteinplatten: 3 gleichgroße Kisten entlang an 3 Seiten der Kammer und 1 kleine Kiste; Mehrfachbest.: in jeder Kiste 3 – 10 Skelette; 428 Grabbeig.: mehr als die Hälfte (218) in dem mittleren Kistengrab, sehr viele Unguentarien; publ. Charitōnidēs 1966, 129; Barakarē-Glenē 1996–1997, 518. 521

Bestattungsplatz 53

südlich des Theaters, Str. Tripoleōs 11, Grundstück Kourou; Pariente / Touchais 1998, Index-Nr. 82

- **156: Grab 14**; Dat. E. 5. Jh. / A. 4. Jh. v. Chr.; Erdgrube, Maße 1,75 x 0,60 m, N-S-orientiert; 2 Skelette: Köpfe im N; mind. 36 Grabbeig.: 7 spätkor. Pyxiden, 7 kor. Kotylen, 1 att. Kotyle, 3 argiv. Kotylen, 1 Kylix Typ Wien, 1 Lekythos aus der Werkstatt des Beldam-Malers, 2 Lekythoi, 1 att. Skyphos, 1 *Lēbes gamikós* mit weißer Bemalung, 1 sg. *Lēbes gamikós*, 1 kor. Gliederpuppe, 1 kor. sitzende Terrakotte, 1 kor. Artemis-Terrakotte, mehrere kor. Koren-Terrakotten, mehrere kor. Terrakotta-Protomen, mehrere argiv. Terrakotta-Betende, 1 argiv. Terrakotte mit zum Kopf erhobenen Händen, mehrere argiv. Terrakotta-Peplophoren, mehrere argiv. Terrakotta-Protomen; publ. Alexandrē 1963, 62-63. Taf. 76; Pemberton 1970, 290. 290 Anm. 47; Beaufils 2000, Nr. A-10-56: 399-400; Tsachou-Alexandrē 2013, 146; Alexandropoulou 2016, 192 bzw. online 10

- **157: Grab 7;** Dat. E. 5. Jh. v. Chr. (vorletzte Phase); Kistengrab, teilt sich die W-Langseite mit danebenliegendem Grab 3, Maße 1,77 x 0,52 m, NNO-SSW-orientiert; 7 Skelette: aus letzter Best.-Phase ausgestrecktes Skelett, Kopf im N / 2. ausgestrecktes Skelett, Schädel im N / 5 weitere Schädel bei den Füßen der Skelette; 9 Grabbeig. aus vorletzter Phase: 1 Silbermünze, 2 kor. Kotylen, 1 kor. nachahmend Gefäß, 1 kor. Lekanis, 1 kor. Pyxis, 1 Fläschchen mit Fuß, 1 aryballosförmige Lekythos, 1 Kylix der Akropolis-Gruppe / aus letzter Best.-Phase 8 Grabbeig.; publ. Alexandrē 1963, 62. Taf. 74a. 75
- **158: Grab 7;** Dat. nach 350 v. Chr. (letzte Phase); Kistengrab, teilt sich die W-Langseite mit danebenliegendem Grab 3, Maße 1,77 x 0,52 m, NNO-SSW-orientiert; 7 Skelette: aus letzter Best.-Phase ausgestrecktes Skelett, Kopf im N / 2. ausgestrecktes Skelett, Schädel im N / 5 weitere Schädel bei den Füßen der Skelette; 9 Grabbeig. aus vorletzter Phase / aus letzter Best.-Phase 8 Grabbeig.: 2 argiv. Terrakotta-Peplophoren, 1 argiv. sitzende Frauen-Terrakotte, 1 argiv. Kotyle, 1 spätkor. Pyxis, 1 kor. Lekanis, 2 argiv. birnenförmige Pyxiden, 1 *Lébes gamikós* mit weißer Bemalung, 1 att. sg. Skyphos; publ. Alexandrē 1963, 62. Taf. 74a. 75; Tsachou-Alexandrē 2013, 146; Alexandropoulou 2016, 193. 193-194 Anm. 24 bzw. online 11. 11-12 Anm. 24
- **159: Grab 28;** Dat. A. 4. V. 5. Jh. v. Chr.; Kistengrab, WSW-ONO-orientiert, Maße 1,60 x 0,50 m; 1 Skelett: wahrscheinlich ausgestreckt, zusätzlich einige Knochen aus früheren Gräbern; 13 Grabbeig.: 3 kor. Kotylen, 2 kor. imitierende Gefäße, 1 Skyphos, 1 skyphosförmiger Becher, 1 weißgrundige Lekythos, 2 kor. Lekanides, 5 Peplophoren-Terrakotten; publ. Alexandrē 1963, 63. Taf. 77a+b; Tsachou-Alexandrē 2013, 144

Bestattungsplatz 54

Quartier Sud, Secteur d, Gebiet des Kypselēs-Platzes (früher: Platz des Viertels der Flüchtlinge); Pariente / Touchais 1998, Index-Nr. 133/149/151

- **160: Grab 314;** Dat. subgeometrisch; Enchytrismos in einem Pithos?; 1 Skelett: Kind; publ. Bommelaer / Grandjean 1972, 168; Hägg 1974, 41; Foley 1988, 205
- **161: Grab 318;** Dat. 7. Jh. v. Chr.; Erdgrube; 1 Skelett; 1 Grabbeig.: Kanne; publ. Bommelaer / Grandjean 1971, 740; Bommelaer / Grandjean 1972, 168; Hägg 1974, 41; Foley 1988, 205
- **162: Grab 319;** Dat. subgeometrisch; Enchytrismos in kleinem Pithos, Mündung mit Krater verschlossen: beide Rand gegen Rand aneinandergesetzt, beide liegend, abgedeckt mit Kalksteinplatten; 1 Skelett: Kopf lag im Krater, Körper im Pithos; 2 Grabbeig.: 1 Eisennadel, 1 Bronzering mit kreisförmigem Querschnitt; publ. Bommelaer / Grandjean 1971, 740; Bommelaer 1972, 229-246. 250. Abb. 1-7; Bommelaer / Grandjean 1972, 168; Hägg 1974, 41; Foley 1988, 205
- **163: Grab;** Dat. 7. Jh. v. Chr.; Enchytrismos; 1 Skelett; publ. École française d'Athènes 1957, 677; Foley 1988, 205
- **164: Grab;** Dat. 7. Jh. v. Chr.; Enchytrismos; 1 Skelett; publ. École française d'Athènes 1957, 677; Foley 1988, 205
- **165: Grab 308;** Dat. 7. Jh. v. Chr.; Enchytrismos in zylindrischem Pithos; 1 Skelett; publ. Bommelaer et al. 1970, 766; École française d'Athènes 1970, 169. Taf. 145c; Hägg 1974, 144; Courbin 1977, 327; Foley 1988, 205-206
- **166: Grab 230;** Dat. 7. Jh. v. Chr.; Enchytrismos in zylindrischem Pithos; 1 Skelett; publ. Daux 1967, S. 825. Abb. 1 bei S. 812; Foley 1988, 206
- **167: Grab 254;** Dat. 7. Jh. v. Chr.; Enchytrismos in zylindrischem Pithos; 1 Skelett; publ. Daux 1967, S. 826. Abb. 1 bei S. 812. S. 830 Abb. 31; Foley 1988, 206
- **168: Grab 315;** Dat. E. 8. Jh. oder 7. Jh. v. Chr.; Enchytrismos in zylindrischem Pithos, Pithos mit Steinplatte verschlossen; 1 Skelett; publ. Bommelaer / Grandjean 1971, 740; Bommelaer / Grandjean 1972, 168. S. 166 Abb. 14 rechts; Hägg 1974, 41; Foley 1988, 205

Bestattungsplatz 55

Sondage d'urgence 80, Str. Anapauseōs, Grundstück Papaparaskeuas; Pariente / Touchais 1998, Index-Nr. 118

- **169: Grab 274;** Dat. subgeometrisch / früharchaisch; Enchytrismos in zylindrischem Pithos, mit dünner Steinplatte verschlossen; 1 Skelett: Kopf bei der Mündung, angewinkelte Beine; publ. Daux 1967, S. 846. S. 848. Abb. 34; Hägg 1974, 40-41. 144. Abb. 40. 41; Courbin 1977, 327; Foley 1988, 209
- **170: Grab 275;** Dat. subgeometrisch / früharchaisch; Enchytrismos in zylindrischem Pithos; 1 Skelett; publ. Daux 1967, 846; Hägg 1974, 40-41. 144; Courbin 1977, 327; Foley 1988, 209

Bestattungsplatz 56

Str. Tripoleōs 26, Grundstück Kanellopoulou; Pariente / Touchais 1998, Index-Nr. 187

- **171: Grab;** Dat. E. 7. – A. 6. Jh. v. Chr.; Enchytrismos; 1 Skelett: Säugling; publ. Kritzas 1973, 132; Foley 1988, 213; Beaufils 2000, Nr. A-10-61: 402-403
- **172: Grabgebäude;** Dat. E. 6. Jh. v. Chr.; Grab jugendlicher Krieger; Grabgebäude aus unterirdischer quadratischer Kammer, aus vorzüglich gemeißelten Kalksteinplatten, im Fußboden der Kammer kleine Gruben; in den Gruben im Fußboden: Schädel, Knochen und Beigaben; viele Skelette: Knochen und Schädel aus Überführung, 1 Schädel in einem Gefäß; ca. 150 Grabbeig.: Gefäße att., kor. und argiv., überwiegend Kotylen, aber auch Pyxiden, einige att. Lekythen, kor. Oinochoen und Skyphoi, att. Kylikes, 1 beidseitig bemalter kor. Schild aus Ton mit 2 Aufhängelöchern, 1 Terrakotta-Figur eines Mannes mit Schildkrötenlyra, Lampen, Gewandnadeln aus Knochen, bronzene Klinge, durchbohrte Tier-Astragale, Astragale aus Marmor, eiserne Griffe; publ. Kritzas 1973, 132; Aupert 1978, 664; Pariente 1992, 205; Beaufils 2000, 213. Nr. A-10-61: 402-403; Boehringer 2001, 142

Bestattungsplatz 57

S der Kirche Agiou Kōnstantinou, Grundstück Spyridōnos Kampitopoulou (oder Spyromēlios) Rekoumēs; Pariente / Touchais 1998, Index-Nr. 124

- **173: Grabstele**; Dat. 4. Jh. v. Chr.; Grabstele, leicht giebelförmiges Ende, erh. Maße 0,30 x 0,20 x 0,11 m, Inschrift: [M]ένωος; publ. Papachristodoulou 1968, 130

Bestattungsplatz 58

1) an NW-Seite des modernen S-Friedhofs; Pariente / Touchais 1998, Index-Nr. 52

- **174: Grab 38**; Dat. subgeometrisch; Enchytrismos in Krater mit Horizontalhenkeln (Fusco-Typ), H 32,8 cm; 1 Skelett: Kleinkind; publ. Courbin 1966, 77 Anm. 3. 309 Anm. 9. 328 Anm. 4. 344 Anm. 8. 349 Anm. 5. 352; Coldstream 1968, 132; Courbin 1974, 39-40. Taf. 1. 30; Hägg 1974, 41. Tab. 4; Foley 1988, 213; EMA Database 2011, grave ARG007, author Céline Dubois
- **175: Grab 3**; Dat. 7. Jh. v. Chr.; Enchytrismos in zylindrischem Pithos, Maße 2 x 1 m, O-W-orientiert, Mündung im W, lag horizontal, mit großer Steinplatte verschlossen; 1 Skelett; publ. Courbin 1953, 258. 260. Taf. 38; Courbin 1974, 102; Foley 1988, 212
- **176: Grab 4**; Dat. 7. Jh. v. Chr.; Enchytrismos in zylindrischem Pithos, Maße 2 x 1 m, O-W-orientiert, Mündung im W, lag horizontal, mit großer Steinplatte verschlossen; 1 Skelett; publ. Courbin 1953, 258. 260. Taf. 38; Courbin 1974, 102; Foley 1988, 212
- **177: Grab 5**; Dat. 7. Jh. v. Chr.; Enchytrismos in zylindrischem Pithos, Maße 2 x 1 m, O-W-orientiert, Mündung im W, lag horizontal, mit großer Steinplatte verschlossen; 1 Skelett; publ. Courbin 1953, 258. 260. Taf. 38; Courbin 1974, 102; Foley 1988, 212
- **178: Grab 11**; Dat. 7. Jh. v. Chr.; Enchytrismos in zylindrischem Pithos; 1 Skelett; publ. Courbin 1953, 258. 260; Courbin 1974, 102. Taf. 1. 2; Foley 1988, 212
- **179: Grab**; Dat. E. 6. Jh. v. Chr.; Enchytrismos in kleinem, eiförmigem Pithos, verschlossen mit Dachziegel, O-W-orientiert; 2 Skelette: Erwachsener und Kind; 8 Grabbeig.: 1 att. sf. Kylix, 2 argiv. sf. Kylikes, 2 Pyxiden, 2 Miniatur-Skyphoi, 1 Krater; publ. Courbin 1953, 258. 263. Abb. 56. 57; Barakarē-Glenē 1996–1997, 515

2) an SW-Seite des modernen S-Friedhofs; Pariente / Touchais 1998, Index-Nr. 52

- **180: Grab 43bis**; Dat. 7. Jh. v. Chr.; Enchytrismos in einem Pithos; 1 Skelett: Fötus, 1 Monat vor Termin; publ. Courbin 1954, 180; Courbin 1974, 40. Taf. 1. 2; Foley 1988, 212; EMA Database 2011, grave ARG009, author Céline Dubois
- **181: Grab 16ter**; Dat. 5. – 4. Jh. v. Chr.; Nachbest. in geometrischem Kistengrab 16; mind. 5 Skelette: 5 Erwachsene; publ. Charles 1958, 286-289. Abb. 9. Taf. 18,4-5. 19; Courbin 1974, 32. Taf. 1-2 (Grab 16)

3) an SW-Seite des modernen S-Friedhofs, Grundstück Phrankou; Pariente / Touchais 1998, Index-Nr. 131

- **182: Grabstele** (Inv.nr. Mus. Argos B.E. 197); Dat. 475 – 450 v. Chr.; Grabstele aus grobem oder unbearbeitetem Kalkstein, Maße 73 x 31 – 21 x 18 – 34 cm; H Buchstaben 5 – 10 cm, mit Farbspuren (?), Inschrift in argiv. Alphabet in 3 Reihen von rechts nach links auf oberem Teil: Hagehidos (Genitiv von Hegesis); publ. Papachristodoulou 1969a, 111. Taf. 90b; Papachristodoulou 1971, 94-99. Abb. 2. Zeichn. 1. 2; Michaud 1971, 867; Jeffery 1961, Argos C, 444
- **183: Grab XXX**; Dat. M. 5. Jh. v. Chr.; Erdgrube, mit Dachziegeln abgedeckt, N-S-orientiert, Maße 2,30 x 0,60 m; 2 Skelette; 5 Grabbeig. anscheinend von der jüngeren Best.: 1 bronzenener Spiegel, Ohrringe, 1 sg. kor. Skyphos, 1 weibliche Terrakotte mit Polos; publ. Papachristodoulou 1969a, 111. Taf. 91b; Papachristodoulou 1971, 94-95 Anm. 21. Zeichn. 2
- **184: Grab XXXI**; Dat. M. 5. Jh. v. Chr.; Erdgrube, mit Dachziegeln abgedeckt, N-S-orientiert; 3 Grabbeig.: 1 sg. Skyphos, 2 weibliche Terrakotten; publ. Papachristodoulou 1969a, 111. Taf. 91b; Papachristodoulou 1971, 94-95 Anm. 21. Zeichn. 2

4) Gebiet des modernen S-Friedhofs; Pariente / Touchais 1998, Index-Nr. 644

- **185: Grab 1**; Dat. 5. Jh. v. Chr.?: Erdgrube, Einfassung und Abdeckung aus Dachziegeln; 1 Skelett: in Hockstellung, Kopf im NW, nahe der Handknochen Zähne gefunden; 1 Grabbeig.: 1 sg. Kyathos; publ. Papaspyridē-Karouzou 1933–1935, 16-17. Abb. 1
- **186: Grab 2**; Dat. E. 5. Jh. / um 400 v. Chr.; Kistengrab, Abdeckung aus 2 Kalksteinplatten, Längsseiten aus je einem Stein, eine Längsseite mit Grab 3 geteilt, Maße 1,80 x 0,60 x 0,65 m; 2 Skelette: Köpfe im SO, die Knochen des einen Skeletts in einer Ecke zusammengeschoben, aber Kopf neben dem 2. Kopf / 2 Erwachsene, Frau und Mann?, mind. 22 Grabbeig.: 1 Gewandnadel, 7 oder 8 att. Lekythen, davon 2 weißgrundig und 2 weißgrundige mit polychromer Bemalung, 1 att. rf. aryballoförmige Lekythos, 4 (?) kor. Pyxiden, 3 (?) sg. Skyphoi, 1 kleine kor. Oinochoe, 1 kor. Pyxis mit Deckel, 2 Terrakotten: 1 hockendes Kind und 1 sitzende Frau; publ. Papaspyridē-Karouzou 1933–1935, 17-20. Abb. 1-5
- **187: Grab 3**; Dat. E. 5. Jh. / um 400 v. Chr.?: Kistengrab, Abdeckung aus 2 Kalksteinplatten, Längsseiten aus je einem Stein, eine Längsseite mit Grab 2 geteilt, Maße 1,80 x 0,60 x 0,60m; 1 Skelett: ausgestreckte Rückenlage, Kopf im NO; 1 Grabbeig.: 1 kor. Pyxis mit Deckel; publ. Papaspyridē-Karouzou 1933–1935, 20. Abb. 1. 5
- **188: Grab 4**; Dat. 5. Jh. v. Chr.?: Kistengrab, Maße 1,80 x 0,50 – 0,60 x 0,65 m, Längsseiten aus je einem Stein; 1 Skelett: ausgestreckte Rückenlage, Kopf im NO, Hände über dem Becken gefaltet; 1 Grabbeig.: 1 sg. Becher; publ. Papaspyridē-Karouzou 1933–1935, 20-21. Abb. 1

- **189: Grab 5;** Dat. 470 – 460 v. Chr.; Kistengrab, Maße 1,87 x 0,60 x 0,65 m, Längsseiten aus je einem Stein; 5 oder 6 Skelette: ausgestreckte Rückenlage, auf- und nebeneinander, nach O ausgerichtet; 73 Grabbeig.: 10 bronzene Gewandnadelköpfe, 1 bronzene Strigilis, 2 Fingerringe, 9 pyramidenförmige Ohringe, 3 argiv. Peplophoren, 2 argiv. Kanephore, 3 argiv. sitzende Frauen, ineinander gestellt 1 argiv. Hydria und 1 argiv. Kantharos, 1 argiv. menschlicher Oberkörper eines Kentauren, 1 argiv. Pferd, 1 kor. Kore, 1 kor. Relief einer Sphinx, 2 kor. Reliefs von Gorgonen, 1 kor. Relief eines Hahns, 5 kor. Frauenprotomen, 1 kor. Peplophore, 4 ionische Koren, 2 ionische sitzende Kinder, 1 ionischer liegender Mann, 1 sitzender ionischer Mann 1 ionisches nacktes, laufendes Männchen mit großem Penis, auf der Schulter kleines Männchen, 1 ionischer vierbeiniger Tisch, 6 kleine kor. Skyphoi, 2 kor. Skyphoi, 1 kor. Miniatur Teller, 1 kor. Miniatur-Phiale, 2 kor. Kyathoi, 1 Pyxis mit kor. Deckel, 1 kor. konvexe Pyxis, 2 att. Lekythoi, 1 Miniatur-Chytra, 2 Schälchen; publ. Papaspyridē-Karouzou 1933–1935, 21-44. Abb. 1. 6-26. Taf. 1-4
- **190: Grab 6;** Dat. 5. Jh. v. Chr.?. Erdgrube, mit 2 Dachziegeln abgedeckt, Maße 1,30 x 0,40 x 0,30 m; 1 Skelett: ausgestreckte Rückenlage, Kopf im O; 2 Grabbeig.: 1 Skyphos, 1 Terrakotte eines Reiters; publ. Papaspyridē-Karouzou 1933–1935, 45-46. Abb. 1. 27
- **191: Grab 7;** Dat. 2. H. 5. Jh. v. Chr.; Kistengrab, Maße 1,76 x 0,53 – 0,56 x 0,62 – 0,65 m, eiserne Nägel im Grab; 5 oder 6 Skelette: 1 Skelett lag am tiefsten, 4 weitere auf höherem Niveau darüber / das 1. Skelett auf einen Haufen geschoben, damit die anderen Platz fanden; 28 Grabbeig.: 8 kor. konvexe Pyxiden mit Deckeln, 6 kleine kor. sg. Skyphoi, 1 kleine kor. Pyxis mit Deckel, 2 att. Lekythen, 3 att. sg. Amphoriskoi, 1 argiv. Skyphos, Frr. von 2 argiv. fußstiellosen Kylikes, 2 Skyphoi, 1 kleine Lekythos, 2 Miniatur-Kotylen; publ. Papaspyridē-Karouzou 1933–1935, 46-48. Abb. 1. 28-29

Bestattungsplatz 59

Str. Archaia Voulēs, im Zwickel zwischen Str. Archaia Voulēs und Str. Bousoulopoulou, Grundstück Lempetzēs; Pariente / Touchais 1998, Index-Nr. 292

- **192: Grab 1;** Dat. 3. V. 6. Jh. v. Chr.; 7 umgedreht auf der Abdeckung liegende Außenbeig.: 1 att. sf. Kylix Typ Siana, 6 att. sg. Kylikes mit Fußstiel; Kistengrab, Außenmaße 2,21 x 1,20 – 0,73 m, Innenmaße 1,95 x 0,50 m, Abdeckung, NW-SO-orientiert; 1 Skelett: ausgestreckte Rückenlage; 5 Grabbeig.: 1 Lydion, 1 Alabastron, 1 kor. Kotyle, 2 tg. Lekythen; publ. Barakarē-Glenē 1998b, 273-274. Abb. 9-15
- **193: Scheiterhaufen;** Dat. archaisch; Scheiterhaufen in einer kleinen Grube, Maße 0,90 x 0,90 m, Spuren von Holz, wenige Knochen, schwarze Erde (Asche?); in dem Scheiterhaufen sehr viele Scherben mit starken Brandspuren: 1 att. sf. Kolonetten-Krater aus dem Kreis um Lydos-Maler, 1 att. sf. Kleeblatt-Oinochoe, 1 att. sf. Kylix Typ Overlap, 6 att. Kleinmeister-Schalen, Frr. von 4 weiteren att. Kleinmeister-Schalen, 1 lakonische sg. Kleeblatt-Oinochoe, 1 att. sg. Lekythos, 1 att. sg. Kylix mit Fußstiel; publ. Barakarē-Glenē 1998b, 274-277. Abb. 2. 16-33

Bestattungsplatz 60

in der Nähe des Stadions, Str. Menandrou, Grundstück Geōrgiou-Chasapē; keine Index-Nr. bei Pariente / Touchais 1998

- **194: Peribolos und Grab 1;** Dat. klassisch; *peribolos*, darin Gräber 1-6; Kistengrab aus Kalksteinplatten, N-S-orientiert, 2 Abdeckplatten aus Kalkstein, Maße 1,80 x 0,60 m, Sohle mit Kieselsteinen ausgelegt; 1 Skelett; 1 Grabbeig.: Krater; publ. Kolia 1998, 121. Taf. 66g
- **195: Peribolos und Grab 2;** Dat. klassisch; *peribolos*, darin Gräber 1-6; Kistengrab aus Kalksteinplatten, N-S-orientiert, Abdeckung aus 2 Kalksteinplatten, Maße 1,75 x 0,65 m, Sohle mit Kieselsteinen ausgelegt; 5 Skelette; mind. 70 Grabbeig.: 46 Gefäße, darunter mehrere Skyphoi Typ Bolsal, Kantharoi und stamnoide Pyxiden, 15 Terrakotten, 1 Terrakotta-Granatapfel, mehrere vergoldete Ton-Perlen, 1 silbernes kleines doppelkonisches Gefäß, 4 silberne Münzen, 3 eiserne Strigiles; publ. Kolia 1998, 121-122. Taf. 66g
- **196: Peribolos und Grab 3;** Dat. klassisch; *peribolos*, darin Gräber 1-6; Erdgrube, darin eine Keramik-Larnax mit Abdeckung, Maße 0,29 x 0,64 m, NW-SO-orientiert; 1 Skelett: Kind / Kopf im N; 4 Grabbeig.: 1 kleines Gefäß, 2 Lekanides, 1 Terrakotte; publ. Kolia 1998, 122
- **197: Peribolos und Grab 4;** Dat. klassisch; *peribolos*, darin Gräber 1-6; Kistengrab aus Kalksteinplatten, N-S-orientiert, Abdeckung aus 2 Kalksteinplatten, Maße 1,80 x 0,60 m, auf Sohle Kalksteinsplitter; 1 Skelett; publ. Kolia 1998, 122
- **198: Peribolos und Grab 5;** Dat. klassisch; *peribolos*, darin Gräber 1-6; Erdgrube, darin eine Keramik-Larnax mit Abdeckung, Maße 0,95 x 0,60 m, O-W-orientiert; 1 Skelett: Kopf in NW-Ecke der Larnax; 2 Grabbeig.: 1 Lekanis, 1 aryballosförmige rf. Lekythos; publ. Kolia 1998, 122
- **199: Peribolos und Grab 6;** Dat. klassisch; *peribolos*, darin Gräber 1-6; Kistengrab aus Kalksteinplatten, N-S-orientiert, Abdeckung aus 2 Kalksteinplatten, Maße 1,90 x 0,50 m; 1 Skelett; 16 Grabbeig.: 11 Gefäße, 4 Terrakotten, 1 eiserne Zange; publ. Kolia 1998, 122

Bestattungsplatz 61

Str. Miaoulē zwischen Str. Mikras Asias im O und Str. Plastēra im W; keine Index-Nr. bei Pariente / Touchais 1998

- **200: Grab 25 oder 27;** Dat. archaisch; Kistengrab mit Abdeckung aus Kalksteinplatten; 1 Skelett; 1 Grabbeig.: Gefäß; publ. Psychogiou 1992, 90; Beaufils 2000, Nr. A-10-78: 415

- **201: Grab 26;** Dat. archaisch; Enchytrismos in kleinem Pithos; 1 Skelett; publ. Psychogiou 1992, 90; Beaufils 2000, Nr. A-10-78: 415
- **202: Grab 29;** Dat. 7. Jh. v. Chr.; Enchytrismos in einem Pithos, etwa N-S-orientiert; 1 Skelett; publ. Psychogiou 1992, 90; Beaufils 2000, Nr. A-10-78: 415
- **203: Grab 31;** Dat. 7. Jh. v. Chr.; Enchytrismos in einem Pithos, OSO-WNW-orientiert; 1 Skelett; publ. Psychogiou 1992, 90; Beaufils 2000, Nr. A-10-78: 415

Bestattungsplatz 62

ca. 400 m S des Stadions, W neben der Str. Tripoleōs, bei der Kirche Agia Sōtēras, im Vorhof des Waisenhauses; Pariente / Touchais 1998, Index-Nr. 19

- **204: Grab;** Dat. 500 – 490 v. Chr.; Kistengrab aus Kalksteinplatten, O-W-orientiert, Frr. der Abdeckung *ex situ* um das Grab herum, Innenmaße 1,80 x 0,63 x 0,65 m; 2 Skelette?: Schädel und Knochen erh., Knochen zur O Schmalseite geschoben / spätere Kinderbest., von der keine Spuren erh. sind; 64 Grabbeig. bei 1 Best.: 1 att. sf. Skyphos, 1 att. sf. Lekythos, 1 att. sf. Lekythos, 7 att. sf. Kylikes mit Palmetten, 2 att. sf. Band-/Kleinmeisterschalen, 5 att. sf. Kylix-Skyphoi Typ Krakau, 1 spätkor. I Kotyle, 1 Deckel einer mittelkor. Pyxis, 2 zylindrische spätkor. II Dreifuß-Pyxiden mit Deckel, 3 runde spätkor. II Pyxiden mit aufrechten Henkeln und Deckeln, 2 runde spätkor. II Pyxiden mit aufrechten Henkeln ohne Deckel, 6 runde spätkor. II Pyxiden ohne Henkel und ohne Deckel, 1 spätkor. II Miniatur-Kleeblatt Oinochoe, 21 spätkor. II Miniatur-Kotylen, 1 argiv. Miniatur-Kantharos, 2 argiv. Kylikes, 3 argiv. einhenklige Miniatur-Becher, 1 argiv. runde korinthisierende Miniatur-Pyxis ohne Henkel, 1 sitzende weibliche Terrakotte, 1 dreibeiniges Terrakotta-Tischchen, Frr. einer eisernen Strigilis / bei späterer Kinderbest. 1 Grabbeig.: 1 att. sg. Saugtasse; publ. Aslamantzidou-Kōstourou 1985; Beaufils 2000, Nr. A-10-54: 398

Bestattungsplatz 63

Paliopyrga, Str. Kanarē, Grundstück Kourou; keine Index-Nr. bei Pariente / Touchais 1998

- **205: Peribolos und Grab;** Dat. spätklassisch – frühhellenistisch; *peribolos* mit 2 gleichzeitigen Gräbern / *peribolos* aus Kalksteinen, O-W-orientiert; mind. 4 Grabbeig. aus den 2 Gräbern: Frr. einer weiblichen Terrakotte, Schnauze und Spiegel von 2 Öllampen, Muscheln; publ. Banaka-Dēmakē 2000, 165. Abb. 3
- **206: Peribolos und Grab;** Dat. spätklassisch – frühhellenistisch; *peribolos* mit 2 gleichzeitigen Gräbern / *peribolos* aus Kalksteinen, O-W-orientiert; mind. 4 Grabbeig. aus den 2 Gräbern: Frr. einer weiblichen Terrakotte, Schnauze und Spiegel von 2 Öllampen, Muscheln; publ. Banaka-Dēmakē 2000, 165. Abb. 3

Bestattungsplatz 64

Str. Kountouriōtou; keine Index-Nr. bei Pariente / Touchais 1998

- **207: Grabstele A;** Dat. E. 4. Jh. v. Chr.; Grabstele mit den Maße 1,67 x 1,49 m, 3 Inschriften aus 3 unterschiedlichen Epochen, älteste Inschrift: ΑΙΧΜΑΥΟΡΑΣ, H Buchstaben 6 cm; publ. Kavvadias 2006, 326. Abb. 1
- **208: Grabstele B;** Dat. E. 4. Jh. v. Chr.; Grabstele mit den Maßen 1,68 x 1,49 m, Inschrift ΝΙΚΑΡΕΤΑΣ, H Buchstaben 6 cm; publ. Kavvadias 2006, 326-327. Abb. 1
- **209: Grabstele Θ;** Dat. E. 4. oder A. 3. Jh. v. Chr.; Grabstele mit den Maßen 1,73 x 1,05 m, Inschrift ΙΑΡΙΣΤΕΟΣ, H Buchstaben 3 cm; publ. Kavvadias 2006, 331. Abb. 1

Bestattungsplatz 65

N der Stadt, Grundstück Laloukitēs; Pariente / Touchais 1998, Index-Nr. 64

- **210: Grab;** Dat. 7. Jh. v. Chr.?.; Kremation: Krater als Urne, darin verbrannte Knochenreste; publ. École française d'Athènes 1957, 537. S. 536 Abb. 22a; Courbin 1966, 211-212. 276; Courbin 1977, 327; Foley 1988, 206
- **211: Grab;** Dat. 7. Jh. v. Chr.?.; Kremation: Krater als Urne, darin verbrannte Knochenreste; publ. École française d'Athènes 1957, 537. S. 536 Abb. 22b; Courbin 1966, 211-212. 276; Courbin 1977, 327; Foley 1988, 206
- **212: Grab;** Dat. 7. Jh. v. Chr.; Enchytrismos in zylindrischem Pithos, O-W-orientiert, Maße 1,85 x 0,64 m, Mündung mit Steinplatte verschlossen; 1 Skelett; publ. École française d'Athènes 1957, 537. S. 536 Abb. 21; Hägg 1974, 36. 36 Anm. 85. 144; Foley 1988, 206

Bestattungsplatz 66

O der Stadt, Str. Makariou 14 (O.T. 119), Grundstück Katsaounē; keine Index-Nr. bei Pariente / Touchais 1998

- **213: Grab;** Dat. archaisch; Enchytrismos in kleinem Pithos, Maße 0,70 x 0,52 m; 1 Skelett: Kleinkind; 1 Grabbeig.: 1 kleines Fr. eines Krateriskos; publ. Piteros 2001-2004b, 53
- **214: Grab;** Dat. archaisch; Enchytrismos in spätgeometrisch-archaischer Amphora, zerbrochen, Maße 0,56 x 0,40 m; 1 Skelett: Kleinkind; publ. Piteros 2001-2004b, 53
- **215: Grab 6;** Dat. archaisch; teilweise gestört durch nachfolgende Nutzung des Platzes; Enchytrismos in großem Pithos, Maße 1,40 x 0,86 m; 1 Skelett: Erwachsener; publ. Piteros 2001-2004b, 53

Bestattungsplatz 67

NO der Stadt; Str. Ęrakleous 162, Grundstück D. Tsapralē; keine Index-Nr. bei Pariente / Touchais 1998

- **216: Grab III**; Dat. 4. V. 5. Jh. v. Chr.; Kistengrab aus monolithischen Orthostaten, Abdeckung aus 2 Kalksteinplatten mit H 0,30 m, Ausrichtung O-W, Innenmaße: 1,78 x 0,54 x 0,75 m; 4 Skelette, davon 3 Nachbest.: Knochen der 1. Best. in Ton-Larnax gesammelt, 3 ausgestreckte Skelette, älteste Best. O-W-ausgerichtet, die beiden nächsten Best. entgegengesetzt W-O; mind. 3 Grabbeig.: bei dem älteren, ausgestreckten Skelett: korinthische Gefäße des 4. V. des 5. Jhs. v. Chr. / bei den jüngeren beiden Best.: lokale Gefäße des 2. Jhs. v. Chr.; publ. Sarrē 2001–2004, 27-28
- **217: Grab XXIV**; Dat. 2. H. 5. Jh. v. Chr.; Kistengrab, Innenmaße: 1,74 x 0,60 m; 2 Skelette: ausgestreckte Rückenlage, Ausrichtung W-O, Knochen des älteren Skeletts für die Nachbest. zur Seite geschoben, aber beide Skelette aus der gleichen Zeit; mind. 6 Grabbeig.: argiv., kor., att. Gefäße, bronzene Strigiles, weibliche Statuette; publ. Sarrē 2001–2004, 28
- **218:** siehe unter Bestattungsplatz 35

Bestattungsplatz 68

NO der Stadt; im Flussbett des Xerias (Charadros), in dem Viertel Neos Kosmos, Str. Krētēs, Grundstück G. Papadopoulos, keine Index-Nr. bei Pariente / Touchais 1998

- **219: Grab**; Dat. Kistengrab A. 4. Jh. v. Chr., Nachbest. 4. Jh. v. Chr.; Kistengrab für die jugendliche Person mit Beigaben (Gruppe A), Orientierung NW-SO, an jeder Seite eine grob behauene Kalksteinplatte, 2 Kalksteinplatten als Abdeckung / aufeinander folgende Nachbest. im Kistengrab von 3 Erwachsenen mit Beigaben (Gruppe B) / zuletzt im Kistengrab Nachbest. von 2 Kindern in Larnax mit Beigaben (Gruppe C), in SO-Ecke des Kistengrabs rechteckige Terrakotta-Larnax, abgedeckt mit Dachziegel, Maße: 0,69 x 0,26 x 0,165 m; 6 Skelette: Familiengrab, Knochen in schlechtem Erhaltungszustand und alle Skelette unvollständig / in Kistengrab 3 Best. (1 Mann, 1 Frau, 1 unbestimmtes Geschlecht), für Nachbest. ältere Leichname und Beigaben im Kistengrab beiseitegeschoben / in der Larnax 3 Best.en: 2 Kleinkinder und 1 Jugendlicher (Sekundärbest. eines älteren Leichnams, nach Beig. weiblich); 33 Grabbeig.: von 31 Gefäßen 4 kor. und 27 lok.; Gruppe A: 7 weißgrundige und polychrome *Lēbetes gamikoi* mit plastischen Frauenprotomen und Loch im Boden, 2 sg. Kotylen, 7 weißgrundige und polychrome Kotylen, 1 sg. fußlose Schale, 1 sf. Pyxis, 1 sf. Pyxis, 1 Silber-Münze / Gruppe B: 1 sg. Kantharos, 1 sg. Bolsal, 1 sg. Oinochoe, 1 sg. Skyphos, 1 sg. kleine Echinus-Schale (Salznäpfchen), 1 tg. Phiale, 1 Chytra, 1 eiserne Strigilis / Gruppe C: 2 sg. Lekanides, 3 sg. kleine fußlose Schalen; publ. Alexandropoulou 2016
- **220:** siehe unter Bestattungsplatz 35

Bestattungsplatz 69

im SO der Stadt; Str. Danaou 39, O.T. 134A, Grundstück E. & A. Xixē, keine Index-Nr. bei Pariente / Touchais 1998

- **221: Grab**; Dat. archaisch; Enchytrismos in einem Pithos, Maße 1,20 x 0,60 m; 1 Skelett, Erwachsener; publ. Piteros 2005a, 259

Bestattungsplatz 70

mittig in der Stadt, Str. Gounarē 93, O.T. 155, O der Str. Gounarē, Grundstück N. Xixē, keine Index-Nr. bei Pariente / Touchais 1998

- **222: Grab**; Dat. archaisch; Enchytrismos in großem, birnenförmigem, kor. Krater mit vertikaler Lippe in schräger Lage mit Mündung im S, Abdeckung mit Kalksteinplatte, Maße H 32 cm, D max. 37 cm, D Rand 30 cm, D Boden 14,8 cm; 1 Skelett, Kleinkind; publ. Piteros 2007, 281-282. Abb. 26

Asine / Argeía

der antike Ort Asine lag direkt an der Küste und ca. 2 km südsüdöstlich des modernen Ortes Asinē

Bestattungsplatz 1

ca. 100 m O der Akropolis, Grundstück Karmaniolas

- **01: Grab 1970-26**; Dat. 490 – 480 v. Chr.; Kistengrab aus Kalksteinplatten, Abdeckplatten nicht erh., NNO-SSW-orientiert, Innenmaße: 1,40 x 0,35 x 0,30 m, auf Sohle Kieselsteine; 1 Skelett: ausgestreckte Rückenlage, Kopf im W, rechter Arm auf dem Becken / adolescent, wahrscheinlich etwa 13 Jahre alt; 1 Grabbeig.: kor. Kotle; publ. Rafn 1979, 11. 25. 27. Abb. 1-5; Dietz 1982, 85 Kat.nr. As 118; Beaufils 2000, Nr. A-22: 467-470
- **02: Grab 1971-8**; Dat. wahrscheinlich 490 – 470 v. Chr.; Kistengrab aus Kalksteinplatten, Abdeckung aus 3 Kalksteinplatten, NNO-SSW-orientiert, Innenmaße: 0,60 x 0,24 x 0,20 m, auf Sohle Kieselsteine; 1 Skelett; 7 Grabbeig.: 1 Dreifuß-Pyxis, 1 Miniatur-Krater, 1 Tasse, 4 kor. Kotylen; publ. Rafn 1979, 11-13. 25. 27-28. Abb. 1. 6-11; Beaufils 2000, Nr. A-22: 467-470

- **03: Grab 1971-9;** Dat. um 475 v. Chr.; Kistengrab aus Kalksteinplatten, Abdeckung aus 2 Kalksteinplatten, NNO-SSW-orientiert, Innenmaße: 1,70 x 0,35 x 0,30 m; 1 Skelett: ausgestreckte Rückenlage, Kopf im W, linker Arm ausgestreckt neben dem Körper, rechter Arm auf dem Becken / junge, erwachsene Frau; 13 Grabbeig.: 1 att. Kylix, 1 konvexe Pyxis ohne Henkel, 3 kor. konvexe Pyxiden mit aufrechten Henkeln und Deckeln, Frr. wahrscheinlich eines runden Glas-Aryballos, 1 bronzener Nadelkopf, Fr. einer Eisennadel, 1 Bronze-Anhänger oder Nadelkopf, 1 kor. Pyxis mit aufrechten Henkeln, 1 kor. konvexe Pyxis ohne Henkel, 1 Paar eiserne Sandalensohlenbeschläge; publ. Rafn 1979, 13-26. 28-29. Abb. 1. 13-24; Dietz 1982, 85 Kat.nr. As 76; Beaufils 2000, Nr. A-22: 467-470

Bestattungsplatz 2

ca. 1 km NW von Akropolis, Stelle Koutsourakē, Grundstück Paraschos

- **04: Grab;** Dat. 5. Jh. v. Chr.; Kistengrab, L 1,76 m; 2 Skelette; 1 Grabbeig.: sg. Kylix; publ. Papachristodoulou 1968, 132-133. Taf. 78a; Beaufils 2000, Nr. A-22: 465

Bestattungsplatz 3

ca. 1,3 km N von Akropolis, im Gebiet Tapias und der Kirche Agios Kōnstantinos, an der Straße Asinē – Tolo, W des Kreisverkehrs Asinē – Tolo

1) Grundstück M. Bilikos, früher Th. A. Orphanou; W von Grundstück Iōannidēs

- **05: Grab 2;** Dat. 5. – 4. Jh. v. Chr.; Kistengrab, Ausrichtung O-W, Abdeckung aus 2 Kalksteinplatten, Maße 1,95 x 0,75 x 0,20 m; publ. Piteros 2001–2004d
- **06 – 26: Gräber** (u. a. **XIV, XVII, XIX**); Dat. spätklassisch-hellenistisch; 21 Gräber in drei parallelen Reihen mit Ausrichtung N-S, von den 21 Gräbern 6 gestört; Gräber mit O-W-Ausrichtung, von den 21 Gräbern 10 mit Abdeckung aus Dachziegeln, 6 in weichen Fels gehauen mit Abdeckung mit Kalksteinplatten, 2 Erdgruben mit Abdeckung aus Steinplatten und Teilen von Dachziegeln, 1 Erdgrube mit Abdeckung aus Dachziegeln, 2 Larnakes / Grab XIV: Abdeckung mit Kalksteinplatten / Grab XVII: Erdgrube, Abdeckung nachlässig mit plattenförmigen Steinen und Frr. von Dachziegeln / Grab XIX: an den Seiten Dachziegel, Maße 1,77 x 0,51 m, auf der Sohle Larnax; 21 Skelette: Skelette in ausgestreckter Rückenlage, Köpfe wahrscheinlich im O / von 21 Gräbern 3 mit einer Nachbest. / von 21 Gräbern 4 Kinder/ Grab XIV: mit 1 Nachbest.; Grabbeig.: Miniaturgefäße, Muschelschalen, selten Metallobjekte / von den 21 Gräbern einige Gräber beigabenlos / Grab XIV: 16 Grabbeig. (2 Salb-/Ölgefäße, 1 tg. Miniatur-Krater, 6 Alabastra, 1 Skyphos, 1 bronzene Spiegelscheibe, 2 Muschelschalen) / Grab XVII: 5 Miniatur-Gefäße (1 sg. Kantharos, 1 sg. Becher, 1 fußlose sg. Kylix, 1 tg. Lekanis mit Deckel, 1 sg. aryballosförmige Lekythos); publ. Évou 2009, 277-278. Abb. 23-24

2) Grundstück Iōannidēs; O von Grundstück M. Bilikos

- **27: Grab;** Dat. 4. – 3. Jh. v. Chr.; Erdgrube mit Abdeckung aus Steinplatten; publ. Piteros 2008, 285
- **28: Grab;** Dat. 4. – 3. Jh. v. Chr.; Erdgrube mit Abdeckung aus Steinplatten; publ. Piteros 2008, 285
- **29: Grab;** Dat. 4. – 3. Jh. v. Chr.; Erdgrube mit Abdeckung aus Steinplatten; publ. Piteros 2008, 285
- **30: Grab;** Dat. 4. – 3. Jh. v. Chr.; Erdgrube mit Abdeckung aus Steinplatten; publ. Piteros 2008, 285
- **31: Grab;** Dat. 4. – 3. Jh. v. Chr.; Erdgrube mit Abdeckung aus Steinplatten; publ. Piteros 2008, 285
- **32: Grab;** Dat. 4. – 3. Jh. v. Chr.; Erdgrube mit Abdeckung aus Steinplatten; publ. Piteros 2008, 285
- **33: Grab;** Dat. 4. – 3. Jh. v. Chr.; Erdgrube mit Abdeckung aus Steinplatten; publ. Piteros 2008, 285
- **34: Grab;** Dat. 4. – 3. Jh. v. Chr.; Erdgrube mit Abdeckung aus Steinplatten; publ. Piteros 2008, 285
- **35: Grab;** Dat. 4. – 3. Jh. v. Chr.; Erdgrube mit Abdeckung aus Steinplatten; publ. Piteros 2008, 285
- **36: Grab;** Dat. 4. – 3. Jh. v. Chr.; Erdgrube mit Abdeckung aus Steinplatten; publ. Piteros 2008, 285
- **37: Grab;** Dat. 4. – 3. Jh. v. Chr.; Erdgrube mit Abdeckung aus Steinplatten; publ. Piteros 2008, 285
- **38: Grab;** Dat. 4. – 3. Jh. v. Chr.; Erdgrube mit Abdeckung aus Steinplatten; publ. Piteros 2008, 285
- **39: Grab;** Dat. 4. – 3. Jh. v. Chr.; Erdgrube mit Abdeckung aus Steinplatten; publ. Piteros 2008, 285
- **40: Grab;** Dat. 4. – 3. Jh. v. Chr.; Erdgrube mit Abdeckung aus Steinplatten; publ. Piteros 2008, 285
- **41: Grab;** Dat. 4. – 3. Jh. v. Chr.; Erdgrube mit Abdeckung aus Steinplatten; publ. Piteros 2008, 285
- **42: Grab;** Dat. 4. – 3. Jh. v. Chr.; Erdgrube mit Abdeckung aus Dachziegeln; publ. Piteros 2008, 285
- **43: Grab;** Dat. 4. – 3. Jh. v. Chr.; Erdgrube mit Abdeckung aus Dachziegeln; publ. Piteros 2008, 285
- **44: Grab;** Dat. 4. – 3. Jh. v. Chr.; Erdgrube mit Abdeckung aus Dachziegeln; publ. Piteros 2008, 285
- **45: Grab;** Dat. 4. – 3. Jh. v. Chr.; Kistengrab mit Abdeckung aus kleinen Steinen; publ. Piteros 2008, 285
- **46: Grab 22;** Dat. 4. – 3. Jh. v. Chr.; Erdgrube; publ. Piteros 2008, 289
- **47: Grab 23;** Dat. 4. – 3. Jh. v. Chr.; Erdgrube; publ. Piteros 2008, 289
- **48: Grab 24;** Dat. 4. – 3. Jh. v. Chr.; Erdgrube; publ. Piteros 2008, 289

3) Grundstück Aphōn D. Christopoulou; S vom Grundstück M. Bilikos

- **49: Grab 5;** Dat. 5. – 4. Jh. v. Chr.; Erdgrube, Ausrichtung O-W, Abdeckung aus 2 Kalksteinplatten, Maße 2,00 x 0,70 x 0,20 m, Innenmaße 1,90 x 0,65 x 0,30 m; 1 Skelett: Kopf im W, ausgestreckte Rückenlage, Erwachsener; 2 Grabbeig.: 1 sg. Kylix, 1 eiserne Strigilis; publ. Piteros 2001–2004e
- **50: Grab 6;** Dat. 5. Jh. v. Chr.; 1,10 m S von Grab 5 (hier: Asine 49); Kistengrab, Ausrichtung O-W, Maße 1,90 x 0,70 x 0,80 m, Innenmaße 1,80 x 0,35 x 0,60 m, Abdeckung aus Kalksteinplatten; 1 Skelett + 1 Nachbest.: ausgestreckte Rückenlage, Kopf im W, auf O-Seite Knochen einer älteren Best.; 2 Grabbeig.: 2 Skyphoi; publ. Piteros 2001–2004e

- **51: Grab 7;** Dat. 5. Jh. v. Chr.; direkt südlich von Grab 6 (hier: Asine 50); kleines Kistengrab, Innenmaße 0,80 x 0,62 m; kein Skelett gefunden, aber Annahme: Kleinkind; 2 Grabbeig.: 1 kleine Pyxis, 1 kleiner Skyphos, 1 Satyr-Statuette; publ. Piteros 2001–2004e
- **52: Grab 8;** Dat. 5. Jh. v. Chr.; direkt südlich von Grab 7 (hier: Asine 51); Kistengrab, Maße 0,70 x 0,65 m, Innenmaße 0,45 x 0,23 x 0,13 m; kein Skelett gefunden, aber Annahme: Kleinkind; 3 Grabbeig.: 1 Pyxis, 2 kleine Skyphoi; publ. Piteros 2001–2004e

Berbati-Tal / Argeía

das Berbati-Tal erstreckt sich unmittelbar OSO von Mykene und umfasst die modernen Orte Prosymna und Limnes; der Survey in diesem Tal erbrachte Siedlungsspuren archaischer, klassischer und hellenistischer Zeit

Bestattungsplatz 1

in Tract 90 hangabwärts von Findspot 18, ca. 3 km O von Mykene, ca. 4,5 km WNW von Prosymna; bei einem Survey gefunden

- **1: Grab;** Dat. archaisch; Kistengrab mit Abdeckung; kein Skelett erh.; 2 Grabbeig.: 2 Miniatur-Schalen; publ. Ekroth 1996, 182. Abb. 2; Beaufils 2000, Nr. A-19: 452-453

Bestattungsplatz 2

S direkt neben der Str. von Prosymna nach Mykene, Stelle Asprochōma, Acker (Grundstück) Karykē

- **2: Grab;** Dat.: 1. Best. M. 5. Jh. v. Chr. / 2. Best. 4. V. 5. Jh. v. Chr.; einfache rechteckige Erdgrube, Maße 1,85 x 0,55 x 0,33 – 0,42 m, Abdeckung aus zwei Kalksteinplatten, O-W-orientiert; 2 Skelette: die ältere Best. zusammengeschieben in O-Hälfte der Grube, 2. Skelett an der Seite in ausgestreckter Rückenlage; 6 Grabbeig.: bei 1. Skelett 1 kor. Exaleiptron, 1 kor. sg. Kylix / bei 2. Skelett 1 lok. sg. Kylix ohne Fußstiel, 1 lok. Exaleiptron, 1 kor. halb-sg. Skyphos, 1 eiserne Strigilis; publ. Sarrē 1998b

Chelmē / Argeía

ca. 2 km WNW von Schoinochōriou, ca. 15 km NW von Argos, Stelle Megalo Rema oder Loures, Acker Deve

- **1: Grab I;** Dat. klassisch; 1 Skelett; Grabbeig.: mehrere bronzene Gewandnadelköpfe; publ. Banaka-Dēmakē 1991; Beaufils 2000, Nr. A-4: 363. Tab. III.4
- **2: Grab VIII;** Dat. klassisch; 1 Skelett; Grabbeig.: mehrere bronzene Gewandnadelköpfe; publ. Banaka-Dēmakē 1991; Beaufils 2000, Nr. A-4: 363. Tab. III.4

Mases (?) / Hermionís

der antike Ort Mases wird basierend auf einem Survey an der Fundstelle C 11 angenommen (Jameson et al. 1994, 466-467), ca. 1,5 km SO des modernen Ortes Koilada

Bestattungsplatz 1

lag nahe der vermuteten antiken Stadt Mases, ca. 1,5 km SO von Koilada, Platz Delpriza / Kesari, Stelle Bostani, bei Fundstelle C 37 (Jameson et al. 1994, 473)

- **01: Grab 1;** Dat. klassisch; Markierung mit größeren Steinen; Kistengrab aus vielen Steinen unterschiedlicher Größe, Abdeckung aus Steinplatten; 1 Skelett; 3 Grabbeig.: 2 eiserne Gewandnadeln, 1 bronzener Fingerring; publ. Kossiva 2009 mit Abb. 10a+b. 23. 24a+b
- **02: Grab 2;** Dat. klassisch; Grab 2 (hier: Mases (?) 02) in rechtem Winkel über Grab 5 (hier: Mases (?) 04); Erdgrube; 1 Skelett: ausgestreckte Rückenlage, stark angewinkelte Beine mit Knien nach außen, Blickrichtung zu Grab 5 (hier: Mases (?) 04); publ. Kossiva 2009 mit Abb. 21. 23. 37a
- **03: Grab 4;** Dat. klassisch; Erdgrube, seitliche Einfassung und Abdeckung aus Dachziegeln, Sohle mit Dachziegeln ausgelegt; 1 Skelett: Kind; publ. Kossiva 2009 mit Abb. 8. 23. 39
- **04: Grab 5;** Dat. klassisch; Grab 5 (hier: Mases (?) 04) in rechtem Winkel über Grab 2 (hier: Mases (?) 02); Erdgrube; 1 Skelett: ausgestreckte Rückenlage, beide Hände auf dem Becken; publ. Kossiva 2009 mit Abb. 23. 37a
- **05: Grab 6;** Dat. klassisch; Erdgrube; 1 Skelett: ausgestreckte Rückenlage; publ. Kossiva 2009 mit Abb. 17b. 23
- **06: Grab 8;** Dat. 1. H. 5. Jh. v. Chr.; Erdgrube; 1 Skelett: ausgestreckte Rückenlage; 3 Grabbeig.: 1 Kylix, lok. Nachahmung einer att. Kylix Typ Droop cup, 1 att. Kylix, 1 att. Lekythos der Gruppe 581,i; publ. Kossiva 2009 mit Abb. 23. 27a-c. 28a+b
- **07: Grab 9;** Dat. klassisch; Erdgrube mit seitlicher Einfassung und Abdeckung aus Dachziegeln; 1 Skelett; 1 Grabbeig.: 1 silberner äginetischer Obolos; publ. Kossiva 2009 mit Abb. 23. 25a+b
- **08: Grab 10;** Dat. klassisch; Erdgrube?; 1 Skelett; 2 Grabbeig.: 1 kleine kor. Oinochoe, 1 eiserne Gewandnadel; publ. Kossiva 2009 mit Abb. 23. 30

- **09: Grab 11;** Dat. klassisch; Erdgrube, Sohle mit kleinen Steinen ausgelegt; 1 Skelett; publ. Kossiva 2009 mit Abb. 17a. 23
- **10: Grab 12;** Dat. klassisch; in Grab 12 (hier: Mases (?) 10) kleineres Grab 12A (hier: Mases (?) 11) eingesetzt; Erdgrube; 1 Skelett: Oberkörper in Rückenlage, seitlich angewinkelte Beine / Erwachsener, vielleicht Mutter von Kind in Grab 12A (hier: Mases (?) 11); publ. Kossiva 2009 mit Abb. 22a+b. 23. 36a
- **11: Grab 12A;** Dat. klassisch; Grab 12A (hier: Mases (?) 11) in größeres Grab 12 (hier: Mases (?) 10) eingesetzt; Erdgrube mit seitlicher Einfassung und Abdeckung aus Dachziegeln; 1 Skelett: Kind, vielleicht Kind von Mutter in Grab 12 (hier: Mases (?) 10); publ. Kossiva 2009 mit Abb. 22a+b. 23. 36a
- **12: Grab 14;** Dat. klassisch; Erdgrube mit seitlicher Einfassung und zeltförmiger Abdeckung aus lakonischen Dachziegeln; 1 Skelett; publ. Kossiva 2009 mit Abb. 6a+b. 23
- **13: Grab 15;** Dat. klassisch; Erdgrube mit seitlicher Einfassung und Abdeckung aus Dachziegeln; 1 Skelett: ausgestreckte Rückenlage; publ. Kossiva 2009 mit Abb. 18. 23
- **14: Grab 16;** Dat. klassisch; Grab 16 (hier: Mases (?) 14) grenzt an Grab 19 (hier: Mases (?) 17); Erdgrube; 1 Skelett; publ. Kossiva 2009 mit Abb. 23. 35b
- **15: Grab 17;** Dat. 2. H. 5. Jh. v. Chr.; Grab 17 (hier: Mases (?) 15) stößt mit einer Ecke an eine Ecke von Grab 19 (hier: Mases (?) 17); Erdgrube mit seitlicher Einfassung und Abdeckung aus Dachziegeln; 1 Skelett; 1 oder 2 Grabbeig.: 1 kleiner att. sg. Skyphos kor. Typs / in Grab 17 (hier: Mases (?) 15) oder in Grab 18 (hier: Mases (?) 16): 1 kleiner, lok. Skyphos; publ. Kossiva 2009 mit Abb. 9. 23. 26a+b. 31. 35b
- **16: Grab 18;** Dat. klassisch; Erdgrube; 1 Skelett; 0 oder 1 Grabbeig.: in Grab 17 (hier: Mases (?) 15) oder in Grab 18 (hier: Mases (?) 16): 1 kleiner, lok. Skyphos; publ. Kossiva 2009 mit Abb. 23. 31
- **17: Grab 19;** Dat. klassisch; Grab 19 (hier: Mases (?) 17) grenzt an Grab 16 (hier: Mases (?) 14), Grab 19 (hier: Mases (?) 17) stößt mit einer Ecke an eine Ecke von Grab 17 (hier: Mases (?) 15); Erdgrube mit seitlicher Einfassung und Abdeckung aus Dachziegeln; 1 Skelett: ausgestreckte Rückenlage; publ. Kossiva 2009 mit Abb. 23. 35b
- **18: Grab 20;** Dat. klassisch; Erdgrube; 1 Skelett; publ. Kossiva 2009 mit Abb. 4. 23
- **19: Grab 21;** Dat. klassisch; Best. auf dem blanken Boden, keine Grabgrube, Leichnam nur mit dünner Schicht Erde bedeckt; 1 Skelett; publ. Kossiva 2009 mit Abb. 13. 23
- **20: Grab 22;** Dat. klassisch; Grab 22 (hier: Mases (?) 20) liegt direkt neben Grab 33 (hier: Mases (?) 26); Erdgrube mit seitlicher Einfassung und zeltförmiger Abdeckung aus lakonischen Dachziegeln; 1 Skelett: ausgestreckte Rückenlage, Beine leicht angewinkelt und eine Hand auf dem Becken; publ. Kossiva 2009 mit Abb. 7a+b. 20. 23. 35a
- **21: Grab 23;** Dat. 5. Jh. v. Chr.; Erdgrube; keine Knochen erh., Inhumation? / vielleicht eine Kinderbest.; 3 Grabbeig.: 2 kor. Miniatur-Kotylen, 1 Keramik-Löffel; publ. Kossiva 2009 mit Abb. 23. 29a+b
- **22: Grab 24;** Dat. klassisch; Erdgrube; 1 Skelett; publ. Kossiva 2009 mit Abb. 23
- **23: Grab 26;** Dat. klassisch; Erdgrube; 1 Skelett; 1 Grabbeig.: Fr. einer eisernen Fibel; publ. Kossiva 2009 mit Abb. 23
- **24: Grab 29;** Dat. klassisch; Markierung mit großen Steinen; Erdgrube; 1 Skelett; publ. Kossiva 2009 mit Abb. 5. 23
- **25: Grab 30;** Dat. klassisch; Erdgrube mit seitlicher Einfassung und Abdeckung aus Dachziegeln; 2 Skelette: beide in ausgestreckter Rückenlage übereinander; publ. Kossiva 2009 mit Abb. 15a+b. 23. 32a-e. 33a+b. 34a+b
- **26: Grab 33;** Dat. klassisch; Grab 33 (hier: Mases (?) 26) liegt direkt an Grab 22 (hier: Mases (?) 20); Erdgrube; 1 Skelett: ausgestreckte Rückenlage; publ. Kossiva 2009 mit Abb. 23. 35a
- **27: Grab 34;** Dat. klassisch; Grab 34 (hier: Mases (?) 27) direkt unter Grab 35 (hier: Mases (?) 28); Erdgrube; 1 Skelett: ausgestreckte Rückenlage, eine Hand auf dem Becken; publ. Kossiva 2009 mit Abb. 23. 36b
- **28: Grab 35;** Dat. klassisch; Grab 35 (hier: Mases (?) 28) direkt über Grab 34 (hier: Mases (?) 27); Erdgrube; 1 Skelett: ausgestreckter Rückenlage, beide Hände auf dem Becken; publ. Kossiva 2009 mit Abb. 19. 23. 36b
- **29: Grab 38;** Dat. klassisch; Grab 38 (hier: Mases (?) 29) neben Grab 42 (hier: Mases (?) 31); Kistengrab aus Kalksteinen unterschiedlicher Größe, Steine an Innenseite geglättet, ohne Abdeckung; 1 Skelett: ausgestreckte Rückenlage, Blickrichtung zu Grab 42 (hier: Mases (?) 31); publ. Kossiva 2009 mit Abb. 11a. 23. 37b
- **30: Grab 39;** Dat. klassisch; Kistengrab aus Kalksteinen unterschiedlicher Größe, Steine an Innenseite geglättet, ohne Abdeckung; 3 Skelette: 2 übereinanderliegende Skelette in ausgestreckter Rückenlage, 1 Skelett zusammengescho-ben bei den Füßen der beiden ausgestreckten Skelette; 1 Grabbeig.: eiserne Gewandnadel; publ. Kossiva 2009 mit Abb. 11b. 16a-c. 23
- **31: Grab 42;** Dat. klassisch; Grab 42 (hier: Mases (?) 31) neben Grab 38 (hier: Mases (?) 29); Kiste aus Dachziegeln und Steinplatten: Langseiten aus aufgestellten Dachziegeln, Schmalseiten aus aufgestellten Dachziegeln und Kalksteinplatten, Abdeckung aus Dachziegeln?; 1 Skelett: ausgestreckte Rückenlage, Blickrichtung zu Grab 38 (hier: Mases (?) 29); publ. Kossiva 2009 mit Abb. 12. 23. 37b

Bestattungsplatz 2

am SO-Fuß des Franchthi-Hügels, ca. 1,8 km O von Koilada (Luftlinie), ca. 1 km NNO vor der vermuteten antiken Stadt Mases, Fundstelle C 41 (Jameson et al. 1994, 474-475); durch Survey und rezente Bauarbeiten entdeckt

- **32: Grab;** Dat. wahrscheinlich klassisch; Erdgrube mit seitlicher Einfassung und Abdeckung aus Dachziegeln; Knochen erh.; publ. Jameson et al. 1994, 467. 474-475. Abb. A.16. Back-pocket Map 2
- **33: Grab;** Dat. wahrscheinlich klassisch; Erdgrube mit seitlicher Einfassung und Abdeckung aus Dachziegeln; Knochen erh.; publ. Jameson et al. 1994, 467. 474-475. Abb. A.16. Back-pocket Map 2

- 34: **Grab**; Dat. wahrscheinlich klassisch; Erdgrube mit seitlicher Einfassung und Abdeckung aus Dachziegeln; Knochen erh.; publ. Jameson et al. 1994, 467. 474-475. Abb. A.16. Back-pocket Map 2
- 35: **Grab**; Dat. wahrscheinlich klassisch; Erdgrube mit seitlicher Einfassung und Abdeckung aus Dachziegeln; Knochen erh.; publ. Jameson et al. 1994, 467. 474-475. Abb. A.16. Back-pocket Map 2
- 36: **Grab**; Dat. wahrscheinlich klassisch; Erdgrube mit seitlicher Einfassung und Abdeckung aus Dachziegeln; Knochen erh.; publ. Jameson et al. 1994, 467. 474-475. Abb. A.16. Back-pocket Map 2
- 37: **Grab**; Dat. wahrscheinlich klassisch; Erdgrube mit seitlicher Einfassung und Abdeckung aus Dachziegeln; Knochen erh.; publ. Jameson et al. 1994, 467. 474-475. Abb. A.16. Back-pocket Map 2
- 38: **Grab**; Dat. wahrscheinlich klassisch; Erdgrube mit seitlicher Einfassung und Abdeckung aus Dachziegeln; Knochen erh.; publ. Jameson et al. 1994, 467. 474-475. Abb. A.16. Back-pocket Map 2
- 39: **Grab**; Dat. wahrscheinlich klassisch; Erdgrube mit seitlicher Einfassung und Abdeckung aus Dachziegeln; Knochen erh.; publ. Jameson et al. 1994, 467. 474-475. Abb. A.16. Back-pocket Map 2
- 40: **Grab**; Dat. wahrscheinlich klassisch; Erdgrube?, mit Kalksteinplatte abgedeckt; Knochen erh.; publ. Jameson et al. 1994, 467. 474-475. Abb. A.16. Back-pocket Map 2

Ellēniko / Argeía

ca. 8 km SW von Argos

- 1: **Grabstele**; Dat. 2. H. 4. Jh. v. Chr.; Frr. einer Bildfeldstele mit der Darstellung eines stehenden Mannes, der die Hand ausstreckt und wohl einer zu ergänzenden sitzenden Frau reichte; publ. Sporn 2009, Kat.nr. 43343, 155 Anm. 571

Epidauros / Epidauría

der antike Ort Epidauros lag an der Küste bei dem modernen Ort Παλαιά Επίδαυρος / Palaia Epidauros

Bestattungsplatz 1

am SW-Rand des modernen Orts Παλαιά Επίδαυρος / Palaia Epidauros, ca. 1 km WNW der Akropolis, Gebiet Nera

1) Grundstück Roussos

- 01: **Grabstele Σ 1** (Inv.nr. Mus. Epidauros ME 751); Dat. E. 5. Jh., eher 4. Jh. v. Chr.; Grabstele aus Kalkstein, H 0,82 m, rechteckige Stele, oberes Ende giebelförmig, darunter Inschrift: **Νίκων**; wiederverwendet als Abdeckplatte für Grab VII; publ. Proskynētopoulou 2011, 87 Anm. 513. 264. Abb. 42
- 02: **Grabstele Σ 2** (Inv.nr. Mus. Epidauros ME 750); Dat. 4. Jh. v. Chr.; Grabstele aus Marmor, Stele mit Giebel, erh. H 0,84 m; publ. Proskynētopoulou 2011, 87 Anm. 513. 265. Abb. 43

2) Grundstück Bozikas-Sklavenitēs

- 03: **Grab VIII**; Dat. nach 404 v. Chr.; Kistengrab; 1 Grabbeig.: äginetischer Obolos?; publ. Proskynētopoulou 2011, 168. Abb. 14. 17
- 3) Grundstück Geōrgas
- 04: **Grab III**; Dat. 1. H. 4. Jh. v. Chr.; Sarkophag; 2 Grabbeig.: 1 kor. sg. Skyphos, 1 einhenkliger Kyathos; publ. Proskynētopoulou 2011, 80-81. 160. 163. Abb. 14. 18
- 05: **Grab IV**; Dat. E. 5. Jh. v. Chr.; Sarkophag; 1 Grabbeig.: att. sg. Skyphos-Kotyle; publ. Proskynētopoulou 2011, 80-81. 160. Abb. 14. 18
- 06: **Grab II**; Dat. 1. H. 4. Jh.; Erdgrube mit Abdeckung aus Dachziegeln; 1 Grabbeig.: aryballosförmige rf. Lekythos; publ. Proskynētopoulou 2011, 80. 158. Abb. 14. 18

4) Grundstück Kalamatianos

- 07: **Bestattungsgefäß 9**; Dat. 4. V. 7. Jh. v. Chr.; Enchytrismos; 1 Grabbeig.: kor. sf. Alabastron; publ. Proskynētopoulou 2011, 74. 151. Abb. 14. 19
- 08: **Grab 30**; Dat. E. 5. Jh. v. Chr.; Erdgrube mit Abdeckung aus Dachziegeln; 1 Skelett; 2 Grabbeig.: 1 kor. Pyxis, 1 att. sg. Saugtasse mit Filter; publ. Proskynētopoulou 2011, 74-75. 80-81. 152. 161. Abb. 14. 19
- 09: **Grab 12**; Dat. 1. V. 5. Jh. v. Chr.; Sarkophag; 2 Grabbeig.: 1 Miniatur-Hydria, 1 bronzene Pfeilspitze; publ. Proskynētopoulou 2011, 80-82. 158. 167. Abb. 14. 19
- 10: **Grab 29**; Dat. 1. H. 4. Jh. v. Chr.; Sarkophag; 1 Grabbeig.: 1 aryballosförmige rf. Lekythos; publ. Proskynētopoulou 2011, 80. 159. Abb. 14. 19
- 11: **Grab 7**; Dat. 1. H. 4. Jh. v. Chr.; Kistengrab; 1 Grabbeig.: 1 aryballosförmige rf. Lekythos; publ. Proskynētopoulou 2011, 80. 158. Abb. 14. 19
- 12: **Grab 16**; Dat. 1. H. 4. Jh. v. Chr.; Kistengrab; 2 Grabbeig.: 1 aryballosförmige rf. Lekythos, 1 zweihenklige Miniatur-Phiale; publ. Proskynētopoulou 2011, 80-81. 159. Abb. 14. 19
- 13: **Grab 21**; Dat. 2. H. 4. Jh. v. Chr.; Kistengrab; 2 Grabbeig.: 1 kor. Miniatur-Kotyle, 1 aryballosförmige rf. Lekythos; publ. Proskynētopoulou 2011, 80. 156. 159. Abb. 14. 19

- **14: Grab 27**; Dat. 2. H. 4. Jh. v. Chr.; Kistengrab; 1 Grabbeig.: kor. Miniatur-Kotyle; publ. Proskynētopoulou 2011, 80. 156. Abb. 14. 19
 - **15: Grab 3**; Dat. 1. H. 4. Jh. v. Chr.; Erdgrube mit Abdeckung aus Dachziegeln; 2 Grabbeig.: 1 aryballosförmige rf. Lekythos, 1 eiserne Strigilis; publ. Proskynētopoulou 2011, 80. 158. 167. Abb. 14. 19
 - **16: Grab 18**; Dat. 1. H. 5. Jh. v. Chr.; Erdgrube mit Abdeckung aus Dachziegeln; 1 Grabbeig.: att. sg. Kylix; publ. Proskynētopoulou 2011, 80-81. 161. Abb. 14. 19
 - **17: Grab 23**; Dat. 2. H. 4. Jh. v. Chr.; Erdgrube; 1 Grabbeig.: kor. Miniatur-Kotyle; publ. Proskynētopoulou 2011, 80. 156. Abb. 14. 19
- 5) Grundstück Leonardos
- **18: Grab 3**; Dat. 2. V. 5. Jh. v. Chr.?.; Erdgrube mit Abdeckung aus Dachziegeln; 1 Grabbeig.: zweihenklige Miniatur-Lekanis; publ. Proskynētopoulou 2011, 80-81. 158. Abb. 14
 - **19: Grab 4**; Dat. 1. H. 4. Jh. v. Chr.; Erdgrube mit Abdeckung aus Dachziegeln; 1 Grabbeig.: wahrscheinlich argiv. sg. einhenkliger Kyathos; publ. Proskynētopoulou 2011, 80-81. 160. Abb. 14
- 6) Grundstück Gkikas-Patē
- **20: Grab 1**; Dat. 7. Jh. v. Chr.; Kistengrab; 3 Skelette: 2 Nachbest. aus hellenistischer Zeit; 1 Grabbeig.: kor. sf. Alabastron; publ. Proskynētopoulou 2011, 74. 152. Abb. 14. 20

Bestattungsplatz 2

mitten im modernen Ort Παλαιά Επίδαυρος / Palaia Epidauros, Str. Metaxa, Grundstück Bogrēs

- **21: Peribolos und Grab II**; Dat. 5. Jh. v. Chr.; Π-förmiger *peribolos* aus Kalksteinblöcken, erh. Maße 3,65 x 2,15 m, darin ein Grab; Erdgrube mit Abdeckung aus 3 Steinplatten, Maße: 1,85 x 1 m, NW-SO-orientiert; 1 Grabbeig.: kor. Miniatur-Kotyle; publ. Proskynētopoulou 1981, 103; Proskynētopoulou 2011, 80. 156. Abb. 14. 21
- **22: Grabstele Σ 3** (Inv.nr. Mus. Epidauros ME 700); Dat. 4. Jh. v. Chr.; Fr. einer Grabstele aus Kalkstein, erh. H 0,36 m, Inschrift in 2 Zeilen: Ἀριστοφάντου ἀρχαγέτα, H Buchstaben 1,9 cm, unter der Inschrift Krater und Kerykeion in Flachrelief; wiederverwendet als Abdeckplatte von Grab XL; publ. Proskynētopoulou 1981, 105; Proskynētopoulou 2011, 264-265. 267-269. Abb. 44
- **23: Grabstele Σ 4** (Inv.nr. Mus. Epidauros ME 624); Dat. 2. H. 4. Jh. v. Chr.; Fr. einer att. Grabstele mit Giebel aus Marmor, erh. H 0,49 m, Bildfeld mit Darstellung eines nach links gewendeten kleinen Mädchens auf der rechten Seite, welches mit beiden Händen vor dem Bauch einen Vogel hält; wiederverwendet als Seiteneinfassung des Grabes XV; publ. Proskynētopoulou 1981, 105. Taf. 41b; Proskynētopoulou 2011, 82. 87 Anm. 510. 264. 269-271. Abb. 45

Bestattungsplatz 3

im NO des modernen Orts Παλαιά Επίδαυρος / Palaia Epidauros, Grundstück Verdelēs

- **24: Grab 1**; Dat. M. 4. Jh. v. Chr.; Sarkophag oder Kistengrab; 3 Grabbeig.: 1 sg. Saugtasse, 1 sg. zweihenkliger Miniatur-Skyphos, 1 Obolos aus Tanagra; publ. Proskynētopoulou 2011, 80-81. 83. 162. 169. Abb. 14. 27
- **25: Grabstele** (Inv.nr. Mus. Epidauros ME 849); Dat. 370 – 360 v. Chr.; Fr. einer Grabstele aus Marmor, nach argiv. Schule, Form Naikos-Typ I, erh. Maße 0,84 x 0,11 x 0,45 m, Darstellung eines Mädchens (junger Frau), beide Hände bis Bauchhöhe erhoben, in beiden Händen etwas haltend, Inschrift: Εὐαμερὶ χαίρει, L der Inschrift: 0,28 m, H Buchstaben 2,7 cm; wiederverwendet als Abdeckung des römischen Kistengrabes IV; publ. Proskynētopoulou 1982, 88. Taf. 43b; Proskynētopoulou 1984; Proskynētopoulou 2011, 36. 83. 114 Anm. 735. 264

beim modernen Ort Παλαιά Επίδαυρος / Palaia Epidauros, ca. 1,5 km vor der Stadt rechts der Straße, Grundstück Mēnia

- **26: Grabstele**; Dat. klassisch; Grabstele, Maße 0,21 x 0,40 m, Inschrift: Ἀριστίον[ος]; publ. Papachristodoulou 1968, 133

beim modernen Ort Παλαιά Επίδαυρος / Palaia Epidauros, ohne nähere Angabe des Fundortes

- **27: Loutrophorenstele**; Dat. klassisch; Loutrophorenstele aus Marmor, typisch att., Inschrift: Philotis; publ. Sporn 2009, Kat.nr. 47722, 160. 160 Anm. 593
- **28: Grabstele**; Dat. 2. Hälfte des 4. Jhs. v. Chr.; Fr. einer Bildfeldstele, Inschrift: Alexila und Archias; publ. Sporn 2009, Kat.nr. 47802, 155 Anm. 571
- **29: Grabstele**; Dat. 2. Hälfte 4. Jh. v. Chr.; Bildfeldstele, Darstellung einer Dexiosiszene zwischen einer sitzenden Frau und einem jungen, mit Chiton und Chlamys bekleideten Jungen, nach Sporn Mutter und Sohn; publ. Sporn 2009, Kat.nr. 47799, 159. 159 Anm. 591

Galatas / Troizenía

ca. 7 km O von Troizen, nahe dem Ort Galatas an der Küste, an der Str. von Galatas nach Troizen

- **1: Grabsäule**; Dat. ca. 500 v. Chr.; runde, unkannelierte Grabsäule aus Trachyt, H 2,15 m, D oben 1,08 m, auf der Oberseite Einlassung für Statuenplinthe, commemoratives Epigramm an Verstorbenen Praxiteles in dorischem Dialekt, Inschrift in 3 vertikalen Reihen, H Buchstaben 4 cm; publ. IG IV 800; SEG XI 387; CEG 139; Welter 1941, 40; Jeffery 1961, Troizen Nr. (3), 176-177. 182. 406. Taf. 32; Giannopoulou 2013, 328-329. 338. 340. Abb. 4

Hermione / Hermionís

der antike Ort Hermione lag beim modernen Ort Ermionē

Bestattungsort 1

ca. 2,2 km SW von Hermione, direkt an Potokia-Küstenlinie, bei Kloster Agioi Anargyroi, Fundstelle E 16

- **1: Grab**; Dat. klassisch – hellenistisch; Kistengrab; 1 Skelett; publ. Jameson et al. 1994, 488. Back-pocket Map 5
- **2: Grab**; Dat. klassisch – hellenistisch; Kistengrab; publ. Jameson et al. 1994, 488. Back-pocket Map 5

Bestattungsort 2

Stelle Agios Andreas, bei neuem Gymnasium-Lyzeum von Ermionē

Gräberstraße nachgewiesen (Papadēmētriou 1994, 147): *periboloi* A – Δ und Z – H südlich der Gräberstraße, *periboloi* E – ΣΤ nördlich der Gräberstraße

- **3: Peribolos E und Grab**; Dat. E. 6. Jh. v. Chr.; *peribolos* E, quadratisch, Fundament aus Schieferplatten, Mauern aus Kalksteinplatten, enthaltene Gräber auf tieferem Niveau; in einem Grab Larnax aus äginetischem Kalkstein, Abdeckung aus Kalkstein- oder Schieferplatten; mehrere Skelette; publ. Papadēmētriou 1994, 147
- **4: Peribolos ΣΤ und Grab ΣΤ 1**; Dat. 1. V. 5. Jh. v. Chr.; *peribolos* ΣΤ, quadratisch, Fundament aus Schieferplatten, Mauern aus Kalksteinplatten, enthaltene Gräber auf tieferem Niveau; Außenbeig.: genau über Grab ΣΤ 1 mehrere sf. Kylikes; im *peribolos* Grab ΣΤ 1: Larnax aus äginetischem Kalkstein, Abdeckung aus Kalkstein- oder Schieferplatten; 2 Skelette; mind. 12 Grabbeig.: 1 bronzener kor. Helm, 3 bronzene Phialen, viele att. sf. Lekythen der Werkstatt Athen 581, 1 att. Kylix der Werkstatt Athen 581, 1 bronzener Spiegel mit Griff; publ. Papadēmētriou 1994, 147-148. Taf. 53g-e
- **5: Peribolos Z und Grab Z 1**; Dat. 490 – 480 v. Chr.; *peribolos* Z, quadratisch; im *peribolos* Grab Z 1; 1 Grabbeig.: bronzener Spiegel, Griff aus rundplastischer Karyatide, an Spiegelscheibe rundplastische Tierfiguren; publ. Papadēmētriou 1994, 148. Abb. 54a+b

Leukakia / Argeía

Leukakia liegt ca. 1,5 km N vom modernen Ort Asinē und ca. 5 km OSO von Nauplio

Bestattungsort ca. 1,5 km O von Leukakia an der Stelle Asprochōma Grundstück Tsēros

- **01: Grab 2**; Dat. 2. H. 5. – 1. H. 4. Jh. v. Chr.; Kistengrab aus Kalksteinplatten, Innenmaße ca. 1,90 x 0,50 x 0,60 m; publ. Aslamantzidou 1995, 102
- **02: Grab 4**; Dat. 2. H. 5. – 1. H. 4. Jh. v. Chr.; Kistengrab aus Kalksteinplatten, Innenmaße ca. 1,90 x 0,50 x 0,65 m, in eine Kalksteinplatte H eingeritzt in argiv. Alphabet, Maße des Buchstabens 8 x 10 cm, wahrscheinlich Zeichen eines Steinmetzes, gleiches Zeichen auf 2 weiteren verrissenen Abdeckplatten gefunden, die wahrscheinlich zu diesem Grab gehörten; publ. Aslamantzidou 1995, 102-103
- **03: Grab 9**; Dat. 2. H. 5. – 1. H. 4. Jh. v. Chr.; Kistengrab aus Kalksteinplatten, Innenmaße ca. 1,80 x 0,48 x 0,65 m; 4 Skelette: 4 Erwachsene; 6 Grabbeig.: 1 kor. Pyxis, 1 sg. Skyphos, 1 sg. Skyphos kor. Typs, 1 tg. Lekanis, 1 sg. Miniatur-Kylix ohne Fußstiel, 1 sg. Miniatur-Skyphos; publ. Aslamantzidou 1995, 102
- **04: Grab 7**; Dat. 2. H. 5. – 1. H. 4. Jh. v. Chr.; Erdgrube mit Abdeckung aus Dachziegeln, Maße ca. 1,80 – 2,00 x 0,50 – 0,60 x 0,45 – 0,60 m; publ. Aslamantzidou 1995, 102
- **05: Grab 8**; Dat. 2. H. 5. – 1. H. 4. Jh. v. Chr.; Erdgrube mit Abdeckung aus Dachziegeln, Maße ca. 1,80 – 2,00 x 0,50 – 0,60 x 0,45 – 0,60 m; publ. Aslamantzidou 1995, 102
- **06: Grab 10**; Dat. 2. H. 5. – 1. H. 4. Jh. v. Chr.; Erdgrube mit Abdeckung aus Dachziegeln, Maße ca. 1,80 – 2,00 x 0,50 – 0,60 x 0,45 – 0,60 m; 1 Skelett: Erwachsener; publ. Aslamantzidou 1995, 102
- **07: Grab 11**; Dat. 2. H. 5. – 1. H. 4. Jh. v. Chr.; Erdgrube mit Abdeckung aus Dachziegeln, Maße ca. 1,80 – 2,00 x 0,50 – 0,60 x 0,45 – 0,60 m; publ. Aslamantzidou 1995, 102
- **08: Grab 12**; Dat. 2. H. 5. – 1. H. 4. Jh. v. Chr.; Erdgrube mit Abdeckung aus Dachziegeln, Maße ca. 1,80 – 2,00 x 0,50 – 0,60 x 0,45 – 0,60 m; 1 Skelett: Erwachsener; publ. Aslamantzidou 1995, 102
- **09: Grab 13**; Dat. 2. H. 5. – 1. H. 4. Jh. v. Chr.; Erdgrube mit Abdeckung aus Dachziegeln, Maße ca. 1,80 – 2,00 x 0,50 – 0,60 x 0,45 – 0,60 m; 1 Skelett: Erwachsener; publ. Aslamantzidou 1995, 102
- **10: Grab 14**; Dat. 2. H. 5. – 1. H. 4. Jh. v. Chr.; Erdgrube mit Abdeckung aus Dachziegeln, Maße etwa 1,60 x 0,45 x 0,50 m; 1 Skelett: Erwachsener; 2 Grabbeig.: 1 sg. henkelloses halbrundes Miniatur-Gefäß, 1 Spule aus Ton; publ. Aslamantzidou 1995, 102
- **11: Grab 1**; Dat. 2. H. 5. – 1. H. 4. Jh. v. Chr.; Erdgrube mit Abdeckung aus Schieferplatten, Maße etwa 1,80 – 2,00 x 0,50 – 0,60 x 0,45 – 0,60 m; 1 Skelett: Erwachsener; publ. Aslamantzidou 1995, 102
- **12: Grab 6**; Dat. 2. H. 5. – 1. H. 4. Jh. v. Chr.; Erdgrube mit Abdeckung aus Schieferplatten, Maße etwa 1,80 – 2,00 x 0,50 – 0,60 x 0,45 – 0,60 m; publ. Aslamantzidou 1995, 102

- **13: Grab 19;** Dat. 2. H. 5. – 1. H. 4. Jh. v. Chr.; Erdgrube mit Abdeckung aus Schieferplatten, Maße etwa 1,80 – 2,00 x 0,50 – 0,60 x 0,45 – 0,60 m; 1 Skelett: Erwachsener; publ. Aslamantidou 1995, 102
- **14: Grab 21;** Dat. 2. H. 5. – 1. H. 4. Jh. v. Chr.; Erdgrube mit Abdeckung aus Schieferplatten, Maße etwa 1,80 – 2,00 x 0,50 – 0,60 x 0,45 – 0,60 m; publ. Aslamantidou 1995, 102
- **15: Grab 16;** Dat. 2. H. 5. – 1. H. 4. Jh. v. Chr.; Erdgrube, Maße etwa 1,80 – 2,00 x 0,50 – 0,60 x 0,45 – 0,60 m; 1 Skelett: Erwachsener; publ. Aslamantidou 1995, 102

Lerna / Argeia

der antike Ort Lerna lag beim modernen Ort Myloi

Bestattungsplatz 1

Grundstück Bompos, Stelle 15

- **1: Grab A;** Dat. 1. Best.: A. 5. Jh. v. Chr. / 2. Best.: 3. V. 5. Jh. v. Chr.; Kistengrab aus sehr unterschiedlich großen Steine, Abdeckung aus größeren Steinplatten, O-W-orientiert, Maße 1,90 x 0,54 – 0,71 x 0,84 m; 2 Skelette: Nachbest. in ausgestreckter Rückenlage, Arme neben dem Körper / Knochen der älteren Best. bei den Füßen und dem Kopf der Nachbest. und an der Seite, ältere Best. für Nachbest. zur Seite geschoben / 1 Skelett erwachsene Frau; 9 Grabbeig.: 1 spätkor. stamnosförmige Pyxis mit Deckel, 1 bronzenener Flachspiegel, 1 bronzenener Fingerring mit radförmigem Aufsatz, 2 Gewandnadelköpfe und Frr. der Schäfte, auf einem Schaft eingeritzte Buchstaben, 2 Ohringe mit kleinen Pyramiden, 1 bronzenener Deckelgriff einer hölzernen Pyxis, Frr. eines eisernen Nagels; publ. Prötonotariou 1955, 1. 3-7. Zeichn. 1. Abb. 1. 3-4. 6; Barakarē-Glenē 2006, 295
- **2: Grab B;** Dat. 5. Jh. v. Chr.; Grab gestört, Kistengrab aus Steinplatten, Abdeckung mit Steinplatten, O-W-orientiert, Maße 1,89 x 0,27 – 0,30 x 0,40 m; 1 Skelett: ausgestreckte Rückenlage, Kopf im W; 1 Grabbeig.: Frr. eines kleinen tg. Gefäßes; publ. Prötonotariou 1955, 1. 3. 7. Zeichn. 1; Barakarē-Glenē 2006, 295

Bestattungsplatz 2

im Zentrum des modernen Ortes Myloi, Grundstück Karagiannēs, Stelle 9b

- **3: Grab;** Dat. klassisch; Kistengrab aus Kalksteinplatten; publ. Barakarē-Glenē 2006, 295
- **4: Grab;** Dat. klassisch; Kistengrab aus Kalksteinplatten; publ. Barakarē-Glenē 2006, 295

beim modernen Ort Myloi, ohne nähere Angabe des Fundortes

- **5: Grabstele;** Dat. 2. H. 4. Jh. v. Chr.; Fr. eines Grabreliefs, nur Kopf erh.; publ. Sporn 2009, Kat.nr. 43064, 159-160. 160 Anm. 592
- **6: Grabstele;** Dat. klassisch; Grabrelief für einen Jungen; publ. Sporn 2009, Kat.nr. 47852, 160

Methana / Troizenia

der Fundort ist nur allgemein mit Methana angegeben

- **1: Grabstele;** Dat. 5. Jh. v. Chr.?. Grabstele mit Inschrift; publ. IG IV 859; Jeffery 1961, 177

Mykene / Argeia

Bestattungsplatz 1

SW der Burg von Mykene, Kalkanē-Friedhof

- **1: Grab;** Dat. A. 7. Jh. v. Chr.; Best. im vorderen Drittel des Dromos des Kammergrabes 533 (Ende Späthelladisch I – Späthelladisch III), neben Grab 2; Enchytrismos in einem großen Krater Typ Fusco, mit Steinplatte verschlossen; 1 Skelett: Kind; 7 Grabbeig.: 1 argiv. Tasse, 1 tg. Saugtasse, 1 Kalathos, Glas-Perlen, 1 bronzene Gewandnadel, 2 eiserne Gewandnadeln; publ. Wace 1932, 115. 117-118. Abb. 47-49. Taf. 56; Foley 1988, 218; Antonaccio 1995, 44; Boehringer 2001, 169
- **2: Grab;** Dat. 7. Jh. v. Chr.?. Best. im vorderen Drittel des Dromos des Kammergrabes 533 (Ende Späthelladisch I – Späthelladisch III), neben Grab 1; keine Erdgrube, Skelett lag auf dem Dromosboden, teilweise mit Steinplatte bedeckt; 1 Skelett; publ. Wace 1932, 115. 117. Abb. 47; Foley 1988, 218; Antonaccio 1995, 44; Boehringer 2001, 169

Bestattungsplatz 2

SW der Burg von Mykene, ca. 100 m S des Schatzhauses des Atreus, Stelle Panagia, Acker Tsenos

- **3: Grab;** Dat. 1. V. 5. Jh. v. Chr.; Kistengrab aus Steinplatten, Abdeckung aus Dachziegeln, N-S-orientiert, Kopfteil kissenartig erhöht; 1 Skelett: ausgestreckte Rückenlage, Beine seitlich nach rechts angewinkelt, Füße stoßen an Schmalseite der Kiste an / jugendlicher Mann; 2 Grabbeig.: 1 sf. Lekythos, 1 eiserne Strigilis; publ. Ōnasoglou 1985, 91. 93. Zeichn. 6; Beaufils 2000, Nr. A-11: 425. Tab. III.4

Nauplion / Argeia

Bestattungsplatz 1

Pronoia, ca. 100 m O hinter dem Krankenhaus, Grundstück Triantaphyllos, beim Haus Gkiozos

- **01: Pithos I**; Dat. 7. Jh. v. Chr.; Enchytrismos in einem zylindrischen Pithos, O-W-orientiert, Mündung im W und mit Steinplatte verschlossen; 1 Skelett: Kopf im W; publ. Charitōnidēs 1953, 191-193; Hägg 1974, 75. 143; Foley 1988, 219
- **02: Pithos III**; Dat. 7. Jh. v. Chr.; Enchytrismos in einem zylindrischen Pithos, O-W-orientiert, Mündung im W und mit Steinplatte verschlossen; 2 Skelette: 1. Skelett zusammengesoben, Kopf und Langknochen am Boden des Pithos, Füße bei Mündung / 2. Skelett: Kopf im W; mindestens 3 Grabbeig.: bei der jüngeren Best. Frr. einer eisernen Gewandnadel / 2 gelbe Perlen; publ. Charitōnidēs 1953, 191-193; Hägg 1974, 75. 143; Foley 1988, 51. 219
- **03: Pithos IV**; Dat. 7. Jh. v. Chr.; Enchytrismos in einem zylindrischen Pithos, O-W-orientiert, Mündung im W und mit Steinplatte verschlossen; 1 Skelett: Kopf im W; publ. Charitōnidēs 1953, 191-193; Hägg 1974, 75. 143; Foley 1988, 219
- **04: Pithos XII**; Dat. 7. Jh. v. Chr.; Enchytrismos in einem zylindrischen Pithos, O-W-orientiert, Mündung im W und mit Stroter verschlossen; 1 Skelett: Kopf im W / Erwachsener; publ. Charitōnidēs 1954, 233; Hägg 1974, 75. 141; Foley 1988, 219
- **05: Pithos XIII**; Dat. 7. Jh. v. Chr.; Enchytrismos in einem zylindrischen Pithos, L 1,50 m, O-W-orientiert, Mündung im W und mit Sandsteinplatte verschlossen; 1 Skelett: L 1,30 m, Kopf im W / Jugendlicher; publ. Charitōnidēs 1954, 234; Hägg 1974, 75. 141; Foley 1988, 219
- **06: Pithos XVII**; Dat. 7. Jh. v. Chr.; Enchytrismos in einem zylindrischen Pithos, O-W-orientiert, Mündung im W und mit Keramikscheibe verschlossen; 1 Skelett: L 1,50 m, Kopf im W / Jugendlicher; 1 Grabbeig.: kleines, handgeformtes Gefäß mit deutlichen Verbrennungsspuren; publ. Charitōnidēs 1954, 233; École française d'Athènes 1955, 236; Hägg 1974, 75. 141; Foley 1988, 51. 220
- **07: Pithos XX**; Dat. A. 7. Jh. v. Chr.?. Enchytrismos in einem kleinen zylindrischen Pithos, L 0,90 m, D Rand 0,55 m, O-W-orientiert, Mündung im W und mit Keramikscheibe verschlossen; 1 Skelett: Kopf im W, an Knochen Verbrennungsspuren / Kind; 1 Grabbeig.: kleiner Aryballos mit Verbrennungsspuren; publ. Charitōnidēs 1954, 232-233; École française d'Athènes 1955, 236; Hägg 1974, 75. 141; Foley 1988, 51. 220

Bestattungsplatz 2

Palamēdi, Pronoia?, Palamēdion-Str.

- **08: Grab 2?**; Dat. archaisch; Enchytrismos in einem Pithos; 1 Skelett; publ. Deilakē 1973, 91; Foley 1988, 51. 220
- **09: Grab 3?**; Dat. archaisch?; Erdgrube; 2 Skelette; publ. Deilakē 1973, 91; Foley 1988, 51. 220

Bestattungsplatz 3

Wohnsiedlung Neu-Byzanz, Str. Mikras Asias (O.T. 334), 30 m S von Allee Charilaou Trikoupe, Grundstück Sampalē

- **10: Grab**; Dat. archaisch; Enchytrismos in einem Pithos, O-W-orientiert, Mündung im W, Maße außen 1,80 x 0,65 m, Maße innen 1,60 x 0,60 m, D Rand 10 cm, Mündung mit Keramikscheibe (D 80 cm, Dicke 3 cm) verschlossen; 1 Skelett: Kopf im W; mindestens 2 Grabbeig.: 1 bronzener Fingerring, Frr. eines? Keramikgefäßes; publ. Piteros 1994b

Nauplion, Fundort nicht genauer bekannt

- **11: Grabstele**; Dat. 375 – 350 v. Chr.; Grabrelief, Form Naiskos-Typ, Darstellung eines langhaarigen, wohl unverheirateten Mädchens in einem Peplos mit nicht erh. Gegenstand in Händen (einer Kette?); publ. Sporn 2009, Kat.nr. 47899, 159. 159 Anm. 587

Bestattungsplatz 4

Wohnsiedlung Neu-Byzanz, Str. Trapezountos, O.T. 352, Grundstück N. Stypa / A. Phlērē / K. Christopoulou

- **12: Grab**; Dat. spätarchaisch; Enchytrismos in einem Pithos, Ausrichtung SO-NW, Maße 1,15 x 0,76 m, D Boden 0,14 m, D Mündung 0,40 m; 1 Skelett: Kleinkind; 7 Grabbeig.: 5 Miniatur-Kotylen, 1 Aryballos, Fr. eines Miniatur-Kraters; publ. Piteros 2001–2004a

Bestattungsplatz 5

Pronoia, Str. 25ēs Martiou 51-53, Grundstück G. Derzekou

- **13: Grab 11**; Dat. 5. Jh. v. Chr.; Erdgrube, abgedeckt mit Kalypteren und Stroteren; 2 Grabbeig.: fragmentierte Pyxiden; publ. Piteros 2001–2004c, 57
- **14: Grab 12**; Dat. 5. Jh. v. Chr.; 4 m westlich von Grab 11 (hier: Nauplion 13); Erdgrube, Maße 1,60 x 0,70 x 0,42 m; 1 Skelett: erwachsene Frau; 3 Grabbeig.: bronzener Handspiegel mit Griff mit D 16,5 cm, 2 bronzene Gewandnadeln; publ. Piteros 2001–2004c, 57. Taf. 15e

Bestattungsplatz 6

Wohnsiedlung Neu-Byzanz, auf N-Seite der Str. Ephesos, zwischen den Str. Charilaou Trikoupe und Trapezountos, Grundstück Patsalos

- **15: Grab;** Dat. spätgeometrisch-archaisch; Außenbeig.: auf den Abdeckplatten einige Scherben; Sarkophag aus Poros, mit Abdeckplatte; publ. Piteros 2005b

Neo Ēraio / Argeia

ca. 6 km nordnordöstlich von Argos, alter Name: Chōnikas

Bestattungsplatz 1

bei Neo Ēraio, Acker Skoura

- **1: Grab I;** Dat. frühklassisch; Kistengrab, O-W-orientiert, Maße 2,10 x 0,77 m; 2 Skelette; 2 Grabbeig.: 1 bronzene Gewandnadel, Fr. eines zweihenkligen att. Skyphos; publ. Proskynētopoulou 1983
- **2: Grab II;** Dat. frühklassisch; Kistengrab, O-W-orientiert, Maße 2,25 x 0,90 m; 1 Skelett; publ. Proskynētopoulou 1983
- **3: Grab III;** Dat. frühklassisch; Kistengrab, O-W-orientiert, Maße 2,20 x 0,95 m; 1 Skelett; publ. Proskynētopoulou 1983
- **4: Grab IV;** Dat. frühklassisch; Kistengrab, Maße 1,92 x 0,65 m; 1 Skelett: ausgestreckte Rückenlage; mind. 5 Grabbeig.: 1 sg. Kotyle, mehrere Terrakotten, 1 weibliche Terrakotta-Protome; publ. Proskynētopoulou 1983
- **5: Grab V;** Dat. frühklassisch; Kistengrab, Maße 2,04 x 0,68 m; 1 Skelett: ausgestreckte Rückenlage; 2 Grabbeig.: 1 bronzene Strigilis, Fr. einer weiblichen Terrakotte; publ. Proskynētopoulou 1983

Bestattungsplatz 2

bei Neo Ēraio, Charchara, Grundstück Krētikou

- **6: Grab;** Dat. 2. H. 5. Jh. v. Chr.; Kistengrab, O-W-orientiert, Innenmaße 1,90 x 0,45 m, Sohle mit Kieseln ausgelegt; 2 Skelette; 2 Grabbeig.: 1 sg. Kylix, 1 bronzene Gewandnadel; publ. Proskynētopoulou 1980

ca. 1,5 km SW des Heraion gefunden, bei Neo Ēraio, Fundort nicht genauer lokalisiert

- **7: Grabmonument;** Dat. A. 4. V. 6. Jh. v. Chr.; kleines dorisches Kapitell (Mus. Argos), unbeholfene Inschrift in argivischem Alphabet: Hyssematas; publ. Daly 1939; Jeffery 1961, Argos Nr. 15, 159.168; SEG XI 305; CEG 136

Synoro¹ / Argeia

ca. 6 km NW von Argos, in flachem Gebiet des Flusses Inachos, alter Name: Toumpaki

Bestattungsplatz 1

1) S der Str. von Argos nach Sterna, Acker Kosma, NO von Acker Nezou, ca. 460 m O von Acker Kalkounos

- **01: Grab 1;** Dat. 6. – 4. Jh. v. Chr.; Kistengrab, Maße 1,40 x 0,77 m, Abdeckung aus 2 Kalksteinplatten, O-W-orientiert; 3 Skelette; mind. 1 Skelett in ausgestreckter Rückenlage, 1 Schädel in NO-Ecke; 2 Grabbeig.: 1 att. sf. Kylix Typ Droop cup, 1 kor. Pyxis mit Deckel; publ. Barakarē-Glenē 1997, 141. Zeichn. 5
- **02: Grab 2;** Dat. 6. – 4. Jh. v. Chr.; Kistengrab, keine Abdeckung erh., Maße 0,70 x 0,35 m; 1 Skelett: kleines Kind; 3 Grabbeig.: 1 kleiner Skyphos, 1 einhenkliger Kyathos, 1 Dreifuß-Pyxis ohne Deckel; publ. Barakarē-Glenē 1997, 141-142. Zeichn. 5
- **03: Grab 3;** Dat. 6. – 4. Jh. v. Chr.; anscheinend gestört; Kistengrab, nur 1 Lang- und 1 Schmalseite erh.; publ. Barakarē-Glenē 1997, 142. Zeichn. 5
- **04: Grab 4;** Dat. 6. – 4. Jh. v. Chr.; Kistengrab, Sohle mit Kieseln ausgelegt; 2 Skelette: beide in ausgestreckter Rückenlage; bei der 1. Best. 5 Grabbeig.: 4 att. sg. und kor. Gefäße, 1 eiserne Strigilis; publ. Barakarē-Glenē 1997, 142. Zeichn. 5
- **05: Grab 5;** Dat. 6. – 4. Jh. v. Chr.; Kistengrab aus großen Quadern, O-Schmalseite aus Bruchsteinen, Abdeckung aus 2 Kalksteinplatten; 5 Best.: 4 Schädel an der O-Schmalseite, darunter 1 Skelett in ausgestreckter Rückenlage; publ. Barakarē-Glenē 1997, 142. Zeichn. 5

2) S der Str. von Argos nach Sterna, Acker Nezou, SW von Acker Kosma, ca. 460 m O von Acker Kalkounos

- **06: Grab 1;** Dat. 2. H. 5. Jh. v. Chr.; Kistengrab aus Kalksteinplatten, O-W-orientiert, Abdeckung aus 2 Kalksteinplatten; 8 Best.: 3 Skelette in ausgestreckter Rückenlage, 5 weitere Schädel; 8 Grabbeig.: 1 Silbermünze, 1 att. sg. Skyphos, 1 att. sf. Lekythos, 1 Kleeblatt-Oinochoe, 2 Kylikes, 1 sg. Fläschchen, 1 eiserne Strigilis; publ. Barakarē-Glenē 1997, 142. Zeichn. 6

¹ Dieses Synoro ist nicht zu verwechseln mit einem zweiten Synoro in der Argolis, welches etwa 6 km ostnordöstlich des antiken Asine liegt, siehe Döhl 1973 mit Abb. 1.

Bestattungsplatz 2

- 1) nahe der Str. von Argos nach Sterna, Acker Mouzakiōti, grenzt im W an Acker Kalkounos
- **07: Peribolos und Grab;** Dat. etwa M. 5. Jh. v. Chr.; auf antike Str. ausgerichtet; Π-förmiger *peribolos* aus großen Kalksteinplatten, O-W-orientiert, Öffnung im S, L 3 m / B 2,60 m, darin 1 Grab; Kistengrab aus Kalksteinplatten; 4 Skelette; mind. 10 Grabbeig.: mehrere att. und kor. Gefäße, mehrere Terrakotten, 1 bronzenes Strigilis mit Inschrift, mehrere Gewandnadeln und weiteres; publ. Barakarē-Glenē 1996–1997, 522. Zeichn. 6
- 2) ca. 600 m S der Str. von Argos nach Sterna, Acker Kalkounos (vormals Kika), grenzt im O an Acker Mouzakiōti
- **08: Grab I;** Dat. klassisch; Kistengrab aus Kalksteinplatten, Außenmaße 2 x 1,05 m, Innenmaße 1,80 x 0,68 m, Abdeckung aus 2 Kalksteinplatten, O-W-orientiert, Sohle mit Kieseln ausgelegt; 2 Skelette: beide in ausgestreckter Rückenlage; 5 Grabbeig.: 3 Kylikes, 2 Skyphoi; publ. Banaka-Dēmakē 1994, 146
 - **09: Grab II;** Dat. klassisch; Kistengrab aus Kalksteinplatten, Abdeckung aus 2 Kalksteinplatten, Außenmaße 2,20 x 0,75 m, Innenmaße 1,80 x 0,60 m, O-W-orientiert, Sohle mit Kieseln ausgelegt; 1 Skelett: ausgestreckte Rückenlage; 5 Grabbeig.: 1 bronzenes Spiegel, 1 Lekythos, 1 Pyxis mit sehr kleinen Knochen darin, 2 Skyphoi; publ. Banaka-Dēmakē 1994, 146-147
 - **10: Grab 2;** Dat. 4. V. 5. Jh. v. Chr.; Kistengrab aus Kalksteinplatten, O-W-orientiert, Außenmaße 2,10 x 0,80 m, Innenmaße: 1,80 x 0,50 x 0,40 m, Abdeckung aus 2 Kalksteinplatten, Sohle mit Kieseln ausgelegt; 1 Skelett; 1 Grabbeig.: 1 att. sg. Skyphos; publ. Barakarē-Glenē 1998a, 128. Zeichn. 8

Bestattungsplatz 3

Grundstück Dēmos

- **11: Grab;** Dat. 3. V. 5. Jh. v. Chr.; Kistengrab, O-W-orientiert, Innenmaße 1,72 x 0,45 m; 1 Skelett: ausgestreckte Rückenlage, Arme über die Brust gelegt; mind. 3 Grabbeig.: 1 oder mehrere kor. Stamnos-Pyxiden, 1 Lekythos, Fr. eines zweihenkligen Kyathos; publ. Proskynētopoulou 1980, 123. Taf. 41g

Throni auf Methana / Troizenía

Vathy Megalochōriou, Ebene von Throni

- **1: Grabstele;** Dat. ca. 600 v. Chr.?. Grabstele aus Trachyt, L 78 cm, B 45 cm, Dicke 45 cm, Inschrift in Boustrophedon, Grabstele für Androkles, Sohn des Eumares; publ. Foley 1988, 129. Abb. 21; Jeffery 1961, Methana Nr. (1), 175-176. 181. 406. Taf. 32; Gill / Foxhall 1997, 59; Foxhall et al. 1997, 267 Nr. 1; SEG XI 391; SEG XXXVII 321; SEG XL 1650; CEG 137
- **2: Grabmonument;** Dat. archaisch; Thron aus Trachyt (Mus. Poros, Inv.nr. MP 680), auf der Oberseite archaische Inschrift; publ. Konsolakē 1983, 64 Nr. 3; Foxhall et al. 1997, 59. 267 Nr. 2; SEG XXXIX 365

Tiryns / Argeía

SW der Akropolis

- **1: Grab 22;** Dat. A. 7. Jh. v. Chr.; Enchytrismos in einem Krater Typ Fusco, 2 große ineinander gesetzte Kratere; 1 Skelett; 2 Grabbeig.: 2 Eberzähne; publ. Tiryns 1.2, 131; Courbin 1966, 177; Coldstream 1968, 132; Foley 1988, 51. 72. 217

SW der Akropolis, westlich der Str. von Argos nach Nauplio, Grundstück Mermingis, Grab in Grube Nr. 7

- **2: Grab;** Dat. subgeometrisch; Enchytrismos in einem nur fragmentarisch erh. Pithos, Maße 0,90 x 0,67 m; 1 Skelett; publ. Prōtonotarios-Deilakē 1970, 156-157; Hägg 1974, 85. 144; Foley 1988, 51. 214

Troizen / Troizenía

alter Name: Damala

Bestattungsplatz 1

W-Nekropole bei Troizen

1) Grundstück Kanellopoulos

- **01: Grabstele;** Dat. 4. V. 6. Jh. v. Chr.; in römischer Zeit Rückseite wiederverwendet als Träger für eine Inschrift; Fr. einer Ritz- und Reliefstele aus Marmor (Mus. Piräus, Inv.nr. 5739), H 0,37, B 0,32, Dicke 0,06 m, Darstellung eines bärtigen Mannes im Profil nach rechts mit kor. Helm, Schild und vor ihm stehender (?) Speer, Interpretation: Hopliten-Läufer; publ. Konsolakē-Giannopoulou 2003, 130. Abb. 13; Giannopoulou 2013, 332-335. 340. Abb. 1 Nr. 2. Abb. 8-10; Sporn 2009, 158 Anm. 580

- **02: Grabsäule;** Dat. 3. V. 6. Jh. v. Chr.; wiederverwendet in hellenistischer Zisterne; Grabmonument in Form einer oktogonalen Säule aus Trachyt, H 3,50 m, D unten 71,5 cm und oben 65 cm, auf Oberseite Dübelloch für Aufsatz eines Sieges-Dreifußes, Inschrift in dorischem Dialekt vertikal auf 2 Seiten in 4 Zeilen in Boustrophedon, H Buchstaben 3,5 – 5 cm, Epigramm: Dreifuß in einem Rennen bei den Spielen von Theben gewonnen von Damotimos, Sohn des Amphidama; publ. Welter 1941, 39-40. Taf. 22b-d; Jeffery 1961, Troizen Nr. (2), 176. 181. 406. Taf. 32; Konsolakē-Giannopoulou 2003, 129; Giannopoulou 2013, 327-328. 338. 340. Abb. 1 Nr. 1. Abb. 2-3; IG IV 801; SEG XI 388; CEG 138
 - **03: Grabstele;** Dat. 2. H. 4. Jh. v. Chr.; Fr. eines Reliefs aus pentelischem Marmor (Mus. Poros, Inv.nr. MP 583), H 1,69 / B 0,50 / Dicke 0,28 m, überlebensgroß, Kopf, Hals und Arme separat gearbeitet und nicht erh., Darstellung einer stehenden Frau in Peplos mit tiefem Kolpos; publ. Konsolakē 1981; Konsolakē-Giannopoulou 2003, 131; Palangia 2003, 172-173. 187. Abb. 3-5; Sporn 2009, Kat.nr. 43073, 158-160. 159 Anm. 586. 159-160 Anm. 592
 - **04: Grab 1;** Dat. 1. H. 4. Jh. v. Chr.; Kistengrab aus sehr glatt behauenen Kalksteinplatten; 1 Skelett: ausgestreckte Rückenlage / Erwachsener; 4 Grabbeig.: 1 bronzene Schöpfkelle mit langem Stiel und Schwanenkopf-Ende, 1 Kylix ohne Fußstiel, 1 Gefäß mit enger Mündung, 1 Strigilis; publ. Konsolakē-Giannopoulou 2003, 131-132. Abb. 8. 28
 - **05: Grab 2;** Dat. 1. H. 4. Jh. v. Chr.; Kistengrab aus sehr glatt behauenen Kalksteinplatten, dicke Platten als Seiteneinfassung und Abdeckung; 1 Skelett: ausgestreckte Rückenlage / Erwachsener; 4 Grabbeig.: 1 bronzene Schöpfkelle mit langem Stiel und Schwanenkopf-Ende, 1 rf. Kylix ohne Fußstiel, 1 Strigilis, 1 Gefäß mit Henkeln; publ. Konsolakē-Giannopoulou 2003, 131-132. Abb. 9. 21b. 30
 - **06: Grab 3;** Dat. klassisch; Kistengrab aus Kalksteinplatten, dicke Platten als Seiteneinfassung; 1 Skelett, Nachbest. aus römischer Zeit; publ. Konsolakē-Giannopoulou 2003, 131. Abb. 12
 - **07: Grab;** Dat. 4. Jh. v. Chr.; Erdgrube, Abdeckung aus Dachziegeln; 1 Skelett: ausgestreckte Rückenlage; 4 Grabbeig.: 1 große bronzene Phiale, 1 Lekanis, 1 Aryballos, 1 Spiegelscheibe; publ. Konsolakē-Giannopoulou 2003, 131-132. Abb. 10. 25
 - **08: Grabstele;** Dat. 2. H. 6. Jh. v. Chr.; wiederverwendet als Abdeckplatte eines späteren Kistengrabes; Fr. einer groben Kalksteinplatte (Mus. Piräus, Inv.nr. 5738), H 0,26 / B 0,53 / Dicke 0,07 m, Epigramm in daktylischem Hexameter und dorischem Dialekt, darin der Name Λαίπαρος, H Buchstaben 2 – 3 cm; publ. Konsolakē-Giannopoulou 2003, 130; Giannopoulou 2013, 331-332. 338. 340. Abb. 1 Nr. 3. Abb. 7
- 2) Grundstück Driva, in der Nähe der Stadtmauer, nahe der kleinen Kirche Agios Iōannēs
- **09: Grabstele;** Dat. 4. Jh. v. Chr.; in der Stadtmauer als Baustein wiederverwendet; Fr. einer Grabstele aus Marmor (Mus. Poros, Inv.nr. MP 660), H 0,30, B 0,23, Dicke 0,11 m, Anthemion-Bekrönung, Reste eines Reliefs einer Rosette, unter dem Architrav Reste einer Inschrift, H Buchstaben 2 cm; publ. Konsolakē 1983, 63 Nr. 1
- 3) ohne Angabe des Grundstücks
- **10: Grab;** Dat. klassisch; Erdgrube?; 1 Skelett: Kind; 3 Grabbeig.: 1 sg. Saugtasse, 1 Alabastron, 1 sg. offenes bauchiges Gefäße mit Henkeln, Deckel und Tülle; publ. Konsolakē-Giannopoulou 2003 mit Abb. 26
 - **11: Grab;** Dat. 1. H. 4. Jh. v. Chr.; Erdgrube mit Abdeckung aus Dachziegeln; 1 Skelett; 2 Grabbeig.: 1 aryballosförmige Lekythos, 1 Kleeblatt-Oinochoe; publ. Konsolakē-Giannopoulou 2003 mit Abb. 27
 - **12: Grab 5;** Dat. 1. H. 4. Jh. v. Chr.; 1 Grabbeig.: Kotyle; publ. Konsolakē-Giannopoulou 2003 mit Abb. 29

Bestattungsplatz 2

O-Nekropole bei Troizen

1) neben dem Grundstück Kōstelenos, am W-Ufer des Flusses Koumoundouros

- **13: Grab 1;** Dat. 4. Jh. v. Chr.; Kistengrab, 4 Abdeckplatten; 1 Skelett; 7 Grabbeig.: 1 kleiner bronzener Krater mit Henkeln mit Löwenkopffenden, 1 bronzene Omphalos-Phiale, 1 bronzener Klappspiegel, 1 Lampe, 1 kleine sg. Kotyle, 1 kleine sg. Oinochoe, 1 kleiner sg. Skyphos; publ. Konsolakē-Giannopoulou 2003, 132. Abb. 22-23
- **14: Grab 2;** Dat. 4. Jh. v. Chr.; 2 Grabbeig.: 1 bronzene Omphalos-Phiale, 1 sg. Kotyle; publ. Konsolakē-Giannopoulou 2003, 132. Abb. 24

2) O des Flussbettes des Agios Athansios, nahe der Stadtmauer, Grube TOEB

- **15: Grab 1;** Dat. M. 5. Jh. v. Chr.; Sarkophag aus Muschelkalkstein; 3 Skelette: wahrscheinlich 3 erwachsene Frauen; mind. 20 Grabbeig.: 1 Terrakotta-Relief melischen Typs, mind. 3 Lekythen, 1 Pyxis aus Alabaster, 1 bronzene Kylix, 1 bronzener Krater, 3 bronzene Spiegel (Klapp- und Flachspiegel), 1 Aryballos aus Kristall, 1 bronzene Schöpfkelle mit langem Stiel und Schwanenkopf-Ende, 1 Terrakotta-Taube, 1 kleine weibliche Protome, Fr. einer Terrakotte, Fr. einer Terrakotte und noch mehr, darunter Keramikgefäße; publ. Peppa-Papaïoannou 2001; Konsolakē-Giannopoulou 2003, 131. Abb. 14-20. 21a; Peppa-Papaïoannou 2003, 191. 201-202. 238. 252. Abb. 18-21; Steinhauer 1998, 44, Taf. 11

3) ohne Angabe des Grundstücks

- **16: Grabsäule;** Dat. 2. H. 6. Jh. v. Chr.; säulenförmige Statuenbasis aus rötlichem Trachyt mit ovalem Querschnitt, H 1,43 / D unten 0,92 – 0,85 / D oben 0,85 – 0,71 m, auf der Oberseite hexagonale Einlassung für Statuenplinthe; publ. Giannopoulou 2013, 330-331. 340. Abb. 1 Nr. 4. Abb. 5-6

ex situ in verlagertem Bauschutt im Flussbett bei Troizen gefunden

- **17: Grabstele;** Dat. 4. Jh. v. Chr.; Fr. einer Grabstele mit Relief (Mus. Poros, Inv.nr. MP 685), Darstellung eines Mannes in Himation, begleitet von kleinem Hund, der sich auf die Hinterbeine stellt, um die rechte Hand des Mannes zu erreichen; publ. Konsolakē-Giannopoulou 2003, 131. Abb. 36

Troizen, Fundort nicht genauer bekannt

- **18: Grabstele;** Dat. 470 – 450 v. Chr.; Fr. einer Reliefstele des strengen Stils aus parischem Marmor (Skulpturensammlung Liebieghaus, Frankfurt a. M., Inv.nr. 1466), H 0,69 / B 0,42 m, Darstellung einer jungen Frau mit kurzen Haaren in Peplos und Himation in Profil nach rechts, Interpretation: wahrscheinlich Dienerin neben der Hauptfigur, die nicht erh. ist oder Jungfrau, die vor der Hochzeit ihr Haar geopfert hat; publ. Sporn 2009, Kat.nr. 47916, 158. 158 Anm. 584; Giannopoulou 2013, 336-337. 340. Abb. 11

Zonka / Argeia

ca. 11 km SW von Argos auf einem Berg, bei der Kirche Agios Ignatios

- **1: Grab;** Dat. spätarchaisch – frühklassisch; Erdgrube mit Abdeckung aus Kalksteinplatten; mindestens 11 Grabbeig.: mehrere Dreifuß-Pyxiden, mehrere Lekythen, 2 sg. Teller mit Fußstiel, 1 eiserne Sohlenbeschlag; publ. Banaka-Dēmakē 1994, 145
- **2: Grab;** Dat. spätarchaisch – frühklassisch; Erdgrube mit Abdeckung aus Kalksteinplatten; 1 Grabbeig.: Kylix; publ. Banaka-Dēmakē 1994, 145

Literaturverzeichnis

- Acheson 1997 Phoebe E. Acheson, Does the 'Economic Explanation' Work? Settlement, Agriculture and Erosion in the Territory of Halieis in the Late Classical – Early Hellenistic Period, *Journal of Mediterranean Archaeology* 10, 1997, 165-190
- Agora 12 The Athenian Agora. Results of Excavations XII: Brian A. Sparkes / Lucy Talcott, *Black and Plain Pottery of the 6th, 5th and 4th Centuries B.C.* (1970)
- Agora 23 The Athenian Agora. Results of Excavations XXIII: Mary B. Moore / Mary Zelia Pease Philippides, *Attic Black-Figured Pottery* (1986)
- Agora 30 The Athenian Agora. Results of Excavations XXX: Mary B. Moore, *Attic Red-Figured and White-Ground Pottery* (1997)
- Alexandrē 1960 Όλγα Γ. Αλεξανδρή, Αρχαιότητες Αργολιδοκορινθίας. Α΄ Άργος, Αρχαιολογικόν Δελτίον Τόμος 16 Χρονικά, 1960, 93
- Alexandrē 1963 Όλγα Γ. Αλεξανδρή, Αρχαιότητες Αργολιδοκορινθίας. Ι. Ανασκαφαί. Α. Ανασκαφαί Αργολίδος. Ι. Άργος, Β. Ανασκαφή εις οικόπεδον Κούρου, Αρχαιολογικόν Δελτίον Τόμος 18, Μέρος Β΄ Χρονικά, 1963, 60-63
- Alexandropoulou 2016 Anna Alexandropoulou, A Fourth-Century Tomb at Argos: A Contribution to the Study of Local Pottery and Burial Customs, *The Annual of the British School at Athens* 111, 2016, 183-225; Online-Publikation: <https://doi.org/10.1017/S0068245415000192> (Stand Dezember 2016)
- Alexiou 1974 Margaret Alexiou, *The Ritual Lament in Greek Tradition* (1974)
- Alföldy-Găzdac / Găzdac 2013 Ágnes Alföldy-Găzdac / Cristian Găzdac, "Who pays the Ferryman?" The Testimony of Ancient Sources on the Myth of Charon, *Klio. Beiträge zur Alten Geschichte* 95.2, 2013, 285-314
- Algrain et al. 2008 Isabelle Algrain / Thomas Brisart / Cécile Jubier-Galinier, Les vases à parfum á Athènes aux époques archaïque et classique, in: *Parfums de l'Antiquité. La rose et l'encens en Méditerranée*, hg. v. Annie Verbanck-Piérard / Natacha Massar / Dominique Frère (2008) 145-164
- Allegro et al. 1976 Himera II: N. Allegro / O. Belvedere / N. Bonacasa et al., *Camapgne di scavo 1966–1973* (1976)
- Amyx 1958 Darrell Arlynn Amyx, The Attic Stelai, III: Vases and Other Containers, I. Larger Storage Vessels, 1. Pithos, *Hesperia. Journal of the American School of Classical Studies at Athens* 27, 1958, 168-205
- Amyx 1988 Darrell Arlynn Amyx, *Corinthian Vase-Painting of the Archaic Period* (1988)
- Andreiōmenou 1961/1962 Αγγελική Κ. Ανδρειωμένου, Ανασκαφαί εις Αθήνας και Αττικήν, 2. Βάρη, Αρχαιολογικόν Δελτίον Τόμος 17, Μέρος Β΄ Χρονικά, 1961/1962, 37-39
- Angel 1969 John Lawrence Angel, The Basis of Palaeodemography, *American Journal of Physical Anthropology* 30, 1969, 427-438
- Angel 1971 John Lawrence Angel, *Lerna. A Preclassical Site in the Argolid, Vol. II: The People* (1971)
- Antonaccio 1992 Carla M. Antonaccio, Terraces, Tombs, and the Early Argive Heraion, *Hesperia. Journal of the American School of Classical Studies at Athens* 61, 1992, 85-105
- Antonaccio 1995 Carla M. Antonaccio, *An Archaeology of Ancestors. Tomb Cult and Hero Cult in Early Greece* (1995)
- Aslamantzidou 1995 Ζωή Ασλαμαντζίδου, Ανασκαφικές εργασίες. Νόμος Αργολίδας. Λευκάκια. Θέση Ασπρόχωμα, Αρχαιολογικόν Δελτίον Τόμος 50, Μέρος Β΄1 Χρονικά, 1995, 102-103
- Aslamantzidou-Kōstourou 1985 Ζωή Ασλαμαντζίδου-Κωστούρου, Υστεροαρχαϊκός τάφος απο το Άργος, Αρχαιολογικόν Δελτίον Τόμος 40, Μέρος Α΄ Μελέτες, 1985, 178-193
- Audring 1989 Gert Audring, Zur Struktur des Territoriums griechischer Poleis in archaischer Zeit (nach den schriftlichen Quellen) (1989)
- Augstein 2013 Melanie Augstein, 'Reguläre' und 'irreguläre' Bestattungen der Hallstattzeit Nordostbayerns, in: 'Irreguläre' Bestattungen in der Urgeschichte: Norm, Ritual, Strafe ... ? Akten der Internationalen Tagung Frankfurt a. M. 2012, hg. v. Nils Müller-Scheeβel (2013) 365-376
- Ault 1994 Bradley Allen Ault, *Classical Houses and Households: An Architectural and Artifactual Case Study from Halieis, Greece* (1994; Dissertationsschrift Indiana University Bloomington / USA 1994)
- Ault 2000 Bradley Allen Ault, Living in the Classical Polis: The Greek House as Microcosm, *Classical World* 93-5, 2000, 483-496
- Ault 2009 Bradley Allen Ault, Η αρχαιολογία της κατοικίας στους Άλιείς, *Αρχαιολογία & Τέχνες* 112, 2009, 47-57

- Aupert 1976 Pierre Aupert, Chronique des fouilles et découvertes archéologiques en Grèce en 1975. Péloponnèse. Halieis. Nécropole, Bulletin de Correspondance Hellénique 100, 1976, 614
- Aupert 1978 Pierre Aupert, Chronique des fouilles et découvertes archéologiques en Grèce en 1977. Péloponnèse, Bulletin de Correspondance Hellénique 102, 1978, 657-686
- Avagianou 1991 Aphrodite Avagianou, Sacred Marriage in the Rituals of Greek Religion (1990/1991; Dissertationsschrift Universität Zürich / Schweiz 1991)
- Backe-Dahmen 2008 Annika Backe-Dahmen, Die Welt der Kinder in der Antike (2008)
- Bäbler 2004 Balbina Bäbler, Archäologie und Chronologie. Eine Einführung (2004)
- Baker 1966 Hollis S. Baker, Furniture in the Ancient World. Origins and Evolution 3100 – 475 B.C. (1966)
- Banaka-Dēmakē 1991 Άννα Μπανάκα-Δημάκη, Ανασκαφικές εργασίες. Νομός Αργολίδας. Χέλμη Σχοινοχωρίου, Αρχαιολογικόν Δελτίον Τόμος 46, Μέρος Β΄1 Χρονικά, 1991, 104
- Banaka-Dēmakē 1994 Άννα Μπανάκα-Δημάκη, Ανασκαφικές εργασίες. Άργος, Αρχαιολογικόν Δελτίον Τόμος 49, Μέρος Β΄1 Χρονικά, 1994, 138-144 und 145-147
- Banaka-Dēmakē 1998 Άννα Μπανάκα-Δημάκη, Ανασκαφικές εργασίες. Άργος, Αρχαιολογικόν Δελτίον Τόμος 53, Μέρος Β΄1 Χρονικά, 1998, 114-119
- Banaka-Dēmakē 2000 Άννα Μπανάκα-Δημάκη, Ανασκαφικές εργασίες. Άργος. Παλιόπυργα, οδός Κανάρη, Αρχαιολογικόν Δελτίον Τόμος 55, Μέρος Β΄1 Χρονικά, 2000, 165-166
- Barakarē-Glenē 1984 Κατερίνα Μπαράκη-Γλένη, Ανασκαφή τάφων στο Άργος, Αρχαιολογικόν Δελτίον Τόμος 39, Μέρος Α΄ Μελέτες, 1984, 171-204
- Barakarē-Glenē 1996–1997 Κατερίνα Μπαράκη-Γλένη, Οί νεκροπόλεις των αρχαϊκῶν καὶ κλασικῶν χρόνων στὴν ἀρχαία πόλη τοῦ Άργους, in: Acts of the Fifth International Congress of Peloponnesian Studies Nauplia 1995, Vol. 2: Mycenaean – Ancient – Medieval – Hellenism (1996–1997) 509-533
- Barakarē-Glenē 1997 Κατερίνα Μπαράκη-Γλένη, Ανασκαφικές εργασίες. Νομός Αργολίδας. Θέση Σύνορο. Αγροί Νέζου και Κοσμά, Αρχαιολογικόν Δελτίον Τόμος 52, Μέρος Β΄1 Χρονικά, 1997, 141-142
- Barakarē-Glenē 1998 a Κατερίνα Μπαράκη-Γλένη, Ανασκαφικές εργασίες. Θέση Σύνορο. Αγρός Καλκούνου, Αρχαιολογικόν Δελτίον Τόμος 53, Μέρος Β΄1 Χρονικά, 1998, 128
- Barakarē-Glenē 1998 b Κατερίνα Μπαράκη-Γλένη, Συμβολή στη μελέτη της τοπογραφίας της αρχαίας πόλης του Άργους. Στοιχεία από την ανασκαφή στο οικόπεδο Γ. Λεμπετζή, in: ΑΡΓΟΣ ΚΑΙ ΑΡΓΟΛΙΔΑ. Τοπογραφία και πολεοδομία, Πρακτικά διεθνούς Συνεδρίου Αθήνα-Άργος 1990, hg. v. Anne Pariente / Gilles Touchais (1998) 271-290
- Barakarē-Glenē 2000 Κατερίνα Μπαράκη-Γλένη, Ανασκαφικές εργασίες. Νομός Αργολίδας. Άργος. Οδός Παπανικολάου, Αρχαιολογικόν Δελτίον Τόμος 55, Μέρος Β΄1 Χρονικά, 2000, 172-174
- Barakarē-Glenē 2006 Κατερίνα Μπαράκη-Γλένη, Νέα τοπογραφικά στοιχεία από τις τελευταίες σωστικές ανασκαφές στην περιοχή της Λέρνας, in: Α΄ Αρχαιολογική Σύνοδος Νότιας και Δυτικής Ελλάδος, Πάτρα 1996, Πρακτικά (2006) 289-298
- Barakarē-Glenē 2013 Κατερίνα Μπαράκη-Γλένη, Ένας νέος χώρος λατρείας στο Άργος, in: Sur le pas de Wilhelm Vollgraff. Cent ans d'activités archéologique à Argos, Actes du colloque international organisé par la IV^e EPKA et l'École française d'Athènes 2003 (2013) 373-392
- Baratte 1998 François Baratte, Eßgeschirr, in: Der Neue Pauly. Enzyklopädie der Antike Bd. 4 (1998) 146-149
- Bauchhenß 1973 Christa Bauchhenß, Nachrichten aus dem Martin von Wagner Museum in Würzburg. Zwei Terrakotten aus Kleinasien, Archäologischer Anzeiger 1973, 5-13
- Baudy 1980 Gerhard J. Baudy, Exkommunikation und Reintegration. Zur Genese und Kulturfunktion frühgriechischer Einstellungen zum Tod (1980)
- Baumgarten 2006 Roland Baumgarten, Kanalisierte Tränen: Das griechische Traueritual und die Poliskultur, in: Emotionalität in der Antike. Zwischen Performativität und Diskursivität. Festschrift für Johannes Christes, hg. v. Diana Bormann / Frank Wittchow (2006) 37-55
- Beaufils 2000 Kimberly Beaufils, Beyond the Argo-Polis. A Social Archaeology of the Argolid in the 6th and Early 5th Centuries BCE (2000; Dissertationsschrift University College London / Großbritannien 2000); Online-Publikation: <http://discovery.ucl.ac.uk/1383048/> (Stand Dezember 2016)
- Beazley 1927–1928 John Davidson Beazley, Aryballoi, The Annual of the British School at Athens 29, 1927–1928, 187-215
- Beazley 1956 John Davidson Beazley, Attic Black-Figure Vase-Painters (1956)
- Beazley 1971 John Davidson Beazley, Paralipomena. Additions to Attic Black-Figured Vase-Painters and to Attic Red-Figured Vase-Painters (1971²)
- Beazley 1989 John Davidson Beazley, Attic White Lekythoi, in: Greek Vases. Lectures by J. D. Beazley, hg. v. D. C. Kurtz (1989) 26-38

- Becker 1995 Marshall Joseph Becker, Infanticide, Child Sacrifice and Infant Mortality Rates: Direct Archaeological Evidence as Interpreted by Human Skeletal Analysis, *Old World Archaeology Newsletter* 18-2, 1995, 24-31
- Becker 1998 Marshall Joseph Becker, Identifying an 8th – 7th Century B.C. Cemetery at Mozia, Sicily: Evaluation of Redeposited Human Skeletal Remains to Test an Archaeological Hypothesis, *Sicilia archeologica: rassegna periodica di studi, notizie e documentazione* 31, 1998, 7-12
- Becker 2007 Marshall Joseph Becker, Childhood Among the Etruscans: Mortuary Programs at Tarquinia as Indicators of the Transition to Adult Status, in: *Constructions of Childhood in Ancient Greece and Italy*, hg. v. Ada Cohen / Jeremy B. Rutter (2007) 281-292
- Bengtson 1975 *Die Staatsverträge des Altertums*, Bd. 2: Die Verträge der griechisch-römischen Welt von 700 bis 338 v. Chr., hg. v. Hermann Bengtson (1975²)
- Bentley et al. 2008 *Handbook of Archaeological Theories*, hg. v. R. Alexander Bentley / Herbert D. G. Maschner / Christopher Chippindale (2008)
- Bergemann 1997 Johannes Bergemann, Demos und Thanatos. Untersuchungen zum Wertesystem der Polis im Spiegel der attischen Grabreliefs des 4. Jahrhunderts v. Chr. und zur Funktion der gleichzeitigen Grabbauten (1997)
- Bernhardt 2003 Rainer Bernhardt, Luxuskritik und Aufwandsbeschränkungen in der griechischen Welt (2003)
- Binder 2012 Manuela Binder, Hochzeitsgaben im antiken Griechenland (Magisterarbeit Friedrich-Alexander-Universität Erlangen-Nürnberg / Deutschland 2012)
- Blinkenberg / Kinch 1931 *Lindos, fouilles et recherches 1902–1914, fouilles de l'acropole*, Vol. 1: Christian Blinkenberg / Karl Frederik Kinch, *Les petits objets* (1931)
- Bloesch 1940 Hansjörg Bloesch, Formen attischer Schalen von Exekias bis zum Ende des Strengen Stils (1940)
- Blundell 2002 Sue Blundell, Clutching at Clothes, in: *Women's Dress in the Ancient Greek World*, hg. v. Lloyd Llewellyn-Jones (2002) 143-169
- Blundell 2004 Sue Blundell, Scenes from a Marriage: Viewing the Imagery on a *Lebes Gamikos*, in: *Greek Art in View. Essays in Honour of Brian Sparkes*, hg. v. Simon Keay / Stephanie Moser (2004) 39-53
- Boardman 1955 John Boardman, Painted Funerary Plaques and Some Remarks on Prothesis, *The Annual of the British School at Athens* 50, 1955, 51-66
- Boardman 1966 John Boardman, Attic Geometric Vase Scenes, Old and New, *The Journal of Hellenic Studies* 86, 1966, 1-5
- Boardman 1970 John Boardman, *Greek Gems and Finger Rings. Early Bronze Age to Late Classical* (1970)
- Boardman 1974 John Boardman, *Athenian Black Figure Vases. A Handbook* (1974)
- Boardman 1991 John Boardman, *Rotfigurige Vasen aus Athen. Die klassische Zeit. Ein Handbuch* (1991)
- Bodiou / Mehl 2008 Lydie Bodiou / Véronique Mehl, Parfums de passage: naissance, mariage et funéraires en pays grec, in: *Parfums de l'Antiquité. La rose et l'encens en Méditerranée*, hg. v. Annie Verbanck-Piérard / Natacha Massar / Dominique Frère (2008) 165-173
- Boedeker 2008 Deborah Boedeker, Family Matters: Domestic Religion in Classical Greece, in: *Household and Family Religion in Antiquity*, hg. v. John Bodel / Saul M. Olyan (2008) 229-247
- Boehrer 2001 David Boehrer, Heroenkulte in Griechenland von der geometrischen bis zur klassischen Zeit. Attika, Argolis, Messenien (2001)
- Bölte 1912 Felix Bölte, Halieis, in: *Paulys Real-Encyclopädie der classischen Altertumswissenschaft* Bd. 7, 14. Halbband (1912) 2246-2252
- Bolte 2001 Petra Bolte, Übergangsriten, in: *Handbuch religionswissenschaftlicher Grundbegriffe* Bd. V, hg. v. Hubert Cancik / Burkhard Gladigow / Karl-Heinz Kohl (2001) 270-272
- Bommelaer 1972 Jean-François Bommelaer, Nouveaux documents de céramique protoargienne, *Bulletin de Correspondance Hellénique* 96.1, 1972, 229-251
- Bommelaer et al. 1970 Jean-François Bommelaer, Yves Grandjean, J.-J. Maffre, Rapports sur les travaux de l'École française en 1969. Argos. I. Secteur δ, *Bulletin de Correspondance Hellénique* 94.2, 1970, 765-788
- Bommelaer / Grandjean 1971 Jean-François Bommelaer / Yves Grandjean, Rapports sur les travaux de l'École française en 1970. Argos. I. Secteur δ. A. Place de Kypséli, *Bulletin de Correspondance Hellénique* 95.2, 1971, 736-745
- Bommelaer / Grandjean 1972 Jean-François Bommelaer / Yves Grandjean, Recherches dans le quartier Sud d'Argos, *Bulletin de Correspondance Hellénique* 96.1, 1972, 155-228
- Boulter 1963 Cedric G. Boulter, Graves in Lenormant Street, Athens, *Hesperia. Journal of the American School of Classical Studies at Athens* 32, 1963, 113-137

- Bourbou 2001 Chryssi Bourbou, Infant Mortality: The Complexity of It All, *ΕΥΛΙΜΕΝΗ. Μελέτες στην κλασική αρχαιολογία, την επιγραφική, τη νομισματική και την παπυρολογία* 2, 2001, 187-201
- Bourbou 2005 Chryssi Bourbou, Let the Bones Talk: The Study of Human Skeletal Collections in Greece, in: *Ancient Greece at the Turn of the Millennium: Recent Work and Future Perspectives*, Actes du Symposium d'Athènes 2001, hg. v. Nigel M. Kennell / Jonathan E. Tomlinson (2005) 173-186
- Bourbou 2013 Chryssa Bourbou, The Imprint of Emotions Surrounding the Death of Children in Antiquity, in: *Unveiling Emotions, II: Emotions in Greece and Rome: Texts, Images, Material Culture*, hg. v. Angelos Chaniotis / Pierre Ducrey (2013) 331-350
- Bourbou / Themelis 2010 Chryssi Bourbou / Petros Themelis, Child Burials at Ancient Messene, in: *L'enfant et la mort dans l'Antiquité, I. Nouvelles recherches dans les nécropoles grecques. Le signalement des tombes d'enfants*, Actes de la table ronde internationale à Athènes 2008, hg. v. Anne-Marie Guimier-Sorbets / Yvette Morizot (2010) 111-128
- Boyd / Jameson 1981 Thomas D. Boyd / Michael Hamilton Jameson, Urban and Rural Land Division in Ancient Greece, *Hesperia. Journal of the American School of Classical Studies at Athens* 50, 1981, 327-342
- Boyd / Rudolph 1978 Thomas D. Boyd / Wolf W. Rudolph, Excavations at Porto Cheli and Vicinity. Preliminary Report IV: The Lower Town of Halieis 1970-1977, *Hesperia. Journal of the American School of Classical Studies at Athens* 47, 1978, 333-355
- Brandt 2010 Hartwin Brandt, *Am Ende des Lebens. Alter, Tod und Suizid in der Antike* (2010)
- Braund 1994 David Braund, The Luxuries of Athenian Democracy, *Greece and Rome* 41, 1994, 41-48
- Breitenstein 1941 Niels Breitenstein, *Catalogue of Terracottas* (1941)
- Breitfeld-von Eickstedt 1997 E. Diana Breitfeld-von Eickstedt, Die Lekanis vom 6. – 4. Jh. v. Chr. Beobachtungen zur Form und Entwicklung einer Vasengattung, in: *Athenian Potters and Painters. The Conference Proceedings*, hg. v. John H. Oakley / William D. E. Coulson / Olga Palagia (1997) 55-61
- Bremmer 1983 Jan N. Bremmer, *The Early Greek Concept of the Soul* (1983)
- Bremmer 1994 Jan N. Bremmer, The Soul, Death and the Afterlife in Early and Classical Greece, in: *Hidden Futures. Death and Immortality in Ancient Egypt, Anatolia, the Classical, Biblical and Arabic-Islamic World*, hg. v. J. M. Bremer / Th. P. J. van den Hout / R. Peters (1994) 91-106
- Bremmer 2002 Jan N. Bremmer, *The Rise and Fall of the Afterlife* (2002)
- Bremmer 2007 Jan N. Bremmer, *Ψυχή*, in: *A History of Ancient Greek. From the Beginnings to Late Antiquity*, hg. v. A.-F. Christidis (2007) 1146-1153
- Bremmer 2009 Jan N. Bremmer, Die Karriere der Seele: Vom antiken Griechenland ins moderne Europa, in: *Europäische Religionsgeschichte. Ein mehrfacher Pluralismus*, Bd. 2, hg. v. Hans G. Kippenberg / Jörg Rüpke / Kocku von Stuckrad (2009) 497-524
- Brijder 1983 Herman A. G. Brijder, *Siana Cups I and Komast Cups* (1983)
- Bruck 1937 Eberhard Friedrich Bruck, Totenteil, in: *Paulys Real-Encyclopädie der classischen Altertumswissenschaft* Bd. VI A / 12. Halbband A (1937) 1813-1828
- Brümmer 1985 Elfriede Brümmer, Griechische Truhenbehälter, *Jahrbuch des Deutschen Archäologischen Instituts* 100, 1985, 1-168
- Bruneau 1970 Philippe Bruneau, Tombes d'Argos, *Bulletin de Correspondance Hellénique* 94, 1970, 437-531
- Buchholz 2012 Hans-Günter Buchholz, *Erkennungs-, Rang- und Würdezeichen* (2012)
- Buikstra / Lagia 2009 Jane Buikstra / Anna Lagia, Bioarchaeological Approaches to Aegean Archaeology, in: *New Directions in the Skeletal Biology of Greece*, hg. Lynne A. Schepartz / Sherry C. Fox / Chryssi Bourbou (2009) 7-20
- Burkert 1972 Walter Burkert, *Homo necans. Interpretationen altgriechischer Opferriten und Mythen* (1972)
- Burkert 1977 Walter Burkert, *Griechische Religion der archaischen und klassischen Epoche* (1977)
- Burkert 1985 Walter Burkert, *Greek Religion* (1985)
- Burkhalter / Philippa-Touchais 2003 Fabienne Burkhalter / Anna Philippa-Touchais, Chronique des fouilles et découvertes archéologiques en Grèce en 2001 et 2002. Péloponnèse. Argolide, *Bulletin de Correspondance Hellénique* 127.2, 2003, 759-763
- Burn / Higgins 2001 Lucilla Burn / Reynold Higgins, *Catalogue of Greek Terracottas in the British Museum*, Vol. III (2001)
- Burr 1934 Dorothy Burr, *Terra-Cottas from Myrina in the Museum of Fine Arts, Boston* (1934; Dissertationsschrift Bryn Mawr College / USA 1934)

- Burr Thompson 1963 Dorothy Burr Thompson, Myrina, in: *Enciclopedia dell' arte antica classica e orientale*, Bd. 5 (1963), 306-313
- Burrows / Ure 1911 Ronald Montagu Burrows / Percy Neville Ure, *Kothons and Vases of Allied Types*, *The Journal of Hellenic Studies* 31, 1911, 72-99
- Calinescu 1987 Matei Calinescu, *Five Faces of Modernity: Modernism, Avant-Garde, Decadence, Kitsch, Postmodernism* (1987²)
- Campbell 1938 Mary Thorne Campbell, *A Well of the Black-Figured Period at Corinth*, *Hesperia. Journal of the American School of Classical Studies at Athens* 7, 1938, 557-611
- Cantilena 1995 Renata Cantilena, *Un obolo per Caronte? La parola del passato*. *Rivista di studi antichi* 50, 1995, 165-177
- Carroll-Spillecke 1989 Maureen Carroll-Spillecke, *ΚΗΡΟΣ*. *Der antike griechische Garten* (1989)
- Caskey / Amandry 1952 John Langdon Caskey / Pierre Amandry, *Investigations at the Heraion of Argos 1949*, *Hesperia. Journal of the American School of Classical Studies at Athens* 21, 1952, 165-221
- Catling 1976 H. W. Catling, *Archaeology in Greece 1975–1976*, *Archaeological Reports for 1975–1976* Nr. 22, 1976, 13
- CEG Peter Allan Hansen, *Carmina epigraphica Graeca*, Bd. 1: *Saeculorum VIII – V a. Chr. n.* (1983)
- CEG2 Peter Allan Hansen, *Carmina epigraphica Graeca*, Bd. 2: *Saeculi IV a. Chr. n.* (1989)
- Ceka 1988 Neritan Ceka, Nr. 206: *Sandalenbeschläge*, in: *Albanien. Schätze aus dem Land der Skiptaren*, *Ausstellungskatalog Hildesheim* (1988) 322
- Charitōnidēs 1953 Σεραφεΐμ Ι. Χαριτωνίδης, *Ανασκαφαί εν Ναυπλία*, *Πρακτικά τής εν Αθήναις Αρχαιολογικής Έταιρείας* 1953, 191-204
- Charitōnidēs 1954 Σεραφεΐμ Ι. Χαριτωνίδης, *Ανασκαφαί Ναυπλίας*, *Πρακτικά τής εν Αθήναις Αρχαιολογικής Έταιρείας* 1954, 232-241
- Charitōnidēs 1966 Σεραφεΐμ Χαριτωνίδης, *Αρχαιότητες και μνημεία Αργολιδοκορινθίας*. Β' Αργολίς, *Αρχαιολογικόν Δελτίον Τόμος 21, Μέρος Β' 1 Χρονικά*, 1966, 125-132
- Charles 1958 Robert P. Charles, *Étude anthropologique des nécropoles d'Argos. Contribution à l'étude des populations de la Grèce antique*, *Bulletin de Correspondance Hellénique* 82, 1958, 268-313
- Charles 1963 Robert P. Charles, *Étude anthropologique des nécropoles d'Argos. Contribution à l'étude des populations de la Grèce antique* (1963)
- Charlier 2013 Réexamen des squelettes d'Argos (nécropole Sud). *Rapport de la paléopathologie à l'évaluation de l'état de santé des populations*, in: *Sur le pas de Wilhelm Vollgraff. Cent ans d'activités archéologique à Argos*, *Actes du colloque international organisé par la IV^e EPKA et l'École française d'Athènes 2003* (2013) 201-217
- Clement / MacVeagh Thorne 1974 Paul A. Clement / Margaret MacVeagh Thorne, *From the West Cemetery at Isthmia*, *Hesperia. Journal of the American School of Classical Studies at Athens* 43, 1974, 401-411
- Coldstream 1968 John Nicholas Coldstream, *Greek Geometric Pottery. A Survey of Ten Local Styles and Their Chronology* (1968)
- Collingridge 2006 Kate Collingridge, "Hello Dolly": *Figurines as an Indicator of Gender in Child Graves*, in: *Proceedings of the XVIth International Congress of Classical Archaeology Boston 2003*, hg. v. Carol C. Mattusch / A. A. Donohue / Amy Brauer (2006) 485-487
- Connelly 2007 Joan Breton Connelly, *Portrait of a Priestess. Women and Ritual in Ancient Greece* (2007)
- Cook 1953 John Manuel Cook, *Mycenae 1939–1952, III. The Agamemnoneion*, *The Annual of the British School at Athens* 48, 1953, 30-68
- Cook 1997 Robert Manuel Cook, *Greek Painted Pottery* (1997³)
- Corbett 1949 Peter E. Corbett, *Attic Pottery of the Later Fifth Century from the Athenian Agora*, *Hesperia. Journal of the American School of Classical Studies at Athens* 18, 1949, 298-351
- Corinth 7.1 Corinth. *Results of Excavations VII.1: Saul S. Weinberg, The Geometric and Orientalizing Pottery* (1943)
- Corinth 7.2 Corinth. *Results of Excavations VII.2: Darrell Arlynn Amyx / Patricia Lawrence, Archaic Corinthian Pottery and the Anaploga Well* (1975)
- Corinth 7.5 Corinth. *Results of Excavations VII.5: Martha K. Risser, Corinthian Conventionalizing Pottery* (2001)
- Corinth 12 Corinth. *Results of Excavations XII: Gladys R. Davidson, The Minor Objects* (1952)
- Corinth 13 Corinth. *Results of Excavations XIII: Carl W. Blegen / Hazel Palmer / Rodney S. Young, The North Cemetery* (1964)
- Corinth 14 Corinth. *Results of Excavations XIV: Carl Roebuck, The Asklepieion and Lerna* (1951)
- Corinth 15.2 Corinth. *Results of Excavations XV.2: Agnes Newhall Stillwell, The Potters' Quarter. The Terracottas* (1952)

- Corinth 15.3 Corinth. Results of Excavations XV.3: Agnes Newhall Stillwell, The Potters' Quarter. The Pottery (1984)
- Corinth 18.1 Corinth. Results of Excavations XVIII.1: Elizabeth G. Pemberton, The Sanctuary of Demeter and Kore: The Greek Pottery (1989)
- Courbin 1953 Paul Courbin, Chronique des fouilles et découvertes archéologiques en Grèce en 1952. Seconde partie travaux de l'École française. Argos. Nécropole géométrique, Bulletin de Correspondance Hellénique 77, 1953, 258-263
- Courbin 1954 Paul Courbin, Chronique des fouilles et découvertes archéologiques en Grèce en 1953. Seconde partie travaux de l'École française. Argos. IV. Nécropole et céramique, Bulletin de Correspondance Hellénique 78, 1954, 175-183
- Courbin 1955 Paul Courbin, Chronique des fouilles et découvertes archéologiques en Grèce en 1954. Seconde Partie travaux de l'École française. II. Argos, Quartier Sud, Bulletin de Correspondance Hellénique 79, 1955, 312-314
- Courbin 1956 Paul Courbin, Chronique des fouilles et découvertes archéologiques en Grèce en 1955. Seconde partie travaux de l'École française. Argos. III. Quartier Sud, Bulletin de Correspondance Hellénique 80, 1956, 366-376
- Courbin 1966 Paul Courbin, La céramique géométrique de l'Argolide (1966)
- Courbin 1974 Paul Courbin, Tombes géométriques d'Argos, Bd. 1 (1952–1958) (1974)
- Courbin 1977 Paul Courbin, Rezension zu Robin Hägg, *Die Gräber der Argolis in submykenischer, protogeometrischer und geometrischer Zeit, Band I* (1974), Revue archéologique 1977, 326-330
- Cultraro 2010 Massimo Cultraro, I vasi a forma di scarpa nella produzione attica di età Geometrica: una nota, in: *Il Greco, il barbaro e la ceramica attica: immaginario del diverso, processi di scambio e autorappresentazione degli indigeni*, Bd. 1, Atti del Convegno Internazionale di Studi 2001 a Catania, Caltanissetta, Gela, Camarina, Vittoria, Siracusa, hg. v. F. Giudice / R. Panvini (2010) 20-27
- D'Agostino 1996 Bruno d'Agostino, La necropoli e i rituali della morte, in: *I Greci. Storia Cultura Arte Società*, II. Una storia greca, 1. Formazione (fino al VI secolo a. C.), hg. v. Salvatore Settis (1996) 435-470
- D'Agostino 2000 Bruno d'Agostino, Archäologie der Gräber: Tod und Grabritus, in: *Klassische Archäologie. Eine Einführung*, hg. v. Adolf H. Borbein / Tonio Hölscher / Paul Zanker (2000) 313-331
- Dalby 1998 Andrew Dalby, Essen und Trinken im alten Griechenland (1998)
- Daly 1939 Lloyd W. Daly, An Inscribed Doric Capital from the Argive Heraion, *Hesperia. Journal of the American School of Classical Studies at Athens* 8, 1939, 165-169
- Danforth 1982 Loring M. Danforth, The Death Rituals of Rural Greece (1982)
- Danforth 2004 Loring M. Danforth, Metaphors of Mediation in Greek Funeral Laments, in: *Death, Mourning, and Burial. A Cross-Cultural Reader*, hg. v. Antonius C. G. M. Robben (2004) 156-166
- Dasen 2010 Véronique Dasen, Archéologie funéraire et histoire de l'enfance dans l'Antiquité: Nouveaux enjeux, nouvelles perspectives, in: *L'enfant et la mort dans l'Antiquité, I. Nouvelles recherches dans les nécropoles grecques. Le signalement des tombes d'enfants*, Actes de la table ronde internationale à Athènes 2008, hg. v. Anne-Marie Guimier-Sorbets / Yvette Morizot (2010) 19-44
- Daux 1959 Georges Daux, Chronique des fouilles et découvertes archéologiques en Grèce en 1958, Bulletin de Correspondance Hellénique 83.2, 1959, 567-793
- Daux 1961 Georges Daux, Chronique des fouilles et découvertes archéologiques en Grèce en 1960, Bulletin de Correspondance Hellénique 85, 1961, 601-953
- Daux 1967 Georges Daux, Chronique des fouilles et découvertes archéologiques en Grèce en 1966, Bulletin de Correspondance Hellénique 91, 1967, 623-889
- De Coulanges 1879 Fustel de Coulanges, *Der antike Staat. Studie über Kultur, Recht und Einrichtungen Griechenlands und Roms* (1879; Nachdr. 1996)
- Deilakē 1973 Ευαγγελία Δειλάκη, Αρχαιότητες και μνημεία Αργολίδος-Κορινθίας 1971–1972, *Αρχαιολογικόν Δελτίον Τόμος 28, Μέρος Β' 1 Χρονικά*, 1973, 80-122
- Delivorrias 1987 Greece and the Sea. Ausstellungskatalog Amsterdam 1987, hg. v. Angelos Delivorrias (1987)
- Dengate 1976 Christina Foard Moll Dengate, A Group of Graves Excavated at Halieis, *Αρχαιολογικόν Δελτίον Τόμος 31, Μέρος Α' Μελέτες*, 1976, 274-324
- Dengate 2005 a James A. Dengate, The Mint, in: *The Excavations at Ancient Halieis, Vol. 1: Marian Holland McAllister, The Fortifications and Adjacent Structures* (2005) 98-126
- Dengate 2005 b James A. Dengate, The Coins: Provenances, in: *The Excavations at Ancient Halieis, Vol. 1: Marian Holland McAllister, The Fortifications and Adjacent Structures* (2005) 127-140
- Dengate (im Druck) James A. Dengate, Introduction, in: *Halieis 3.1 (im Druck)*, 1-4 (Anmerkung: mir liegt dieses Kapitel als Druckvorlage vor)
- De Souza 1998 Philip de Souza, Handel, IV. Griechenland, in: *Der Neue Pauly. Enzyklopädie der Antike* Bd. 5 (1998) 113-116

- Deubner 1966 Ludwig Deubner, *Attische Feste* (1966)
- Dieck 1974 Alfred Dieck, Postmortale Lageveränderungen in vor- und frühgeschichtlichen Gräbern, *Archäologisches Korrespondenzblatt* 4, 1974, 277-283
- Diehl 1964 Erika Diehl, *Die Hydria. Formgeschichte und Verwendung im Kult des Altertums* (1964)
- Dietz 1982 Søren Dietz, *Asine II. Results of the Excavations East of the Acropolis 1970–1974, Fasc. 1: General Stratigraphical Analysis and Architectural Remains* (1982)
- Dihle 1982 Albrecht Dihle, Totenglaube und Seelenvorstellung im 7. Jh. v. Chr., in: *Jenseitsvorstellungen in Antike und Christentum. Gedenkschrift für Alfred Stuiber, Jahrbuch für Antike und Christentum, Ergänzungsband 9* (1982) 9-20
- Dillon 2002 Matthew Dillon, *Girls and Women in Classical Greek Religion* (2002)
- Dimakis 2009 Nikolaos Dimakis, The Display of Individual Status in the Burials of Classical and Hellenistic Argos, in: *Honouring the Dead in the Peloponnese, Proceedings of the Conference Sparta 2009*, hg. v. Helen Cavanagh / William Cavanagh / James Roy. Centre for Spartan and Peloponnesian Studies, Online Publication 2, Prepared by Sam Farnham (2009) 33-49; Online-Publikation: <http://www.nottingham.ac.uk/csps/documents/honoringthedead/dimakis.pdf> (Stand Dezember 2016)
- Dimakis 2011 Nikolaos Dimakis, Social Identity and Status in the Classical and Hellenistic Northern Peloponnese: The Evidence from Burials – An Overview, in: *Proceedings of the 2nd Hellenistic Studies Workshop Alexandria 2010*, hg. v. Kyriakos Savvopoulos (2011) 114-123
- Di Vita 1959 Antonino di Vita, Due vasi attici della prima metà del VI sec. a. C. da Ragusa, *Bollettino d'Arte* 44, 1959, 293-310
- Döhl 1973 Hartmut Döhl, Die prähistorische Besiedlung von Synoro, in: *Tiryns. Forschungen und Berichte Bd. VI* (1973) 194-220
- Dublin 1969 Sarah C. Dublin, A Greek Acropolis and Its Goddess, Expedition, *The Bulletin of the University Museum of the University of Pennsylvania* 11/2, 1969, 26-29
- Dubois 2012 Céline Dubois, Des objets pour les bébés? Le dépôt de mobilier dans les sépultures d'enfants en bas âge du monde grec archaïque et classique, in: *L'enfant et la mort dans l'antiquité III: Le matériel associé aux tombes d'enfants. Actes de la table ronde internationale à Aix-en-Provence 2011*, hg. v. Antoine Hermary / Céline Dubois (2012) 329-342
- Dubois 2015 Céline Dubois, Petits filles ou petits garçons? Discours et interprétations du mobilier funéraire des tombes d'enfants en bas âge dans les nécropoles grecques classiques, *Pallas. Revue d'études antiques* 97, 2015, 97-120; Online-Publikation: <http://pallas.revues.org/2285> (Stand Dezember 2016)
- Dubois 2016 Céline Dubois, Τα βρέφη au cimetière: les pratiques funéraires autour de la mort des «tout-petits» à Corinthe et Argos du VIII^e au V^e s. av. J.-C., in: *Rencontre autour de la mort des tout-petits: Actes de la 2^e Rencontre du groupe d'anthropologie et d'archéologie funéraire 2009*, hg. v. E. Portat, M. Detante, C. Buquet-Marcon, M. Guillon (2016) 55-65
- Dubois-Maisonneuve 1817 A. Dubois-Maisonneuve, Introduction à l'étude des vases antiques d'argile peints, vulgairement appelés Etrusques (1817)
- Ducat 1963 Jean Ducat, Les vases plastiques corinthiens, *Bulletin de Correspondance Hellénique* 87, 1963, 431-458
- Duday 2009 Henri Duday, *The Archaeology of the Dead. Lectures in Archaeoethanatology* (2009)
- Dugas 1935 Exploration archéologique de Délos 17: Les vases de Délos III: Charles Dugas, *Les vases orientalisants de style non mélien* (1935)
- Dusenbery 1998 Samothrace: Excavations Conducted by the Institute of Fine Arts of New York University, Bd. 11: Elsbeth B. Dusenbery, Samothrace, *The Nekropoleis, 1: The Nekropoleis and Catalogues of Burials* (1998)
- École française d'Athènes 1955 École française d'Athènes, Chronique des fouilles et découvertes archéologiques en Grèce en 1954. Première partie: L'activité archéologique en Grèce (moins les travaux de l'École française), *Bulletin de Correspondance Hellénique* 79, 1955, 205-309
- École française d'Athènes 1957 École française d'Athènes, Chronique des fouilles et découvertes archéologiques en Grèce en 1956., Seconde partie: Travaux de l'École française. Argos, *Bulletin de Correspondance Hellénique* 81, 1957, 637-687
- École française d'Athènes 1967 École française d'Athènes, Argos, *Αρχαιολογικόν Δελτίον Τόμος 22, Μέρος Β' 1 Χρονικά*, 1967, 192-194
- École française d'Athènes 1970 École française d'Athènes, Argos, *Αρχαιολογικόν Δελτίον Τόμος 25, Μέρος Β' 1 Χρονικά*, 1970, 167-169

- Eggert / Veit 1998 Theorie in der Archäologie: Zur englischsprachigen Diskussion, hg. v. Manfred K. H. Eggert / Ulrich Veit (1998)
- Eggert / Veit 2013 Theorie in der Archäologie: Zur jüngeren Diskussion in Deutschland, hg. v. Manfred K. H. Eggert / Ulrich Veit (2013)
- Ekroth 1996 Gunnel Ekroth, The Berbati-Limnes Archaeological Survey. The Late Geometric and Archaic Periods, in: The Berbati-Limnes Archaeological Survey 1988–1990, hg. v. Berit Wells / Curtis Neil Runnels (1996) 179-227
- Ekroth 2003 Gunnel Ekroth, Small Pots, Poor People? The Use and Function of Miniature Pottery as Votive Offerings in Archaic Sanctuaries in the Argolid and the Corinthia, in: Griechische Keramik im kulturellen Kontext, Akten des Internationalen Vasen-Symposiums Kiel 2001, hg. v. Bernhard Schmaltz / Magdalene Söldner (2003) 35-37
- Eliot / Eliot 1968 Charles William John Eliot / Mary Eliot, The Lechaion Cemetery near Corinth, Hesperia. Journal of the American School of Classical Studies at Athens 37, 1968, 345-367
- EMA Database 2011 Datenbank zu dem Programm „L'Enfant et la mort dans l'Antiquité (EMA), des pratiques funéraires à l'identité sociale“ (2011); Online-Publikation: <http://www.mae.u-paris10.fr/ema/> (Stand Dezember 2016)
- Engels 1998 Johannes Engels, Funerum sepulcrorumque magnificentia. Begräbnis- und Grabluxusgesetze in der griechisch-römischen Welt mit einigen Ausblicken auf Einschränkungen des funeralen und sepulkralen Luxus im Mittelalter und in der Neuzeit (1998)
- Erbacher 1914 Konrad Erbacher, Griechisches Schuhwerk. Eine antiquarische Untersuchung (Dissertationsschrift Julius-Maximilians-Universität Würzburg / Deutschland 1914)
- Erickson 2010 Brice L. Erickson, Crete in Transition. Pottery Styles and Island History in the Archaic and Classical Periods (2010)
- Evison 1987 Vera I. Evison, Dover: The Buckland Anglo-Saxon Cemetery (1987)
- Έβου 2009 Γεωργία Έβου, Ασίνη. Οικόπεδο Μ. Μπικλίκου, Αρχαιολογικών Δελτίων Τόμος 64, Μέρος Β' 1 Χρονικά, 2009, 277-278
- Fairbanks 1907 Arthur Fairbanks, Athenian Lekythoi with Outline Drawing in Glaze Varnish on a White Ground (1907)
- Faustoferri 1986 Amalia Faustoferri, Tentativo d'interpretazione dei soggetti raffigurati all'interno delle coppe laconiche del VI sec. a. C., in: Studi sulla ceramica laconica. Atti del Seminario, Perugia 1981 (1986) 119-147
- Feugère 1989 Michel Feugère, Les vases en verre sur noyau d'argile en Méditerranée nord-occidentale, in: Le verre préromaine en Europe occidentale (1989), 29-62
- Fellmann 1990 Berthold Fellmann, Dekorationssysteme, in: Kunst der Schale. Kultur des Trinkens, hg. von Klaus Vierneisel / Bert Kaeser (1990) 25-40
- Finley 1979 Moses I. Finley, Atlas der Klassischen Archäologie (1979)
- Finley 1981 Moses I. Finley, The Elderly in Classical Antiquity, Greece and Rome 28, 1981, 156-171
- Fischer 2010 Josef Fischer, Griechische Frühgeschichte bis 500 v. Chr. (2010)
- Fischer-Bossert 2009 Wolfgang Fischer-Bossert, Goldene Charongroschen, in: ΚΕΡΜΑΤΙΑ ΦΙΛΙΑΣ. Τιμητικός τόμος για τον Ιωάννη Τουράτσογλου (2009) 117-125
- Fless 2002 Friederike Fless, Rotfigurige Keramik als Handelsware. Erwerb und Gebrauch attischer Vasen im mediterranen und pontischen Raum während des 4. Jhs. v. Chr. (2002; Habilitationsschrift Universität zu Köln / Deutschland 1999)
- Foley 1988 Anne Foley, The Argolid 800 – 600 B.C. An Archaeological Survey Together with an Index of Sites from the Neolithic to the Roman Period (1988)
- Foley 1995 Anne Foley, Idle Speculation About Argos? Some Thoughts on the Present State of Eighth and Seventh Century Argive Studies, in: Klados. Essays in Honour of J. N. Coldstream, hg. v. Christine Morris (1995) 79-86
- Fortunelli / Manca di Mores 1986 Fabrizia Fortunelli / Giuseppina Manca di Mores, Il pittore die Boreadi, in: Studi sulla ceramica laconica. Atti del Seminario, Perugia 1981, Archaeologia Perusina 3 (1986) 21-26
- Fossing 1940 Poul Fossing, Glass Vessels Before Glass-Blowing (1940)
- Fox 2012 Sherry C. Fox, The Bioarchaeology of Children in Graeco-Roman Greece, in: L'enfant et la mort dans l'Antiquité, II: Types de tombes et traitement du corps des enfants dans l'antiquité gréco-romaine, Actes de la table ronde internationale à Alexandrie 2009, hg. v. Marie-Dominique Nenna (2012) 409-427
- Foxhall 1993 Lin Foxhall, Oil Extraction and Processing Equipment in Classical Greece, in: La production du vin et de l'huile en Méditerranée, Actes du Symposium International Aix-en-Provence / Toulon 1991, hg. v. Marie-Claire Amouretti / Jean-Pierre Brun (1993) 183-200

- Foxhall et al. 1997 Lin Foxhall / David Gill / Hamish Forbes, Appendix 2: The Inscriptions of Methana, in: *A Rough and Rocky Place: The Landscape and Settlement History of the Methana Peninsula, Greece. Results of the Methana Survey Project*, hg. v. Christopher Mee / Hamish Forbes (1997) 267-277
- Fraser / Matthews 1987 *A Lexicon of Greek Personal Names, Vol. I: The Aegean Islands, Cyprus, Cyrenaica*, hg. v. P. M. Fraser / E. Matthews (1987)
- Fraser / Matthews 1994 *A Lexicon of Greek Personal Names, Vol. II: Attica*, hg. v. P. M. Fraser / E. Matthews (1994)
- Fraser / Matthews 1997 *A Lexicon of Greek Personal Names, Vol. IIIA: The Peloponnese, Western Greece, Sicily and Magna Graecia*, hg. v. P. M. Fraser / E. Matthews (1997)
- Fraser / Matthews 2000 *A Lexicon of Greek Personal Names, Vol. IIIB: Central Greece from the Megarid to Thessaly*, hg. v. P. M. Fraser / E. Matthews (2000)
- Fraser / Matthews 2005 *A Lexicon of Greek Personal Names, Vol. IV: Macedonia, Thrace, Northern Regions of the Black Sea*, hg. v. P. M. Fraser / E. Matthews (2005)
- Fraser / Matthews 2010 *A Lexicon of Greek Personal Names, Vol. VA: Coastal Asia Minor: Pontos to Ionia*, hg. v. P. M. Fraser / E. Matthews (2010)
- French 2002 Elizabeth French, *Mycenae. Agamemnon's Capital. The Site in its Setting* (2002)
- Frost 1985 Frank J. Frost, The 'Harbour' at Halieis, in: *Harbour Archaeology. Proceedings of the 1st International Workshop on Ancient Mediterranean Harbours 1983*, hg. v. Avner Raban (1985) 63-66
- Frotscher 2003 Sven Frotscher, *dtv-Atlas Keramik und Porzellan* (2003)
- Furtwängler / Kienast 1989 *Samos, Bd. III: Der Nordbau im Heraion von Samos*, hg. v. Andreas E. Furtwängler / Hermann J. Kienast (1989)
- Fusaro / Pompili 1986 Daniela Fusaro / Fernanda Pompili, Gruppi di forme, in: *Studi sulla ceramica laconica. Atti del Seminario, Perugia 1981, Archaeologia Perusina 3* (1986) 11-18
- García y Bellido 1948 Antonio García y Bellido, *Hispania Graeca* (1948)
- Garland 1985 Robert Garland, *The Greek Way of Death* (1985¹)
- Garland 1989 Robert Garland, *The Well-Ordered Corpse: An Investigation into the Motives Behind Greek Funerary Legislation*, *Bulletin of the Institute of Classical Studies* 36, 1989, 1-15
- Garland 2001 Robert Garland, *The Greek Way of Death* (2001²)
- Garrison 1991 Elise P. Garrison, *Attitudes Toward Suicide in Ancient Greece*, *Transactions of the American Philological Association* 121, 1991, 1-34
- Gassner 2003 Verena Gassner, *Materielle Kultur und kulturelle Identität in Elea in spätarchaisch-frühklassischer Zeit. Untersuchungen zur Gefäß- und Baukeramik aus der Unterstadt (Grabungen 1987–1994)* (2003)
- Georgiadou 2005 Anastasia Georgiadou, *Totenkult und elische Grabkeramik spätklassischer und hellenistischer Zeit (Dissertationsschrift Martin-Luther-Universität Halle-Wittenberg / Deutschland 2005)*
- Gerhardt 1985 Kurt Gerhardt, *Anatomie für Ausgräber und Sammler* (1985)
- Ghali-Kahil 1960 *Études Thasiennes VII: La céramique grecque (Fouilles 1911–1956)*, hg. v. Lilly Ghali-Kahil (1960)
- Giannopoulou 2013 Μαρία Γιαννοπούλου, Επιτύμβια μνημεία της αρχαϊκής και πρώιμης κλασικής περιόδου από την Τροιζήνα, in: *ΘΕΜΕΛΙΟΝ. 24 μελέτες για τον Δάσκαλο ΠΕΤΡΟ ΘΕΜΕΛΗ*, hg. v. Ελισάβετ Π. Σιουμπάρα / Κυριάκος Ψαρουδάκης (2013) 325-343
- Gill 1991 David Gill, *Greek Cult Tables* (1991; *Dissertationsschrift Harvard University Cambridge / USA 1964*)
- Gill / Foxhall 1997 David Gill / Lin Foxhall, *Early Iron Age and Archaic Methana*, in: *A Rough and Rocky Place: The Landscape and Settlement History of the Methana Peninsula, Greece. Results of the Methana Survey Project*, hg. v. Christopher Mee / Hamish Forbes (1997) 57-61
- Gill et al. 1997 David Gill / Lin Foxhall / Hugh Bowden, *Classical and Hellenistic Methana*, in: *A Rough and Rocky Place: The Landscape and Settlement History of the Methana Peninsula, Greece. Results of the Methana Survey Project*, hg. v. Christopher Mee / Hamish Forbes (1997) 62-76
- Golden 1988 Mark Golden, *Did the Ancients Care When Their Children Died?*, *Greece & Rome* 35, 1988, 152-163
- Golden 1990 Mark Golden, *Children and Childhood in Classical Athens* (1990)
- Gowland / Knüsel 2006 Rebecca Gowland / Christopher Knüsel, *Social Archaeology of Funerary Remains* (2006)
- Graen 2011 *Tod und Sterben in der Antike. Grab und Bestattung bei Ägyptern, Griechen, Etruskern und Römern*, hg. v. Dennis Graen (2011)
- Graepler 1997 Daniel Graepler, *Tonfiguren im Grab. Fundkontexte hellenistischer Terrakotten aus der Nekropole von Tarent* (1997; *Dissertationsschrift Universität München / Deutschland 1988/1989*)

- Graf 1980 Fritz Graf, Milch, Honig und Wein. Zum Verständnis der Libation im griechischen Ritual, in: Perennitas. Studi in onore di Angelo Brelich. Promossi dalla Cattedra di religio dell'Ateneo (1980) 209-221
- Graf 1998 Fritz Graf, Jenseitsvorstellungen, in: Der Neue Pauly. Enzyklopädie der Antike Bd. 5 (1998) 897-899
- Gramsch 2013 Alexander Gramsch, Wer will schon normal sein? Kommentare zur Interpretation ‚irregulärer‘ Bestattungen, in: ‚Irreguläre‘ Bestattungen in der Urgeschichte: Norm, Ritual, Strafe ...? Akten der Internationalen Tagung Frankfurt a. M. 2012, hg. v. Nils Müller-Scheeßel (2013) 509-518
- Griesbach 2014 Jochen Griesbach, *Pupa*: spielend vom Mädchen zur Frau, in: Mädchen im Altertum / Girls in Antiquity, hg. v. Susanne Moraw / Anna Kieburg (2014) 253-274
- Grinder-Hansen 1991 Keld Grinder-Hansen, Charon's Fee in Ancient Greece? – Some Remarks on a Well-Known Death Rite, in: Acta Hyperborea. Danish Studies in Classical Archaeology 3: Recent Danish Research in Classical Archaeology: Tradition and Renewal, hg. v. Tobias Fischer-Hansen / Pia Guldager / John Lund / Marjatta Nielsen / Annette Rathje (1991) 207-218
- Guggisberg 1988 Martin Guggisberg, Terrakotten von Argos. Ein Fundkomplex aus dem Theater, Bulletin de Correspondance Hellénique 112, 1988, 167-234
- Habermehl 1996 Peter Habermehl, Jenseits (Jenseitsvorstellungen). B.IV: Griechenland, in: Reallexikon für Antike und Christentum. Sachwörterbuch zur Auseinandersetzung des Christentums mit der antiken Welt, hg. v. Ernst Dassmann, Bd. 17 (1996) 258-289
- Hägg 1974 Robin Hägg, Die Gräber der Argolis in submykenischer, protogeometrischer und geometrischer Zeit, 1. Lage und Form der Gräber (1974)
- Hägg 1983 Robin Hägg, Burial Customs and Social Differentiation in 8th-Century Argos, in: The Greek Renaissance of the Eighth Century B.C.: Tradition and Innovation. Proceedings of the 2nd International Symposium at Athens 1981, hg. v. Robin Hägg (1983) 27-31
- Hägg / Fossey 1980 Excavations in the Barbouna Area at Asine, hg. v. Inga Hägg / Robin Hägg, Fasc. 4: Inga Hägg / John M. Fossey, The Hellenistic Nekropolis and Later Structures on the Middle Slopes, 1973–1977 (1980)
- Haentjens 2002 Ann M. E. Haentjens, Ritual Shoes in Early Greek Female Graves, L'antiquité classique 71, 2002, 171-184
- Härke 2003 Heinrich Härke, Beigabensitte und Erinnerung: Überlegungen zu einem Aspekt des frühmittelalterlichen Bestattungsrituals, in: hg. v. Jörg Jarnut / Matthias Wemhoff (2003), 107-125
- Halieis 1 The Excavations at Ancient Halieis, Vol. 1: Marian Holland McAllister, The Fortifications and Adjacent Structures (2005)
- Halieis 2 The Excavations at Ancient Halieis, Vol. 2: Bradley Allen Ault, The Houses. The Organization and Use of Domestic Space (2005)
- Halieis 3.1 The Excavations at Ancient Halieis, Vol. 3.1: Christina Foard Moll Dengate / James A. Dengate / Michael Hamilton Jameson / Marian Holland McAllister / David S. Reese / Charles Kaufman Williams II, The Acropolis and Industrial Terrace (im Druck)
- Hall 1995 Jonathan M. Hall, Approaches to Ethnicity in the Early Iron Age of Greece, in: Time, Tradition and Society in Greek Archaeology. Bridging the 'Great Divide', hg. v. Nigel Spencer (1995) 6-17
- Hall 1997 Jonathan M. Hall, Alternative Responses Within Polis Formation: Argos, Mykenai and Tiryns, in: Urbanization in the Mediterranean in the 9th to 6th centuries BC, hg. v. Helle Damgaard Andersen / Helle W. Horsnæs / Sanne Houby-Nielsen / Annette Rathje (1997) 89-109
- Hame 1999 Kerri J. Hame, *Ta Nomizomena*. Private Greek Death-Ritual in the Historical Sources and Tragedy (Dissertationsschrift Bryn Mawr College / USA 1999)
- Hannestad 1988 Lise Hannestad, The Athenian Potter and the Home Market, in: Ancient Greek and Related Pottery. Proceedings of the 3rd International Vase Symposium at Copenhagen 1987, hg. v. Jette Christiansen / Toben Melander (1988) 222-230
- Hannestad 1991 Lise Hannestad, Athenian Pottery in Corinth c. 600 – 470 B.C., Acta Archaeologica 62, 1991, 151-163
- Harl-Schaller 1972–1975 Friederike Harl-Schaller, Zur Entstehung und Bedeutung des attischen Lebes gamikos, Jahreshefte des österreichischen archäologischen Institutes 50, 1972–1975, Beiblatt, 151-170
- Harrison 1903 Jane Ellen Harrison, Prolegomena to the Study of Greek Religion (1903)
- Haspels 1936 Caroline Henriette Emilie Haspels, Attic Black-Figured Lekythoi (1936)
- Hatzivassiliou 2010 Eleni Hatzivassiliou, Athenian Black Figure Iconography Between 510 and 475 B.C. (2010)
- Heinemann 2009 Alexander Heinemann, Bild, Gefäß, Praxis: Überlegungen zu attischen Salbgefäßen, in: Hermeneutik der Bilder. Beiträge zur Ikonographie und Interpretation griechischer Vasenmalerei, hg. v. Stefan Schmidt / John H. Oakley (2009) 161-175

- Hellmann 2006 Marie-Christine Hellmann, *L'architecture grecque*, Bd. 2: Architecture religieuse et funéraire (2006)
- Herring et al. 1991 D. A. Herring / S. Saunders / G. Boyce, Bones and Burial Registers: Infant Mortality in a 19th-century Cemetery from Upper Canada, *Northeast Historical Archaeology* 20, 1991, 54-70
- Herrmann et al. 1990 Bernd Herrmann / Gisela Gruppe / Susanne Hummel / Hermann Piepenbrink / Holger Schutkowski, *Prähistorische Anthropologie. Leitfaden der Feld- und Labormethoden* (1990)
- Heyworth 1997 Stephen Heyworth, Bestattung A. Allgemein, in: *Der Neue Pauly. Enzyklopädie der Antike* Bd. 2 (1997) 587-589
- Higgins 1954 Reynold A. Higgins, Catalogue of the Terracottas in the Department of Greek and Roman Antiquities, British Museum, I: Greek: 730 – 330 B.C. (1954)
- Higgins 1959 Reynold A. Higgins, Catalogue of the Terracottas in the Department of Greek and Roman Antiquities, British Museum, II.1: Plastic Vases of the Seventh and Sixth Centuries B.C. (1959)
- Higgins 1967 Reynold A. Higgins, *Greek Terracottas* (1967)
- Hillson 2009 Simon W. Hillson, The World's Largest Infant Cemetery and Its Potential for Studying Growth and Development, in: *New Directions in the Skeletal Biology of Greece*, hg. v. Lynne A. Schepartz / Sherry C. Fox / Chryssi Bourbou (2009) 137-154
- Hodder 2012 *Archaeological Theory Today*, hg. v. Ian Hodder (2012²)
- Hölscher 1999 Tonio Hölscher, *Öffentliche Räume in frühen griechischen Städten* (1999²)
- Hölscher 2002 Tonio Hölscher, *Klassische Archäologie. Grundwissen* (2002)
- Hoepfner / Schwandner 1994 Wolfram Hoepfner / Ernst-Ludwig Schwandner, *Haus und Stadt im klassischen Griechenland* (1994)
- Hoffmann 2002 Andreas Hoffmann, *Grabritual und Gesellschaft. Gefäßformen, Bildthemen und Funktionen unteritalisch-rotfiguriger Keramik aus der Nekropole von Tarent* (2002)
- Hug 1920 August Hug, Sandalia, in: *Paulys Real-Encyclopädie der classischen Altertumswissenschaft* Bd. 1 A, 2. Halbband (1920), 2257-2261
- Hug 1921 August Hug, **Κενοτάφιον**, in: *Paulys Real-Encyclopädie der classischen Altertumswissenschaft* Bd. XI / 21. Halbband (1921), 171-172
- Humphreys 1980 Sarah C. Humphreys, Family Tombs and Tomb Cult in Ancient Athens. Tradition or Traditionalism? *The Journal of Hellenic Studies* 100, 1980, 96-126
- Hurschmann 1999 a Rolf Hurschmann, Kosmetik, in: *Der Neue Pauly. Enzyklopädie der Antike* Bd. 6 (1999) 767-769
- Hurschmann 1999 b Rolf Hurschmann, Krepis [2], in: *Der Neue Pauly. Enzyklopädie der Antike* Bd. 6 (1999) 827
- Hurschmann 2000 Rolf Hurschmann, Nadel, I. Allgemein, in: *Der Neue Pauly. Enzyklopädie der Antike* Bd. 8 (2000) 678-679
- Hurschmann 2001 Rolf Hurschmann, Sandale, in: *Der Neue Pauly. Enzyklopädie der Antike* Bd. 11 (2001) 33-34
- Hurschmann 2002 a Rolf Hurschmann, Thymiaterion, in: *Der Neue Pauly. Enzyklopädie der Antike* Bd. 12/1 (2002) 522-523
- Hurschmann 2002 b Rolf Hurschmann, Tisch, in: *Der Neue Pauly. Enzyklopädie der Antike* Bd. 12/1 (2002) 620-621
- Hurschmann 2002 c Rolf Hurschmann, Trauer, in: *Der Neue Pauly. Enzyklopädie der Antike* Bd. 12/1 (2002) 765-767
- Hurschmann 2002 d Rolf Hurschmann, Trauerkleidung, in: *Der Neue Pauly. Enzyklopädie der Antike* Bd. 12/1 (2002) 767-768
- Iakovides et al. 2003 *Archaeological Atlas of Mycenae*, hg. v. Spyros Iakovides / Elizabeth Bayard French / Electra Andreadi / Louse Bratziote (2003)
- IG I² *Inscriptiones Graecae Vol. I (ed. altera): Inscriptiones Atticae Euclidis anno anteriores*, hg. v. Fridericus Hiller de Gaertringen (1924)
- IG I³ 2 *Inscriptiones Graecae Vol. I (ed. tertia): Inscriptiones Atticae Euclidis anno anteriores, Fasc. 2. Dedications, catalogi, termini, tituli sepulcrales, varia, tituli Attici extra Atticam reperti, addenda*, hg. v. David Lewis et Lilian Jeffery (1994)
- IG IV
IG IV² 1 *Inscriptiones Graecae Vol. IV: Inscriptiones Argolidis*, hg. v. Maximilianus Fraenkel (1902)
Inscriptiones Graecae Vol. IV (ed. altera): Inscriptiones Argolidis, Fasc. 1: Inscriptiones Epidauri, hg. v. Fridericus Hiller de Gaertringen (1929)
- Immerwahr 1946 Henry R. Immerwahr, Choes and Chytroi, *Transactions and Proceedings of the American Philological Association* 77, 1946, 245-260
- Immerwahr 1990 Henry R. Immerwahr, *Attic Script. A Survey* (1990)

- Jacobsen 1969 Thomas W. Jacobsen, Investigations at Porto Cheli, *Αρχαιολογικόν Δελτίον Τόμος 24, Μέρους Β΄ 1 Χρονικά*, 1969, 124-126
- Jacopi 1929 Clara Rhodos: studi e materiali, Vol. III: Giulio Jacopi, Scavi nella necropoli di Jalisso 1924–1928 (1929)
- Jacopi 1931 Clara Rhodos: studi e materiali, Vol. IV: Esplorazione archeologica di Camiro, Part 1: Giulio Jacopi, Scavi nelle necropoli camiresi 1929–1930 (1931)
- Jameson 1969 Michael Hamilton Jameson, Excavations at Porto Cheli and Vicinity. Preliminary Report I: Halieis 1962–1968, *Hesperia. Journal of the American School of Classical Studies at Athens* 38, 1969, 311-342
- Jameson 1971 Michael Hamilton Jameson, Excavations at Porto Cheli, *Αρχαιολογικόν Δελτίον Τόμος 26, Μέρους Β΄ 1 Χρονικά*, 1971, 114-119
- Jameson 1974 a Michael Hamilton Jameson, A Treasury of Athena in the Argolid (IG IV, 554), in: *ΦΟΡΟΣ. Tribute to Benjamin Dean Merritt*, hg. v. Donald William Bradeen / Malcolm Francis McGregor (1974) 67-75
- Jameson 1974 b Michael Hamilton Jameson, The Excavation of a Drowned Greek Temple, *Scientific American* 231, 1974, 110-119
- Jameson 1982 Michael Hamilton Jameson, The Submerged Sanctuary of Apollo at Halieis in the Argolid of Greece, *National Geographic Society Research Reports* 14, 1982, 363-367
- Jameson 1996 Michael Hamilton Jameson, Halieis, in: *The Oxford Classical Dictionary* (1996³) 664
- Jameson 2004 Michael Hamilton Jameson, Mapping Greek Cults, in: *Chora und Polis, Schriften des Historischen Kollegs, Kolloquien* 54, hg. v. Frank Kolb (2004) 147-183
- Jameson 2005 Michael Hamilton Jameson, Submerged Remains of the Town and Its Immediate Vicinity, in: *The Excavations at Ancient Halieis, Vol. 1: Marian Holland McAllister, The Fortifications and Adjacent Structures* (2005), 85-97
- Jameson (im Druck 1) Michael Hamilton Jameson, Excavations at Halieis, History of the Site, and Testimonia (Chapter 1), in: *Halieis 3.1 (im Druck)*, 5-60
(Anmerkung: mir liegt dieses Kapitel als Druckvorlage vor)
- Jameson (im Druck 2) Michael Hamilton Jameson, The Industrial Terrace (Chapter 3), in: *Halieis 3.1 (im Druck)*, 81-93
(Anmerkung: mir liegt dieses Kapitel als Druckvorlage vor)
- Jameson (im Druck 3) Michael Hamilton Jameson, Writing on the Acropolis and the Industrial Terrace (Chapter 5), in: *Halieis 3.1 (im Druck)*, 1-17
(Anmerkung: mir liegt dieses Kapitel als Druckvorlage vor)
- Jameson et al. 1994 Michael Hamilton Jameson / Curtis Neil Runnels / Tjeerd H. van Andel, A Greek Countryside. The Southern Argolid from Prehistory to the Present Day (1994)
- Jeffery 1961 Lilian Hamilton Jeffery, The Local Scripts of Archaic Greece. A Study of the Origin of the Greek Alphabet and Its Development from the Eighth to the Fifth Centuries B.C. (1961; Nachdr. 1990)
- Jeffery 1982 Lilian Hamilton Jeffery, Greek Alphabetic Writing, in: *The Cambridge Ancient History, Bd. III Teil 1: The Prehistory of the Balkans and the Middle East and the Aegean World, Tenth to Eighth Centuries B.C.*, hg. v. John Boardman / I. E. S. Edwards / N. G. L. Hammond / E. Sollberger (1982²; Nachdr. 1994) 819-833
- Johnston 1999 Sarah Iles Johnston, Restless Dead. Encounters Between the Living and the Dead in Ancient Greece (1999)
- Johnston 2002 a Sarah Iles Johnston, Totenkult IV. Griechenland, in: *Der Neue Pauly. Enzyklopädie der Antike* Bd. 12/1 (2002) 710-711
- Johnston 2002 b Sarah Iles Johnston, Unterwelt IV.A. Griechisch, in: *Der Neue Pauly. Enzyklopädie der Antike* Bd. 12/1 (2002) 1015-1017
- Johnston / Jones 1978 Alan Johnston / Richard E. Jones, The 'SOS' Amphora, *The Annual of the British School at Athens* 73, 1978, 103-141
- Jubier-Galinier 2003 Cécile Jubier-Galinier, L'atelier des peintres de Diosphos et de Haimon, in: *Le vase grec et ses destins*, hg. v. Pierre Rouillard / Annie Verbanck-Piérard (2003) 79-89
- Kallintzi / Papaikonou 2010 Konstantina Kallintzi / Irini-Despina Papaikonou, Le présence des enfants dans les nécropoles d'Abdère, in: *L'enfant et la mort dans l'Antiquité, I. Nouvelles recherches dans les nécropoles grecques. Le signalement des tombes d'enfants, Actes de la table ronde internationale à Athènes 2008*, hg. v. Anne-Marie Guimier-Sorbets / Yvette Morizot (2010) 129-159
- Kaltsas 1998 Νικόλαος Ε. Καλτσάς, *ΑΚΑΝΘΟΣ Ι. Η ανασκαφή στο νεκροταφείο κατά το 1979* (1998)
- Kavvadias 2000 George Kavvadias, Nr. 282-288, in: *Liana Parlama / Nicholas C. Stampolidis, Athens: The City Beneath the City. Antiquities from the Metropolitan Railway Excavations* (2000) 293-297

- Kavvadias 2006 Γιώργος Καββαδίας, Νεκροταφείο των ύστερων κλασικών και ελληνοιστικών χρόνων στην οδό Κουντουριώτου στο Άργος, in: Α' Αρχαιολογική Σύνοδος Νότιας και Δυτικής Ελλάδος, Πάτρα 1996, Πρακτικά (2006) 325-334
- Kerameikos 6.1 Kerameikos. Ergebnisse der Ausgrabungen VI.1: Karl Kübler, Die Nekropole des späten 8. bis frühen 6. Jahrhunderts (1959)
- Kerameikos 6.2 Kerameikos. Ergebnisse der Ausgrabungen VI.2: Karl Kübler, Die Nekropole des späten 8. bis frühen 6. Jahrhunderts (1959)
- Kerameikos 7.1 Kerameikos. Ergebnisse der Ausgrabungen VII.1: Karl Kübler, Die Nekropole der Mitte des 6. bis Ende des 5. Jahrhunderts (1976)
- Kerameikos 7.2 Kerameikos. Ergebnisse der Ausgrabungen VII.2: Erika Kunze-Götte / Karin Tancke / Klaus Vierneisel, Die Nekropole von der Mitte des 6. bis zum Ende des 5. Jahrhunderts: Die Beigaben (1999)
- Kerameikos 9 Kerameikos. Ergebnisse der Ausgrabungen IX: Ursula Knigge, Der Südhügel (1976)
- Kerameikos 14 Kerameikos. Ergebnisse der Ausgrabungen XIV: Wilfried K. Kovacsovics, Die Eckterrasse an der Gräberstraße des Kerameikos (1990)
- Kerameikos 15 Kerameikos. Ergebnisse der Ausgrabungen XV: Barbara Vierneisel-Schlörb, Die figürlichen Terrakotten, I. Spätmykenisch bis späthellenistisch (1997)
- Kerameikos 17 Kerameikos. Ergebnisse der Ausgrabungen XVII: Ursula Knigge, Der Bau Z (2005)
- Kerényi 1998 Karl Kerényi, Dionysos. Urbild des unzerstörbaren Lebens (1998²)
- Kierdorf 1997 a Wilhelm Kierdorf, Bestattung C. Griechenland, in: Der Neue Pauly. Enzyklopädie der Antike Bd. 2 (1997) 589-592
- Kierdorf 1997 b Wilhelm Kierdorf, Ekphora, in: Der Neue Pauly. Enzyklopädie der Antike Bd. 3 (1997) 942
- Kierdorf 2000 Wilhelm Kierdorf, Perideipnon, in: Der Neue Pauly. Enzyklopädie der Antike Bd. 9 (2000), 566
- Kierdorf 2001 Wilhelm Kierdorf, Prothesis, in: Der Neue Pauly. Enzyklopädie der Antike Bd. 10 (2001), 461
- Kilian-Dirlmeier 1984 Imma Kilian-Dirlmeier, Nadeln der frühhelladischen bis archaischen Zeit von der Peloponnes, Prähistorische Bronzefunde Abteilung XIII, Band 8 (1984)
- Kistler 1998 Erich Kistler, Die 'Opferrinne-Zeremonie'. Bankettideologie am Grab, Orientalisierung und Formierung einer Adelsgesellschaft in Athen (1998; Dissertationsschrift Universität Zürich / Schweiz, 1998)
- Klauser 1927 Theodor Klauser, Die Cathedra im Totenkult der heidnischen und christlichen Antike (1927)
- Klebinder-Gauß 2006 Gudrun Klebinder-Gauß, Keramik des 5. Jahrhunderts aus Ägina-Kolonna, Forum Archaeologiae 40/IX/2006; Online-Publikation: <http://farch.net>, siehe unter: Ausgabe 40/IX/2006 Ägina, Keramik, G. Klebinder-Gauß (Stand Dezember 2016)
- Klebinder-Gauß 2012 Gudrun Klebinder-Gauß, Keramik aus klassischen Kontexten im Apollon-Heiligtum von Ägina-Kolonna. Lokale Produktion und Importe, Ägina – Kolonna. Forschungen und Ergebnisse Bd. 6, hg. v. Florens Felten (2012)
- Klebinder-Gauß / Strack 2015 Gudrun Klebinder-Gauß / Sara Strack, An Aeginetan Potters' Workshop in Athens? in: The Transmission of Technical Knowledge in the Production of Ancient Mediterranean Pottery. Proceedings of the International Conference Athens 2012, hg. v. Walter Gauß / Gudrun Klebinder-Gauß / Constance von Rüden (2015) 77-95
- Kloft 2003 Hans Kloft, Mysterienkulte der Antike. Götter – Menschen – Rituale (2003²)
- Knigge 1972 Ursula Knigge, Untersuchungen bei den Gesandtenstelen im Kerameikos zu Athen, Archäologischer Anzeiger 1972, 584-629
- Knoch 2013 Stefan Knoch, Private Sklavenfürsorge in der griechisch-römischen Antike. Ein Streifzug durch die literarischen Quellen, in: Antike Sklaverei, hg. v. Elisabeth Herrmann-Otto (2013) 174-215
- Kokkorou-Alevras 2009 Georgia Kokkorou-Alevras, Funerary Statuary of the Archaic Period in the Peloponnese, in: Honouring the Dead in the Peloponnese, Proceedings of the Conference Sparta 2009, hg. v. Helen Cavanagh / William Cavanagh / James Roy. Centre for Spartan and Peloponnesian Studies, Online Publication 2, Prepared by Sam Farnham (2009) 269-288; Online-Publikation: <http://www.nottingham.ac.uk/csps/documents/honoringthedeath/kokkorou-alevras.pdf> (Stand Dezember 2016)
- Kolia 1995 Ερωφίλη Κόλια, Ανασκαφικές εργασίες. Νόμος Αργολίδας. Άργος. Οδός Σεφέρη, Αρχαιολογικών Δελτίων Τόμος 50, Μέρος Β'1 Χρονικά, 1995, 99-100
- Kolia 1998 Ερωφίλη Κόλια, Ανασκαφικές εργασίες. Άργος. Οδός Μενάνδρου, Αρχαιολογικών Δελτίων Τόμος 53, Μέρος Β'1 Χρονικά, 1998, 121-122
- Konsolakē 1981 Ελένη Κονσολάκη, Περισυλλογή αρχαίων. Τροιζήνα, Αρχαιολογικών Δελτίων Τόμος 36, Μέρος Β'1 Χρονικά, 1981, 73

- Konsolakē 1983 Ελένη Κονσολάκη, Περισυλλογή αρχαίων. Τροιζήνα und Μέθαινα. Βαθύ Μεγαλοχωρίου, Αρχαιολογικόν Δελτίον Τόμος 38, Μέρος Β΄ 1 Χρονικά, 1983, 63-64
- Konsolakē-Giannopoulou 2003 Ελένη Κονσολάκη-Γιαννοπούλου, Νέα εύρηματα από την αρχαία Τροιζήνα, in: ΑΡΓΟΣΑΡΩΝΙΚΟΣ. Πρακτικά 1ου Διεθνούς Συνεδρίου Ιστορίας και Αρχαιολογίας του Αργοσαρωνικού, Πόρος 1998, Τόμος Β΄: Από τους Σκοτεινούς Χρόνους έως το τέλος της Ρωμαϊκρατίας, hg. v. Ελένη Κονσολάκη-Γιαννοπούλου (2003) 127-158
- Kosmopoulou 2001 Angeliki Kosmopoulou, 'Working Women': Female Professionals on Classical Attic Grave-stones, *The Annual of the British School at Athens* 96, 2001, 281-319
- Kossiva 2009 Angeliki Kossiva, The Invisible Dead of Delpriza, Kranidi, in: Honouring the Dead in the Peloponnese, Proceedings of the Conference Sparta 2009, hg. v. Helen Cavanagh / William Cavanagh / James Roy. Centre for Spartan and Peloponnesian Studies, Online Publication 2, Prepared by Sam Farnham (2009) 329-370; Online-Publikation: <http://www.nottingham.ac.uk/csps/documents/honoringthedead/kossyva.pdf> (Stand Dezember 2016)
- Kotera-Feyer 1993 Ellen Kotera-Feyer, Die Strigilis (1993; Dissertationsschrift Johann Wolfgang Goethe-Universität Frankfurt am Main / Deutschland 1991)
- Kovacsovics 1984 a Wilfried K. Kovacsovics, Ein Sandalenfund aus dem Kerameikos, *Mitteilungen des Deutschen Archäologischen Instituts, Athenische Abteilung* 99, 1984, 265-274
- Kovacsovics 1984 b Wilfried K. Kovacsovics, Kerameikos. Tätigkeitsbericht 1982, 3. Die Untersuchung innerhalb der Eckterrasse, *Archäologischer Anzeiger* 1984, 50-56
- Kreuzer 1994 Bettina Kreuzer, Überlegungen zum Handel mit bemalter Keramik im 6. Jahrhundert v. Chr. unter besonderer Berücksichtigung des Heraion von Samos, *Klio. Beiträge zur Alten Geschichte* 76, 1994, 103-119
- Kreuzer 2009 Bettina Kreuzer, The Exaleiptron in Attic and Boeotia: Early Black-Figure Workshops Reconsidered, in: Shapes and Uses of Greek Vases (7th – 4th Centuries B.C.), Proceedings of the Symposium Bruxelles 2006, hg. v. Athena Tsingarida (2009) 17-30
- Kritzas 1972 Χαράλαμπος Β. Κριτζάς, Αρχαιότητες και μνημεία Αργολιδοκορινθίας. Ανασκαφικά έρευνα. Άργος, Αρχαιολογικόν Δελτίον Τόμος 27, Μέρος Β΄ 1 Χρονικά, 1972, 192-219
- Kritzas 1973 Χαράλαμπος Β. Κριτζάς, Αρχαιότητες και μνημεία Αργολίδος Κορινθίας 1971–1972. Άργος, Αρχαιολογικόν Δελτίον Τόμος 28, Μέρος Β΄ 1 Χρονικά, 1973, 122-135
- Kritzas 1973–1974 Χαράλαμπος Β. Κριτζάς, Ανασκαφικά εργασίαι, Αρχαιολογικόν Δελτίον Τόμος 29, Μέρος Β΄ 1 Χρονικά, 1973–1974, 212-249
- Krystallē 1967 Καλλιόπη Κρυστάλλη, Αρχαιότητες και μνημεία Αργολιδοκορινθίας. Αργολίς. Άργος, Αρχαιολογικόν Δελτίον Τόμος 22, Μέρος Β΄ 1 Χρονικά, 1967, 169-172
- Kümmel et al. 2008 Körperinszenierung – Objektsammlung – Monumentalisierung: Totenritual und Grabkult in frühen Gesellschaften. Archäologische Quellen in kulturwissenschaftlicher Perspektive, hg. v. Christoph Kümmel / Beat Schweizer / Ulrich Veit (2008)
- Kunter 1988 Manfred Kunter, Bergung und Restauration von Skelettmaterial aus Körperbestattungen, in: Anthropologie. Handbuch der vergleichenden Biologie des Menschen, Band 1: Wesen und Methoden der Anthropologie, 1. Teil: Wissenschaftstheorie, Geschichte, morphologische Methoden, hg. v. Rainer Knußmann (1988^f) 551-571
- Kurke 1992 Leslie Kurke, The Politics of άβροσύνη in Archaic Greece, *Classical Antiquity* 11, 1992, 91-120
- Kurtz 1975 Donna Carol Kurtz, Athenian White Lekythoi. Patterns and Painter (1975)
- Kurtz 1984 Donna Carol Kurtz, Vases for the Dead, an Attic Selection, 750 – 400 B.C., in: Ancient Greek and Related Pottery. Proceedings of the 2nd International Vase Symposium in Amsterdam 1984, hg. v. H. A. G. Brijder (1984) 314-328
- Kurtz / Boardman 1971 Donna Carol Kurtz / John Boardman, Greek Burial Customs (1971)
- Kurtz / Boardman 1985 Donna Carol Kurtz / John Boardman, Thanatos. Tod und Jenseits bei den Griechen (1985)
- Lafond 1996 Yves Lafond, Argolis, in: Der Neue Pauly. Enzyklopädie der Antike Bd. 1 (1996) 1064-1065
- Lafond 1998 Yves Lafond, Halieis, in: Der Neue Pauly. Enzyklopädie der Antike Bd. 5 (1998) 90
- Lagia 2007 Anna Lagia, Notions of Childhood in the Classical Polis: Evidence from the Bioarchaeological Record, in: Constructions of Childhood in Ancient Greece and Italy, hg. v. Ada Cohen / Jeremy B. Rutter (2007) 293-306
- Lallemand 2008 Annick Lallemand, Le marché aux parfums à Athènes à l'époque classique, in: Parfums de l'Antiquité. La rose et l'encens en Méditerranée, hg. v. Annie Verbanck-Piérard / Natacha Massar / Dominique Frère (2008) 175-179
- Lane 1933–1934 E. A. Lane, Lakonian Vase-Painting, *The Annual of the British School at Athens* 34, 1933–34, 99-189
- Lang 1996 Franziska Lang, Archaische Siedlungen in Griechenland. Struktur und Entwicklung (1996; Dissertationsschrift Freie Universität Berlin / Deutschland 1991)
- Lang 2003 Bernhard Lang, Himmel und Hölle. Jenseitsglaube von der Antike bis heute (2003)

- Langdon 2007 Susan Langdon, The Awkward Age: Art and Maturation in Early Greece, in: *Constructions of Childhood in Ancient Greece and Italy*, hg. v. Ada Cohen / Jeremy B. Rutter (2007) 173-191
- Lauffer 1999 Griechenland. Lexikon der historischen Stätten, hg. v. Siegfried Lauffer (1999)
- Lawall 1995 Mark Lewis Lawall, Transport Amphoras and Trademarks: Imports to Athens and Economic Diversity in the Fifth Century B.C. (Dissertationsschrift University of Michigan / USA 1995)
- Lawall 1998 Mark Lewis Lawall, Ceramics and Positivism Revisited: Greek Transport Amphoras and History, in: *Trade, Traders and the Ancient City*, hg. v. Helen Parkins / Christopher Smith (1998) 75-101
- Lawrence 1964 Patricia Lawrence, Five Grave Groups from the Corinthia, *Hesperia. Journal of the American School of Classical Studies at Athens* 33, 1964, 89-107
- Leibundgut Wieland 1997 Danielle Leibundgut Wieland, Beobachtungen und Gedanken zu Grabbeigaben. Importierte und lokale Keramik aus der Nekropole Manicalunga von Selinunt, *Antike Kunst* 40-1, 1997, 3-18
- Lindenlauf 2001 Astrid Lindenlauf, Thrown Away like Rubbish – Disposal of the Dead in Ancient Greece, in: *Papers from the Institute of Archaeology* 12, 2001, 86-99
- Lioutas 1987 Asterios Lioutas, Attisch schwarzfigurige Lekanai und Lekanides (1987)
- Lippolis 1994 Enzo Lippolis, III.3: La necropoli ellenistica: problemi di classificazione e cronologia dei materiali, in: *Catalogo del Museo Nazionale Archeologico di Taranto, Bd. III,1: Taranto la necropoli: aspetti e problemi della documentazione archeologica tra VII e I sec. a. c.*, hg. v. Enzo Lippolis (1994) 239-281
- Liston / Papadopoulos 2004 Maria A. Liston / John K. Papadopoulos, The “Rich Athenian Lady“ Was Pregnant. The Anthropology of a Geometric Tomb Reconsidered, *Hesperia. Journal of the American School of Classical Studies at Athens* 73, 2004, 7-38
- Llewellyn-Jones 2003 Lloyd Llewellyn-Jones, Aphrodite’s Tortoise. The Veiled Woman of Ancient Greece (2003)
- Louka 2009 Marioanna Louka, The Social Dimension of Funerary and Votive Jewellery in the Archaic Peloponnese, in: *Honouring the Dead in the Peloponnese. Proceedings of the Conference Sparta 2009*, hg. v. Helen Cavanagh / William Cavanagh / James Roy, Centre for Spartan and Peloponnesian Studies, Online Publication 2, Prepared by Sam Farnham (2009) 401-414; Online-Publikation: <http://www.nottingham.ac.uk/csps/documents/honoringthe-dead/louka.pdf> (Stand Dezember 2016)
- Lucy 1994 Sam J. Lucy, Children in Medieval Cemeteries, *Archaeological Review from Cambridge* 13, 1994, 21-34
- Mannack 2002 Thomas Mannack, Griechische Vasenmalerei. Eine Einführung (2002)
- Margreiter 1988 Ingrid Margreiter, Frühe lakonische Keramik der geometrischen bis archaischen Zeit (10. bis 6. Jahrhundert v. Chr.) (1988)
- Martini 1971 Wolfram Martini, Samos 1970, *Archäologischer Anzeiger* 86, 1971, 221-232
- Martini 2003 Wolfram Martini, Sachwörterbuch der Klassischen Archäologie (2003)
- Massar 2008 Natacha Massar, Les thymiateria dans le monde grec: état des lieux, in: *Parfums de l’Antiquité. La rose et l’encens en Méditerranée*, hg. v. Annie Verbanck-Piérard / Natacha Massar / Dominique Frère (2008) 191-205
- Massar 2009 Natacha Massar, Parfumer les morts. Usages et contenu des balsamiques hellénistiques en contexte funéraire, in: *Shapes and Uses of Greek Vases (7th – 4th Centuries B.C.)*, Proceedings of the Symposium Bruxelles 2006, hg. v. Athena Tsingarida (2009) 307-318
- Massar / Verbanck-Piérard 2013 Natacha Massar / Annie Verbanck-Piérard, Follow the Scent... Marketing Perfume Vases in the Greek World, in: *Pottery Markets in the Ancient Greek World (8th – 1st centuries B.C.)*. Proceedings of the International Symposium Bruxelles 2008, hg. v. Athena Tsingarida / Didier Viviers (2013) 273-298
- Massar / Verbanck-Piérard (im Druck) Natacha Massar / Annie Verbanck-Piérard, De l’aryballe d’Antiménès au *Banquet* de Xénon: l’Athénien parfumé, in: *La ruse d’Idothée. Bonnes et mauvaises odeurs dans le monde grec et romain, Actes du colloque Nantes 2008*, hg. v. B. Nicolas-Duval (im Druck)
(Anmerkung: mir liegt dieser Artikel als Manuskript vor, die angegebenen Seitenzahlen beziehen sich auf das Manuskript)
- McAllister (im Druck) Marian Holland McAllister, A Further Word on the Fortifications (Appendix B), in: *Haliëis 3.1* (im Druck), 3-4
(Anmerkung: mir liegt dieses Kapitel als Druckvorlage vor)
- McClellan 1984 Murray C. McClellan, Core-Formed Glass from Dated Contexts (Dissertationsschrift University of Pennsylvania / USA 1984)

- McDonald et al. 1983 Excavations at Nichoria in Southwest Greece, Vol. III: Dark Age and Byzantine Occupation, hg. v. William A. McDonald / William D. E. Coulson / John Rosser (1983)
- Meirano 2012 Valeria Meirano, Les terres cuites dans les sépultures d'individus immatures en Grèce d'Occident, de l'époque archaïque au milieu du IV^e s. av. J.-C.: types, contexts, significations, in: L'enfant et la mort dans l'Antiquité, III: Le matériel associé aux tombes d'enfants, Actes de la table ronde internationale à Aix-en-Provence 2011, hg. v. Antoine Hermay / Céline Dubois (2012) 111-130
- Metzger 1972 Fouilles de Xanthos, Tome IV: Les céramiques archaïques et classiques de l'acropole lycienne, hg. v. Henri Metzger (1972)
- Meyer 1967 Ernst Meyer, Halieis, in: Der Kleine Pauly. Lexikon der Antike (1967) 922
- Meyer 1986 Pausanias' Reisen in Griechenland, Gesamtausgabe in drei Bänden. Auf Grund der kommentierten Übersetzung von Ernst Meyer, hg. v. Felix Eckstein (1986³)
- Michalaki-Kollia 2010 Maria Michalaki-Kollia, Un ensemble exceptionnel d'enchytrismes de nouveau-nés, de fœtus et de nourrissons découvert dans l'île d'Astypalée, en Grèce: Cimetière de bébés ou sanctuaire?, in: L'enfant et la mort dans l'Antiquité, I. Nouvelles recherches dans les nécropoles grecques. Le signalement des tombes d'enfants, Actes de la table ronde internationale à Athènes 2008, hg. v. Anne-Marie Guimier-Sorbets / Yvette Morizot (2010) 161-205
- Michaud 1971 Jean-Pierre Michaud, Chronique de fouilles et découvertes archéologiques en Grèce en 1970. Péloponnèse, Bulletin de Correspondance Hellénique 95.2, 1971, 846-909
- Millis 2007 Benjamin W. Millis, An Inscribed Funerary Monument from Corinth, Hesperia. Journal of the American School of Classical Studies at Athens 76, 2007, 359-364
- Mlasowsky 1997 Alexander Mlasowsky, Charongeld, in: Der Neue Pauly. Enzyklopädie der Antike Bd. 2 (1997) 1110
- Mollard-Besques 1963 Simone Mollard-Besques, Catalogue raisonné des figures et reliefs en terre-cuite grecs et romains, II: Myrina. Musée du Louvre et collections des Universités de France (1963)
- Moore 2010 Mary B. Moore, Rezension zu Erika Kunze-Götte, Attisch weißgrundige Lekythen. CVA Deutschland Bd. 87, München Antikensammlungen, ehemals Museum Antiker Kleinkunst, Bd. 15 (2010); Online-Publikation: <http://bmcr.brynmawr.edu/2010/2010-10-60.html> (Stand Dezember 2016)
- Moretti 1988 Jean-Charles Moretti, Ἄργος. Το κοίλον, Αρχαιολογικόν Δελτίον Τόμος 43, Μέρος Β' 1 Χρονικά, 1988, 109
- Moretti 1989 Jean-Charles Moretti, Rapport sur les travaux de l'École française en Grèce en 1988. Argos. 4. Le théâtre. 2.1.1. Le sondage 88/III, Bulletin de Correspondance Hellénique 113, 1989, 721
- Morris 1987 Ian Morris, Burial and Ancient Society. The Rise of the Greek City-State (1987)
- Morris 1992 Ian Morris, Death-Ritual and Social Structure in Classical Antiquity (1992)
- Morrow 1985 Katherine Dohan Morrow, Greek Footwear and the Dating of Sculpture (1985)
- Moschonissioti 2010 Sophia Moschonissioti, Child Burials at the Seaside Cemetery of Ancient Mende, in: L'enfant et la mort dans l'Antiquité, I. Nouvelles recherches dans les nécropoles grecques. Le signalement des tombes d'enfants, Actes de la table ronde internationale Athènes 2008, hg. v. Anne-Marie Guimier-Sorbets / Yvette Morizot (2010) 207-225
- Müller 1987 Dietram Müller, Topographischer Bildkommentar zu den Historien Herodots: Griechenland (2013)
- Müller 2013 Dietram Müller, Topographisches Bildlexikon zum Geschichtswerk des Thukydides (2013)
- Müller-Scheeßel 2013 Nils Müller-Scheeßel, 'Irreguläre' Bestattungen in der Urgeschichte: einführende Vorbemerkungen, in: 'Irreguläre' Bestattungen in der Urgeschichte: Norm, Ritual, Strafe ...? Akten der Internationalen Tagung Frankfurt a. M. 2012, hg. v. Nils Müller-Scheeßel (2013) 1-8
- Munn / Zimmerman Munn (in Vorbereitung) Mark H. Munn / Mary Lou Zimmerman Munn, Artifact and Assemblage. The Finds from a Regional Survey of the Southern Argolid, Greece, Vol. 2: The Historical Pottery, Coins, and Other Artifacts (in Vorbereitung)
- Murko 1910 Mathias Murko, Das Grab als Tisch, Wörter und Sachen. Kulturhistorische Zeitschrift für Sprach- und Sachforschung 2, 1910, 79-160
- Murray 1988 Oswyn Murray, Death and the Symposion, Annali Archeologia e storia antica 10, 1988, 239-257
- Murray 2000 Alexander Murray, Suicide in the Middle Ages. Bd. 2: The Curse on Self-Murder (2000)
- Nafissi 1986 Massimo Nafissi, Distribuzione della ceramica laconica, in: Studi sulla ceramica laconica. Atti del Seminario, Perugia 1981 (1986) 149-172
- Neeft 1977-1978 C. W. Neeft, The Dolphin Painter and His Workshop. A Corinthian Atelier Busy on Small Oil-Vases, Bulletin Antieke Beschaving 52-53, 1977-1978, 133-158
- Neils 2008 Jenifer Neils, "Women Are White": White Ground and the Attic Funeral, in: Papers on Special Techniques in Athenian Vases, hg. v. Kenneth Lapatin (2008) 62-72

- Nilsson 1955 Martin P. Nilsson, Geschichte der griechischen Religion, Bd. 1: Die Religion Griechenlands bis auf die griechische Weltherrschaft (1955²) (= Handbuch der Altertumswissenschaft Bd. 5.2.1)
- Noll 1991 Walter Noll, Alte Keramiken und ihre Pigmente. Studien zu Material und Technologie (1991)
- Oakley 2001 John H. Oakley, Die Ursprünge der attisch-weißgrundigen Lekythos, in: Gab es das Griechische Wunder? Griechenland zwischen dem Ende des 6. und der Mitte des 5. Jahrhunderts v. Chr. Symposium 1999, hg. v. Dietrich Papenfuss / Volker Michael Strocka (2001) 101-110
- Oakley 2003 John H. Oakley, Death and the Child, in: Coming of Age in Ancient Greece. Images of Childhood from the Classical Past, hg. v. Jenifer Neils / John H. Oakley (2003) 163-194
- Oakley 2004 John H. Oakley, Picturing Death in Classical Athens. The Evidence of the White Lekythoi (2004)
- Oakley / Sinos 1993 John H. Oakley / Rebecca H. Sinos, The Wedding in Ancient Athens (1993)
- Oberländer 1967 Petra Oberländer, Griechische Handspiegel (Dissertationsschrift Universität Hamburg / Deutschland 1967)
- Olympia 8 Olympische Forschungen VIII: Werner Gauer, Die Tongefäße aus den Brunnen unterm Stadion-Nordwall und im Südost-Gebiet (1975)
- Olympia 13 Olympische Forschungen XIII: Hanna Philipp, Bronzeschmuck aus Olympia (1981)
- Olympia 32 Olympische Forschungen XXXII: Holger Baitinger / Thomas Völling, Werkzeug und Gerät aus Olympia (2007)
- Ōnasoglou 1985 Άρτεμις Ωνάσογλου, Ανασκαφικές εργασίες. Νομός Αργολίδας. Μυκήνες. Αγρός Τσένου, Αρχαιολογικόν Δελτίον Τόμος 40, Μέρος Β΄1 Χρονικά, 1985, 91-93
- Palangia 2003 Όλγα Παλαγγιά, Γλυπτά απο την Καλαύρεια και την Τροιζήνα στο Μουσείο Πόρου, in: ΑΡΓΟΣΑΡΩΝΙΚΟΣ. Πρακτικά 1ου Διεθνούς Συνεδρίου Ιστορίας και Αρχαιολογίας του Αργοσαρωνικού, Πόρος 1998, Τόμος Β΄: Από τους Σκοτεινούς Χρόνους έως το τέλος της Ρωμαϊκρατίας, hg. v. Ελένη Κονσολάκη-Γιαννοπούλου (2003) 171-187
- Palaiologou 2011 Ελένη Παλαιολόγου, Νομίσματα από τις Μυκήνες, Posterpräsentation auf der ΣΤ΄ Επιστημονική Συνάντηση, Το νόμισμα στην Πελοπόννησο, Άργος 2011 (unpubliziert) (Anmerkung: mir liegt der Text des Posters vor)
- Papachatzis 1978 Νίκος Παπαχάτζης, Mykene – Epidaurios – Tiryns – Nauplia. Führer durch die klassischen Stätten der Argolis (1978)
- Papachristodoulou 1967 Ιωάννης Παπαχριστοδούλου, Αρχαιότητες και μνημεία Αργολιδοκορινθίας. Αργολίς. Νέαι Φυλακαί Τίρυνθος, Αρχαιολογικόν Δελτίον Τόμος 22, Μέρος Β΄1 Χρονικά, 1967, 180-181
- Papachristodoulou 1968 Ιωάννης Παπαχριστοδούλου, Αρχαιότητες και μνημεία Αργολιδοκορινθίας. Αργολίς. Ανασκαφαί Αργούς, Αρχαιολογικόν Δελτίον Τόμος 23, Μέρος Β΄1 Χρονικά, 1968, 127-133
- Papachristodoulou 1969 a Ιωάννης Παπαχριστοδούλου, Αρχαιότητες και μνημεία Αργολιδοκορινθίας. Αργολίς. 5. Άργος, Αρχαιολογικόν Δελτίον Τόμος 24, Μέρος Β΄1 Χρονικά, 1969, 106-111
- Papachristodoulou 1969 b Ιωάννης Παπαχριστοδούλου, Είδησεις εξ Άργους, Αρχαιολογικά Ανάλεκτα εξ Αθηνών 2, 1969, 159-162
- Papachristodoulou 1971 Ιωάννης Παπαχριστοδούλου, Δύο επιγραφαί εξ Άργους, Αρχαιολογικά Ανάλεκτα εξ Αθηνών 4, 1971, 92-99
- Papadēmētriu 1994 Άλκηστη Παπαδημητρίου, Ανασκαφικές εργασίες. Ερμιόνη. Θέση Άγιος Ανδρέας, Αρχαιολογικόν Δελτίον Τόμος 49, Μέρος Β΄1 Χρονικά, 1994, 147-148
- Papadēmētriu 1997 Άλκηστη Παπαδημητρίου, Ανασκαφικές εργασίες. Νομός Αργολίδας. Άργος. Οδός 4ης Ιαννουαρίου 1833, Αρχαιολογικόν Δελτίον Τόμος 52, Μέρος Β΄1 Χρονικά, 1997, 133-135
- Papadēmētriu 2000 Άλκηστη Παπαδημητρίου, Ανασκαφικές εργασίες. Νομός Αργολίδας. Άργος. Νομαρχιακό Γενικό Νοσοκομείο, Αρχαιολογικόν Δελτίον Τόμος 55, Μέρος Β΄1 Χρονικά, 2000, 166-168
- Papadēmētriu 2010 Άλκηστη Παπαδημητρίου, Οι ανασκαφές στο Νοσοκομείο του Άργους, Bulletin de Correspondance Hellénique. Supplement 52 (2010), 45-55
- Papadēmētriu 2012 Άλκηστη Παπαδημητρίου, Ερμιονίδα, in: αρχαιολογία ΠΕΛΟΠΟΝΝΗΣΟΣ, hg. v. Ανδρέας Γ. Βλαχόπουλος (2012) 218-223
- Papadopoulos 2000 John K. Papadopoulos, Skeletons in Wells: Toward an Archaeology of Social Exclusion in the Ancient Greek World, in: Madness, Disability and Social Exclusion. The Archaeology and Anthropology of 'Difference', hg. v. Jane Hubert (2000) 96-118
- Papaspyridē-Karouzou 1933–1935 Σέμνης Παπασπυρίδη-Καρούζου, Ανασκαφή τάφων του Άργους, Αρχαιολογικόν Δελτίον Τόμος 15, 1933–1935, 16-53
- Pappē 2001–2004 Ευαγγελία Παππή, Ανασκαφικές εργασίες. Νομός Αργολίδας. Άργος. Οδός Φειδωνος, Αρχαιολογικόν Δελτίον Τόμος 56-59, Μέρος Β΄4 Χρονικά, 2001–2004, 66-67

- Paraskeuopoulos 1896 Γ. Παρασκευόπουλος, Ταξείδια ανά την Ελλάδα (1896²)
- Pariante 1992 Anne Pariente, Le monument argien des «Sept contre Thèbes», in: Polydipsion Argos. Argos de la fin des palais mycéniens à la constitution de l'État classique, hg. v. Marcel Piérart (1992) 195-225
- Pariante / Touchais 1998 ΑΡΓΟΣ ΚΑΙ ΑΡΓΟΛΙΔΑ. Τοπογραφία και πολεοδομία, Πρακτικά διεθνούς Συνεδρίου Αθήνα-Άργος 1990, hg. v. Anne Pariente / Gilles Touchais (1998)
- Parke 1987 Herbert William Parke, Athenische Feste (1987)
- Parker 1983 Robert Parker, Miasma. Pollution and Purification in Early Greek Religion (1983)
- Parker Pearson 1999 Mike Parker Pearson, The Archaeology of Death and Burial (1999; Nachdr. 2001)
- Patzek 1992 Barbara Patzek, Homer und Mykene. Mündliche Dichtung und Geschichtsschreibung (1992)
- Payne 1931 Humfry Gilbert Garth Payne, Necrocorinthia: A Study of Corinthian Art in the Archaic Period (1931)
- Peacock / Williams 2007 Food for the Gods. New Light on the Ancient Incense Trade, hg. v. David Peacock / David Williams (2007)
- Pease 1937 Mary Zelia Pease, A Well of the Late Fifth Century at Corinth, Hesperia. Journal of the American School of Classical Studies at Athens 6, 1937, 257-316
- Pekridou-Gorecki 1989 Anastasia Pekridou-Gorecki, Mode im antiken Griechenland. Textile Fertigung und Kleidung (1989)
- Pelagatti 1955–1956 Paola Pelagatti, La ceramica laconica del Museo Taranto, Annuario della scuola archaeologica di Atene e delle missioni italiane in Oriente 33-34 / N.S. 17-18, 1955–1956, 7-44
- Pemberton 1970 Elizabeth Gummey Pemberton, The Vrysoula Classical Deposit from Ancient Corinth, Hesperia. Journal of the American School of Classical Studies at Athens 39, 1970, 265-307
- Penttinen 1996 Arto Penttinen, The Berbati-Limnes Archaeological Survey. The Classical and Hellenistic Periods, in: The Berbati-Limnes Archaeological Survey 1988–1990, hg. v. Berit Wells / Curtis Neil Runnels (1996) 229-283
- Peppa-Papaioannou 2001 Irini Peppa-Papaioannou, Un relief de type mélien trouvé à Trézène, Bulletin de Correspondance Hellénique 125, 2001, 109-131
- Peppa-Papaioannou 2003 Ειρήνη Πέππα-Παπαϊωάννου, Πήλινα ειδώλια του Μουσείου Πόρου, in: ΑΡΓΟΣΑΡΧΑΙΟΛΟΓΙΑΣ. Πρακτικά 1ου Διεθνούς Συνεδρίου Ιστορίας και Αρχαιολογίας του Αργοσαρωνικού, Πόρος 1998, Τόμος Β': Από τους Σκοτεινούς Χρόνους έως το τέλος της Ρωμαϊκής Αυτοκρατορίας, hg. v. Ελένη Κονσολάκη-Γιαννοπούλου (2003) 189-276
- Perachora 1 Perachora: The Sanctuaries of Hera Akraia and Limenia, Excavations 1930–1933, Vol. I: Humfry Gilbert Garth Payne, Architecture, Bronzes, Terracottas (1940)
- Perachora 2 Perachora: The Sanctuaries of Hera Akraia and Limenia, Excavations 1930–1933, Vol. II: Humfry Gilbert Garth Payne, Pottery, Ivories, Scarabs and Other Objects from the Votive Deposit of Hera Limenia (1962)
- Pfister 1937 Friedrich Pfister, Perideipnon, in: Paulys Real-Encyclopädie der classischen Altertumswissenschaft Bd. 19.1 (1937) 720-724
- Pfisterer-Haas 2004 Susanne Pfisterer-Haas, Attische Vasenbilder als Zeugnisse für die Rolle der griechischen Frauen in Ritual und Erziehung, in: Haushalt. Hauskult. Hauskirche. Zur Arbeitsteilung der Geschlechter in Wirtschaft und Religion (2004) 35-59
- Philadelphus 1909 a Αλέξανδρος Φιλαδελφεύς, Tagebuch vom 9.9.1909 bis 1.10.1909, englische Übersetzung von Iannis Kazazis
(Anmerkung: das Tagebuch wird in den Haliéis Excavations Archives, Indiana University, Bloomington / Indiana (USA) aufbewahrt und liegt mir als Kopie vor)
- Philadelphus 1909 b Αλέξανδρος Φιλαδελφεύς, Αι εν Ἑρμιονίδι ανασκαφαί, Πρακτικά της εν Ἀθήναις Αρχαιολογικής Ἑταιρείας του ετους 1909, 172-184
- Pickard-Cambridge 1968 Arthur Pickard-Cambridge, The Dramatic Festivals of Athens (1968²; Nachdr. 1991)
- Piérart 1982 Marcel Piérart, Deux notes sur l'itinéraire argien de Pausanias, Bulletin de Correspondance Hellénique 106.1, 1982, 139-152
- Piérart 2004 Marcel Piérart, Argolis, in: Mogens Herman Hansen / Thomas Heine Nielsen, An Inventory of Archaic and Classical Poleis. An Investigation Conducted by the Copenhagen Polis Centre for the Danish National Research Foundation (2004) 599-619
- Piérart / Touchais 1996 Marcel Piérart / Gilles Touchais, Argos. Une ville grecque de 6000 ans (1996)
- Pierro 1984 Elena Pierro, Ceramica 'ionica' non figurata e coppe attiche a figure nere, Materiali del Museo Archeologico Nazionale di Tarquinia VI, Archaeologica 33 (1984)
- Piteros 1983 Χρήστος Ι. Πιτερός, Άργος. Οδός Ινάχου 98 και Κορυτσάς, Αρχαιολογικόν Δελτίον Τόμος 38, Μέρος Β' 1 Χρονικά, 1983, 80
- Piteros 1991 Χρήστος Ι. Πιτερός, Ανασκαφικές εργασίες. Νομός Αργολίδας. Άργος. Οδός Κοφινιώτου, Αρχαιολογικόν Δελτίον Τόμος 46, Μέρος Β' 1 Χρονικά, 1991, 99-100
- Piteros 1994 a Χρήστος Ι. Πιτερός, Ανασκαφικές εργασίες. Άργος. Πάροδος Δαναού, Αρχαιολογικόν Δελτίον Τόμος 49, Μέρος Β' 1 Χρονικά, 1994, 144-145

- Piteros 1994 b Χρήστος Ι. Πιτερός, Ανασκαφικές εργασίες. Ναύπλιο. Οδός Μικράς Ασίας, Αρχαιολογικόν Δελτίον Τόμος 49, Μέρος Β΄1 Χρονικά, 1994, 153
- Piteros 1997 Χρήστος Ι. Πιτερός, Ανασκαφικές εργασίες. Νομός Αργολίδας. Άργος. Πάροδος Μάνου, Αρχαιολογικόν Δελτίον Τόμος 52, Μέρος Β΄1 Χρονικά, 1997, 130-132
- Piteros 1998 a Χρήστος Ι. Πιτερός, Ανασκαφικές εργασίες. Άργος, Αρχαιολογικόν Δελτίον Τόμος 53, Μέρος Β΄1 Χρονικά, 1998, 109-114
- Piteros 1998 b Χρήστος Ι. Πιτερός, Συμβολή στην Αργειακή τοπογραφία. Χώρος, οχύρωσεις, τοπογραφία και προβλήματα, in: ΑΡΓΟΣ ΚΑΙ ΑΡΓΟΛΙΔΑ. Τοπογραφία και πολεοδομία, Πρακτικά διεθνούς Συνεδρίου Αθήνα-Άργος 1990, hg. v. Anne Pariente / Gilles Touchais (1998), 179-210
- Piteros 1999 Χρήστος Ι. Πιτερός, Ανασκαφικές εργασίες. Νομός Αργολίδας. Άργος. Κοίτη Χάραδρου (Ξεριά), Αρχαιολογικόν Δελτίον Τόμος 54, Μέρος Β΄1 Χρονικά, 1999, 139-140
- Piteros 2001–2004 a Χρήστος Ι. Πιτερός, Ανασκαφικές εργασίες. Νομός Αργολίδας. Ναύπλιο. Οδός Τραπεζούντος, Αρχαιολογικόν Δελτίον Τόμος 56-59, Μέρος Β΄4 Χρονικά, 2001–2004, 46
- Piteros 2001–2004 b Χρήστος Ι. Πιτερός, Ανασκαφικές εργασίες. Νομός Αργολίδας. Άργος. Οδός Μακαρίου 14, Αρχαιολογικόν Δελτίον Τόμος 56-59, Μέρος Β΄4 Χρονικά, 2001–2004, 52-53
- Piteros 2001–2004 c Χρήστος Ι. Πιτερός, Ανασκαφικές εργασίες. Νομός Αργολίδας. Ναύπλιο. Περιοχή Πρόνοιαι, οδός 25ης Μαρτίου 51-53, Αρχαιολογικόν Δελτίον Τόμος 56-59, Μέρος Β΄4 Χρονικά, 2001–2004, 56-57
- Piteros 2001–2004 d Χρήστος Ι. Πιτερός, Ανασκαφικές εργασίες. Νομός Αργολίδας. Ασίνη. Πρώην ιδιοκτησία Ορφανού (νυν Μπιλικού), Αρχαιολογικόν Δελτίον Τόμος 56-59, Μέρος Β΄4 Χρονικά, 2001–2004, 61
- Piteros 2001–2004 e Χρήστος Ι. Πιτερός, Ανασκαφικές εργασίες. Νομός Αργολίδας. Ασίνη. Ιδιοκτησία Αφών Χριστόπουλου, Αρχαιολογικόν Δελτίον Τόμος 56-59, Μέρος Β΄4 Χρονικά, 2001–2004, 62
- Piteros 2005 a Χρήστος Ι. Πιτερός, Ανασκαφικές εργασίες. Άργος. Οδός Δαναού 39, Αρχαιολογικόν Δελτίον Τόμος 60, Μέρος Β΄1 Χρονικά, 2005, 257-259
- Piteros 2005 b Χρήστος Ι. Πιτερός, Ανασκαφικές εργασίες. Ναύπλιο. Οδός Εφέσου, Αρχαιολογικόν Δελτίον Τόμος 60, Μέρος Β΄1 Χρονικά, 2005, 262
- Piteros 2007 Χρήστος Ι. Πιτερός, Ανασκαφικές εργασίες. Άργος. Οδός Γούναρη 93, Αρχαιολογικόν Δελτίον Τόμος 62, Μέρος Β΄1 Χρονικά, 2007, 278-282
- Piteros 2008 Χρήστος Ι. Πιτερός, Ανασκαφικές εργασίες. Ασίνη. Άγιος Κωνσταντίνος, οικόπεδο Γ. Ιωαννίδη, Αρχαιολογικόν Δελτίον Τόμος 63, Μέρος Β΄1 Χρονικά, 2008, 285-294
- Piteros 2012 Χρήστος Ι. Πιτερός, Υστεροαρχαϊκή επιτύμβια στήλη από το Άργος, in: Neue Funde Archaischer Plastik aus griechischen Heiligtümern und Nekropolen, Internationales Symposium Athen 2007, hg. v. G. Kokkorou-Alevras / W.-D. Niemeier (2012) 245-261
- Pomeroy 1997 Sarah B. Pomeroy, Families in Classical and Hellenistic Greece. Representations and Realities (1997)
- Pomian 1988 Krzysztof Pomian, Der Ursprung des Museums. Vom Sammeln (1988)
- Popham 1979–1980 Lefkandi I: The Iron Age, the Settlement, the Cemeteries, hg. v. M. R. Popham / L. H. Sackett / P. G. Themelis (1979–1980)
- Pottier / Reinach 1887/1888 Edmond Pottier / Salomon Reinach, La nécropole de Myrina (1887/1888)
- Poulsen 1994 Asine II: Results of the Excavations East of the Acropolis 1970–1974, 6. The Post-Geometric Periods, 2. Erik Poulsen, The Post-Geometric Settlement Material and Tombs of the Hellenistic Period (1994)
- Price / Kearns 2003 Simon Price / Emily Kearns, The Oxford Dictionary of Classical Myth and Religion (2003)
- Proskynētopoulou 1980 Ρόζα Προσκυνητοπούλου, Νόμος Αργολίδας. Ανασκαφικές εργασίες. Χώνικας. Χαρχάρα und Σχινοχώρι. Σύνορο, Αρχαιολογικόν Δελτίον Τόμος 35, Μέρος Β΄1 Χρονικά, 1980, 123
- Proskynētopoulou 1981 Ρόζα Προσκυνητοπούλου, Νόμος Αργολίδας. Παλαιά Επίδαυρος, Αρχαιολογικόν Δελτίον Τόμος 36, Μέρος Β΄1 Χρονικά, 1981, 100-105
- Proskynētopoulou 1982 Ρόζα Προσκυνητοπούλου, Νόμος Αργολίδας. Παλαιά Επίδαυρος. Οικόπεδο Ευάγγ. Βερδελη, Αρχαιολογικόν Δελτίον Τόμος 37, Μέρος Β΄1 Χρονικά, 1982, 88
- Proskynētopoulou 1983 Ρόζα Προσκυνητοπούλου, Χώνικας. Αγροί Σκούρα, Αρχαιολογικόν Δελτίον Τόμος 38, Μέρος Β΄1 Χρονικά, 1983, 78
- Proskynētopoulou 1984 Ρόζα Προσκυνητοπούλου, Επιτύμβια στήλη του 4ου αι. π.Χ. από την Παλαιά Επίδαυρο, Αρχαιολογικόν Δελτίον Τόμος 39, Μέρος Α΄ Μελέτες, 1984, 119-123
- Proskynētopoulou 2011 Ρόζα Προσκυνητοπούλου, Αρχαία Επίδαυρος. Εικόνες μίας αργολικής πόλης από την προϊστορική εποχή έως την ύστερη αρχαιότητα. Αρχαιολογικά ευρήματα και ιστορικές μαρτυρίες (2011)
- Prōtonotarios-Deilakē 1964 Ευαγγελία Πρωτονοτάριος-Δεϊλάκη, Ανασκαφή εις Νοσοκομείον Άργους, Αρχαιολογικόν Δελτίον Τόμος 19, Μέρος Β΄1 Χρονικά, 1964, 122-127

- Prōtonotarios-Deilakē 1970 Ευαγγελία Πρωτονοτάριος-Δεϊλάκη, Αρχαιότητες και μνημεία Αργολιδοκορινθίας. Αργολίς, Αρχαιολογικόν Δελτίον Τόμος 25, Μέρος Β' 1 Χρονικά, 1970, 154-158
- Prōtonotariou 1955 Ευαγγελία Πρωτονοταρίου, Μικρά σκαφή τάφων εν Μύλοις Αργολίδος, Αρχαιολογική Έφημερίς 1955 Αρχαιολογικά Χρονικά, 1-8
- Psychogiou 1992 Όλγα Ψυχογιού, Ανασκαφικές εργασίες. Άργος, Αρχαιολογικόν Δελτίον Τόμος 47, Μέρος Β' 1 Χρονικά, 1992, 87-92
- Psychogiou 1994 Όλγα Ψυχογιού, Ανασκαφικές εργασίες. Άργος, Αρχαιολογικόν Δελτίον Τόμος 49, Μέρος Β' 1 Χρονικά, 1994, 132-134
- Psychogiou 1995 Όλγα Ψυχογιού, Ανασκαφικές εργασίες. Νόμος Αργολίδας. Άργος. Οδός Γούναρη, Αρχαιολογικόν Δελτίον Τόμος 50, Μέρος Β' 1 Χρονικά, 1995, 96-99
- Rafn 1979 Asine II: Results of the Excavations East of the Acropolis 1970–1974, 6. The Post-Geometric Periods, 1. Birgitte Rafn, The Graves of the Early Fifth Century B. C. (1979)
- Rafn 1984 Birgitte Rafn, The Ritual Use of Pottery in the Nekropolis at Halieis, in: Ancient Greek and Related Pottery. Proceedings of the International Vase Symposium at Amsterdam 1984, hg. v. H. A. G. Brijder (1984) 305-308
- Rafn 1991 a Birgitte Rafn, Two Laconian Black-Glazed Droop Cups from Halieis, in: Stips Votiva. Papers Presented to Conrad M. Stibbe, hg. v. Marijke Gnade (1991) 163-167
- Rafn 1991 b Birgitte Rafn, Archaic and Classical Graves at Halieis: A Summary, Acta Hyperborea. Danish Studies in Classical Archaeology 3, 1991, 57-71
- Rafn unpubliziert Birgitte Rafn, HP 2295: A Corinthian Aryballos from Halieis (unpubliziert)
(Anmerkung: mir liegt dieser Artikel als Manuskript vor, die angegebenen Seitenzahlen beziehen sich auf das Manuskript)
- Raubitschek 1998 Isthmia Excavations VII: Isabelle K. Raubitschek, The Metal Objects [1952–1989] (1998)
- Reese (im Druck) David S. Reese, Faunal Remains from the Sanctuary of Apollo and the Lower Town Harbor Area (Appendix C), in: Halieis 3.1 (im Druck), 5-24
(Anmerkung: mir liegt dieses Kapitel als Druckvorlage vor)
- Rehm 1994 Rush Rehm, Marriage to Death. The Conflation of Wedding and Funeral Rituals in Greek Tragedy (1994)
- Reilly 1989 Joan Reilly, Many Brides: “Mistress and Maid“ on Athenian Lekythoi, Hesperia. Journal of the American School of Classical Studies at Athens 58, 1989, 411-444
- Renfrew 1970 Jane Renfrew, Carbonized Seeds and Fruits from the Necropolis of Salamis, in: Salamis 4: Excavations in the Necropolis of Salamis II, hg. v. Vassos Karageorghis (1970) 318-328
- Renfrew 1985 Colin Renfrew, The Archaeology of Cult. The Sanctuary at Phylakopi, Supplementary Volume. The British School of Archaeology at Athens 18 (1985)
- Rice 1987 Prudence M. Rice, Pottery Analysis. A Sourcebook (1987)
- Richter 1966 Gisela M. A. Richter, The Furniture of the Greeks, Etruscans and Romans (1966)
- Richter / Milne 1935 Gisela M. A. Richter / Marjorie J. Milne, Shapes and Names of Athenian Vases (1935; Nachdr. 1973)
- Ries 2005 Wiebrecht Ries, Die Philosophie der Antike (2005)
- Robben 2004 Death and Anthropology: An Introduction, in: Death, Mourning, and Burial. A Cross-Cultural Reader, hg. v. Antonius C. G. M. Robben (2004) 1-16
- Robbins 2002 Emmet Robbins, Threnos, in: Der Neue Pauly. Enzyklopädie der Antike, Bd. 12/1 (2002) 500
- Roberts 1978 Sally Rutherford Roberts, The Attic Pyxis (1978)
- Roberts 1986 Sally Rutherford Roberts, The Stoa Gutter Well. A Late Archaic Deposit in the Athenian Agora, Hesperia. Journal of the American School of Classical Studies at Athens 55, 1986, 1-72
- Roberts 2002 Helle Salskov Roberts, Pots for the Living, Pots for the Dead, in: Acta Hyperborea. Danish Studies in Classical Archaeology Vol. 9: Pots for the Living. Pots for the Dead, hg. v. Annette Rathje / Marjatta Nielsen / Bodil Bundgaard Rasmussen (2002) 9-31
- Roberts et al. 2005 Charlotte Roberts / Chryssi Bourbou / Anna Lagia / Sevi Triantaphyllou / Anastasia Tsaliki, Health and Disease in Greece. Past, Present and Future, in: Health in Antiquity, hg. v. Helen King (2005) 32-51
- Robinson 1906 David M. Robinson, Ointment-Vases from Corinth, American Journal of Archaeology 10, 1906, 420-426
- Robinson 1950 Excavations at Olynthus XIII: David M. Robinson, Vases Found in 1934 and 1938 (1950)
- Rösing 1988 Friedrich W. Rösing, Körperhöhenrekonstruktion aus Skelettmaßen, in: Anthropologie. Handbuch der vergleichenden Biologie des Menschen, Band 1: Wesen und Methoden der Anthropologie, 1. Teil: Wissenschaftstheorie, Geschichte, morphologische Methoden, hg. v. Rainer Knußmann (1988⁴) 586-600
- Rohde 1898 Erwin Rohde, Psyche. Seelencult und Unsterblichkeitsglaube der Griechen (1898²; Nachdr. 1961)

- Rōmiopoulou / Touratsoglou 2002
Κατερίνα Ρωμοπούλου / Γ. Τουράτσογλου, ΜΙΕΖΑ. Νεκροταφείο υστεροαρχαϊκών – πρώιμων ελληνιστικών χρόνων (2002)
- Rosenberger 2012
Veit Rosenberger, Religion in der Antike (2012)
- Rotroff / Oakley 1992
Susan I. Rotroff / John H. Oakley, Debris from a Public Dining Place in the Athenian Agora, Hesperia. Journal of the American School of Classical Studies at Athens. Supplement 25 (1992)
- Rudolph 1971
Wolf W. Rudolph, Die Bauchlekythos. Ein Beitrag zur Formgeschichte der attischen Keramik des 5. Jahrhunderts v.Chr. (1971; Dissertationsschrift Georg-August-Universität Göttingen / Deutschland 1968)
- Rudolph 1973
Wolf W. Rudolph, Excavations in Halieis (Porto Cheli). Final Report, Αρχαιολογικόν Δελτίον Τόμος 28, Μέρος Β΄1 Χρονικά, 1973, 159-163
- Rudolph 1973–1974
Wolf W. Rudolph, Final Report 1974, Αρχαιολογικόν Δελτίον Τόμος 29, Μέρος Β΄2 Χρονικά, 1973–1974, 265-268
- Rudolph 1975
Wolf W. Rudolph, Final Report: Halieis, Αρχαιολογικόν Δελτίον Τόμος 30, Μέρος Β΄1 Χρονικά, 1975, 64-73
- Rudolph 1976 a
Wolf W. Rudolph, Halieis Excavations, Αρχαιολογικόν Δελτίον Τόμος 31, Μέρος Β΄1 Χρονικά, 1976, 72-74
- Rudolph 1976 b
Wolf W. Rudolph, HP 2310: A Lakonian Kalyx from Halieis, Hesperia. Journal of the American School of Classical Studies at Athens 45, 1976, 240-252
- Rudolph 1979
Wolf W. Rudolph, Excavations at Porto Cheli and Vicinity. Preliminary Report V: The Early Byzantine Remains, Hesperia. Journal of the American School of Classical Studies at Athens 48, 1979, 294-320
- Rudolph 1984
Wolf W. Rudolph, Excavations at Porto Cheli and Vicinity. Preliminary Report VI: Halieis, the Stratigraphy of the Streets in the Northeast Quarter in the Lower Town, Hesperia. Journal of the American School of Classical Studies at Athens 53, 1984, 123-170
- Rudolph 2005
Wolf W. Rudolph, Foreword, in: The Excavations at Ancient Halieis, Vol. 2: Bradley A. Ault, The Houses. The Organization and Use of Domestic Space (2005) XIII-XV
- Rudolph et al. 1979
Wolf W. Rudolph / Stockton Garver / Birgitte Rafn, Excavations in the Nekropolis of Halieis, Αρχαιολογικόν Δελτίον Τόμος 34, Μέρος Β΄1 Χρονικά, 1979, 128-129
- Ruffing 2012
Kai Ruffing, Wirtschaft in der griechisch-römischen Antike (2012)
- Rumscheid 2006
Frank Rumscheid, Die figürlichen Terrakotten von Priene. Fundkontexte, Ikonographie und Funktion in Wohnhäusern und Heiligtümern im Licht antiker Parallelbefunde (2006)
- Runnels / van Andel 1987
Curtis Neil Runnels / Tjeerd H. van Andel, The Evolution of Settlement in the Southern Argolid, Greece. An Economic Explanation, Hesperia. Journal of the American School of Classical Studies at Athens 56, 1987, 303-334
- Sarrē 1994
Ελένη Σαρρή, Ανασκαφικές εργασίες. Άργος. Οδός Τσώκρη 34, Αρχαιολογικόν Δελτίον Τόμος 49, Μέρος Β΄1 Χρονικά, 1994, 136-138
- Sarrē 1998 a
Ελένη Σαρρή, Ανασκαφή τμήματος νεκροταφείου των κλασικών και ελληνιστικών χρόνων στο Άργος, in: Πρακτικά του Ε΄ Διεθνούς Συνεδρίου Πελοποννησιακών Σπουδών, Άργος – Ναύπλιον 1995, Τόμος Γ΄: Νεώτερος ελληνισμός (1998) 395-413
- Sarrē 1998 b
Ελένη Σαρρή, Ανασκαφικές εργασίες. Ασπρόχωμα Προσύμνης. Αγρός Καρύκη, Αρχαιολογικόν Δελτίον Τόμος 53, Μέρος Β΄1 Χρονικά, 1998, 136
- Sarrē 1999
Ελένη Σαρρή, Κρανίδι. Μπουζαϊκά Πορτοχελίου (αγρός Β. Μόσχου), Αρχαιολογικόν Δελτίον Τόμος 54, Μέρος Β΄1 Χρονικά, 1999, 146-147
- Sarrē 2000
Ελένη Σαρρή, Ανασκαφικές εργασίες. Νομός Αργολίδας. Άργος. Οδός Ε. Ρούσσου, Αρχαιολογικόν Δελτίον Τόμος 55, Μέρος Β΄1 Χρονικά, 2000, 174-178
- Sarrē 2001–2004
Ελένη Σαρρή, Ανασκαφικές εργασίες. Νομός Αργολίδας. Άργος. Οδός Ηρακλέους 162, Αρχαιολογικόν Δελτίον Τόμος 56-59, Μέρος Β΄4 Χρονικά, 2001–2004, 26-28
- Sarrē 2013
Ελένη Σαρρή, Ανασκαφή τμήματος νεκροταφείου των κλασικών και ελληνιστικών χρόνων στην οδό Εμ. Ρούσσου στο Άργος, in: Sur le pas de Wilhelm Vollgraff. Cent ans d'activités archéologique à Argos, Actes du colloque international organisé par la IV^e EPKA et l'École française d'Athènes 2003 (2013) 175-199
- Sauer 1999
Vera Sauer, Straße (Straßenbau), in: Mensch und Landschaft in der Antike. Lexikon der Historischen Geographie, hg. v. Holger Sonnabend (1999) 518-524
- Schäfer 1997
Alfred Schäfer, Unterhaltung beim griechischen Symposion. Darstellungen, Spiele und Wettkämpfe von homerischer bis in spätklassische Zeit (1997; Dissertationsschrift Universität zu Köln / Deutschland, 1994)
- Schauenburg 1954
Corpus Vasorum Antiquorum Heidelberg Universität 1, Deutschland 10, bearbeitet von Konrad Schauenburg (1954)
- Schaus 1985
The Extramural Sanctuary of Demeter and Persephone at Cyrene, Libya. Final reports II: Gerald P. Schaus, The Eastgreek, Island, and Laconian Pottery (1985)

- Scheffer 1988 Charlotte Scheffer, Workshop and Trade Patterns in Athenian Black Figure, in: *Ancient Greek and Related Pottery. Proceedings of the 3rd International Vase Symposium at Copenhagen 1987*, hg. v. Jette Christiansen / Toben Melander (1988) 536-546
- Scheibler 1964 Ingeborg Scheibler, Exaleiptra, *Jahrbuch des Deutschen Archäologischen Instituts* 79, 1964, 72-108
- Scheibler 1968 Ingeborg Scheibler, Kothon – Exaleiptron. Addenda, *Archäologischer Anzeiger* 1968, 389-397
- Scheibler 1995 Ingeborg Scheibler, Griechische Töpferkunst. Herstellung, Handel und Gebrauch der antiken Tongefäße (1995²)
- Scheibler 1998 Ingeborg Scheibler, Gefäße, Gefäßformen / -typen, *Der Neue Pauly. Enzyklopädie der Antike*, Bd. 4 (1998) 853-861
- Scheibler 1999 a Ingeborg Scheibler, Lekythos [1], *Der Neue Pauly. Enzyklopädie der Antike*, Bd. 6 (1999) 37-38
- Scheibler 1999 b Ingeborg Scheibler, Keramikherstellung, II. Klassische Antike, B. Technik, *Der Neue Pauly. Enzyklopädie der Antike*, Bd. 6 (1999) 432-435
- Scheibler 2000 Ingeborg Scheibler, Phiale, in: *Der Neue Pauly. Enzyklopädie der Antike*, Bd. 9 (2000), 774
- Scheibler 2001 Ingeborg Scheibler, Pyxis, in: *Der Neue Pauly. Enzyklopädie der Antike*, Bd. 10 (2001), 671-674
- Scheuer et al. 2000 Louise Scheuer / Sue Black / Angela Christie, Appendix 1, in: Louise Scheuer / Sue Black / Angela Christie, *Developmental Juvenile Osteology* (2000) 468-469
- Schiering 1983 Wolfgang Schiering, Die griechischen Tongefäße. Gestalt, Bestimmung und Formenwandel (1983²)
- Schlehofer 2013 Jenny H. Schlehofer, Zwei kleine Grabbezirke in den Nekropolen von Halieis / Porto Cheli, in: *Griechische Grabbezirke klassischer Zeit. Normen und Regionalismen, Akten des Internationalen Kolloquiums Athen 2009*, hg. v. Katja Sporn (2013) 167-177
- Schlichting et al. 1995 Ernst Schlichting / Hans-Peter Blume / Karl Stahr, *Bodenkundliches Praktikum. Eine Einführung in pedologisches Arbeiten für Ökologen, insbesondere Land- und Forstwirte, und für Geowissenschaftler* (1995²)
- Schlörb-Vierneisel 1966 Barbara Schlörb-Vierneisel, Eridanos-Nekropole. Berichte über die Grabungen 1964 und 1965 südlich der Heiligen Straße, *Mitteilungen des Deutschen Archäologischen Instituts, Athenische Abteilung* 81, 1966, 4-111
- Schmidt 1977 Regine Schmidt, Die Darstellung von Kinderspielzeug und Kinderspiel in der griechischen Kunst (1977)
- Schöpsdau 1977 Platon [Sammlung]. Band 8, Teil 1: Nomōn 1-6, bearb. v. Klaus Schöpsdau, hg. v. Gunther Eigler (1977)
- Schörner 2007 Hadwiga Schörner, *Sepulturae graecae intra urbem. Untersuchungen zum Phänomen der intraurbanen Bestattungen bei den Griechen* (2007)
- Schürmann 1989 Wolfgang Schürmann, *Katalog der antiken Terrakotten im Badischen Landesmuseum Karlsruhe* (1989)
- Schwarz 1983 Gerda Schwarz, Addenda zu Beazleys „Aryballois“, *Jahreshefte des Österreichischen Archäologischen Institutes in Wien* 54, 1983, 27-32
- Schwarzmaier 2003 Agnes Schwarzmaier, Totenopfer oder Mahlzeiten am Grab? Zum Grabritual im antiken Griechenland und in den griechischen Kolonien in Unteritalien und Sizilien, in: *Rituale in der Vorgeschichte, Antike und Gegenwart. Studien zur Vorderasiatischen, Prähistorischen und Klassischen Archäologie, Ägyptologie, Alten Geschichte, Theologie und Religionswissenschaft, Interdisziplinäre Tagung 2002 in Berlin*, hg. v. Carola Metzner-Nebelsieck (2003) 119-128
- Schwarzmaier 2011 a Agnes Schwarzmaier, Die Masken aus der Nekropole von Lipari (2011; Habilitationsschrift Freie Universität Berlin / Deutschland 2002)
- Schwarzmaier 2011 b Agnes Schwarzmaier, Katalogbeitrag 4.3. in: *Pergamon. Panorama der antiken Metropole. Begleitbuch zur Ausstellung*, hg. v. Ralf Grüßinger / Volker Kästner / Andreas Scholl (2011)
- Schweizer 2008 Beat Schweizer, Fürstengräber – Heroengräber: Zweierlei Modi der Distinktion im archaischen Griechenland und Italien, in: *Körperinszenierung – Objektsammlung – Monumentalisierung: Totenritual und Grabkult in frühen Gesellschaften. Archäologische Quellen in kulturwissenschaftlicher Perspektive*, hg. v. Christoph Kümmel / Beat Schweizer / Ulrich Veit (2008) 233-270
- Scott 1999 Eleanor Scott, *The Archaeology of Infancy and Infant Death* (1999)
- Seaford 1987 Richard Seaford, The Tragic Wedding, *The Journal of Hellenic Studies* 107, 1987, 106-130
- SEG X Supplementum Epigraphicum Graecum X, hg. v. G. Klaffenbach / M. N. Tod (1949)
- SEG XI Supplementum Epigraphicum Graecum XI, hg. v. J. J. E. Hondius / A. G. Woodhead (1950)
- SEG XIV Supplementum Epigraphicum Graecum XIV, hg. v. A. G. Woodhead (1957)
- SEG XXXVII Supplementum Epigraphicum Graecum XXXVII, hg. v. H. W. Pleket / R. S. Stroud (1987)

- SEG XXXIX Supplementum Epigraphicum Graecum XXXIX, hg. v. H. W. Pleket / R. S. Stroud (1989)
- SEG XL Supplementum Epigraphicum Graecum XL, hg. v. H. W. Pleket / R. S. Stroud (1990)
- Seifert 2004 Martina Seifert, Herkunftsbestimmung archaischer Keramik am Beispiel von Amphoren aus Milet (2004)
- Sēmantōnē-Bournia 2007 Εύα Σημαντώνη-Μπουρνιά, Κρατήρας του ύστερου 7ου αι. π.Χ. απο το Κάτω Φανάρι της Τροιζηνίας, in: ΕΠΑΘΛΟΝ. Αρχαιολογικό Συνέδριο προς τιμήν του Αδώνιδος Κ. Κύρου, Πόρος 2002, Τόμος Α΄, hg. v. Ελένη Κονσολάκη-Γιαννοπούλου (2007) 395-412
- Sgourou 1997 Μαρίνα Σγούρου, Λέβητες γαμικοί. Ο γάμος και η αττική κεραμεική παραγωγή των κλασικών χρόνων, in: Athenian Potters and Painters. The Conference Proceedings, hg. v. John H. Oakley / William D. E. Coulson / Olga Palagia (1997) 71-83
- Shepard 1957 Anna O. Shepard, Ceramics for the Archaeologist (1957)
- Sigel 1998 Dorothea Sigl, Eschatologie B. Griechisch-römischer Bereich, in: Der Neue Pauly. Enzyklopädie der Antike Bd. 4 (1998) 123-126
- Simon 1983 Erika Simon, Festivals of Attica. An Archaeological Commentary (1983)
- Siurla-Theodoridou 1989 Vasiliki Siurla-Theodoridou, Die Familie in der griechischen Kunst und Literatur des 8. bis 6. Jahrhunderts v. Chr. (1989)
- Sjøvold 1988 T. Sjøvold, Geschlechtsdiagnose am Skelett, in: Anthropologie. Handbuch der vergleichenden Biologie des Menschen, Band 1: Wesen und Methoden der Anthropologie, 1. Teil: Wissenschaftstheorie, Geschichte, morphologische Methoden, hg. v. Rainer Knüßmann (1988⁴) 444-480
- Skon-Jedele 1994 Nancy Joan Skon-Jedele, "Aigyptiaka": A Catalogue of Egyptian and Egyptianizing Objects Excavated from Greek Archaeological Sites, ca. 1100 – 525 B.C., with Historical Commentary (Dissertationsschrift University of Pennsylvania / USA 1994)
- Sörries 2002 Großes Lexikon der Bestattungs- und Friedhofskultur: Wörterbuch zur Sepulkralkultur, Bd. 1: Volkskunde, Kulturgeschichte, bearb. v. Reiner Sörries, hg. v. Zentralinstitut für Sepulkralkultur Kassel (2002)
- Sörries / Knöll 2005 Großes Lexikon der Bestattungs- und Friedhofskultur: Wörterbuch zur Sepulkralkultur, Bd. 2: Archäologie, Kunstgeschichte, bearb. v. Reiner Sörries / Stefanie Knöll, hg. v. Zentralinstitut für Sepulkralkultur Kassel (2005)
- Sonnabend 1999 Holger Sonnabend, Totenkult, in: Mensch und Landschaft in der Antike. Lexikon der Historischen Geographie, hg. v. Holger Sonnabend (1999), 562-563
- Sourvinou-Inwood 1983 Christiane Sourvinou-Inwood, A Trauma in Flux: Death in the 8th Century and After, in: The Greek Renaissance of the Eighth Century B.C.: Tradition and Innovation. Proceedings of the 2nd International Symposium at Athens 1981, hg. v. Robin Hägg (1983) 33-49
- Sourvinou-Inwood 1988 Christiane Sourvinou-Inwood, Studies in Girls' Transitions. Aspects of the Arkteia and Age Representation in Attic Iconography (1988)
- Sourvinou-Inwood 1995 a Christiane Sourvinou-Inwood, 'Reading' Greek Death. To the End of the Classical Period (1995)
- Sourvinou-Inwood 1995 b Christiane Sourvinou-Inwood, Männlich und weiblich, öffentlich und privat, antik und modern, in: PANDORA. Frauen im klassischen Griechenland, hg. v. Ellen D. Reeder (1995) 111-120
- Sparkes 1991 Brian A. Sparkes, Greek Pottery. An Introduction (1991)
- Spathi 2007 Maria G. Spathi, Studien zur Koroplastik Äginas (2007)
- Spetsierē-Chōremē 1980 Άλκηστη Σπετσιέρη-Χωρέμη, Νόμος Κέρκυρας. Ανασκαφικές εργασίες. Οικόπεδο Κουτάγιαρ-Κόκκαλη-Καββάδα, Αρχαιολογικόν Δελτίον Τόμος 35, Μέρος Β΄ 2 Χρονικά, 1980, 351-355
- Sporn 2009 Katja Sporn, Das Bild am Grab. Grabrepräsentation und gesellschaftliche Werte in außerattischen Grabreliefs des 5. und 4. Jhs. v. Chr. (unpubliziert; Habilitationsschrift Albert-Ludwigs-Universität Freiburg / Deutschland 2009)
(Anmerkung: mir liegt das Kapitel „Peloponnes“ als Manuskript vor, die angegebenen Seitenzahlen beziehen sich auf das Manuskript)
- Sporn 2013 a Katja Sporn, Einleitung, in: Griechische Grabbezirke klassischer Zeit. Normen und Regionalismen, Akten des Internationalen Kolloquiums am Deutschen Archäologischen Institut, Abteilung Athen 2009, hg. v. Katja Sporn (2013) 2-6
- Sporn 2013 b Katja Sporn, Grabbezirke und Grabmarker im klassischen Griechenland. Typologie und Verbreitung, in: Griechische Grabbezirke klassischer Zeit. Normen und Regionalismen, Akten des Internationalen Kolloquiums am Deutschen Archäologischen Institut, Abteilung Athen 2009, hg. v. Katja Sporn (2013) 261-282
- Sprague 2005 Roderick Sprague, Burial Terminology. A Guide for Researchers (2005)
- Stears 1993 Karen E. Stears, Women and the Family in the Funerary Ritual and Art of Classical Athens (Dissertationsschrift King's College University of London / Großbritannien 1993)

- Steimle 2000 Christopher Steimle, Nadel, V. Griechenland, in: Der Neue Pauly. Enzyklopädie der Antike Bd. 8 (2000) 681-684
- Steinhauer 1998 G. Steinhauer, *Τα μνημεία και το αρχαιολογικό μουσείο του Πειραιά* (1998)
- Stein-Hölkeskamp 1989 Elke Stein-Hölkeskamp, Adelskultur und Polisgesellschaft. Studien zum griechischen Adel in archaischer und klassischer Zeit (1989)
- Stevens 1991 Susan T. Stevens, Charon's Obol and Other Coins in Ancient Funerary Practice, Phoenix. Classical Association of Canada 45, 1991, 215-229
- Stibbe 1972 Conrad Michael Stibbe, Lakonische Vasenmaler des sechsten Jahrhunderts v. Chr. (1972)
- Stibbe 1975 Conrad Michael Stibbe, Sparta und Tarent, Mededelingen van het Nederlands Instituut te Rome 37 (N.S. 2), 1975, 27-46
- Stibbe 1989 Conrad Michael Stibbe, Laconian Black-Glazed Pottery, Part 1: Laconian Mixing Bowls. A History of the *Krater Lakonikos* from the Seventh to the Fifth Century B.C. (1989)
- Stibbe 1991 Conrad Michael Stibbe, Bellerophon and the Chimaira on a Lakonian Cup by the Boreads Painter, Greek Vases in the J. Paul Getty Museum 5, 1991, 5-12
- Stibbe 1994 Conrad Michael Stibbe, Laconian Black-Glazed Pottery, Part 2: Laconian Drinking Vessels and Other Open Shapes (1994)
- Stibbe 2000 Conrad Michael Stibbe, Laconian Black-Glazed Pottery, Part 3: Laconian Oil flasks and Other Closed Shapes (2000)
- Stibbe 2004 Conrad Michael Stibbe, Lakonische Vasenmaler des 6. Jahrhunderts v. Chr. Supplement (2004)
- Stichel 1992 Rudolf H. W. Stichel, *Columella – mensa – labellum*. Zur Form der attischen Grabmäler im Luxusgesetz des Demetrios von Phaleron, Archäologischer Anzeiger 1992, 433-440
- Stissi 2002 Vincenzo Vladimir Stissi, Pottery to the People. The Production, Distribution and Consumption of Decorated Pottery in the Greek World in the Archaic Period (650 – 480 BC) (Dissertationsschrift Universität van Amsterdam / Niederlande 2002)
- Stroszeck 2001 Jutta Stroszeck, Der Tod in der Fremde. Bestattungen von Ausländern in der klassischen Antike, Nürnberger Blätter zur Archäologie 16, 2001, 159-180
- Stroszeck 2003 Jutta Stroszeck, Fremde Keramik im Kerameikos, in: Bernhard Schmaltz / Magdalene Söldner, Griechische Keramik im kulturellen Kontext, Akten des Internationalen Vasen-Symposiums Kiel 2001, hg. v. Bernhard Schmaltz / Magdalene Söldner (2003) 83-86
- Stroszeck 2012 Jutta Stroszeck, Grave Gifts in Child Burials in the Athenian Kerameikos: The Evidence of Sea Shells, in: *L'enfant et la mort dans l'Antiquité, III: Le matériel associé aux tombes d'enfants*, Actes de la table ronde internationale à Aix-en-Provence 2011, hg. v. Antoine Hermary / Céline Dubois (2012) 57-75
- Stroszeck 2013 Jutta Stroszeck, Sema, Mnema, Mnemeion und Theke: Zu inschriftlich begrenzten Gräbern im Kerameikos, in: Griechische Grabbezirke klassischer Zeit. Normen und Regionalismen, Akten des Internationalen Kolloquiums am Deutschen Archäologischen Institut, Abteilung Athen 2009, hg. v. Katja Sporn (2013) 7-27
- Stupperich 1977 Reinhard Stupperich, Staatsbegräbnis und Privatgrabmal im klassischen Athen (Dissertationsschrift Westfälische Wilhelms-Universität Münster / Deutschland 1977)
- Szilvássy 1988 Johann Szilvássy, Altersdiagnose am Skelett, in: Anthropologie. Handbuch der vergleichenden Biologie des Menschen, Band 1: Wesen und Methoden der Anthropologie, 1. Teil: Wissenschaftstheorie, Geschichte, morphologische Methoden, hg. v. Rainer Knußmann (1988⁴) 421-443
- Tausend 2006 Klaus Tausend, Verkehrswege der Argolis. Rekonstruktion und historische Bedeutung (2006)
- Thompson 1956 Homer A. Thompson, Activities in the Athenian Agora: 1955, Hesperia. Journal of the American School of Classical Studies at Athens 25, 1956, 46-68
- Tiryns 1.1 Tiryns. Die Ergebnisse der Ausgrabungen Bd. I.I.: August Frickenhaus, Die Hera von Tiryns (1912; Nachdr. 1976)
- Tiryns 1.2 Tiryns. Forschungen und Berichte Bd. I.II.: Walter Müller / Franz Oelmann, Die 'geometrische' Nekropole (1912; Nachdr. 1976)
- Tiryns 13 Tiryns. Forschungen und Berichte Bd. XIII: Ulrike Polczyk, Die archaische Keramik von Tiryns (2005)
- Tiryns 18 Tiryns. Forschungen und Berichte Bd. XVIII: Nora Brüggemann, Kult im archaischen Tiryns. Eine Analyse neuer Befunde und Funde (2015)
- Tocra 1 Excavations at Tocra: 1963–1965, Vol. I: John Boardman / John Hayes, The Archaic Deposits I, The Annual of the British School at Athens. Supplementary Volume 4 (1966)
- Tocra 2 Excavations at Tocra: 1963–1965, Vol. II: John Boardman / John Hayes, The Archaic Deposits II and Later Deposits, The Annual of the British School at Athens. Supplementary Volume 10 (1973)

- Tomlinson 1972 R. A. Tomlinson, Argos and the Argolid. From the End of the Bronze Age to the Roman Occupation (1972)
- Torelli 2010 Mario Torelli, *Status* femminile e calzature. Dallo stivaletto della vergine alla pantofola dell'etera, in: *Il Greco, il barbaro e la ceramica attica: immaginario del diverso, processi di scambio e autorappresentazione degli indigeni*, Bd. 1, Atti del Convegno Internazionale di Studi 2001 a Catania, Caltanissetta, Gela, Camarina, Vittoria, Siracusa, hg. v. F. Giudice / R. Panvini (2010) 13-19
- Touchais 1984 Gilles Touchais, Chronique des fouilles et découvertes archéologiques en Grèce en 1983. Thessalie. Larissa. Tombes, Bulletin de Correspondance Hellénique 108.2, 1984, 790
- Touloupa 1973 Έβη Τουλούπα, «ΚΑΤΤΥΜΑΤΑ ΤΥΡΡΗΝΙΚΑ» – «ΚΡΗΠΙΔΕΣ ΑΤΤΙΚΑΙ», Αρχαιολογικόν Δελτίον Τόμος 28, Μέρος Α' Μελέτες, 1973, 116-137
- Trinkl 2006 Elisabeth Trinkl, Schwarzfirniskeramik klassischer Zeit aus den Agoragrabungen, in: *Forschungen in Ephesos XIII/2: Peter Scherrer / Elisabeth Trinkl, Die Tetragonos Agora in Ephesos* (2006) 177-245
- Trinkl 2009 Elisabeth Trinkl, Sacrificial and Profane Use of Greek Hydriai, in: *Shapes and Uses of Greek Vases (7th – 4th Centuries B.C.)*, Proceedings of the Symposium Bruxelles 2006, hg. v. Athena Tsingarida (2009) 153-171
- Trinkl 2014 Elisabeth Trinkl, Grabkult in klassischer Zeit – weißgrundige Lekythen in ihrem Kontext, in: *Grabrituale. Tod und Jenseits in Frühgeschichte und Altertum*, Akten der 3. Tagung des Zentrums Archäologie und Altertumswissenschaften an der Österreichischen Akademie der Wissenschaften 2010, hg. v. Gerhard Thür (2014) 77-93
- Tsachou-Alexandrē 2013 Όλγα Τζάχου-Αλεξανδρή, Γαμικός λέβης με πλαστικές προτομές από το βόρειο νεκροταφείο του Άργους, in: *Sur le pas de Wilhelm Vollgraff. Cent ans d'activités archéologique à Argos, Actes du colloque international organisé par la IV^e EPKA et l'École française d'Athènes 2003* (2013) 141-156
- Tsochos 2000 Charalampos Tsochos, Nekropolen VI. Griechenland, in: *Der Neue Pauly. Enzyklopädie der Antike* Bd. 8 (2000), 795-799
- Tuukkanen 2001 Tiina Tuukkanen, A Goodess Mounting a Chariot on Black-Figured Lekythoi, in: *Ceramics in Context. Proceedings of the Internordic Colloquium on Ancient Pottery Held at Stockholm 1997*, hg. v. Charlotte Scheffer (2001), 139-143
- Twele 1975 Jochen R. A. Twele, Columellam ... Aut Mensam ... Aut Labellum. Archaeological Remarks on Cicero's De Legibus II 66, *The J. Paul Getty Museum Journal* 2, 1975, 93-98
- Ucko 1995 Theory in Archaeology. A World Perspective, hg. v. Peter J. Ucko (1995)
- Ure 1927 Percy Neville Ure, Sixth and Fifth Century Pottery from Excavations Made at Rhitsona by R. M. Burrows in 1909 and by P. N. Ure in 1921 and 1922 (1927)
- Ure 1934 Percy Neville Ure, Aryballoi and Figurines from Rhitsona in Boeotia (1934)
- Vanderpool 1946 Eugene Vanderpool, Excavations in the Athenian Agora: The Rectangular Rock-Cut Shaft. The Upper Fill, *Hesperia. Journal of the American School of Classical Studies at Athens* 15, 1946, 265-336
- Van Gennep 1999 Arnold van Gennep, Übergangsriten (Les rites de passage) (1999; Nachdr.)
- Van Gennep 2004 Arnold van Gennep, The Rites of Passage, in: *Death, Mourning, and Burial. A Cross-Cultural Reader*, hg. v. Antonius C. G. M. Robben (2004; Nachdr.) 213-223
- Veit 2008 a Ulrich Veit, Zur Einführung, in: *Körperinszenierung – Objektsammlung – Monumentalisierung: Totenritual und Grabkult in frühen Gesellschaften. Archäologische Quellen in kulturwissenschaftlicher Perspektive*, hg. v. Christoph Kümmel / Beat Schweizer / Ulrich Veit (2008) 17-30
- Veit 2008 b Ulrich Veit, Über die Anfänge menschlichen Totengedenkens und die Entstehung »monumentaler« Grabanlagen im westlichen und nördlichen Europa, in: *Körperinszenierung – Objektsammlung – Monumentalisierung: Totenritual und Grabkult in frühen Gesellschaften. Archäologische Quellen in kulturwissenschaftlicher Perspektive*, hg. v. Christoph Kümmel / Beat Schweizer / Ulrich Veit (2008) 33-74
- Veit 2013 Ulrich Veit, 'Sonderbestattungen': Vorüberlegungen zu einem integrierten Ansatz ihrer Erforschung, in: *'Irreguläre' Bestattungen in der Urgeschichte: Norm, Ritual, Strafe ...? Akten der Internationalen Tagung Frankfurt a. M. 2012*, hg. v. Nils Müller-Scheeßel (2013) 11-24
- Verdelēs 1960 Νικόλαος Βερδελής, Άνασκαφή εις την αρχαίαν πόλιν Άλιείς, Αρχαιολογικόν Δελτίον Τόμος 16, Μέρος Β' Χρονικά, 1960, 81
- Vidali 1997 Stamatoula Vidali, Archaische Delphindarstellungen (1997)
- Vierneisel / Kaeser 1990 Kunst der Schale. Kultur des Trinkens, hg. v. Klaus Vierneisel / Bert Kaeser (1990)
- Vink 2002 Marja C. V. Vink, Sanctuaries and Cults in an Early Urban Context: Argos c. 900 – 500 BC, in: *Peloponnesian Sanctuaries and Cults. Proceedings of the Ninth International Symposium Athens 1994*, hg. v. Robin Hägg (2002) 53-61

- Vokotopoulou et al. 1985 Σίνδος. Κατάλογος της έκθεσης, hg. v. Ιουλία Βοκοποπούλου / Αικατερίνη Δέσποινα / Βασιλική Μισαλιδίου / Μιχάλης Τιβέριος (1985)
- Wace 1932 Alan John Bayard Wace, Chamber Tombs at Mycenae, *Archaeologia* 82, 1932
- Wachter 1996 Rudolf Wachter, Alphabet, II. Das griechische Alphabet, in: *Der Neue Pauly. Enzyklopädie der Antike* Bd. 1 (1996) 537-547
- Walde 2002 Christine Walde, Tod, in: *Der Neue Pauly. Enzyklopädie der Antike* Bd. 12/1 (2002) 640-646
- Waldstein 1905 The Argive Heraeum II: Charles Waldstein, Terra-Cotta Figurines, Terra-Cotta Reliefs, Vases and Vase Fragments, Bronzes, Engraved Stones, Gems and Ivories, Coins, Egyptian or Graeco-Egyptian Objects (1905)
- Walter-Karydi 2003 Elena Walter-Karydi, Gräber ohne Friedhof, in: ΕΠΙΤΥΜΒΙΟΝ. Gerhard Neumann, hg. v. Δημήτρης Δαμάσκος (2003) 123-131
- Walter-Karydi 2015 Elena Walter-Karydi, Die Athener und ihre Gräber (2015)
- Webb 1978 Virginia Webb, Archaic Greek Faience: Miniature Scent Bottles and Related Objects from East Greece, 650 – 550 B.C. (1978)
- Wehgartner 1983 Irma Wehgartner, Attische weißgrundige Keramik. Maltechniken, Werkstätten, Formen, Verwendung (1983)
- Weiß 1995 Carina Weiß, Zur Typologie und Bedeutung attischer Schuh- und Sandalengefäße, Nikephoros. Zeitschrift für Sport und Kultur im Altertum 8, 1995, 19-40
- Welter 1941 Gabriel Welter, Troizen und Kalauria (1941)
- Wiesehöfer 1998 Josef Wiesehöfer, Heiratsalter, in: *Der Neue Pauly. Enzyklopädie der Antike* Bd. 5 (1998) 256-258
- Wigand 1912 Karl Wigand, Thymiateria, *Bonner Jahrbücher des Vereins von Altertumsfreunden im Rheinlande* 122, 1912, 1-97 (Dissertationsschrift Rheinische Friedrich-Wilhelms-Universität Bonn / Deutschland 1912)
- Williams 1979 Charles Kaufman Williams II, Corinth 1978: Forum Southwest, *Hesperia. Journal of the American School of Classical Studies at Athens* 48, 1979, 105-144
- Williams (im Druck) Charles Kaufman Williams II, The Architecture of the Acropolis (Chapter 2), in: *Halies* 3.1 (im Druck), 61-79
(Anmerkung: mir liegt dieses Kapitel als Druckvorlage vor)
- Williams 1993 Dyfri Williams, Aegina, Aphaia-Tempel, XVII. The Laconian Pottery, *Archäologischer Anzeiger* 1993, 571-596
- Willinghöfer 1996 Helga Willinghöfer, Thanatos. Die Darstellung des Todes in der griechischen Kunst der archaischen und klassischen Zeit (1996)
- Winter 1903 Franz Winter, Die Typen der figürlichen Terrakotten, Bd. 1 (1903)
- Wulf 2004 Christoph Wulf, Anthropologie. Geschichte, Kultur, Philosophie (2004)
- Young 1939 Rodney Stuart Young, Late Geometric Graves and a Seventh Century Well in the Agora, *Hesperia. Journal of the American School of Classical Studies at Athens. Supplement* 2 (1939)
- Zaccagnino 1998 Cristiana Zaccagnino, Il thymiaterion nel mondo greco. Analisi delle fonti, tipologia, impieghi (1998)
- Zaphiropoulou 2010 Photini Zaphiropoulou, Tombes d'enfants dans les Cyclades: les cas de Naxos et de Paros, in: *L'enfant et la mort dans l'Antiquité, I. Nouvelles recherches dans les nécropoles grecques. Le signalement des tombes d'enfants, Actes de la table ronde internationale à Athènes 2008*, hg. v. Anne-Marie Guimier-Sorbets / Yvette Morizot (2010) 243-250
- Zimmer 1987 Gerhard Zimmer, Spiegel im Antikenmuseum (1987)
- Zimmer 1991 Gerhard Zimmer, Frühgriechische Spiegel. Aspekte technischer Neuerungen in der Antike (1991)
- Zipf 2003 Gabriele Zipf, Formalisierung, Reduzierung, Inszenierung – Zur wissenschaftlichen Konzeption von Ritualen und ihrer Umsetzung in der Interpretation archäologischer (Be-) Funde, in: *Rituale in der Vorgeschichte, Antike und Gegenwart. Studien zur Vorderasiatischen, Prähistorischen und Klassischen Archäologie, Ägyptologie, Alten Geschichte, Theologie und Religionswissenschaft, Interdisziplinäre Tagung 2002 in Berlin*, hg. v. Carola Metzner-Nebelsieck (2003) 9-16

Abbildungsverzeichnis

Tabellen im Text

- Tabelle 1 auf S. 27: Halieis, Areal 1 / Bereich 3 und Areal 3, Konkordanz der Grabnummern
Tabelle 2 auf S. 33: Halieis, Areal 1 / Bereich 3 und Areal 3, Ergebnisse der anthropologischen Analysen
Tabelle 3 auf S. 48: Halieis, Areal 1 / Bereich 3 und Areal 3, Gräber des 6. Jhs. v. Chr., Verstorbene nach Altersklassen
Tabelle 4 auf S. 70: Halieis, Areal 1 / Bereich 3 und Areal 3, Gräber des 5. Jhs. v. Chr., Verstorbene nach Altersklassen

Diagramme im Text

- Diagramm 1 auf S. 42: Halieis, Areal 3, Provenienzen der keramischen Außenbeigaben des 6. Jhs. v. Chr.
Diagramm 2 auf S. 51: Halieis, Areal 3, Provenienzen der keramischen Grabbeigaben des 6. Jhs. v. Chr.
Diagramm 3 auf S. 57: Halieis, Areal 3, Provenienzen der Außenbeigaben des 5. Jhs. v. Chr.
Diagramm 4 auf S. 65: Halieis, Areal 1 / Bereiche 1 und 2, Provenienzen der keramischen Außenbeigaben des 5. Jhs. v. Chr.
Diagramm 5 auf S. 77: Halieis, Areal 3, Provenienzen der keramischen Grabbeigaben des 5. Jhs. v. Chr.
Diagramm 6 auf S. 81: Halieis, Areal 1 / Bereiche 1 und 2, Provenienzen der keramischen Grabbeigaben des 5. Jhs. v. Chr.
Diagramm 7 auf S. 95: Halieis, Areal 1 / Bereiche 1 und 2, Provenienzen der Außenbeigaben des 4. Jhs. v. Chr.
Diagramm 8 auf S. 98: Halieis, Areal 1 / Bereiche 1 und 2, Provenienzen der Grabbeigaben des 4. Jhs. v. Chr.
Diagramm 9 auf S. 110: Halieis, Areal 3, Funktionen sämtlicher Beigaben des 6. Jhs. v. Chr.
Diagramm 10 auf S. 111: Halieis, Areal 3, Funktionen sämtlicher Beigaben des 5. Jhs. v. Chr.
Diagramm 11 auf S. 112: Halieis, Areal 3, Formen und Provenienzen sämtlicher Beigaben des 6. und 5. Jhs. v. Chr.
Diagramm 12 auf S. 113: Halieis, Areal 1 / Bereiche 1 und 2, Formen und Provenienzen sämtlicher Beigaben des 6. bis 4. Jhs. v. Chr.
Diagramm 13 auf S. 157: Argos, Anzahl der Bestattungsplätze
Diagramm 14 auf S. 157: Argos, Anzahl der Bestattungen nach Bestattungsplätzen
Diagramm 15 auf S. 158: Argos, Anzahl der intra- und extramuralen Bestattungsplätze

Abbildungen

- Abbildung 1: Topographie der Argolis
Abbildung 2: Stadtanlage von Halieis
Abbildung 3: Halieis und sein Umland
Abbildung 4: Lage der Nekropolenareale von Halieis
Abbildung 5: Lage der Nekropolenareale und vermuteter Gräber von Halieis
Abbildung 6: Lage der Grabungsschnitte bei Halieis
Abbildung 7: Halieis, Areal 3, Kieselsteinpackung neben Mauer 1
Abbildung 8: Halieis, Areal 3, Skizze von Mauer 3
Abbildung 9: Halieis, Areal 3, Geschlechtsbestimmung der Verstorbenen
Abbildung 10: Halieis, Areal 3, Altersbestimmung der Verstorbenen
Abbildung 11: Halieis, Areal 3, Datierung der Gräber
Abbildung 12: Halieis, Areal 3, Belegungsabfolge der Gräber
Abbildung 13: Halieis, Areal 3, Nachweise für *perideipna*
Abbildung 14: Halieis, Areal 1 / Bereich 1
Abbildung 15: Halieis, Areal 1 / Bereich 1
Abbildung 16: Halieis, Areal 1 / Bereich 1
Abbildung 17: Halieis, Areal 1 / Bereich 1 oder 2
Abbildung 18: Halieis, Areal 1 / Bereich 1
Abbildung 19: Halieis, Areal 1 / Bereich 1
Abbildung 20: Halieis, Areal 1 / Bereich 1
Abbildung 21: Halieis, Areal 1 / Bereich 2
Abbildung 22: Halieis, Areal 1 / Bereich 2
Abbildung 23: Halieis, Areal 1 / Bereich 1 oder 2, Abklatsch des Blocks mit Inschrift
Abbildung 24: Halieis, Areal 1 / Bereich 1 oder 2
Abbildung 25: Halieis, Areal 1 / Bereich 1 oder 2
Abbildung 26: Halieis, Areal 1 / Bereich 1 oder 2

- Abbildung 27: Halieis, Areal 1 / Bereich 1 oder 2
 Abbildung 28: Halieis, Areal 2
 Abbildung 29: Halieis, Areal 2, „Grave“ 1
 Abbildung 30: Halieis, Areal 6
 Abbildung 31: Argos, Bestattungsplätze des 7. Jhs. v. Chr.
 Abbildung 32: Argos, Bestattungsplätze des 6. Jhs. v. Chr.
 Abbildung 33: Argos, Bestattungsplätze des 5. Jhs. v. Chr.
 Abbildung 34: Argos, Bestattungsplätze des 4. Jhs. v. Chr.
 Abbildung 35: Argolis, Gräber des 7. bis 4. Jhs. v. Chr., Grabmarkierungen, Außenbeigaben und *perideipna*
 Abbildung 36: Argolis, Gräber des 7. bis 4. Jhs. v. Chr., Bestattungsarten
 Abbildung 37: Argolis, Gräber des 7. bis 4. Jhs. v. Chr., Grabformen
 Abbildung 38: Argolis, Gräber des 7. bis 4. Jhs. v. Chr., Grabbeigaben

Beilagen

- Beilage 1: Halieis, Nekropolenareal 3, Oberirdische Gestaltung
 Beilage 2: Halieis, Nekropolenareal 3, Grabgruben
 Beilage 3: Halieis, Nekropolenareal 1 / Bereich 3, Oberirdische Gestaltung
 Beilage 4: Halieis, Nekropolenareal 1 / Bereich 3, Grabgruben
 Beilage 5: Halieis, Areal 1 / Bereich 3 und Areal 3, Befund- und Fundkontexte
 Beilage 6: Halieis, Areal 1 / Bereiche 1 und 2, Außen- und Grabbeigaben

Tafeln

- | | |
|------------------------------|--|
| Tafel 1: Grab 1 | Tafel 37: Fundgruppe 24/25-1 |
| Tafel 2: Grab 2 | Tafel 38: Fundgruppe 24/25-2+5 |
| Tafel 3: Grab 3 | Tafel 39: Fundgruppe 24/25-3 |
| Tafel 4: Grab 4 | Tafel 40: Fundgruppe 24/25-4 |
| Tafel 5: Grab 5 | Tafel 41: Fundgruppe 24/25-6 |
| Tafel 6: Grab 6 | Tafel 42: Einzelfund 24/25 SO |
| Tafel 7: Grab 7 | Tafel 43: Feuerstelle |
| Tafel 8: Grab 8 | Tafel 44: Mauer 1 |
| Tafel 9: Grab 9 | Tafel 45: Mauer 2 |
| Tafel 10: Grab 10 | Tafel 46: Mauer 3 |
| Tafel 11: Grab 11 | Tafel 47: HC 485, HC 489, HC 873, HC 874 |
| Tafel 12: Grab 12 | Tafel 48: HC 966, HC 967, HC 968, HC 969, HC 970,
HC 971, HC 972 |
| Tafel 13: Grab 12 | Tafel 49: HC 973, HC 974, HC 975, HC 976, HC 977 |
| Tafel 14: Grab 13 | Tafel 50: HM 1255, HM 1318, HM 1325, HM 1328 |
| Tafel 15: Grab 14 | Tafel 51: HM 1390A, HM 1390B |
| Tafel 16: Grab 15 | Tafel 52: HM 1430 |
| Tafel 17: Grab 16 | Tafel 53: HM 1431A, HM 1431B, HM 1433,
HM 1435A, HM 1435B |
| Tafel 18: Grab 17 | Tafel 54: HM 1432a, HM 1432g |
| Tafel 19: Grab 18 | Tafel 55: HM 1432b, HM 1432c |
| Tafel 20: Grab 19 | Tafel 56: HM 1432d, HM 1432 Nägel |
| Tafel 21: Grab 20 | Tafel 57: HM 1432e |
| Tafel 22: Grab 21 | Tafel 58: HM 1432f |
| Tafel 23: Grab 22 | Tafel 59: HM 1432h |
| Tafel 24: Grab 22 | Tafel 60: HM 1432 Sandalenpaar 1 |
| Tafel 25: Grab 23 | Tafel 61: HM 1432 Sandalenpaar 2 |
| Tafel 26: Grab 23 | Tafel 62: HM 1434A |
| Tafel 27: Grab 24 | Tafel 63: HM 1434B |
| Tafel 28: Grab 25 | Tafel 64: HM 1436A, HM 1436B, HM 1438A+B,
HM 1502, HM 1503 |
| Tafel 29: Grab 26 | Tafel 65: HM 1437 |
| Tafel 30: Grab 27 | Tafel 66: HM 1504, HM 1505, HM 1540A,
HM 1540B, HM 1541A, HM 1541B,
HM 1541C |
| Tafel 31: Grab 28 | |
| Tafel 32: Scheiterhaufen | |
| Tafel 33: Einzelfund 8/11/12 | |
| Tafel 34: Einzelfund 11/14 | |
| Tafel 35: Fundgruppe 17/19 | |
| Tafel 36: Fundgruppe 20/21 | |

Tafel 67: HM 1544, HM 1545A, HM 1545B,
 HM 1546A
 Tafel 68: HM 1546B, HM 1546C, HM 1547
 Tafel 69: HP 1925
 Tafel 70: HP 1926
 Tafel 71: HP 1927
 Tafel 72: HP 1928
 Tafel 73: HP 1929, HP 1930
 Tafel 74: HP 1931, HP 1932
 Tafel 75: HP 1933, HP 1934
 Tafel 76: HP 1935, HP 1939
 Tafel 77: HP 1936
 Tafel 78: HP 1937
 Tafel 79: HP 1937
 Tafel 80: HP 1938
 Tafel 81: HP 1938
 Tafel 82: HP 1940
 Tafel 83: HP 1941, HP 1942
 Tafel 84: HP 1943
 Tafel 85: HP 1944, HP 1945
 Tafel 86: HP 1946
 Tafel 87: HP 1947
 Tafel 88: HP 1948, HP 1952
 Tafel 89: HP 1950
 Tafel 90: HP 1951
 Tafel 91: HP 1953, HP 1954
 Tafel 92: HP 1955, HP 1956
 Tafel 93: HP 1957
 Tafel 94: HP 1958
 Tafel 95: HP 2286
 Tafel 96: HP 2287, HP 2289
 Tafel 97: HP 2288, HP 2291
 Tafel 98: HP 2290, HP 2297
 Tafel 99: HP 2294, HP 2299
 Tafel 100: HP 2295
 Tafel 101: HP 2295, HP 2300
 Tafel 102: HP 2296, HP 2303
 Tafel 103: HP 2298
 Tafel 104: HP 2301
 Tafel 105: HP 2301, HP 2304
 Tafel 106: HP 2302
 Tafel 107: HP 2302, HP 2305
 Tafel 108: HP 2306, HP 2307
 Tafel 109: HP 2308, HP 2309, HP 2311
 Tafel 110: HP 2310
 Tafel 111: HP 2310
 Tafel 112: HP 2310
 Tafel 113: HP 2312, HP 2315
 Tafel 114: HP 2313
 Tafel 115: HP 2313, HP 2316, HP 2317
 Tafel 116: HP 2314
 Tafel 117: HP 2318, HP 2319, HP 2320
 Tafel 118: HP 2321, HP 2322, HP 2323, HP 2324
 Tafel 119: HP 2325, HP 2328
 Tafel 120: HP 2326, HP 2327
 Tafel 121: HP 2329, HP 2376, HP 2377, HP 2378
 Tafel 122: HP 2330
 Tafel 123: HP 2330
 Tafel 124: HP 2379, HP 2380, HP 2385, HP 2387
 Tafel 125: HP 2381+2382
 Tafel 126: HP 2384
 Tafel 127: HP 2384
 Tafel 128: HP 2386, HP 2393
 Tafel 129: HP 2386, HP 2388, HP 2389
 Tafel 130: HP 2390, HP 2398
 Tafel 131: HP 2392
 Tafel 132: HP 2394
 Tafel 133: HP 2395
 Tafel 134: HP 2395
 Tafel 135: HP 2396
 Tafel 136: HP 2397
 Tafel 137: HP 2397, HP 2400
 Tafel 138: HP 2399
 Tafel 139: HP 2401, HP 2402, HP 2403, HP 2406
 Tafel 140: HP 2404, HP 2405
 Tafel 141: HP 2407, HP 2410, HP 2704
 Tafel 142: HP 2695, HP 2696
 Tafel 143: HP 2697, HP 2699
 Tafel 144: HP 2698
 Tafel 145: HP 2700, HP 2701, HP 2702
 Tafel 146: HP 2703, HP 2705, HP 2706
 Tafel 147: HP 2707
 Tafel 148: HP 2708
 Tafel 149: HP 2708
 Tafel 150: HP 2709
 Tafel 151: HP 2709
 Tafel 152: HP 2710, HP 2711
 Tafel 153: HP 2713, HP 2715
 Tafel 154: HP 2714, HP 2716
 Tafel 155: HP 2717, HP 2720
 Tafel 156: HP 2718
 Tafel 157: HP 2718
 Tafel 158: HP 2719
 Tafel 159: HP 2721, HP 2723, HP 2737
 Tafel 160: HP 2722
 Tafel 161: HP 2722
 Tafel 162: HP 2722
 Tafel 163: HP 2724
 Tafel 164: HP 2724
 Tafel 165: HP 2725
 Tafel 166: HP 2726
 Tafel 167: HP 2726
 Tafel 168: HP 2727+2728, HP 2788
 Tafel 169: HP 2729
 Tafel 170: HP 2730, HP 2761
 Tafel 171: HP 2731
 Tafel 172: HP 2732
 Tafel 173: HP 2732
 Tafel 174: HP 2733
 Tafel 175: HP 2733
 Tafel 176: HP 2734, HP 2789
 Tafel 177: HP 2735, HP 2773
 Tafel 178: HP 2736
 Tafel 179: HP 2736
 Tafel 180: HP 2738, HP 2755
 Tafel 181: HP 2739
 Tafel 182: HP 2740, HP 2763
 Tafel 183: HP 2741, HP 2762
 Tafel 184: HP 2742+2753
 Tafel 185: HP 2743
 Tafel 186: HP 2744, HP 2790
 Tafel 187: HP 2745
 Tafel 188: HP 2745, HP 2791, HP 2793
 Tafel 189: HP 2746

Tafel 190: HP 2746
 Tafel 191: HP 2747, HP 2748
 Tafel 192: HP 2748, HP 2749
 Tafel 193: HP 2749
 Tafel 194: HP 2750
 Tafel 195: HP 2751
 Tafel 196: HP 2752, HP 2767
 Tafel 197: HP 2754
 Tafel 198: HP 2754
 Tafel 199: HP 2756
 Tafel 200: HP 2757
 Tafel 201: HP 2757
 Tafel 202: HP 2758
 Tafel 203: HP 2759
 Tafel 204: HP 2760, HP 2770
 Tafel 205: HP 2760
 Tafel 206: HP 2764
 Tafel 207: HP 2764
 Tafel 208: HP 2765
 Tafel 209: HP 2766
 Tafel 210: HP 2768
 Tafel 211: HP 2769
 Tafel 212: HP 2771+2785, HP 2775+2783
 Tafel 213: HP 2772
 Tafel 214: HP 2774+2778
 Tafel 215: HP 2776
 Tafel 216: HP 2777
 Tafel 217: HP 2779
 Tafel 218: HP 2780
 Tafel 219: HP 2781+3198
 Tafel 220: HP 2782
 Tafel 221: HP 2784
 Tafel 222: HP 2784
 Tafel 223: HP 2786
 Tafel 224: HP 2786
 Tafel 225: HP 2787
 Tafel 226: HP 2787
 Tafel 227: HP 2787
 Tafel 228: HP 2792
 Tafel 229: HP 2792
 Tafel 230: HP 2794
 Tafel 231: HP 3063
 Tafel 232: HP 3063
 Tafel 233: HP 3064, HP 3069, HP 3073
 Tafel 234: HP 3065
 Tafel 235: HP 3066
 Tafel 236: HP 3066
 Tafel 237: HP 3067
 Tafel 238: HP 3067, HP 3075, HP 3080
 Tafel 239: HP 3068
 Tafel 240: HP 3070
 Tafel 241: HP 3071
 Tafel 242: HP 3071, HP 3074
 Tafel 243: HP 3074
 Tafel 244: HP 3076+3077
 Tafel 245: HP 3076+3077
 Tafel 246: HP 3078
 Tafel 247: HP 3079
 Tafel 248: HP 3079
 Tafel 249: HP 3081, HP 3087
 Tafel 250: HP 3082, HP 3084
 Tafel 251: HP 3085
 Tafel 252: HP 3085, HP 3086
 Tafel 253: HP 3088, HP 3089, HP 3090
 Tafel 254: HP 3091, HP 3095
 Tafel 255: HP 3092
 Tafel 256: HP 3093A+B
 Tafel 257: HP 3094, HP 3100
 Tafel 258: HP 3094A
 Tafel 259: HP 3094A
 Tafel 260: HP 3096, HP 3097
 Tafel 261: HP 3098
 Tafel 262: HP 3099
 Tafel 263: HP 3101
 Tafel 264: HP 3102, HP 3115B
 Tafel 265: HP 3103
 Tafel 266: HP 3104, HP 3107
 Tafel 267: HP 3104, HP 3105
 Tafel 268: HP 3105, HP 3106
 Tafel 269: HP 3106, HP 3115A
 Tafel 270: HP 3108
 Tafel 271: HP 3108
 Tafel 272: HP 3109, HP 3111
 Tafel 273: HP 3110, HP 3118
 Tafel 274: HP 3112
 Tafel 275: HP 3112
 Tafel 276: HP 3112
 Tafel 277: HP 3113, HP 3131
 Tafel 278: HP 3114
 Tafel 279: HP 3116, HP 3117
 Tafel 280: HP 3119
 Tafel 281: HP 3120
 Tafel 282: HP 3120
 Tafel 283: HP 3121
 Tafel 284: HP 3121
 Tafel 285: HP 3122, HP 3126, HP 3133
 Tafel 286: HP 3123
 Tafel 287: HP 3124
 Tafel 288: HP 3124
 Tafel 289: HP 3124
 Tafel 290: HP 3124
 Tafel 291: HP 3124
 Tafel 292: HP 3125, HP 3127
 Tafel 293: HP 3125
 Tafel 294: HP 3128, HP 3130
 Tafel 295: HP 3129
 Tafel 296: HP 3132, 3134
 Tafel 297: HP 3134, HP 3138, HP 3140
 Tafel 298: HP 3135
 Tafel 299: HP 3135, HP 3136
 Tafel 300: HP 3136
 Tafel 301: HP 3137
 Tafel 302: HP 3137
 Tafel 303: HP 3139, HP 3141, HP 3142
 Tafel 304: HP 3143, HP 3144
 Tafel 305: HP 3144, HP 3145, HP 3166
 Tafel 306: HP 3146, HP 3147, HP 3165
 Tafel 307: HP 3167, HP 3168
 Tafel 308: HP 3169
 Tafel 309: HP 3170
 Tafel 310: HP 3171, HP 3185
 Tafel 311: HP 3172, HP 3187
 Tafel 312: HP 3173
 Tafel 313: HP 3174

Tafel 314: HP 3175

Tafel 315: HP 3182, HP 3183, HP 3184, HP 3189

Tafel 316: HP 3186, HP 3188, HP 3190, HP 3191

Tafel 317: HP 3192, HP 3193, HP 3200

Tafel 318: HP 3196

Tafel 319: HP 3196

Tafel 320: HS 534

Tafel 321: HV 315

Tafel 322: HV 316

Tafel 323: HV 317, HV 318

Tafel 324: HV 319

Tafel 325: HV 329

Abbildungsnachweis

Abbildungen

- Abbildung 1: Jenny Schlehofer auf Basis der Karte der Argolis aus: Papachatzis 1978, Abb. S. 8-9
- Abbildung 2: Zeichnung aus der Grabungsdokumentation, Halieis Excavations Archives, Indiana University, Bloomington / Indiana (USA)
- Abbildung 3: Jenny Schlehofer auf Basis der Karte der Halías aus: Jameson et al. 1994, Back-pocket Map 8
- Abbildung 4: Jenny Schlehofer auf Basis der Karte der Halías aus: Jameson 1974b, Abb. S. 113; Jameson et al. 1994, Back-pocket Map 8. Abb. A.4.; Halieis 1, Abb. 17
- Abbildung 5: Jenny Schlehofer auf Basis der Karte der Halías aus: Jameson 1974b, Abb. S. 113; Jameson et al. 1994, Back-pocket Map 8. Abb. A.4.; Halieis 1, Abb. 17; mündliche Auskunft von Wolf Rudolph
- Abbildung 6: Jenny Schlehofer auf Basis der Grabungsdokumentation 1973–1979, Halieis Excavations Archives, Indiana University, Bloomington / Indiana (USA)
- Abbildung 7: Foto Nr. 75-51-3 aus der Grabungsdokumentation 1975, Halieis Excavations Archives, Indiana University, Bloomington / Indiana (USA)
- Abbildung 8: Skizze aus der Grabungsdokumentation 1979, Halieis Excavations Archives, Indiana University, Bloomington / Indiana (USA)
- Abbildung 9: Jenny Schlehofer auf Basis der Grabungsdokumentation 1973–1979, Halieis Excavations Archives, Indiana University, Bloomington / Indiana (USA)
- Abbildung 10: Jenny Schlehofer auf Basis der Grabungsdokumentation 1973–1979, Halieis Excavations Archives, Indiana University, Bloomington / Indiana (USA)
- Abbildung 11: Jenny Schlehofer auf Basis der Grabungsdokumentation 1973–1979, Halieis Excavations Archives, Indiana University, Bloomington / Indiana (USA)
- Abbildung 12: Jenny Schlehofer auf Basis der Grabungsdokumentation 1973–1979, Halieis Excavations Archives, Indiana University, Bloomington / Indiana (USA)
- Abbildung 13: Jenny Schlehofer auf Basis der Grabungsdokumentation 1973–1979, Halieis Excavations Archives, Indiana University, Bloomington / Indiana (USA)
- Abbildung 14: Foto Nr. 1958-19 aus der Grabungsdokumentation 1958, Halieis Excavations Archives, Indiana University, Bloomington / Indiana (USA)
- Abbildung 15: Foto Nr. 1958-40 aus der Grabungsdokumentation 1958, Halieis Excavations Archives, Indiana University, Bloomington / Indiana (USA)
- Abbildung 16: Foto Nr. 1958-58 aus der Grabungsdokumentation 1958, Halieis Excavations Archives, Indiana University, Bloomington / Indiana (USA)
- Abbildung 17: Foto Nr. 1958-3 aus der Grabungsdokumentation 1958, Halieis Excavations Archives, Indiana University, Bloomington / Indiana (USA)
- Abbildung 18: Zeichnung aus der Grabungsdokumentation 1966, Halieis Excavations Archives, Indiana University, Bloomington / Indiana (USA)
- Abbildung 19: Foto Nr. 1958-35 aus der Grabungsdokumentation 1958, Halieis Excavations Archives, Indiana University, Bloomington / Indiana (USA)
- Abbildung 20: Foto Nr. 1966-18 aus der Grabungsdokumentation 1966, Halieis Excavations Archives, Indiana University, Bloomington / Indiana (USA)
- Abbildung 21: Foto aus der Grabungsdokumentation 1958, Halieis Excavations Archives, Indiana University, Bloomington / Indiana (USA)
- Abbildung 22: Foto Nr. 1958-77 aus der Grabungsdokumentation 1958, Halieis Excavations Archives, Indiana University, Bloomington / Indiana (USA)
- Abbildung 23: Foto vom Abklatsch des Blocks mit Inschrift, aus der Grabungsdokumentation, Halieis Excavations Archives, Indiana University, Bloomington / Indiana (USA)
- Abbildung 24: Foto aus der Grabungsdokumentation 1958, Halieis Excavations Archives, Indiana University, Bloomington / Indiana (USA)
- Abbildung 25: Foto Nr. 1958-55 aus der Grabungsdokumentation 1958, Halieis Excavations Archives, Indiana University, Bloomington / Indiana (USA)
- Abbildung 26: Foto Nr. 1958-12 aus der Grabungsdokumentation 1958, Halieis Excavations Archives, Indiana University, Bloomington / Indiana (USA)
- Abbildung 27: Foto Nr. 1958-25 aus der Grabungsdokumentation 1958, Halieis Excavations Archives, Indiana University, Bloomington / Indiana (USA)
- Abbildung 28: Zeichnung aus der Grabungsdokumentation 1966, Halieis Excavations Archives, Indiana University, Bloomington / Indiana (USA)
- Abbildung 29: Foto aus der Grabungsdokumentation 1958, Halieis Excavations Archives, Indiana University, Bloomington / Indiana (USA)

- Abbildung 30: Foto und Skizzen aus der Dokumentation 1971 des Surveys 'Argolid Exploration Project' von Michael Jameson, Stanford University / USA, zur Verfügung gestellt von Mark Munn (Pennsylvania State University / USA)
- Abbildung 31: Jenny Schlehofer auf Basis der Karte von Argos aus: Pariente / Touchais 1998, Taf. V
- Abbildung 32: Jenny Schlehofer auf Basis der Karte von Argos aus: Pariente / Touchais 1998, Taf. V
- Abbildung 33: Jenny Schlehofer auf Basis der Karte von Argos aus: Pariente / Touchais 1998, Taf. V
- Abbildung 34: Jenny Schlehofer auf Basis der Karte von Argos aus: Pariente / Touchais 1998, Taf. V
- Abbildung 35: Jenny Schlehofer
- Abbildung 36: Jenny Schlehofer
- Abbildung 37: Jenny Schlehofer
- Abbildung 38: Jenny Schlehofer

Beilagen

- Beilage 1: Jenny Schlehofer auf Basis der Grabungsdokumentation 1973–1979, Haliéis Excavations Archives, Indiana University, Bloomington / Indiana (USA)
- Beilage 2: Jenny Schlehofer auf Basis der Grabungsdokumentation 1973–1979, Haliéis Excavations Archives, Indiana University, Bloomington / Indiana (USA)
- Beilage 3: Jenny Schlehofer auf Basis der Grabungsdokumentation 1973–1979, Haliéis Excavations Archives, Indiana University, Bloomington / Indiana (USA)
- Beilage 4: Jenny Schlehofer auf Basis der Grabungsdokumentation 1973–1979, Haliéis Excavations Archives, Indiana University, Bloomington / Indiana (USA)
- Beilage 5: Jenny Schlehofer auf Basis der Grabungsdokumentation 1973–1979, Haliéis Excavations Archives, Indiana University, Bloomington / Indiana (USA)
- Beilage 6: Jenny Schlehofer auf Basis von Dengage 1976

Tafeln

Tafeln Zeichnungen

- Jenny Schlehofer auf Basis der Grabungsdokumentation 1973–1979, Haliéis Excavations Archives, Indiana University, Bloomington / Indiana (USA) und Fundbearbeitung 2006: Befunde und Funde (Ausnahmen: Zeichnungen von Martha Breen)
- Martha Breen auf Basis der Grabungsdokumentation 1973–1979, Haliéis Excavations Archives, Indiana University, Bloomington / Indiana (USA): HM 1255A, HM 1318, HM 1325, HM 1430, HM 1431A, HM 1431B, HM 1433, HM 1434A Deckel, HM 1434B Deckel, HM 1436A, HM 1436B, HM 1437, HM 1438A, HM 1438B, HM 1502, HM 1503, HM 1504, HM 1505 / HP 2295

Tafeln Fotos

- Jenny Schlehofer, Fundbearbeitung 2006: HC 489, HC 874, HC 966, HC 976, HC 977 Frontalansicht / HM 1255, HM 1318, HM 1325, HM 1328, HM 1390A, HM 1390B, HM 1430, HM 1431A, HM 1431B, HM 1433, HM 1435A, HM 1435B, HM 1432, HM 1434A, HM 1434B, HM 1436A, HM 1436B, HM 1438A+B, HM 1437, HM 1505, HM 1545A, HM 1545B, HM 1546A, HM 1546B / HP 1937, HP 1938, HP 1941, HP 1944, HP 1957, HP 1958, HP 2330, HP 2381 Deckel, HP 2395, HP 2399, HP 2403, HP 2404, HP 2405, HP 2406, HP 2407, HP 2722 Details, HP 2738, HP 2763, HP 2757 Details, HP 2759, HP 2764, HP 2792, HP 3063 Details, HP 3076+3077, HP 3079, HP 3082, HP 3091 Details, HP 3092, HP 3094A, HP 3124 Details, HP 3125, HP 3137, HP 3169, HP 3170, HP 3171, HP 3172, HP 3173, HP 3174, HP 3175, HP 3182, HP 3183, HP 3184, HP 3185, HP 3186, HP 3187, HP 3188, HP 3189, HP 3190, HP 3191, HP 3192, HP 3193, HP 3196, HP 3200 / HS 534
- aus der Grabungsdokumentation 1973–1979, Haliéis Excavations Archives, Indiana University, Bloomington / Indiana (USA): Befunde und Funde (Ausnahmen: Fotos von Jenny Schlehofer)

Tafeln

Anleitung zur Benutzung der Tafeln

Der Tafelteil für Nekropolenareal 1 / Bereich 3 und Areal 3 von Haliëis ist gemäß dem Katalogteil in folgende drei Bereiche gegliedert:

- Grabanlagen und Scheiterhaufen: Tafeln 1 bis 32,
- Fundgruppen, Einzelfunde und sonstige Befunde: Tafeln 33 bis 46,
- Funde: Tafeln 47 bis 325.

Tafelteil Grabanlagen und Scheiterhaufen

Der Aufbau der Tafeln für die Grabanlagen und den Scheiterhaufen folgt dem Prinzip, auf einer Tafel alle für einen Befund relevanten graphischen Dokumentationen zu liefern. Jeder Befund aus Areal 1 / Bereich 3 und Areal 3 ist auf mindestens einer Tafel abgebildet. Zuerst erfolgt die Abbildung der zeichnerischen Aufnahme, die separat für jeden Befund aus den Beilagen 1 und 2 für Areal 3 und den Beilagen 3 und 4 für Areal 1 / Bereich 3 stammt, dort sind auch die Legenden einzusehen. Die Grabanlagen sind nach ihrer Grabnummer angeordnet, der Scheiterhaufen erscheint zuletzt. Die äußere Gestaltung der Grabanlagen ist auf der Tafel zuerst wiedergegeben, darunter die Grabgrube. In den Zeichnungen finden sich neben der Befunddarstellung auch die Höhenmesswerte und die Fundlagen sämtlicher Funde. Im unteren Teil der Tafel ist die fotografische Aufnahme abgebildet. Hierfür habe ich die aussagekräftigsten Fotos ausgewählt.

Tafelteil Fundgruppen, Einzelfunde und sonstige Befunde

Für die Fundgruppen, Einzelfunde und sonstigen Befunde sind die Tafeln wie folgt aufgebaut: im oberen Tafelteil befindet sich die zeichnerische Dokumentation, die sich auf eine Ebene beschränkt, da es sich hierbei nicht um Grabbefunde handelt. Inkludiert sind wiederum die Höhenmesswerte und die Fundlagen sämtlicher Funde. Im unteren Tafelteil ist die fotografische Aufnahme abgebildet. Jeder Befund aus Areal 1 / Bereich 3 und Areal 3 ist auf einer Tafel abgebildet. Die Abfolge dieser Befunde ist zuerst numerisch, beginnend mit der ersten Zahl (Grabnummer) der Lagebeschreibung, und anschließend alphabetisch.

Tafelteil Funde











Der Aufbau der Tafeln für die Funde aus Areal 1 / Bereich 3 und Areal 3 folgt dem Grundsatz, die Funde sowohl mit Zeichnung als auch mit Foto abzubilden, um die bestmögliche Darstellungsform eines Objektes bieten zu können. Auszunehmen sind hierbei die Terrakotta-Funde (**HC**) und die Schalen von fünf Hühner-eiern (**HV 315-319**), die nur in fotografischer Aufnahme abgebildet sind. Zeichnung und Foto eines Objektes stehen zum besseren Vergleich grundsätzlich nebeneinander. Die Inventarnummer zu jedem Stück habe ich zwischen Zeichnung und Foto angeben.

Die Funde sind nach Materialgattung alphabetisch zusammengestellt, zuerst die Terrakotten (**HC**), dann die Metallfunde (**HM**), es folgen die Keramikgefäße (**HP**), ein Stein (**HS**) und Varia (**HV**). Innerhalb der Gattung sind die Funde überwiegend numerisch angeordnet.

Die Zeichnungen sind überwiegend im Maßstab 1:1 abgebildet, bei diesen Zeichnungen ist der Maßstab nicht gesondert angegeben. Sofern ein kleinerer Maßstab gewählt wurde, ist dies neben der Zeichnung vermerkt. Die Zeichnungen zeigen die Objekte in Frontalansicht. Wenn ich eine zusätzliche (Detail-)Ansicht ausgewählt habe,

ist dies bei der (Detail-)Zeichnung angegeben. Bei einigen Henkeln habe ich ergänzend Querschnitte angegeben, die sich markiert neben den Henkeln befinden. In einer Objektzeichnung sind sämtliche Informationen zu einem Gefäß enthalten: auf der linken Seite ist das Profil einschließlich der Bemalung der Innenseite und auf der rechten die Gefäßaufsicht mit der Dekoration der Außenseite dargestellt.² Dekorationen habe ich ohne seitliche Verkrümmung abgebildet. Dekorationen auf Gefäßschultern, Gefäßböden, Deckelknäufen und größere Bildfelder habe ich direkt daneben 'ausgeklappt' abgebildet. Dekorationen im Tondo eines Gefäßes habe ich ebenfalls separat neben dem Gefäß dargestellt. Um die verschiedenen Farben der Gefäßbemalung darstellen zu können, habe ich diese mit unterschiedlichen Kennzeichnungen versehen, die weiter unten der „Legende Gefäßzeichnungen“ entnommen werden können. Sofern einem Gefäß ein Deckel zugeordnet werden konnte, ist dieser oberhalb des Gefäßes mitabgebildet. Die Objektzeichnungen habe ich schematisch zu einem vollständigen Gefäß ergänzt, wenn das/die erhaltene/n Fragment/e eine zeichnerische Rekonstruktion zuließ/en. Das dazugehörige Foto bildet den wirklichen Erhaltungszustand des Gefäßes ab.

Auf den Fotografien ist ein Maßstab mitabgebildet; zusätzlich habe ich die Fotos überwiegend auf die gleichen Maße wie die Zeichnungen vergrößert. Da mir die meisten Fotos aus den 1970er und 1980er Jahren nur als kleine Kontaktabzüge vorlagen, führte dies bei vielen Fotos dazu, dass ihre Auflösung unter der Vergrößerung gelitten hat und sie z. T. verschwommen und unscharf wirken. Ich habe mich für diesen Schritt entschieden, da ansonsten das Objekt auf den kleinen Fotos kaum erkennbar gewesen wäre. Die Fotos zeigen die Objekte in Frontalansicht. Wenn ich eine zusätzliche Ansicht ausgewählt habe, ist dies bei der Abbildung angegeben.

Legende Gefäßzeichnungen	
	schwarze Bemalung
	tongrundige Bemalung
	rote Bemalung
	weiße Bemalung / weißer Slip
	Bemalung mit Milto
	violette Bemalung
	Bemalung vorhanden, Farbe nicht zu erkennen
	ingeritzte Linie
	Abplatzung
	Fortsetzung gesichert
	Bruch

² Es hat sich bis heute in der archäologischen Forschung kein verbindlicher Standard für Keramikzeichnungen etabliert. Wünschenswert wäre eine Vorgabe, auf welcher Seite der Zeichnung das Profil abgebildet wird und wie Bemalungen und Dekorationen dargestellt und abgebildet werden sollen.

äußere Gestaltung

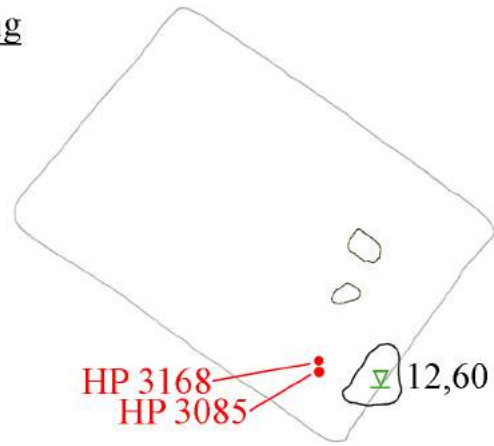

Grabgrube

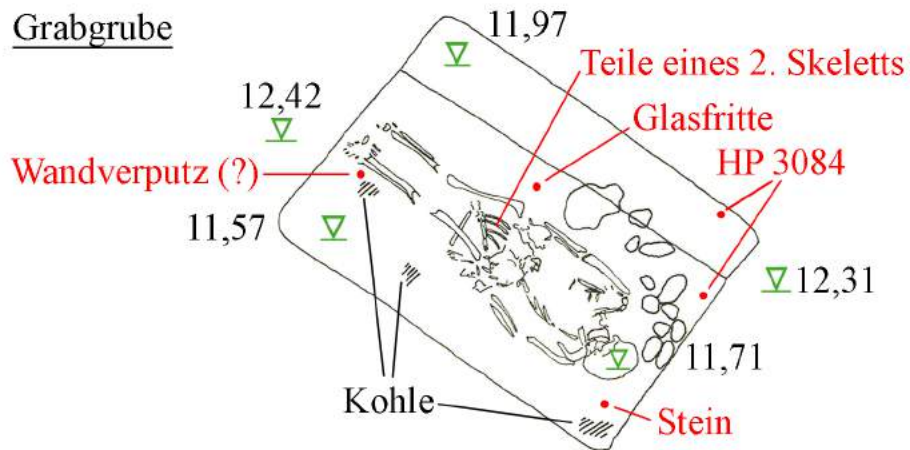

Grab 1



Grabgrube mit Skelett



Steine in der Grubenverfüllung



Krater HP 3085 über dem Grab

Tafel 2

äußere Gestaltung

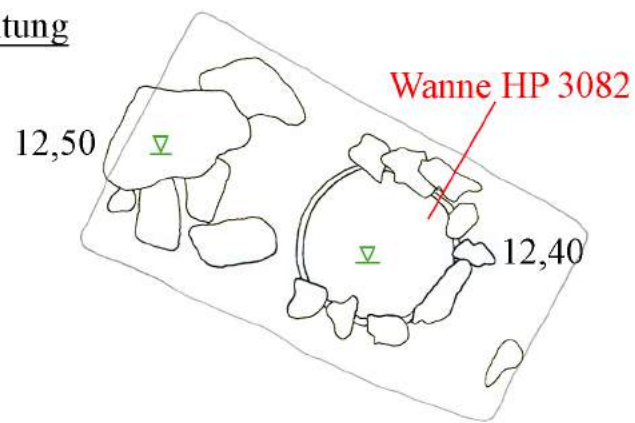

Grabgrube

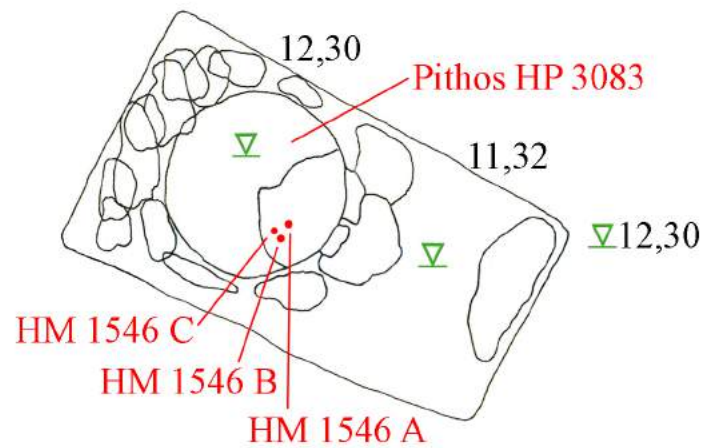

Grab 2



äußere Gestaltung: Steine und Wanne HP 3082

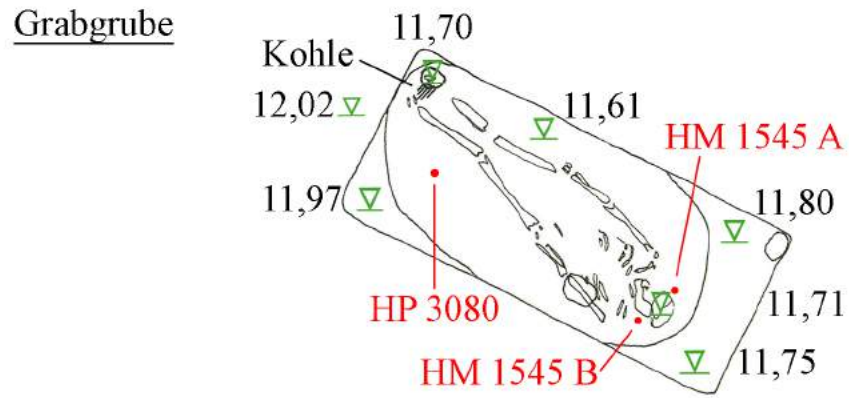
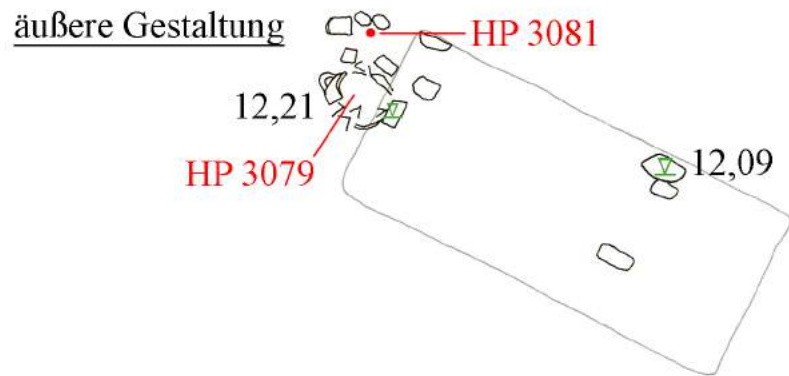

Grab 3



Hydria HP 3079 über dem Grab



Grabgrube mit Skelett

Tafel 4

äußere Gestaltung

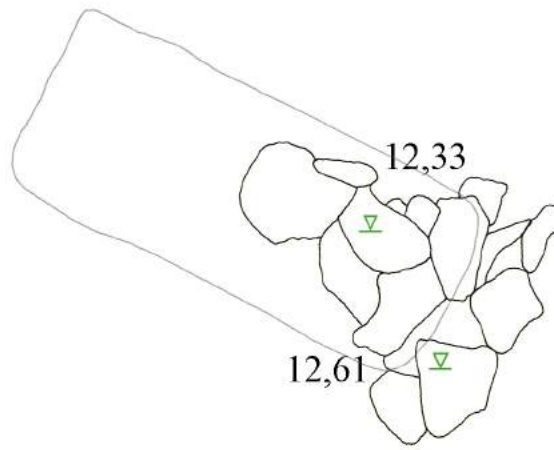

Grabgrube

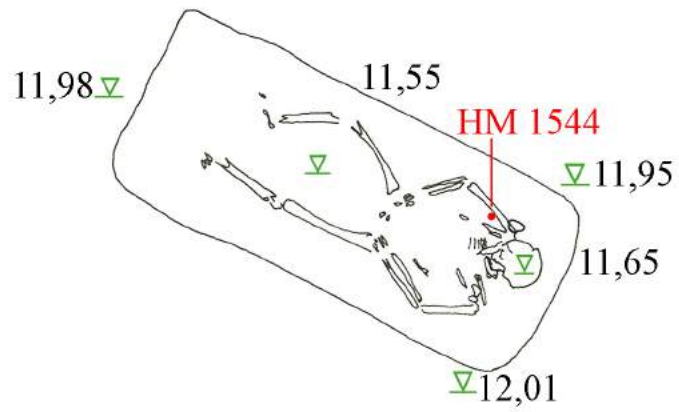

Grab 4



Steine über dem Grab



Grabgrube mit Skelett

äußere Gestaltung

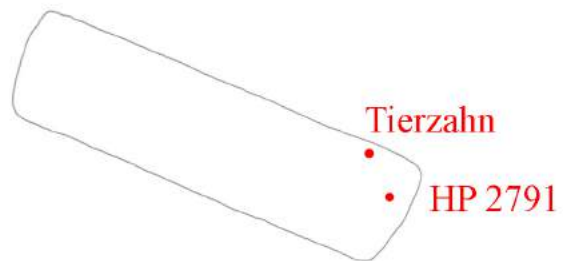

Grabgrube 11,97 ▽

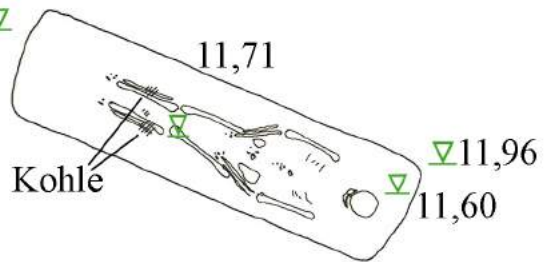

Grab 5



Grabgrube mit Skelett

Tafel 6

äußere Gestaltung

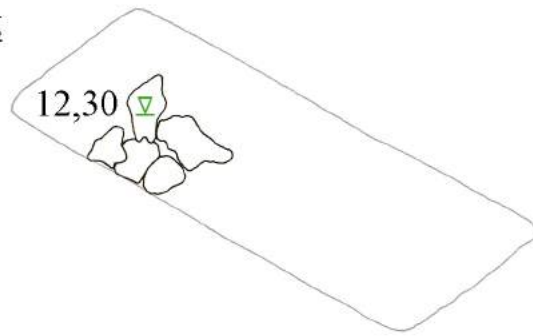

Grabgrube

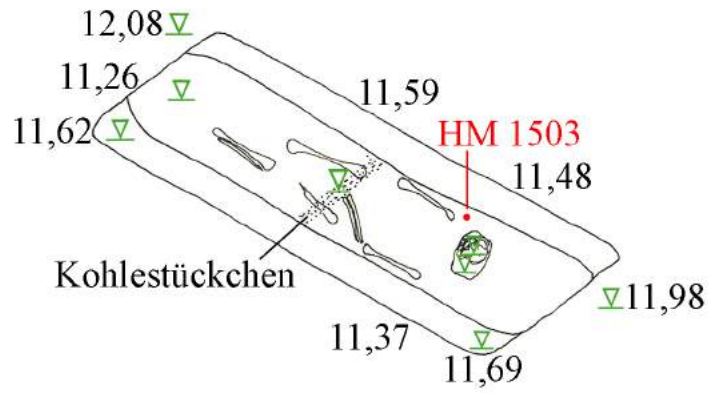

Grab 6



Grabgrube mit Skelett

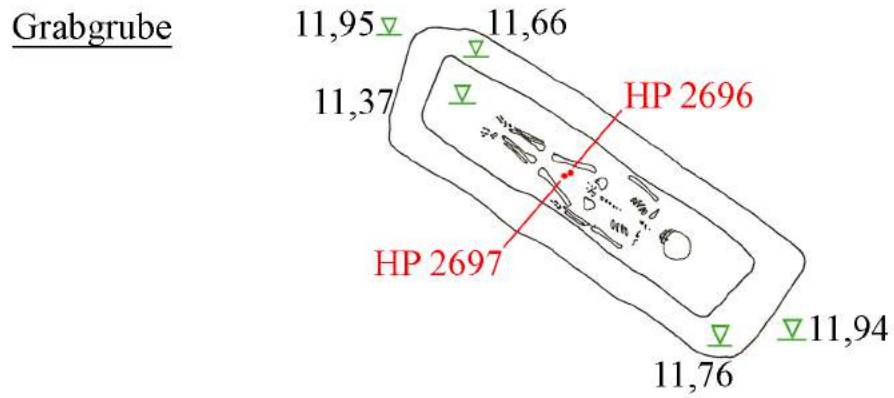

Grab 7



Grabgrube mit Skelett

Tafel 8

äußere Gestaltung

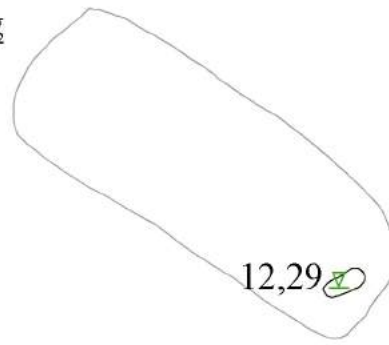

Grabgrube

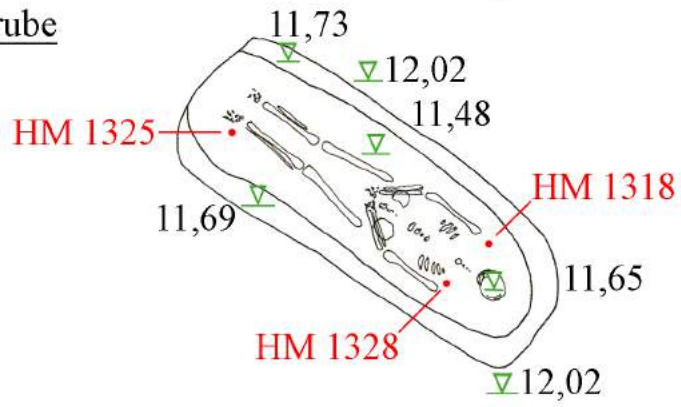

Grab 8



Grabgrube mit Skelett

äußere Gestaltung

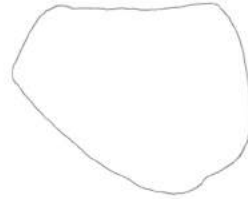

• HP 2792

Grabgrube

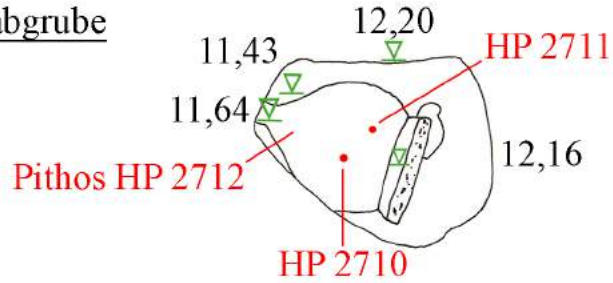

Grab 9

Bestattungsgefäß Pithos HP 2712



2 Skelette im Bestattungsgefäß

Tafel 10

Grabgrube

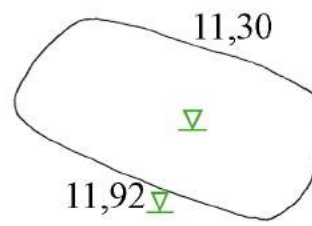

Grab 10



Grabgrube

äußere Gestaltung

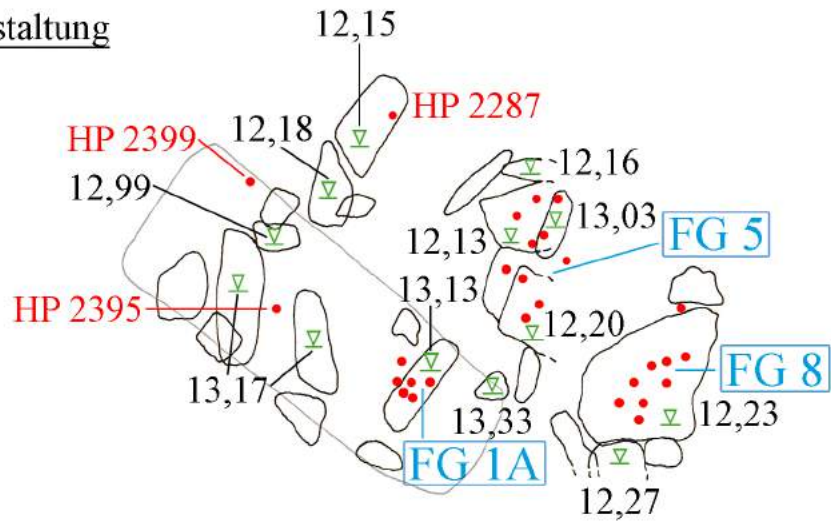

Grabgrube

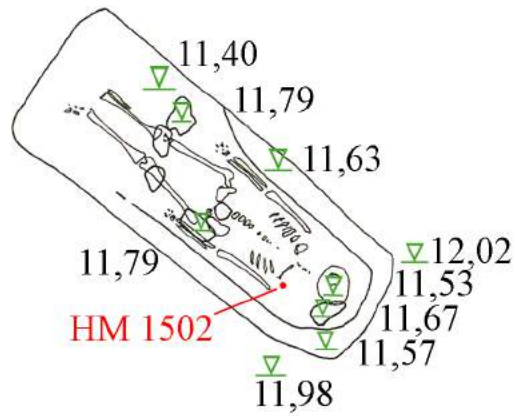

Grab 11



Grabgrube mit Steinen in der Verfüllung



Abdeckplatten über Fundgruppe 5

Tafel 12

äußere Gestaltung

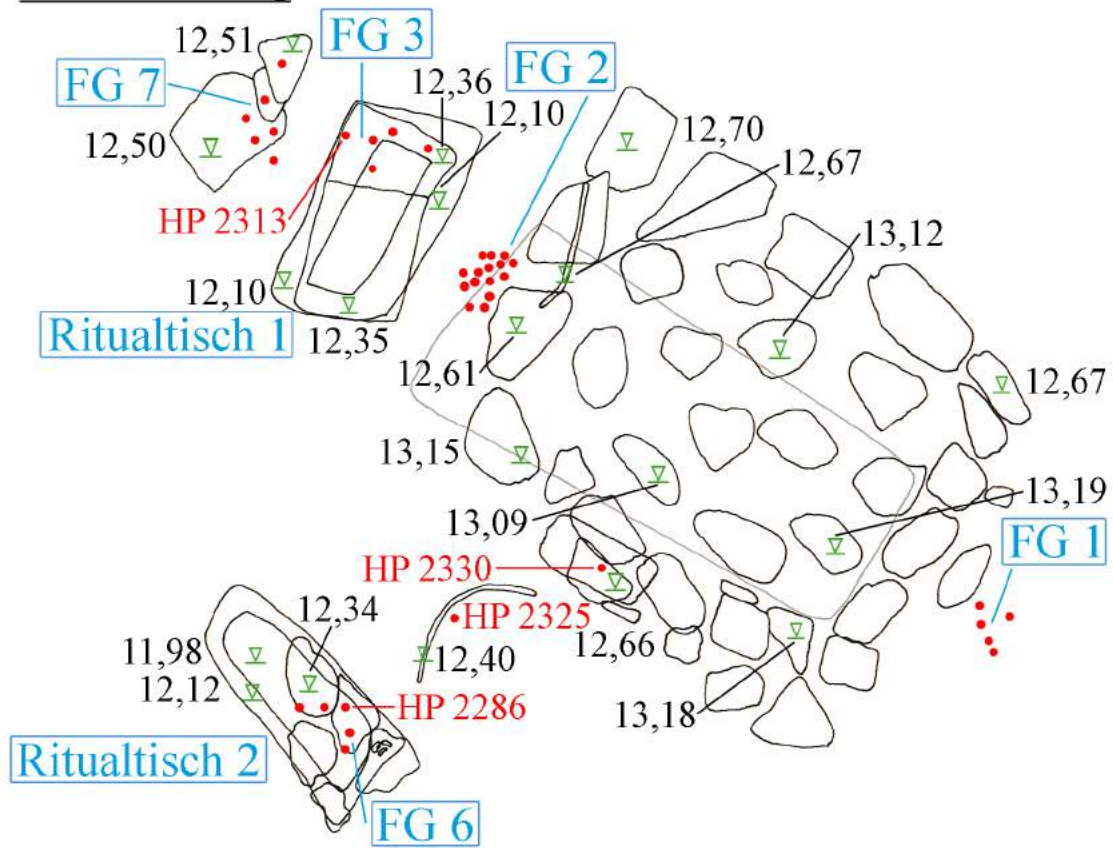

Grabgrube

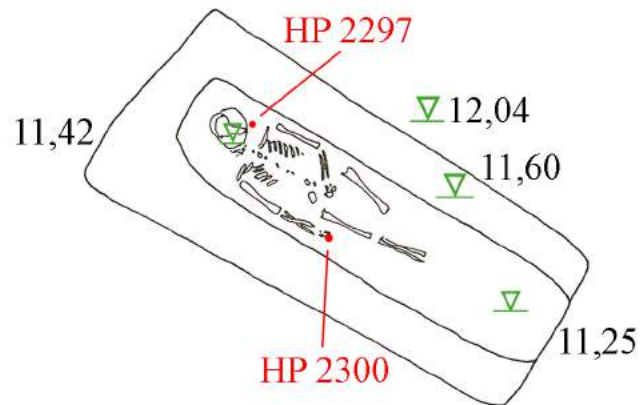

Grab 12



Steinabdeckung des Tumulus



Grabgrube mit Skelett



Fundgruppe 1



Fundgruppe 2

Grab 12



Ritualtisch 1



FG 3 auf Ritualtisch 1



Chytra HP 2330

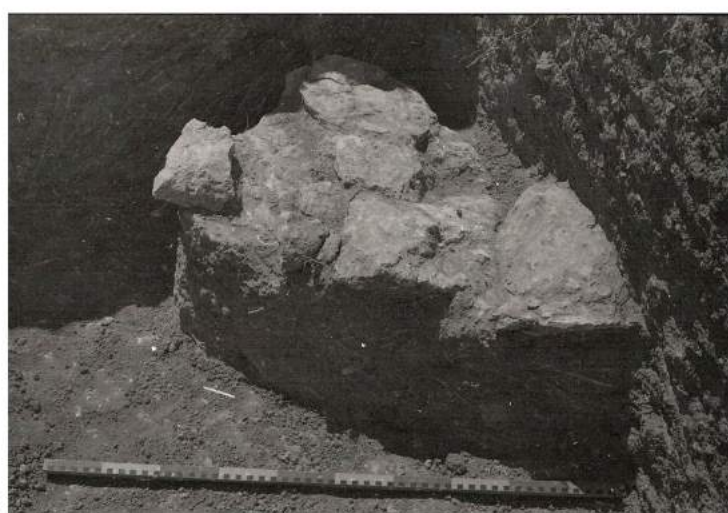

Ritualtisch 2

Tafel 14

äußere Gestalt

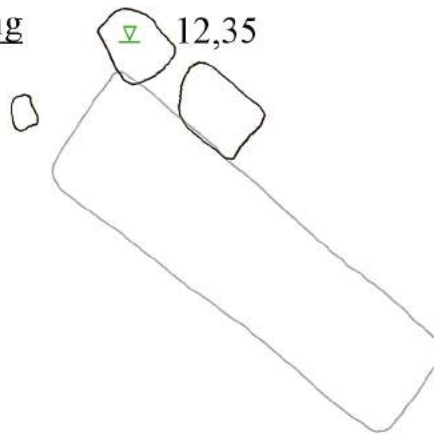

Grabgrube 12,13 ∇

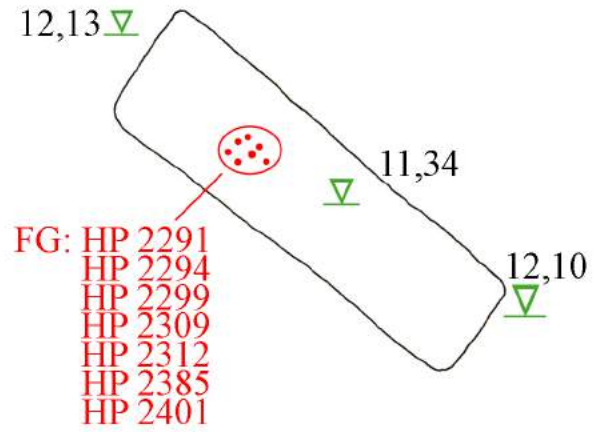

Grab 13



Grabgrube

Grabgrube

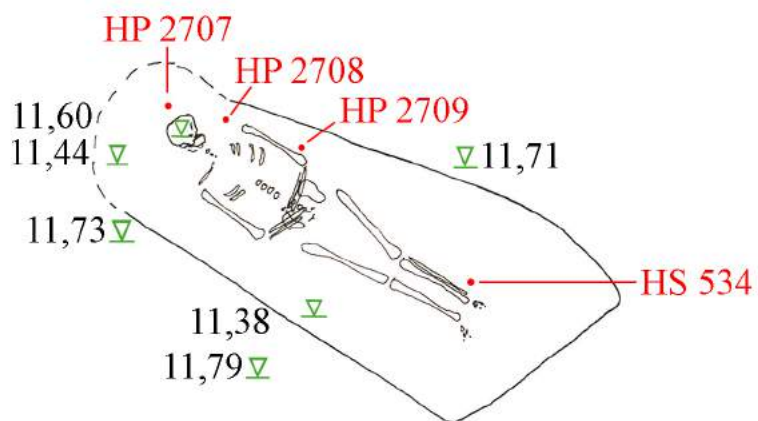

Grab 14



Grabgrube mit Skelett

Tafel 16

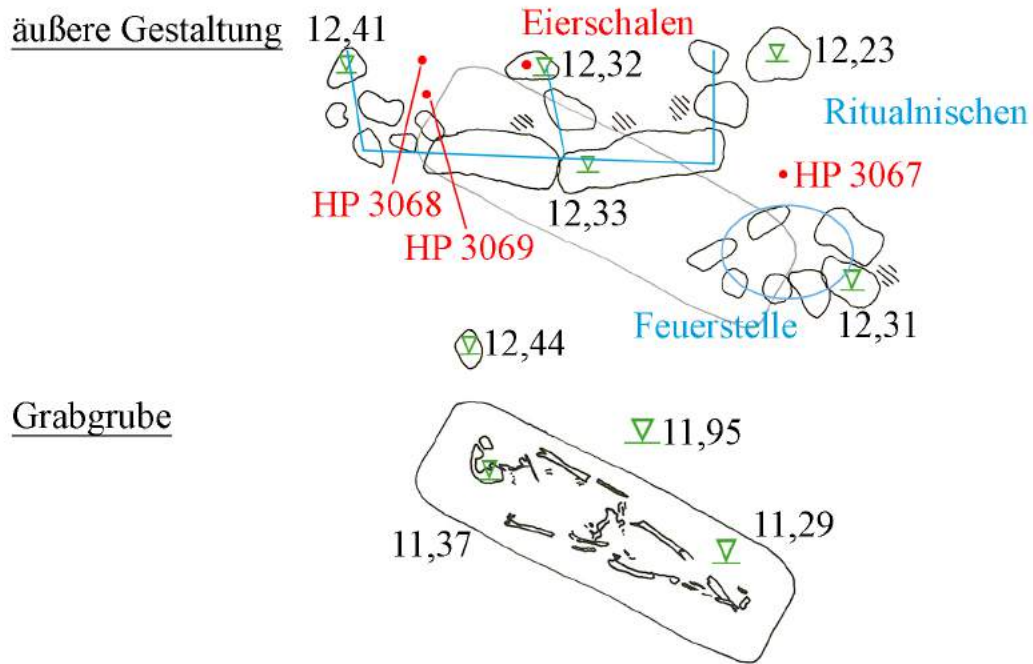

Grab 15



einige der Steine über dem Grab



Grabgrube mit Skelett

äußere Gestaltung

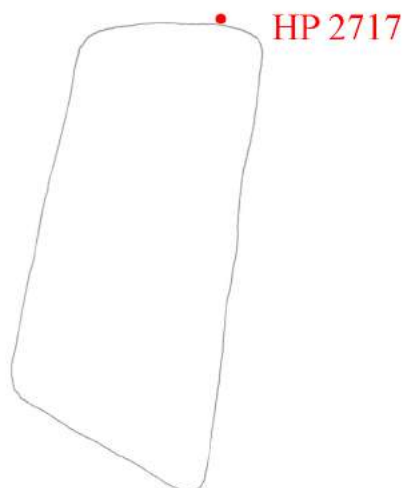

Grabgrube

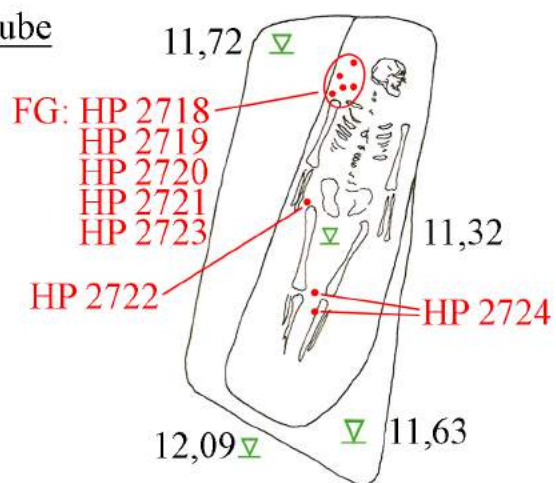

Grab 16



Grabgrube mit Skelett

Tafel 18

äußere Gestaltung

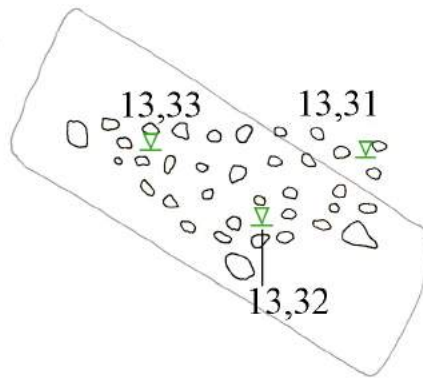

Grabgrube

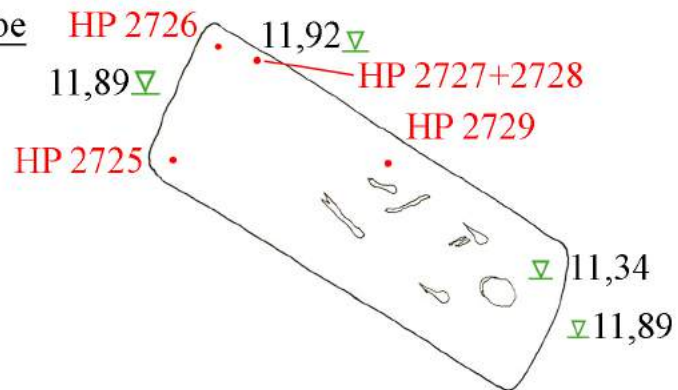

Grab 17



Grabgrube mit Funden

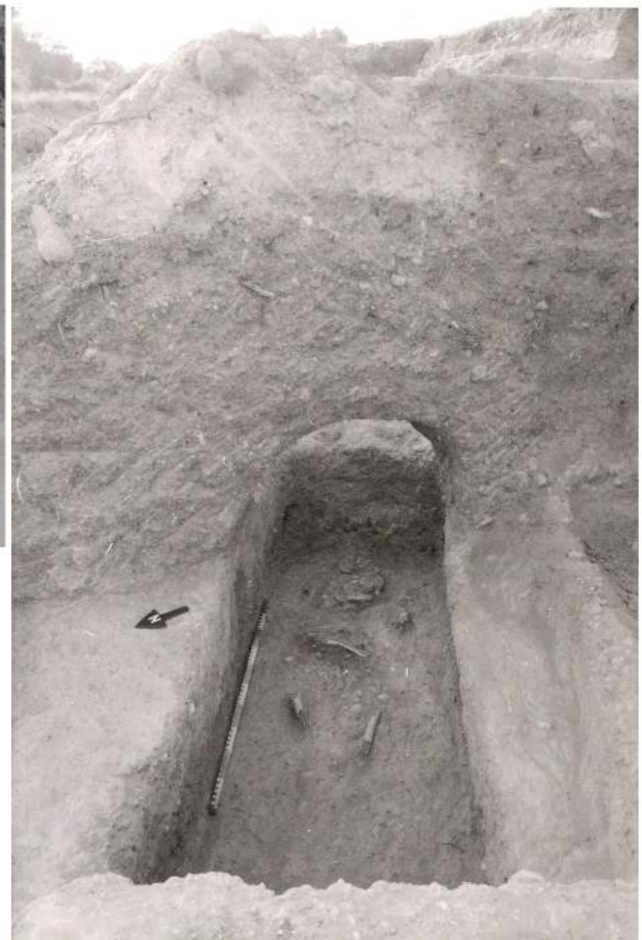

Grabgrube mit Skelett

Grabgrube

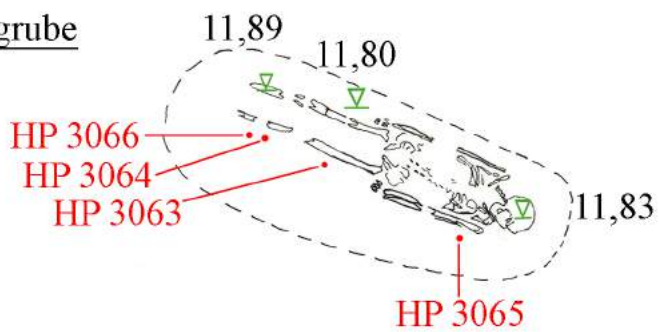

Grab 26 über Grab 18

Grab 18



HP 3063 neben Oberschenkel

Grabgrube mit Skelett



Tafel 20

äußere Gestaltung

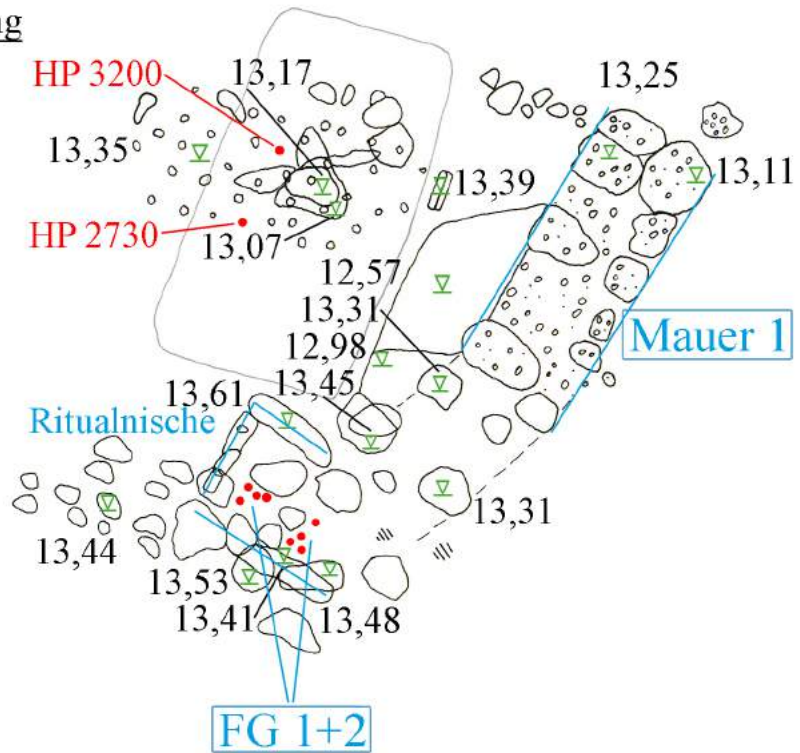

Grabgrube

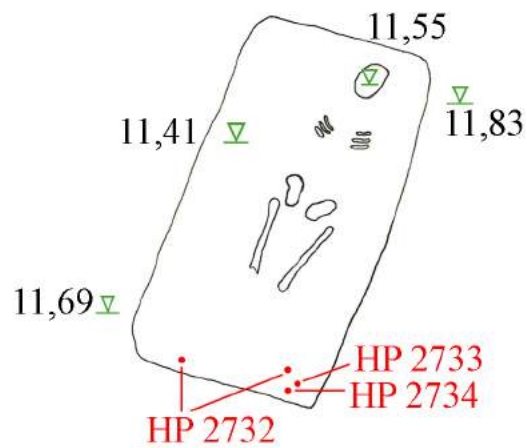

Grab 19



Steine über dem Grab



Grabgrube mit Skelett

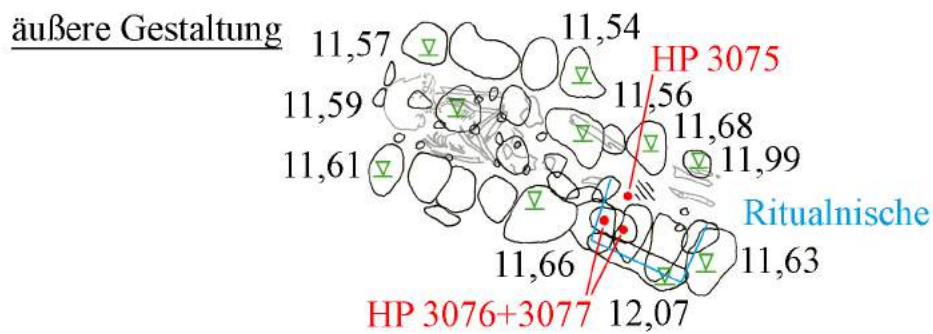

Grab 20



äußere Gestaltung



Skelett mit äußeren Steinreihen der äußeren Gestaltung

Tafel 22

Grabgrube 11,50



Grab 21



Teile des Skeletts in der Grabgrube (?)

äußere Gestaltung

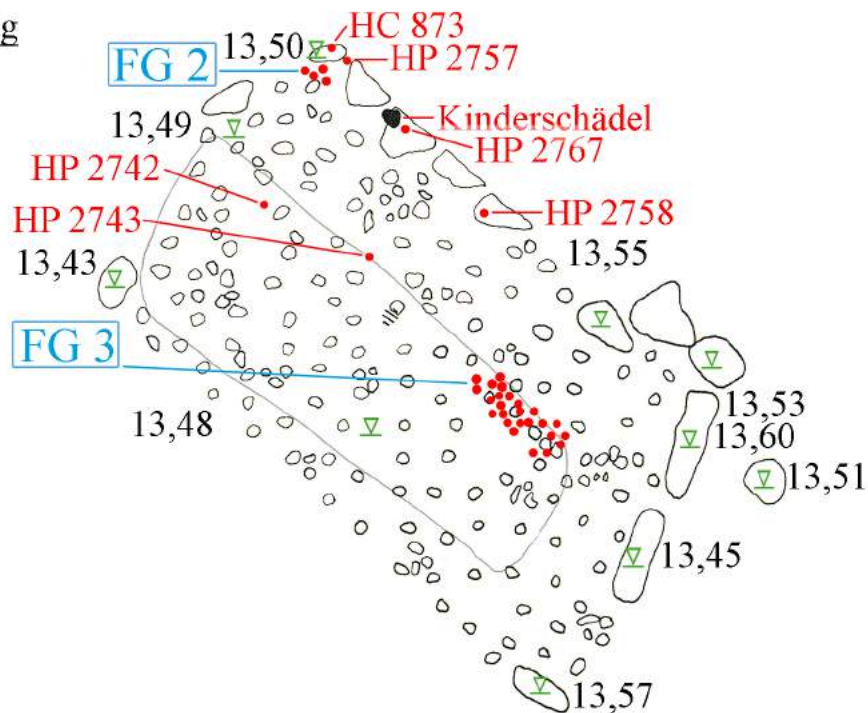

Grabgrube

Grab 22

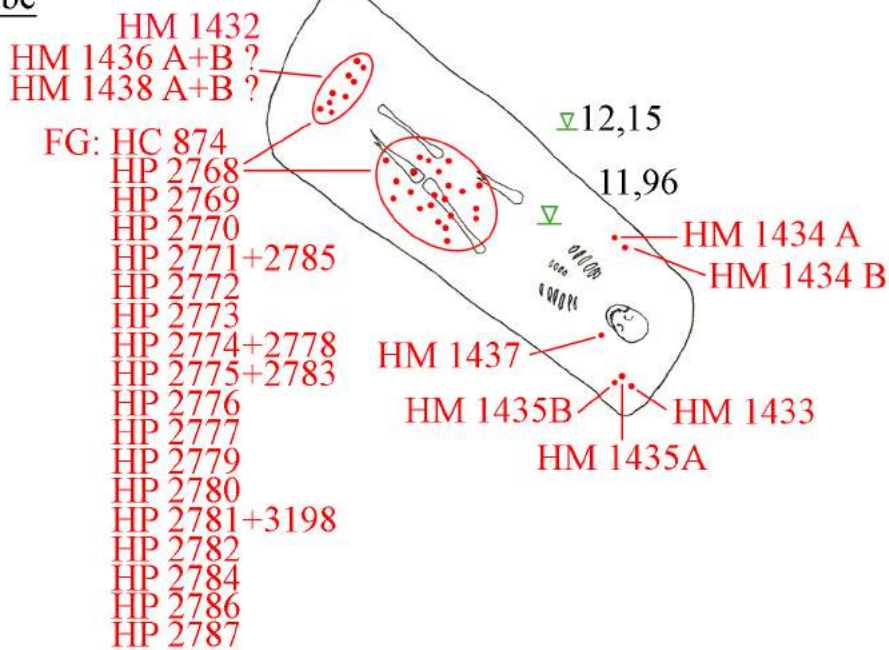

Tumulus im Planum



Tumulus im Profil

Tafel 24

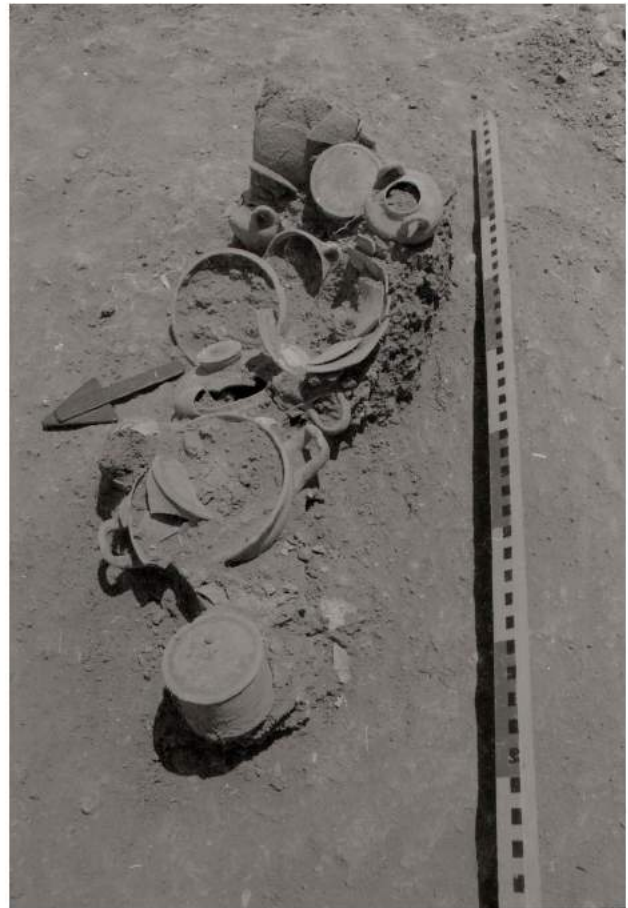

Grab 22

Fundgruppe 3 in der Grubenauffüllung



Grabgrube mit Skelett und Beigaben

äußere Gestaltung

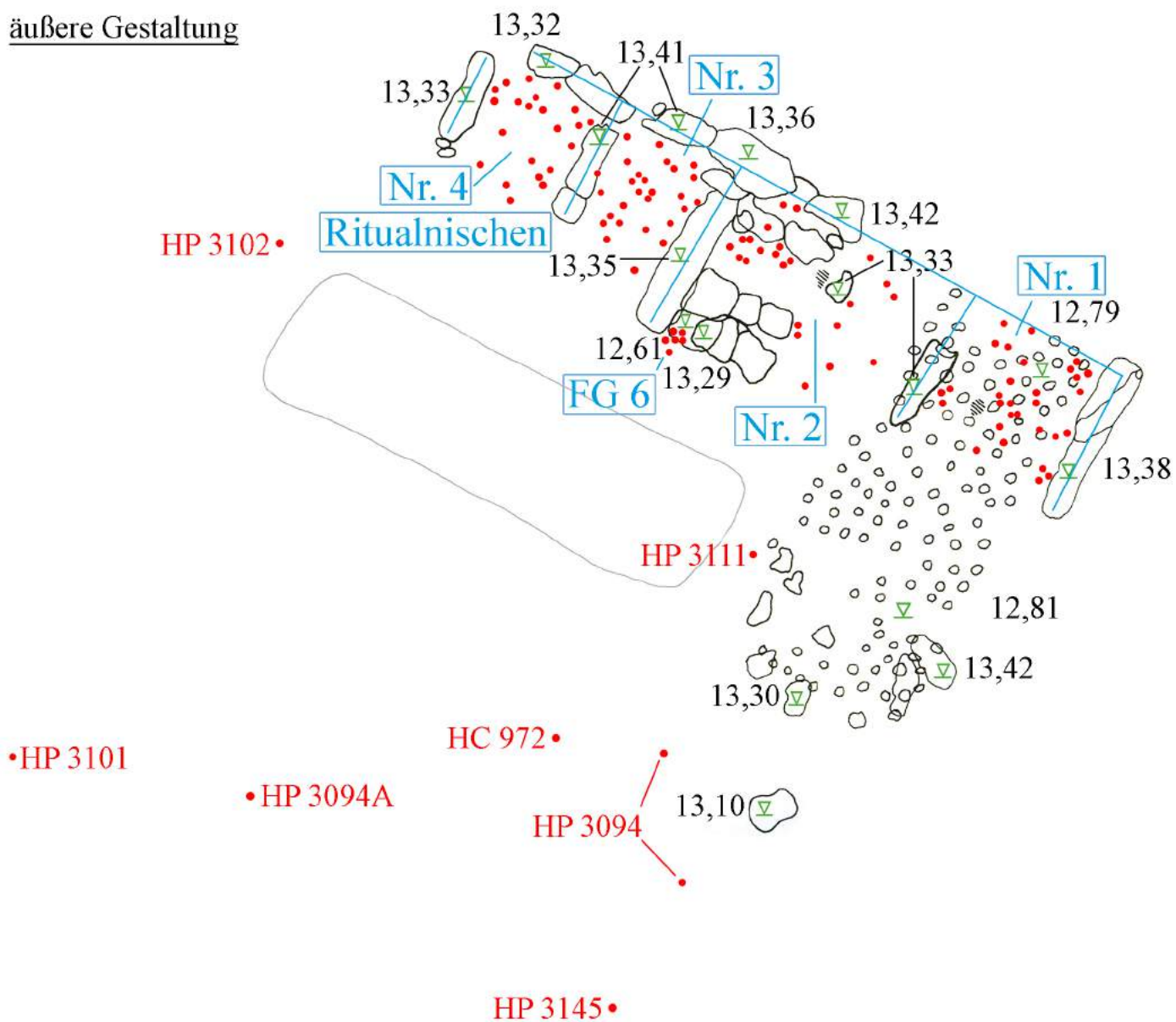

Grabgrube

Grab 23

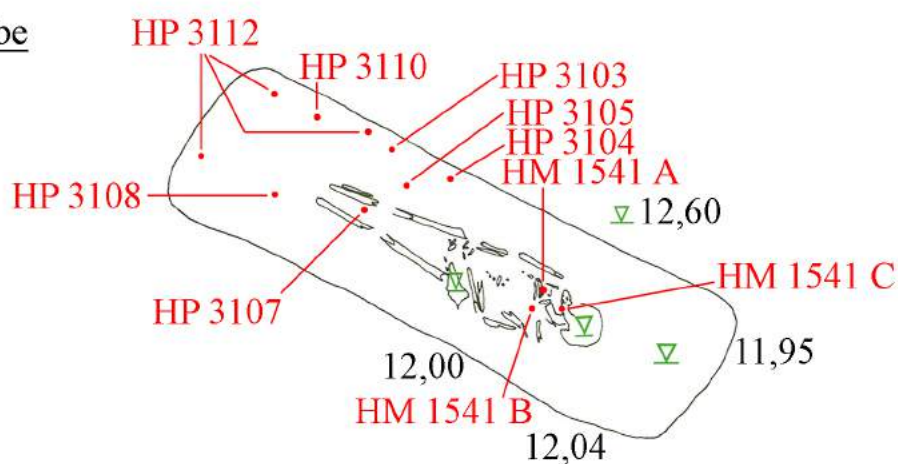

Mauerchen der Ritualnischen

Tafel 26



Ritualnische 3 mit Glas-Amphoriskos HV 329

Grab 23



Fundgruppe 6 unter den Ritualnischen

äußere Gestaltung

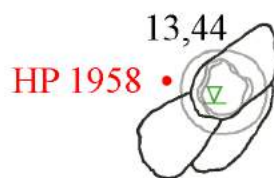

Grabgrube

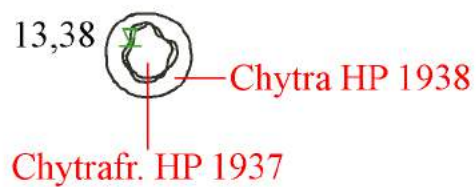

Grab 24



Steinabdeckung über Bestattungsgefäß



Bestattungsgefäß Chytra HP 1938 mit Deckel Chytrafr. HP 1937

Tafel 28

äußere Gestaltung

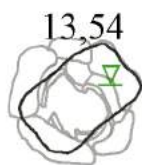

• HP 1941

Grabgrube

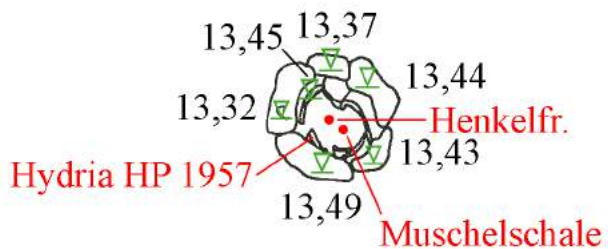

Grab 25

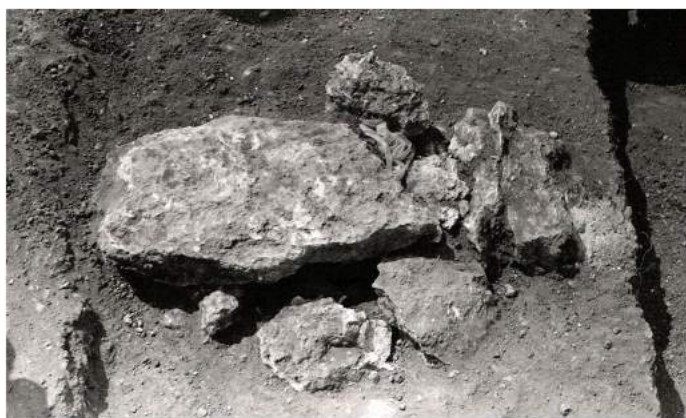

Abdecksteine auf Bestattungsgefäß



Steine um Bestattungsgefäß herum



Bestattungsgefäß mit Steinen drumherum



Bestattungsgefäß Hydria HP 1957

äußere Gestaltung

HP 2759 •

Grabgrube

HM 1540 A
HM 1540 B

HP 2766 •

HP 2738 •

HP 2740

HP 2739

HM 1430

HP 3086

▽13,00

12,16

HP 3087

Grab 26



Grab 26 über Grab 18



Steine neben und auf dem Schädel

Tafel 30

äußere Gestaltung

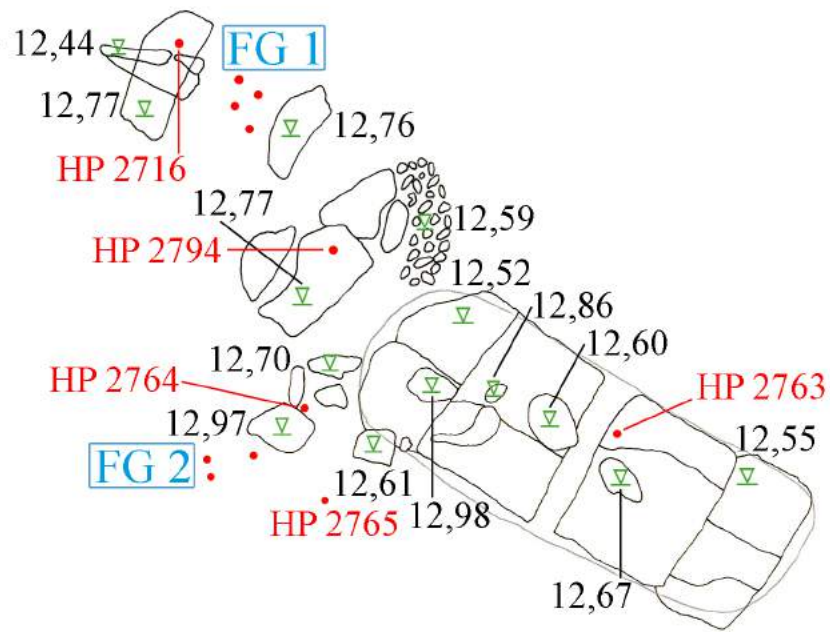

Grabgrube

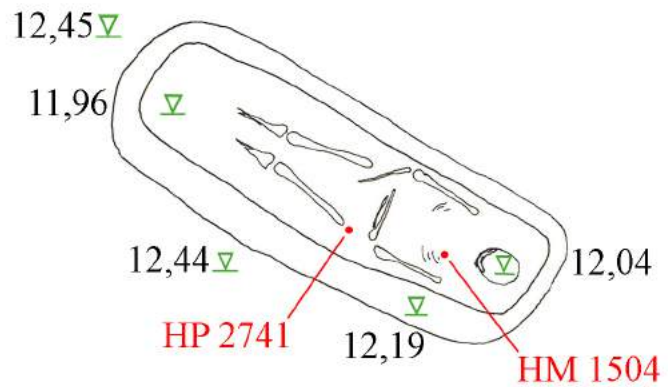

Grab 27



Steine neben dem Grab



Plattenabdeckung auf der Grabgrube



Grabgrube mit Skelett

äußere Gestaltung HM 1390 A + HM 1390 B

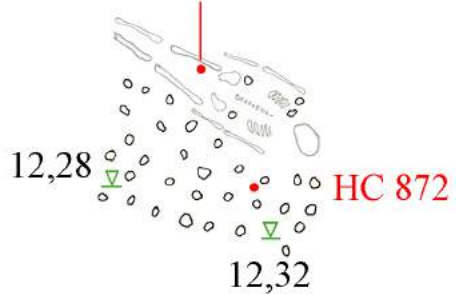

Grabgrube

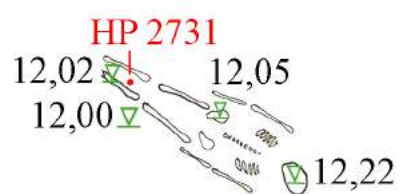

Grab 28



Skelett in der Grabgrube (?)

Tafel 32

Anlage

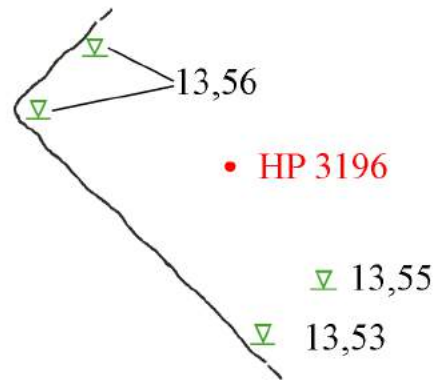

Scheiterhaufen



Detail Scheiterhaufen



Detail Scheiterhaufen



Detail Scheiterhaufen

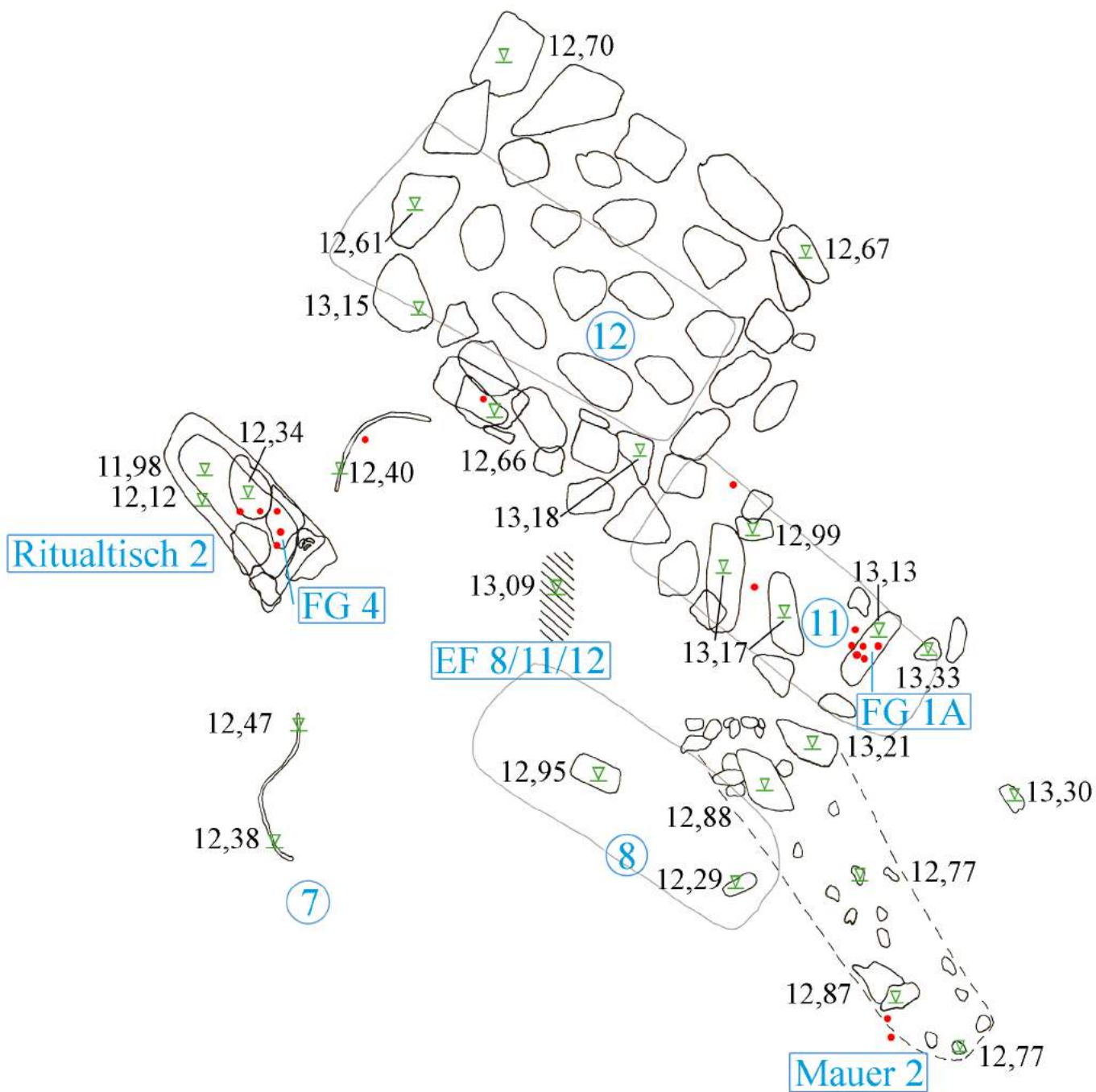

EF 8/11/12

Tafel 34

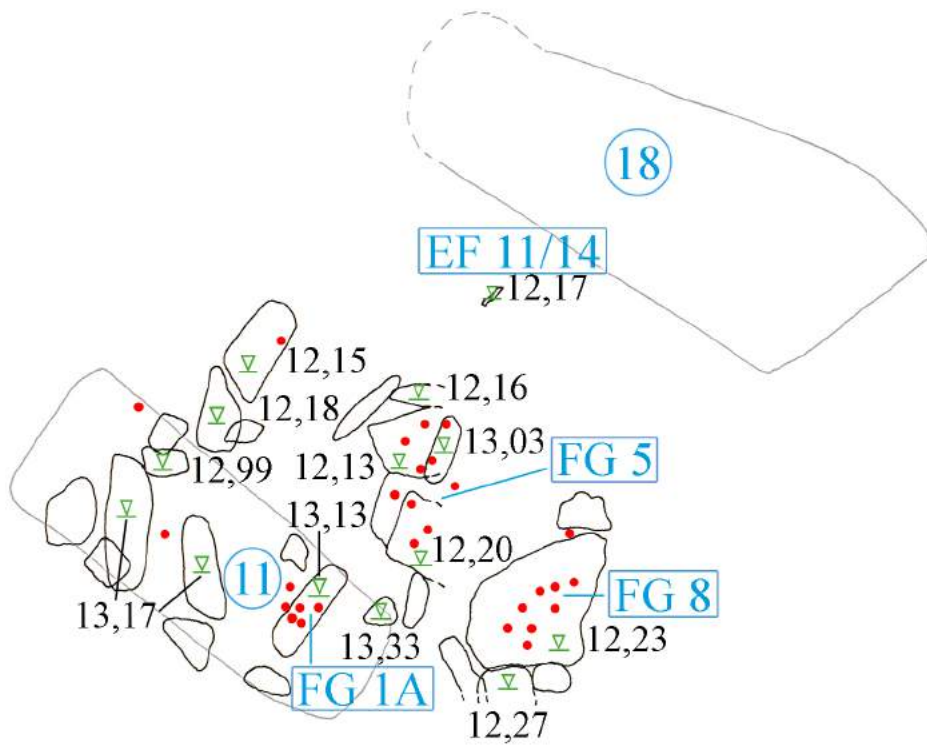

EF 11/14

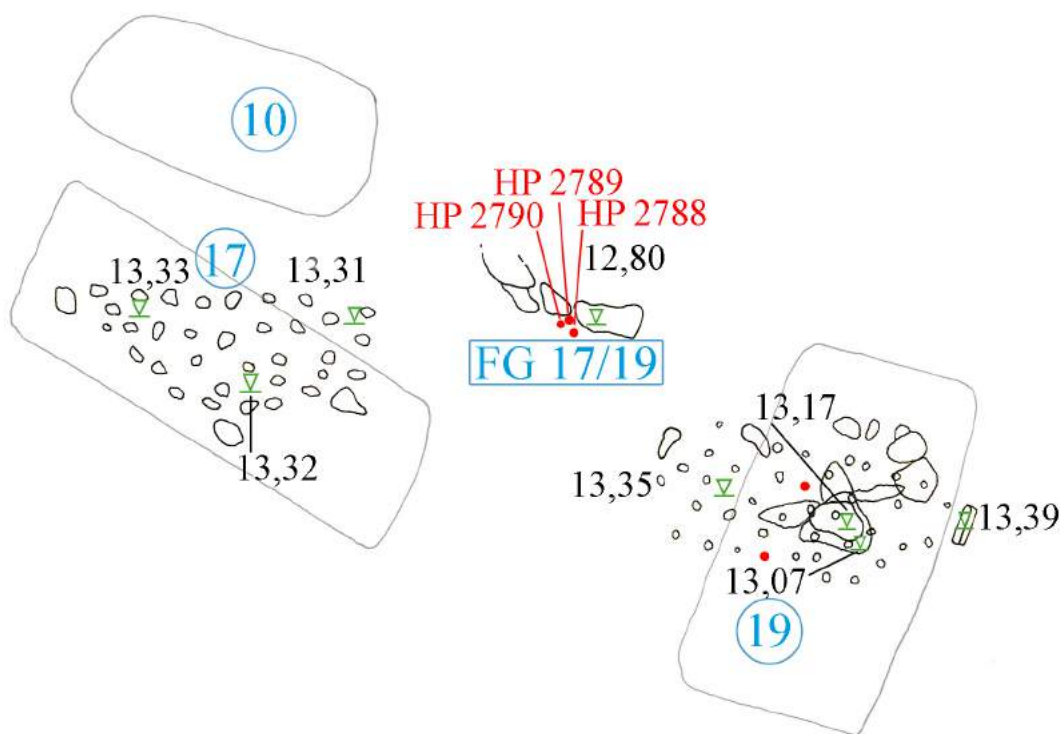

FG 17/19



Steinreihe neben der FG

Tafel 36

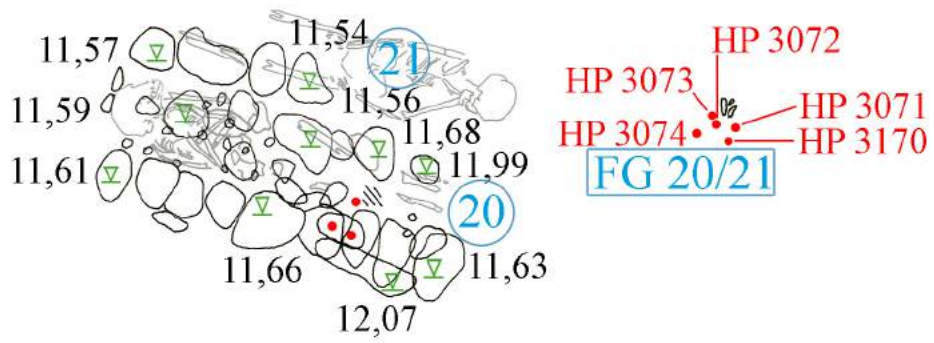

FG 20/21



Detail der FG



Detail der FG

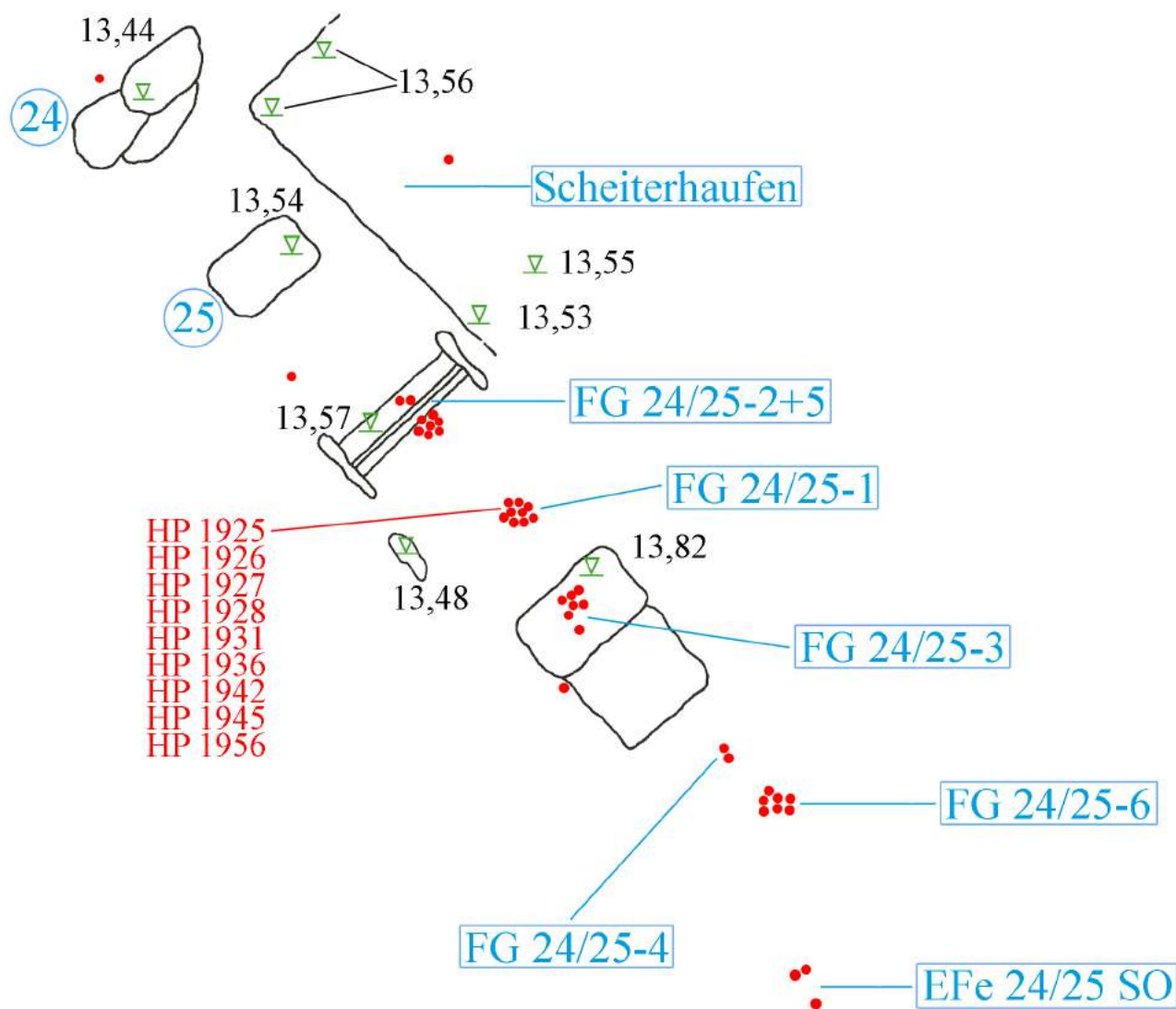

FG 24/25-1



Stein neben tieferliegender FG



Detail aus FG 1

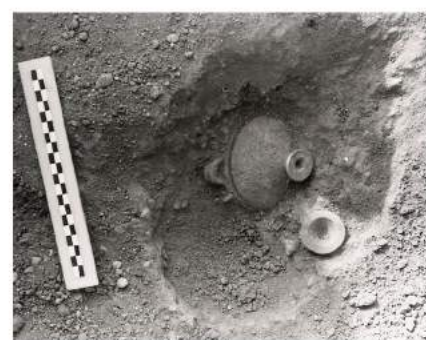

Detail aus FG 1

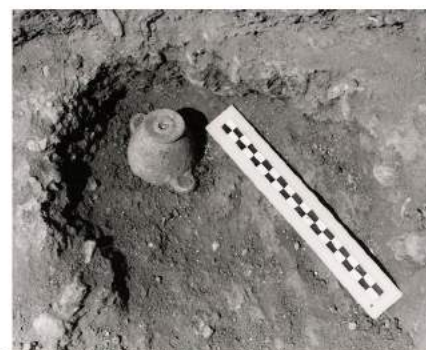

Detail aus FG 1

Tafel 38

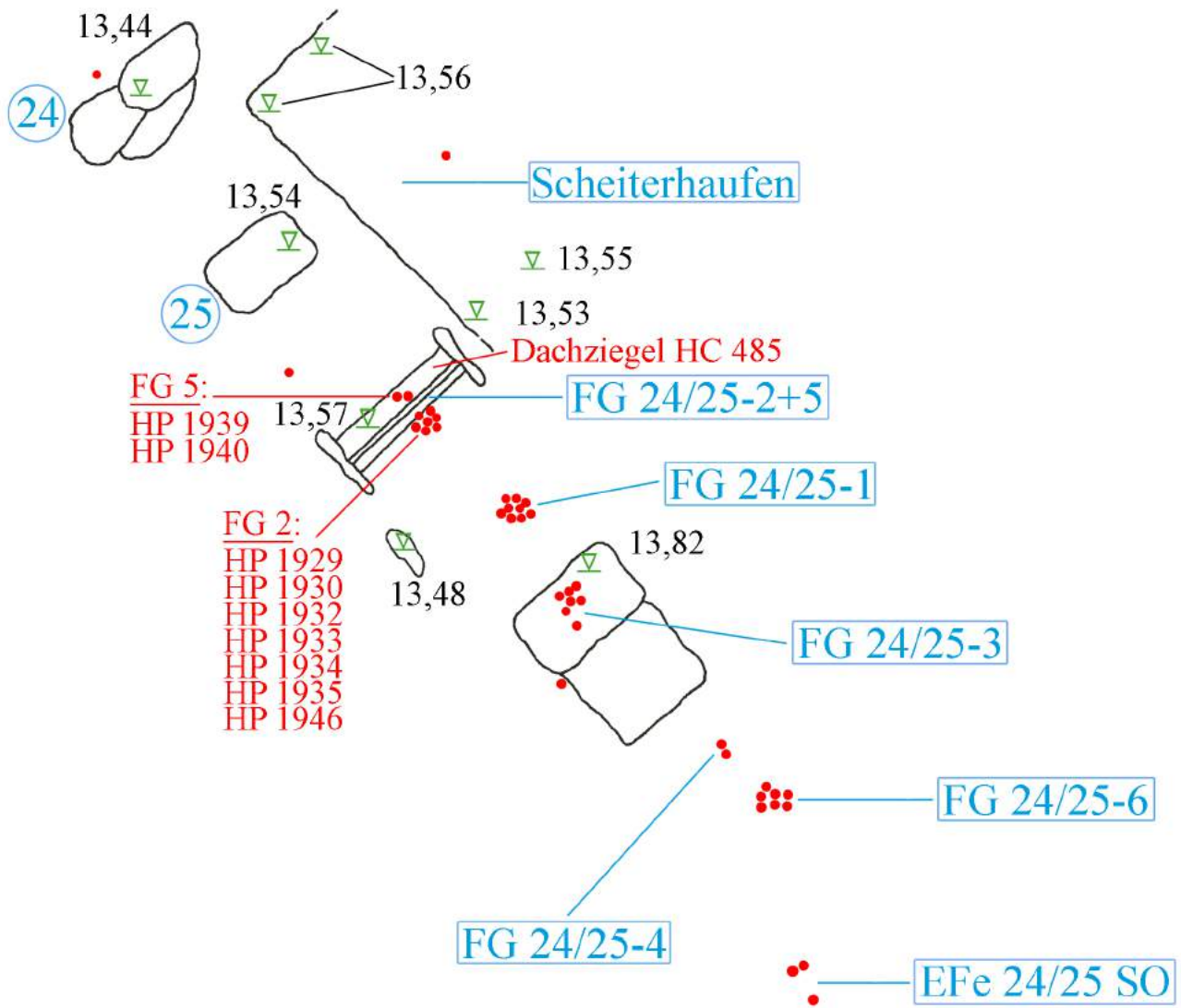

FG 24/25-2+5



Fundkontext



Detail von SO



Detail von NW

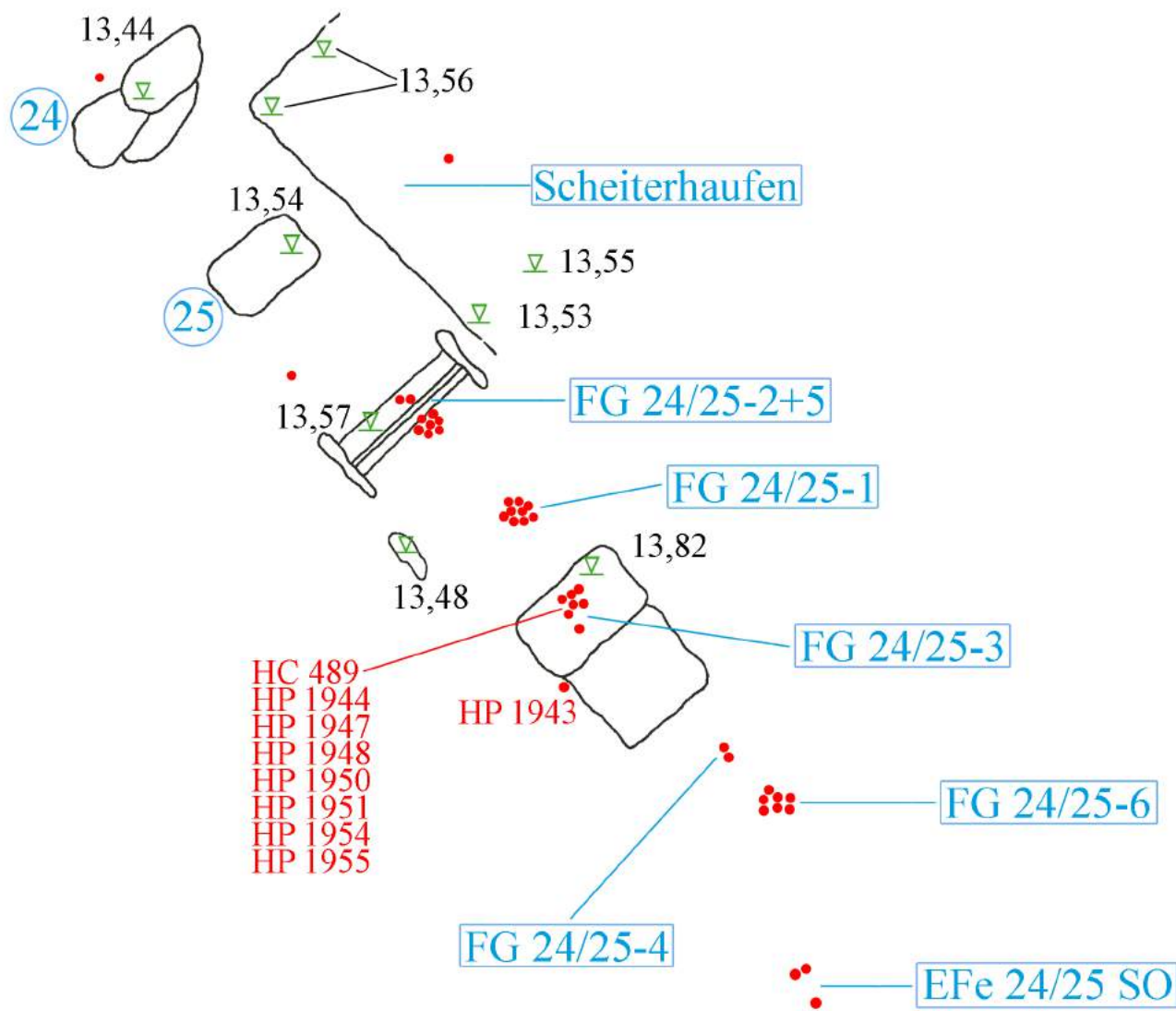

FG 24/25-3



Abdecksteine und HP 1943



FG unter dem Abdeckstein



Detail der FG

Tafel 40

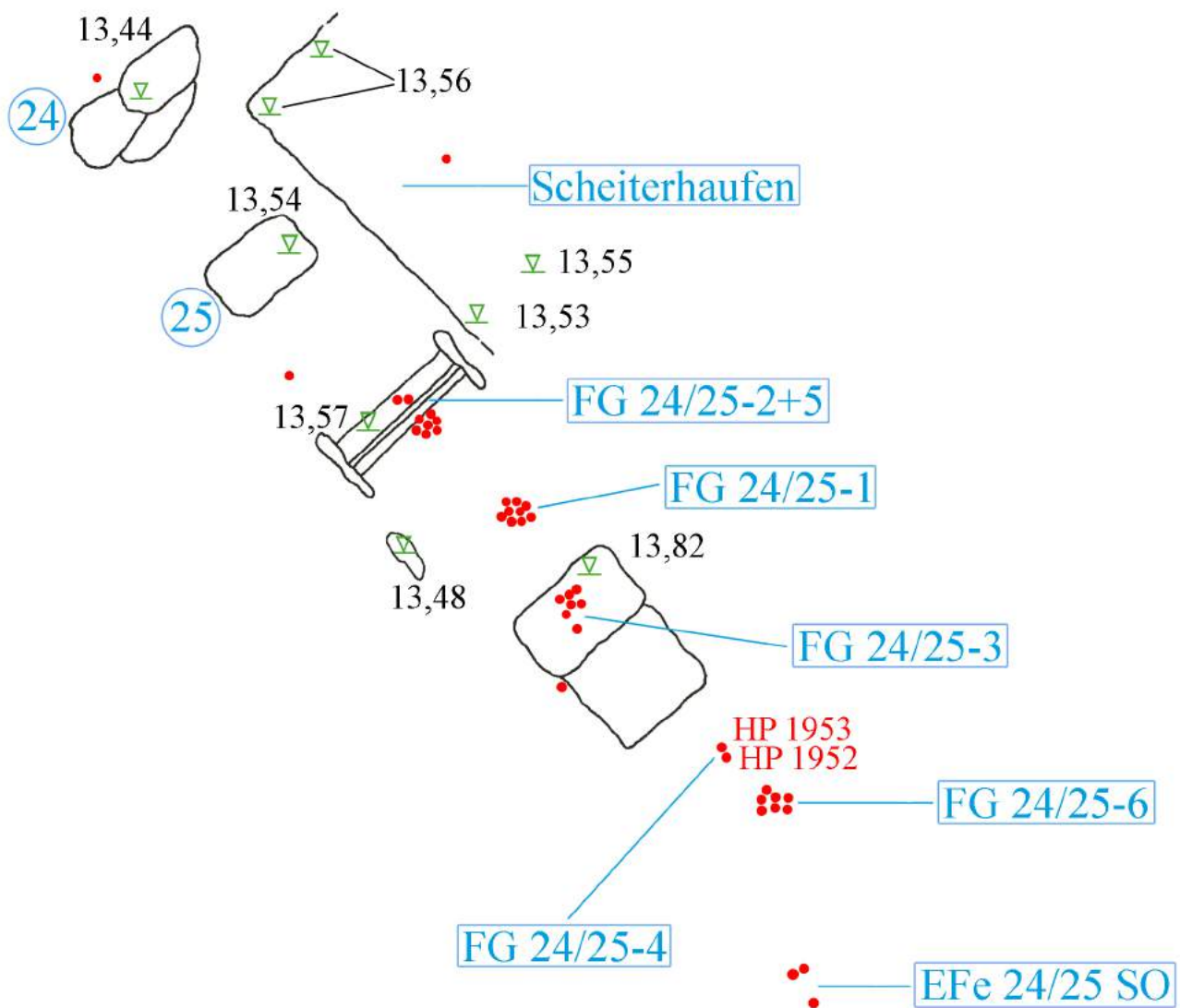

FG 24/25-4



Detail der FG

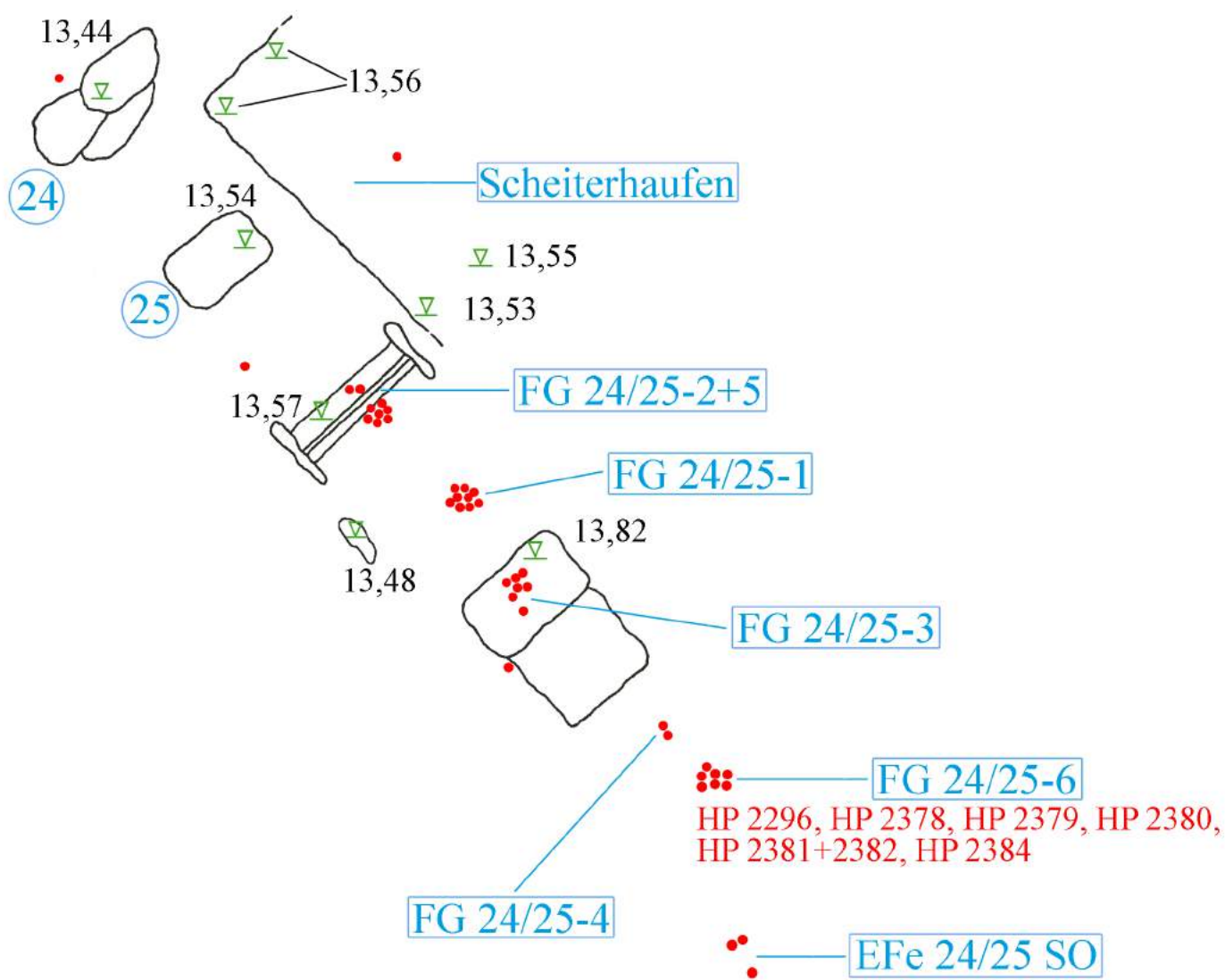

FG 24/25-6



Detail der FG

Tafel 42

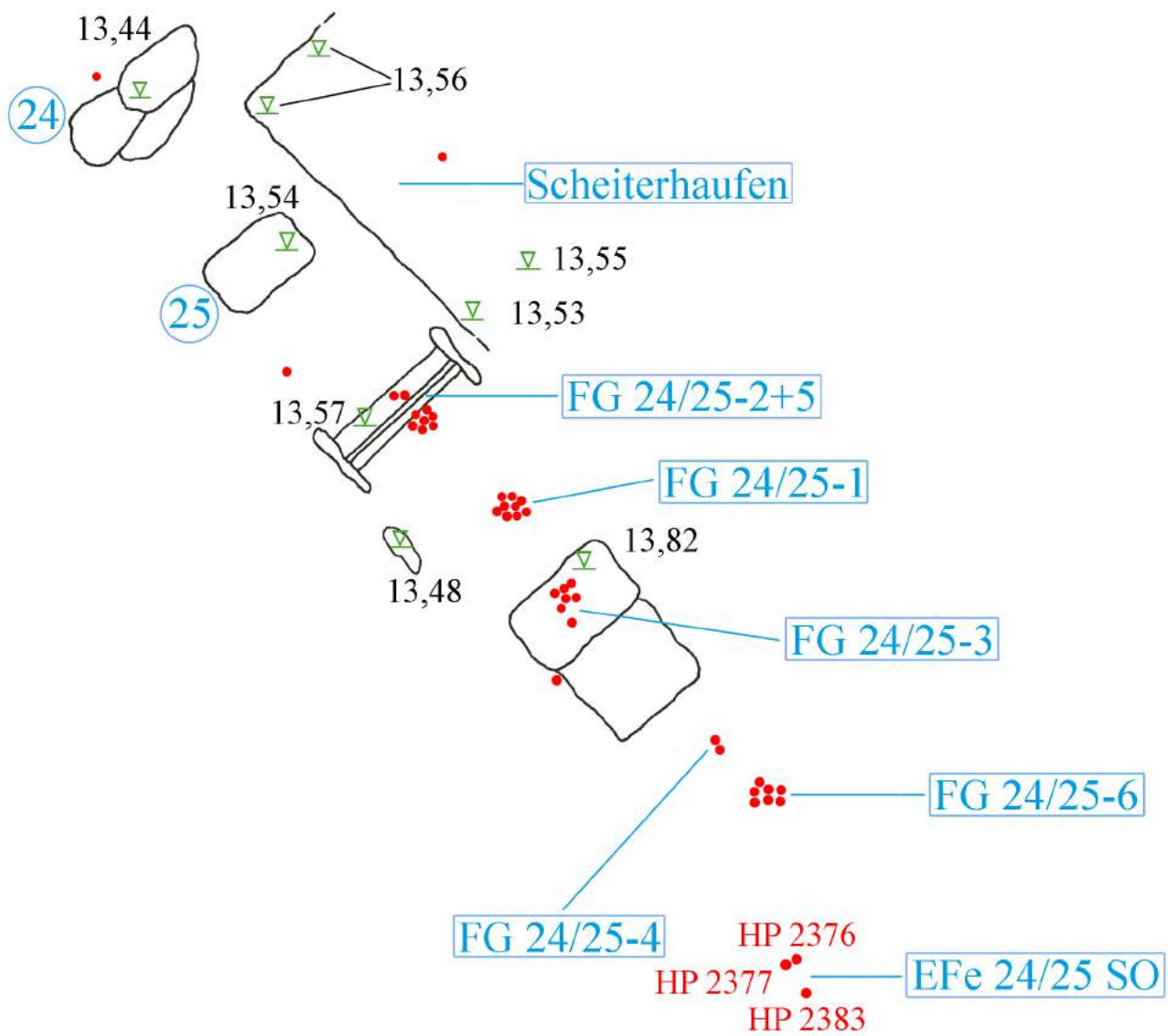

EFe 24/25 SO

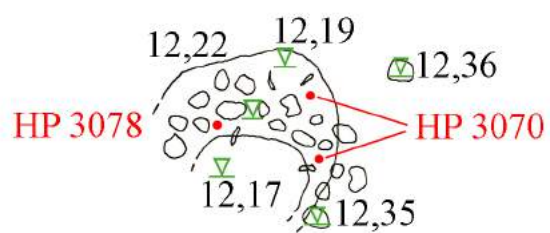

Feuerstelle



Feuerstelle nach Wegnahme der Steine

Tafel 44

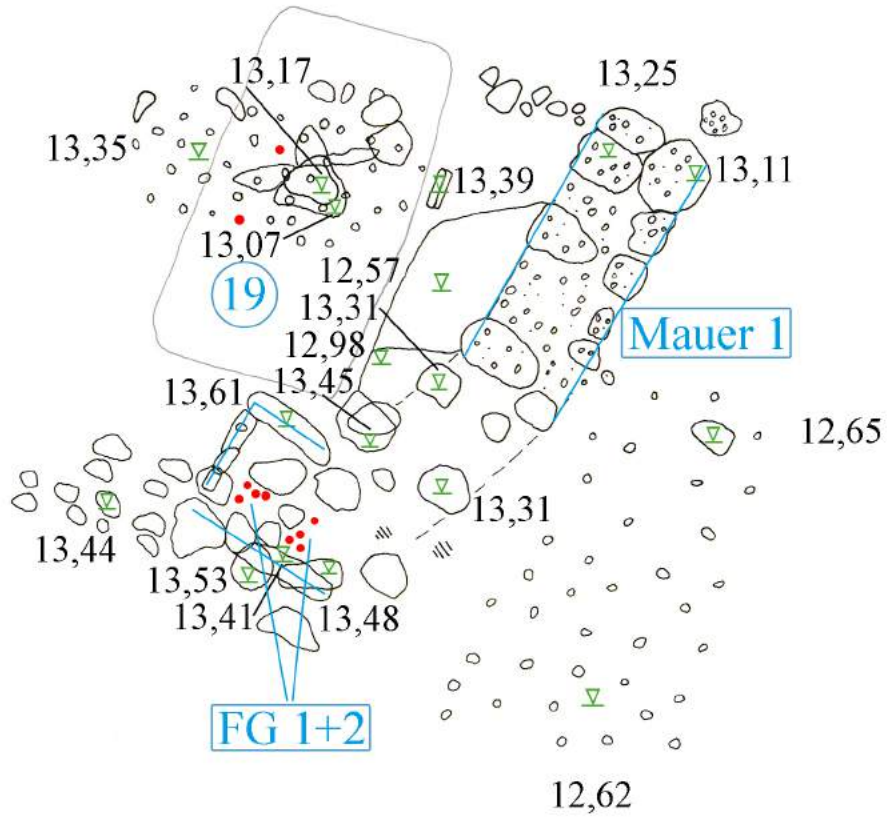

Mauer 1



oberste Steinlage Mauer 1

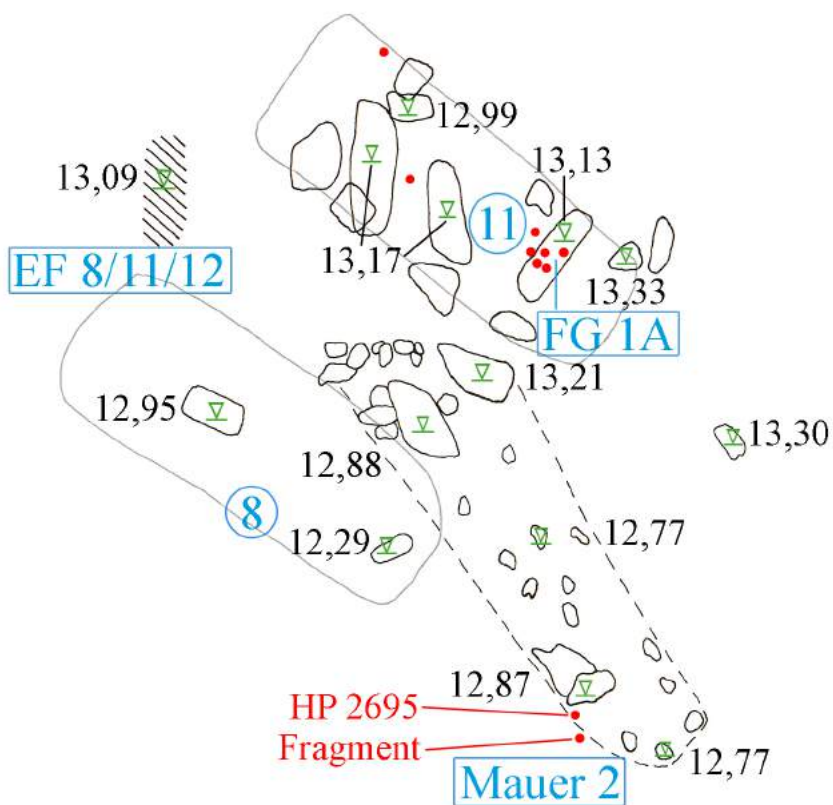

Mauer 2



Mauer 2

Mauer 3



Luftbild Nekropolenareal 3



HC 485



Aufsicht: Standplatte



HC 489



Seitenansicht

HC 873



HC 874



HC 966



Seitenansicht



HC 970



Aufsicht

HC 968



HC 969



HC 972



HC 967



HC 971



HC 973



HC 974



HC 975



HC 976



Seitenansicht



Frontalansicht



Aufsicht



Ansicht von unten

HC 977

Tafel 50

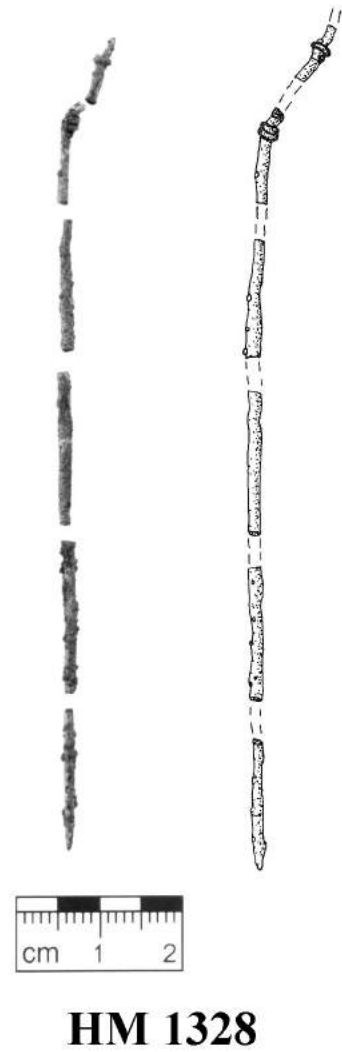
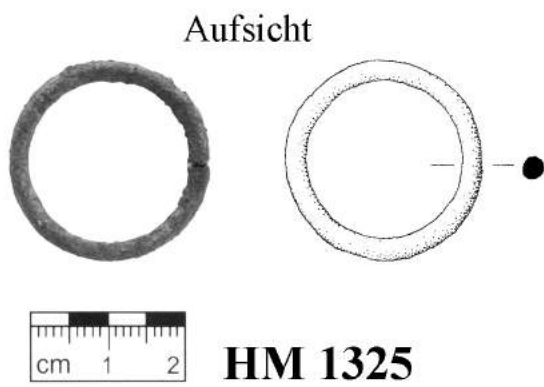
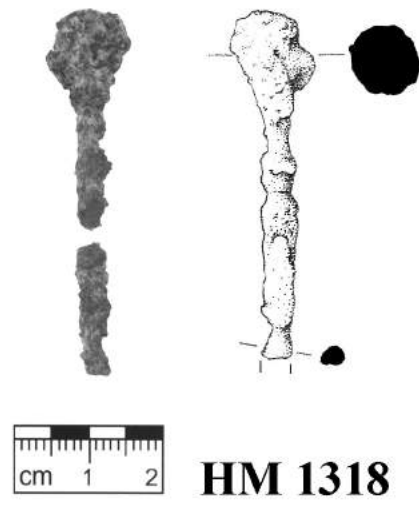
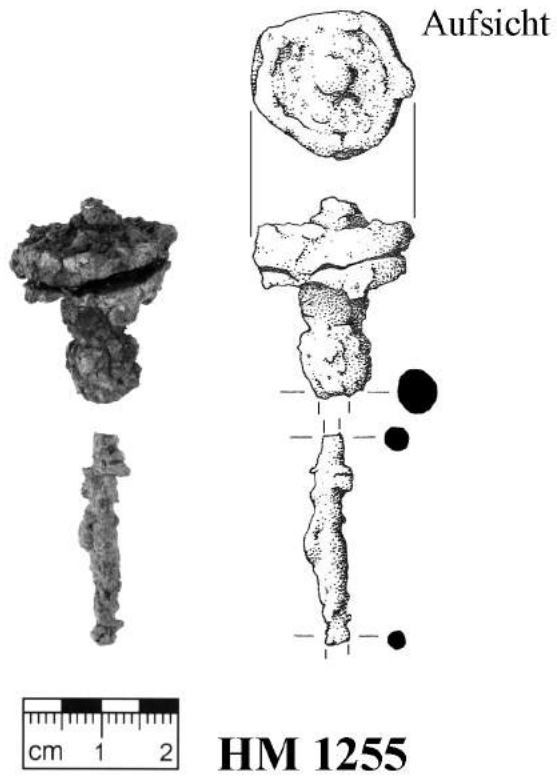

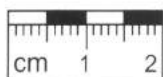
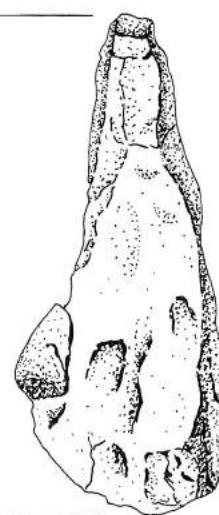
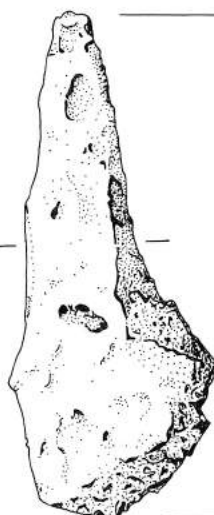

HM 1390 A

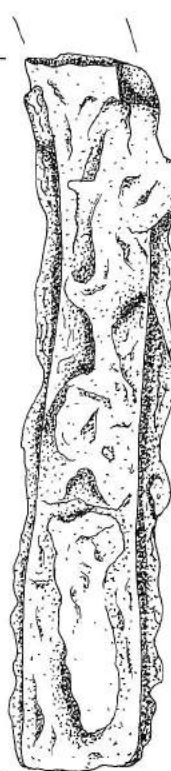
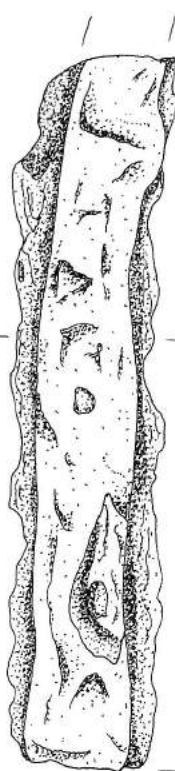

HM 1390 B

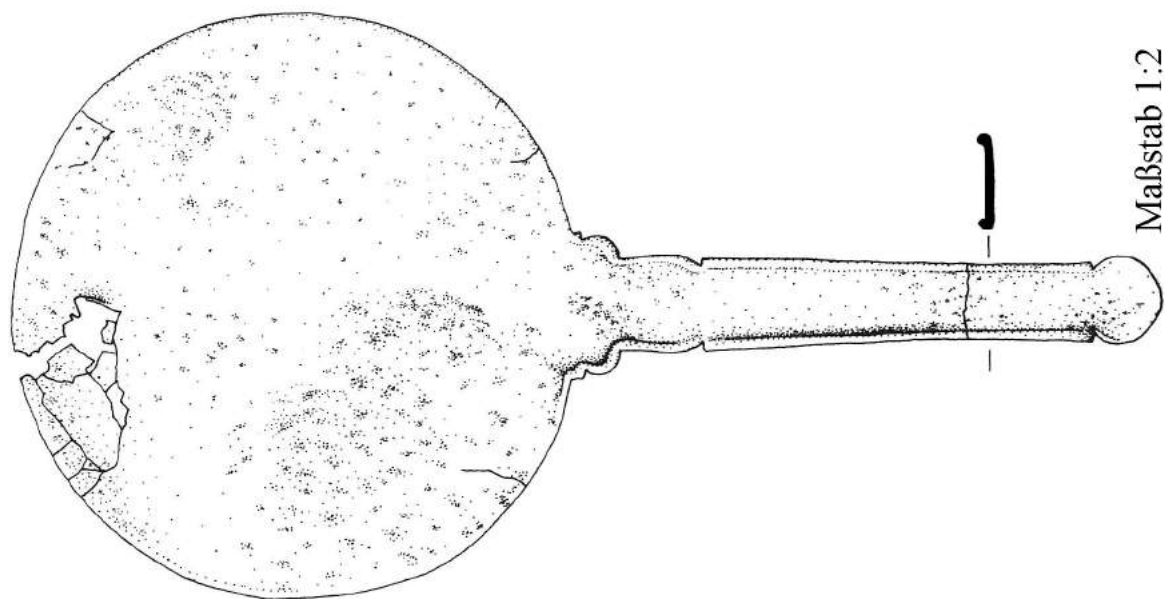

Maßstab 1:2

HM 1430

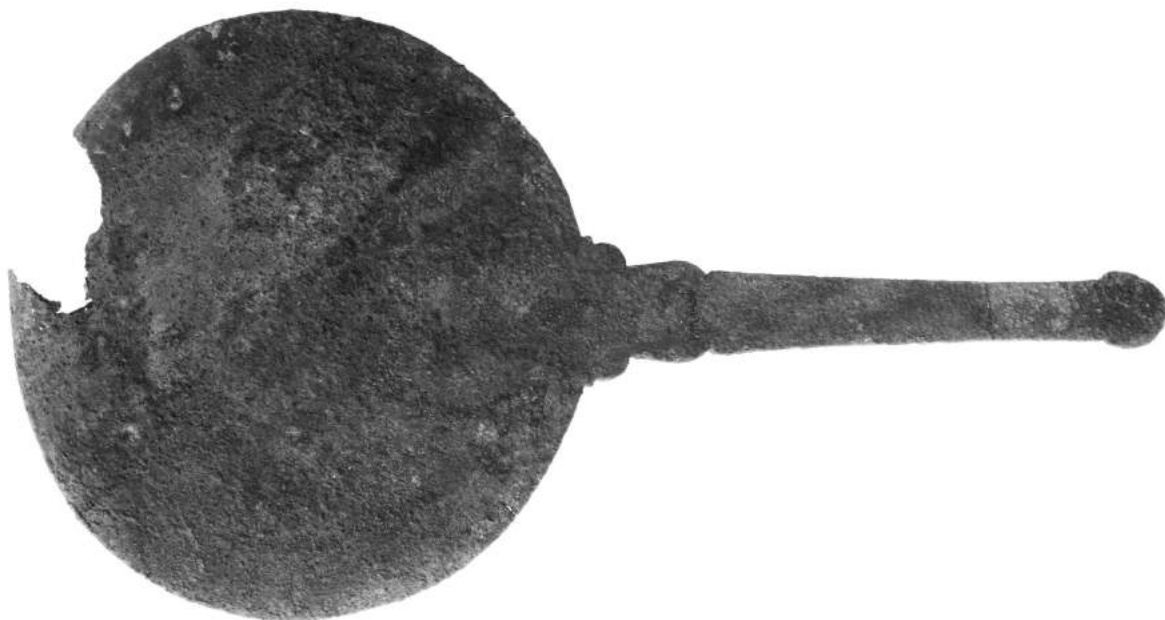

Rückansicht



Frontalansicht

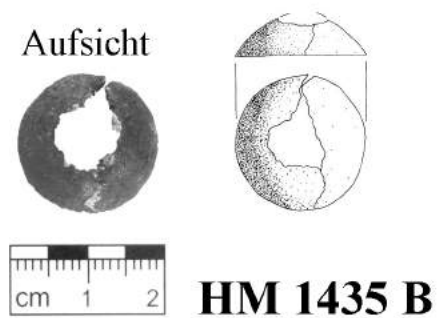
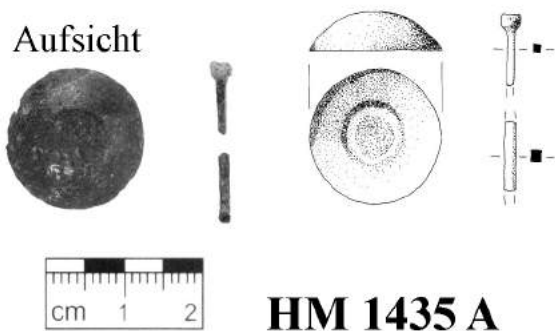
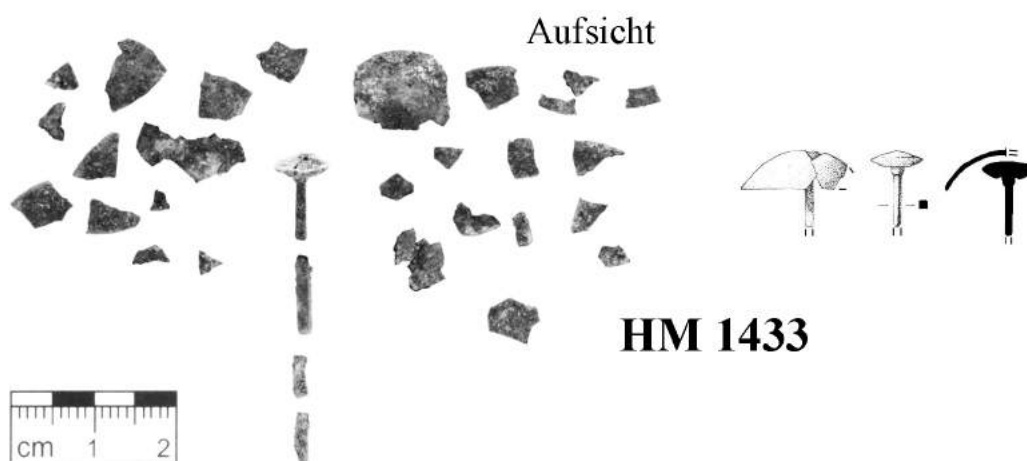
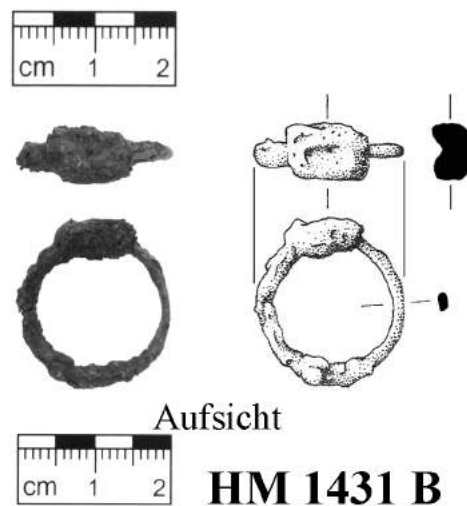
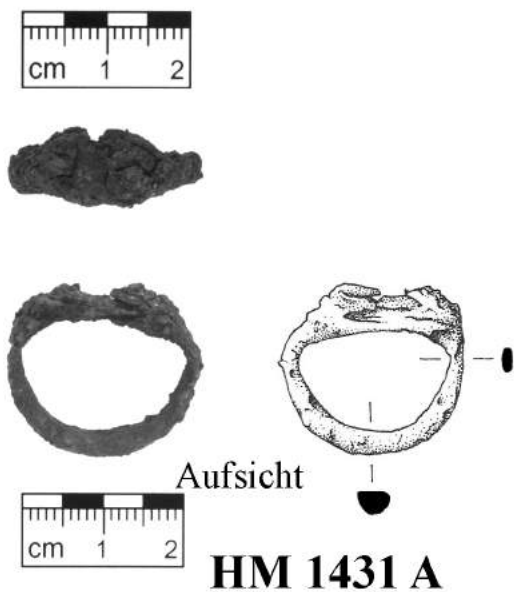

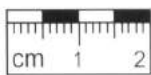

HM 1432a

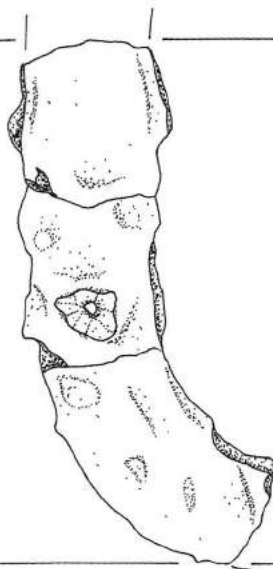
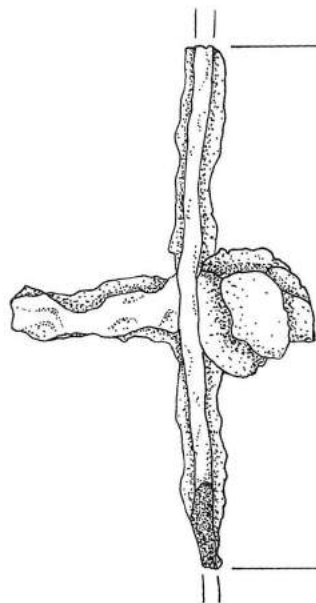

Aufsicht

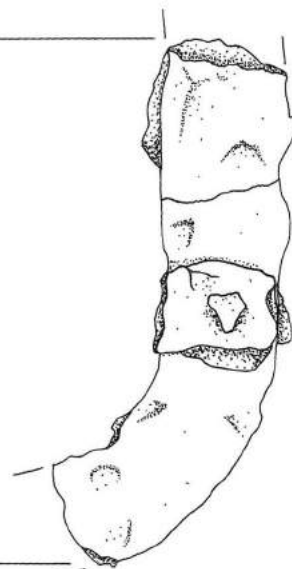

Ansicht von unten

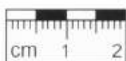

HM 1432g

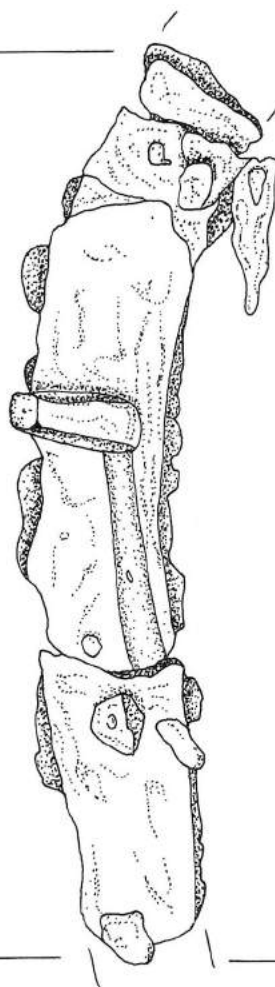
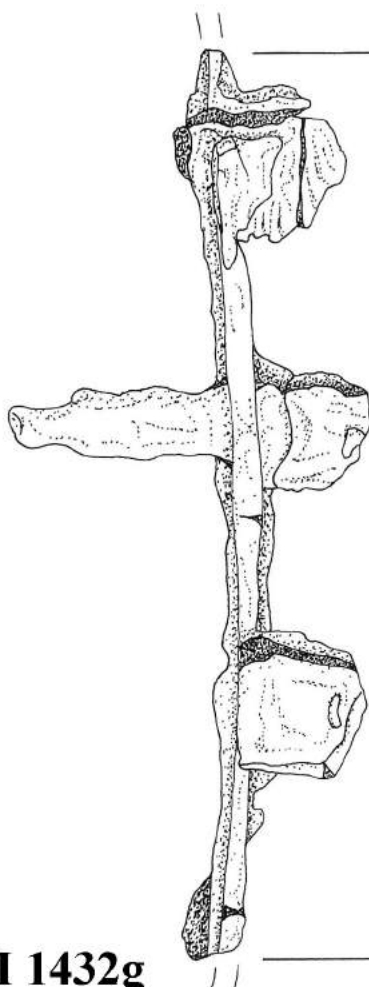

Aufsicht

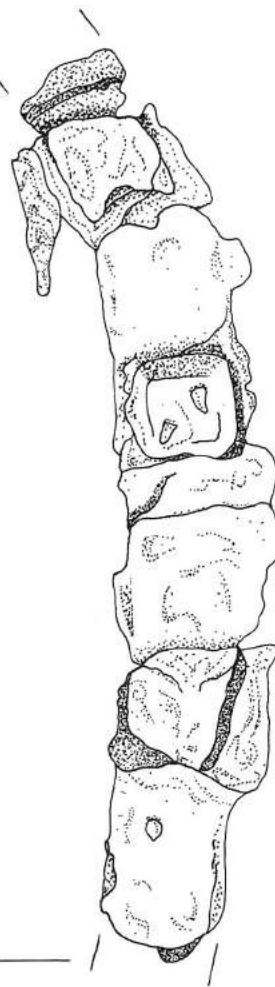

Ansicht von unten

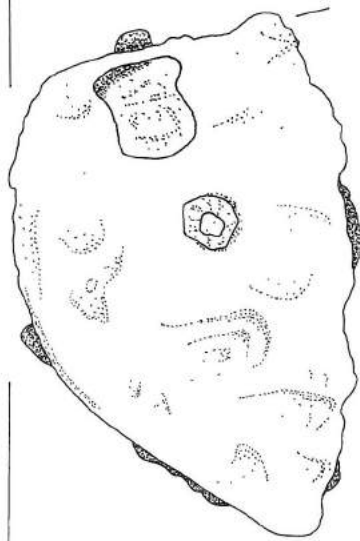
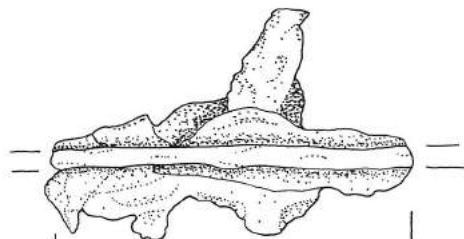

Aufsicht

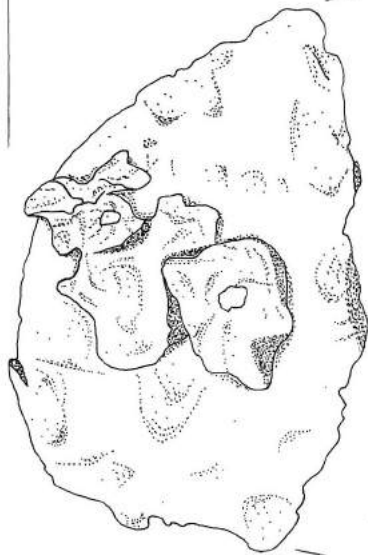

Ansicht von unten

HM 1432b

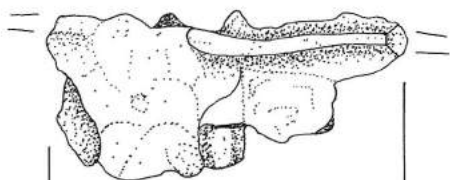

Aufsicht

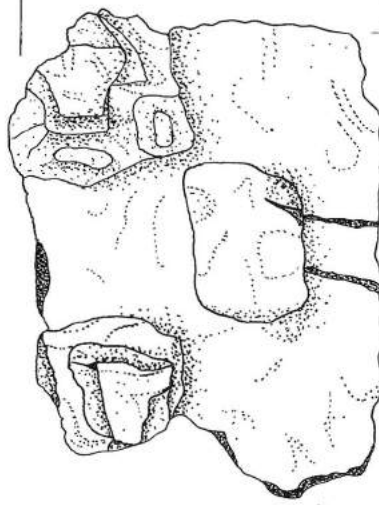

Ansicht von unten

HM 1432c



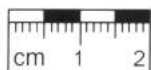

HM 1432d



Ansicht von unten

Aufsicht

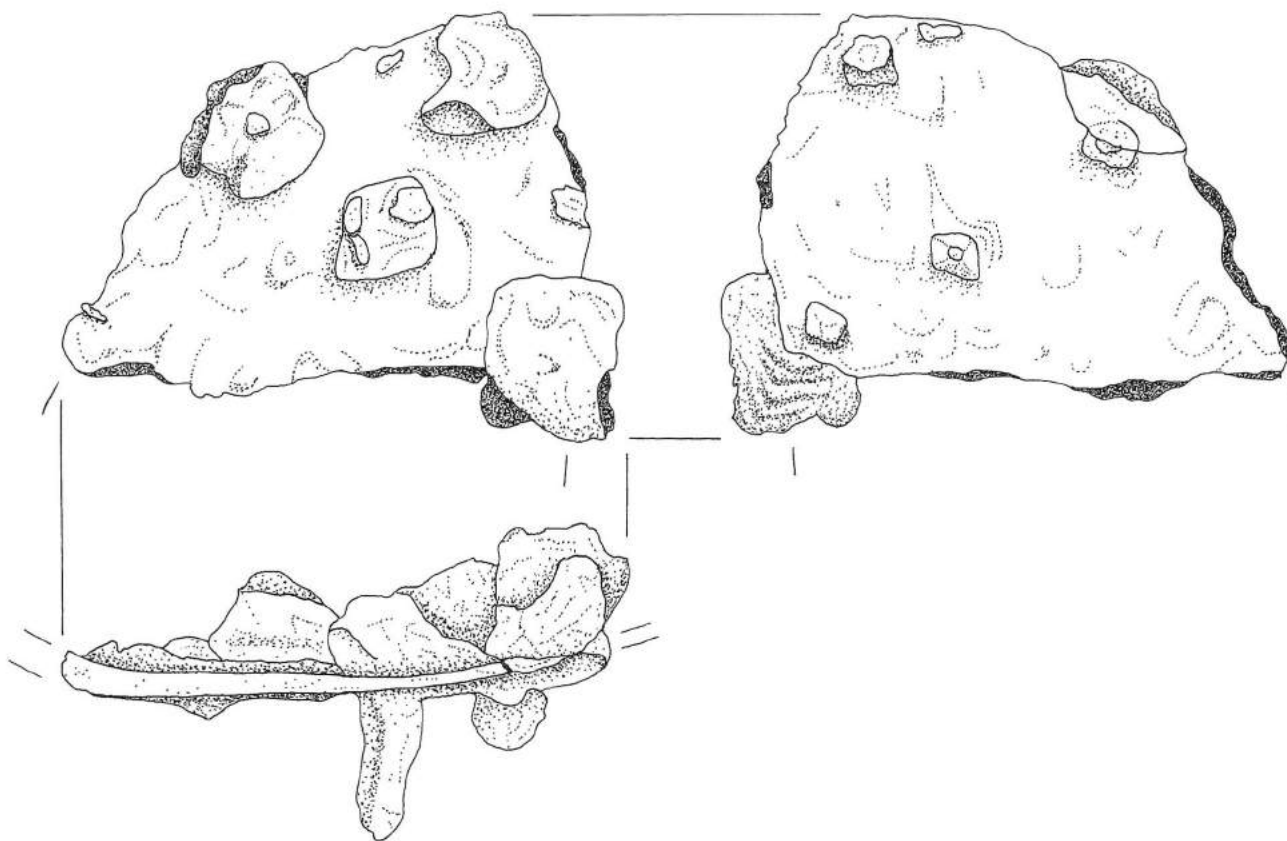

HM 1432 Nägel

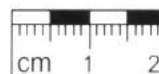

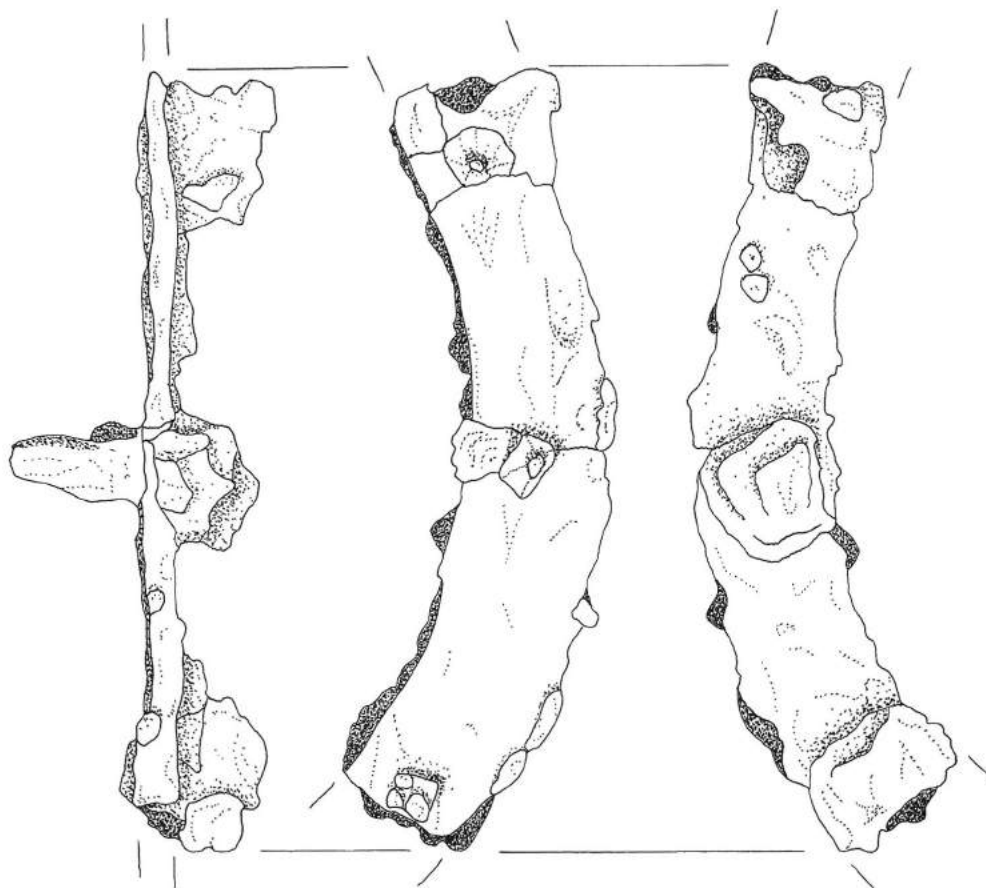

Aufsicht

Ansicht von unten

HM 1432e

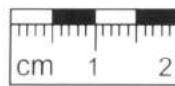
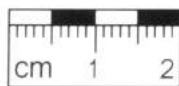
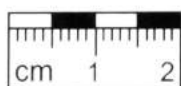
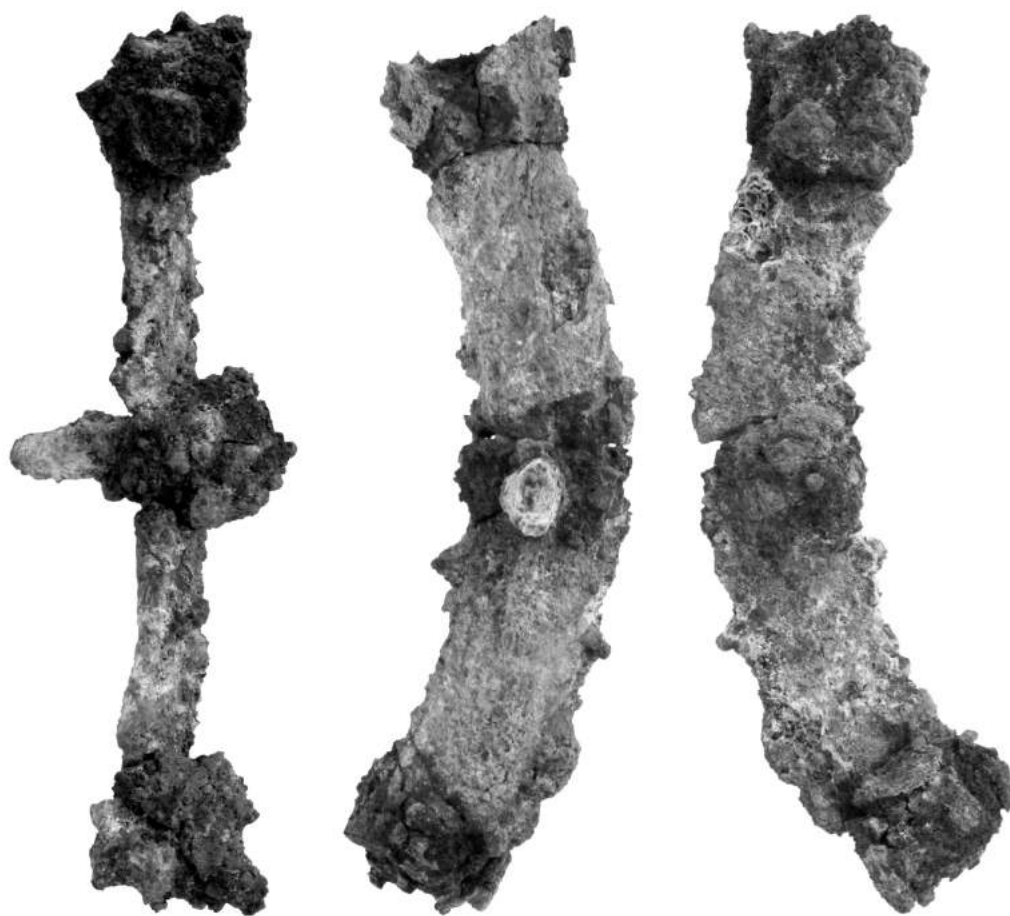

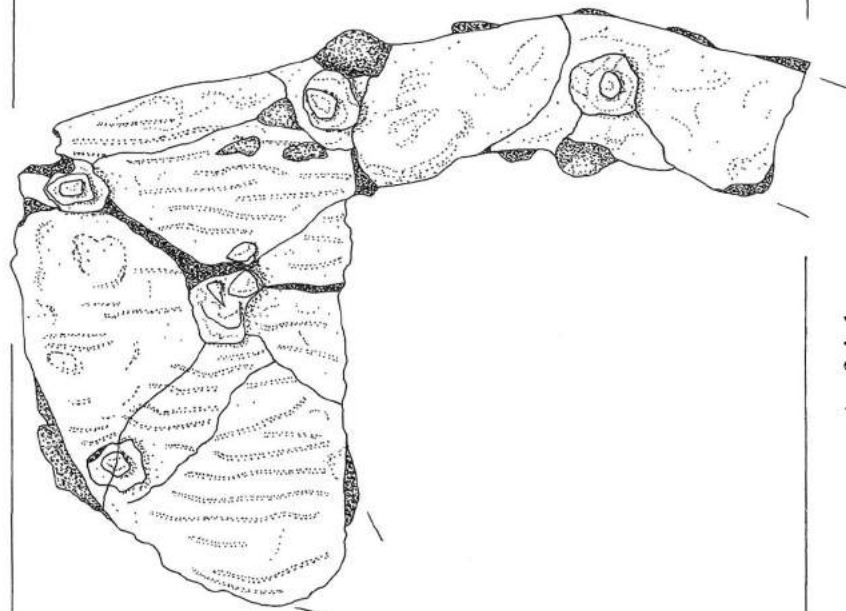
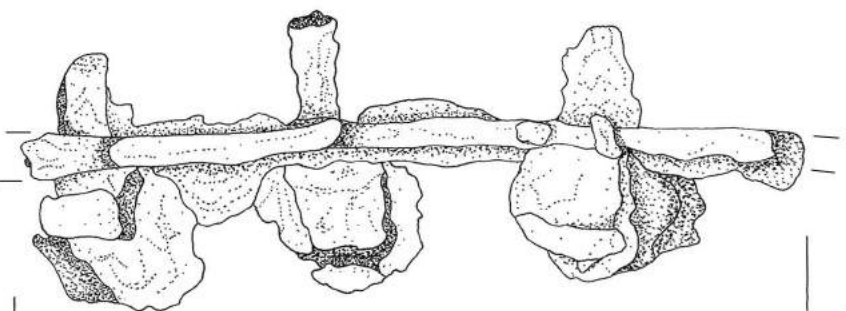

Aufsicht

Ansicht von unten

HM 1432f

Detail der Aufsicht:
Holzspuren

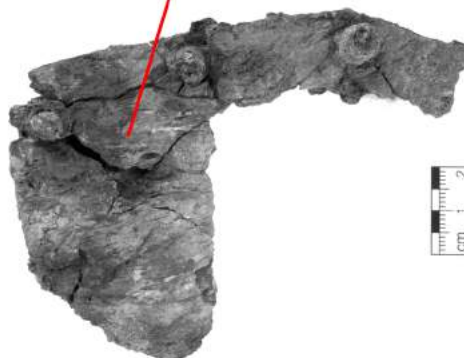

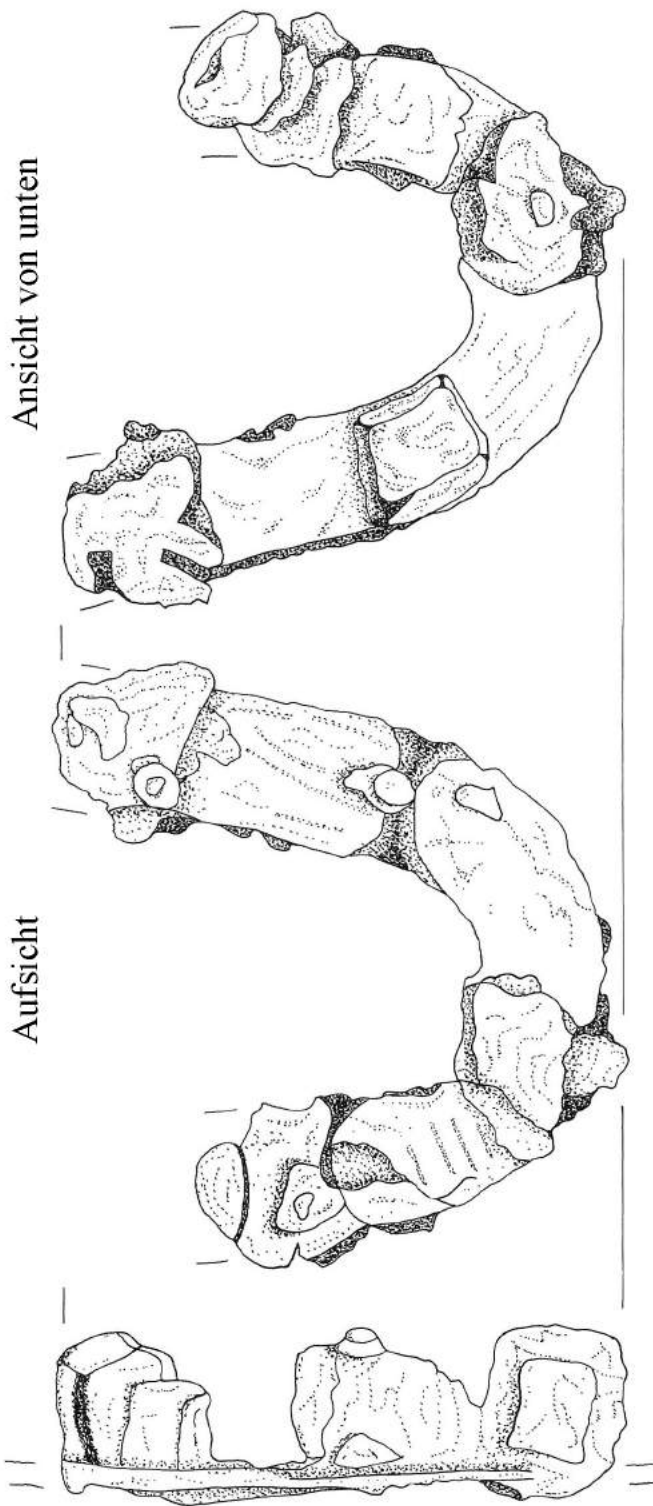

HM 1432h

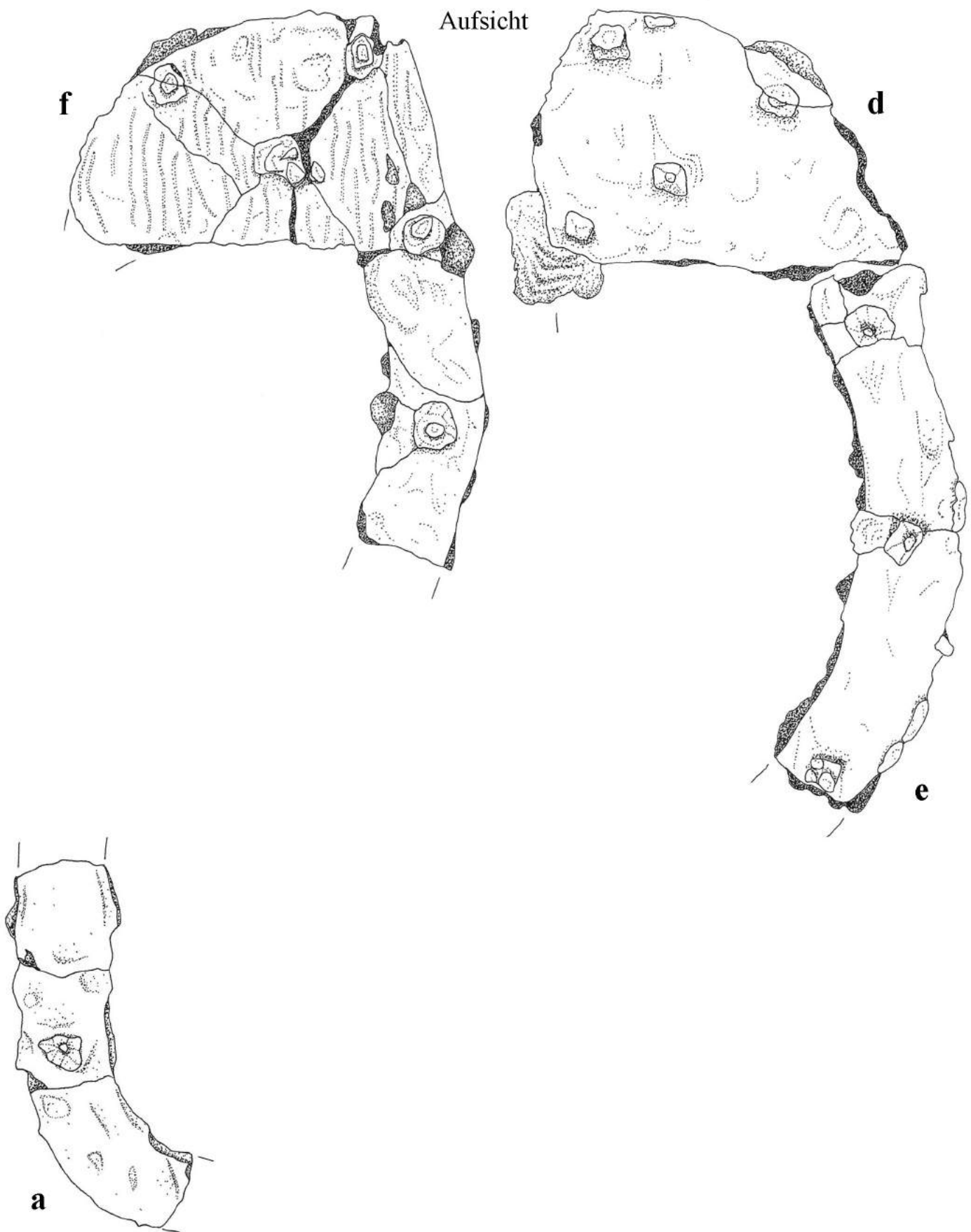

HM 1432 - Sandalenpaar 1
Fragmente a, d, e, f in rekonstruierter Position

Aufsicht

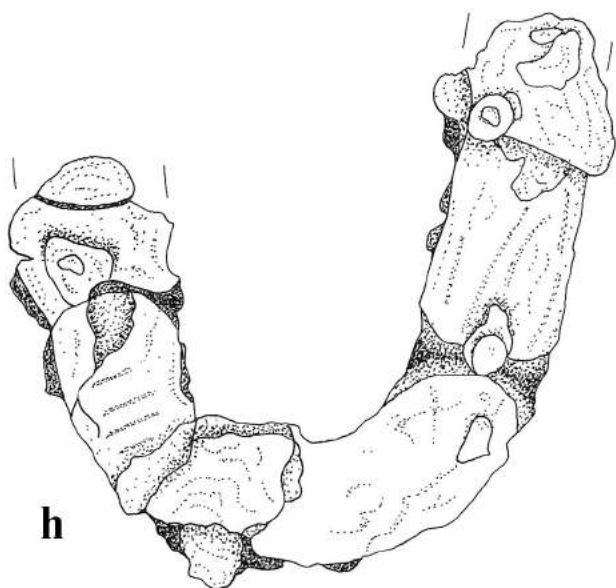
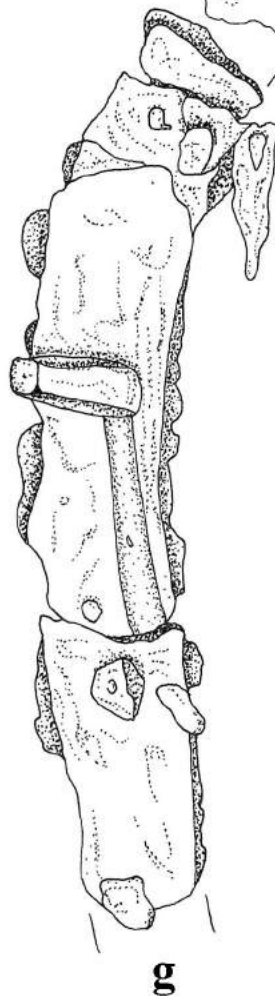
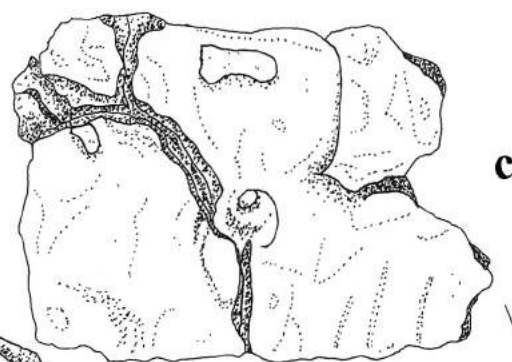
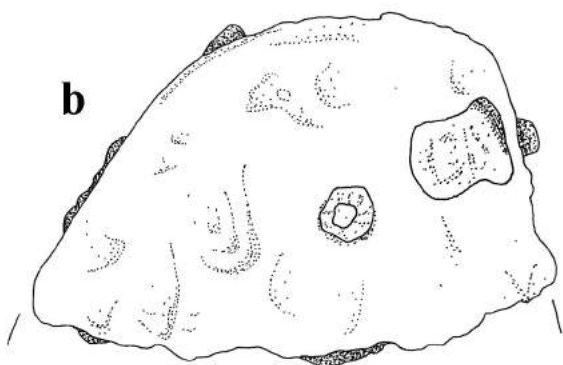

HM 1432 - Sandalenpaar 2
Fragmente b, c, g, h in rekonstruierter Position

Aufsicht Deckel

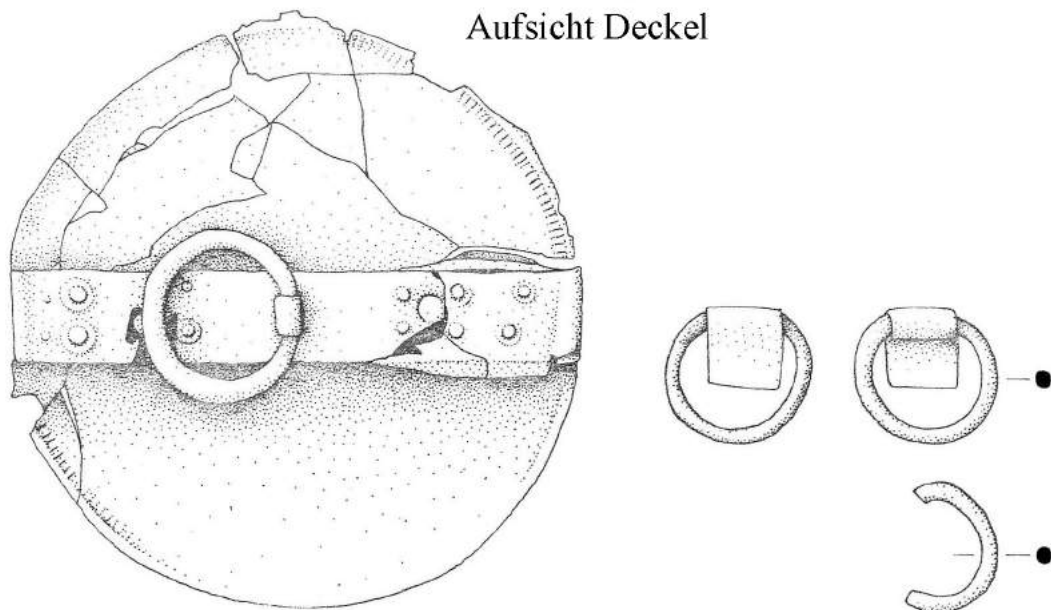

Schnitt: Querbalken des Deckels

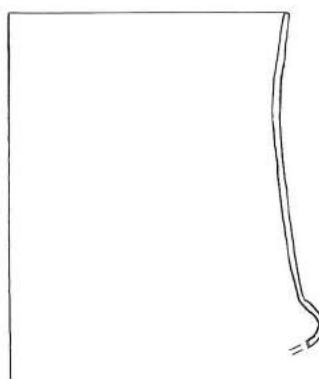
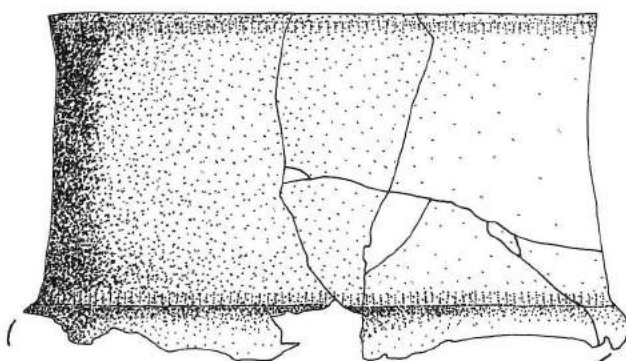

HM 1434A

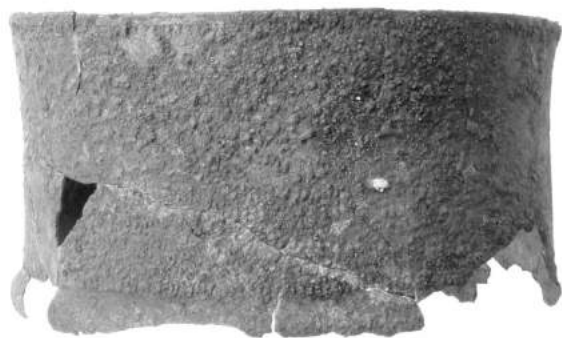

Aufsicht: Deckel

Aufsicht: Deckel

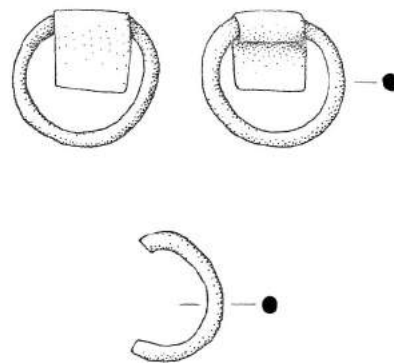
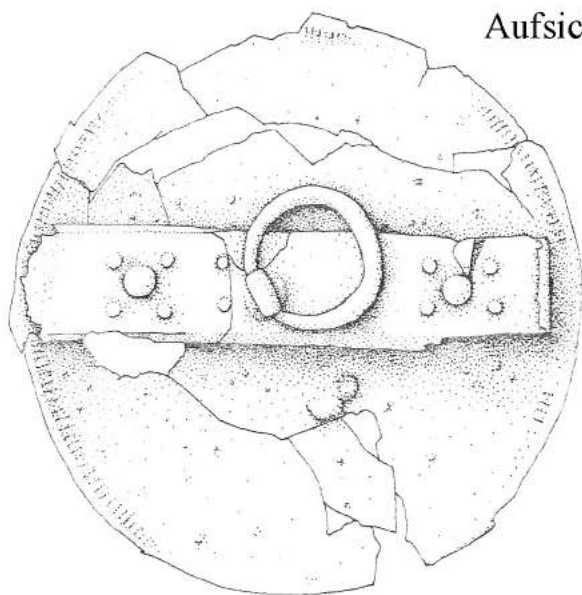

Schnitt: Querbalken des Deckels

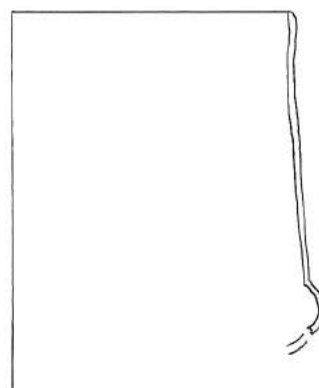
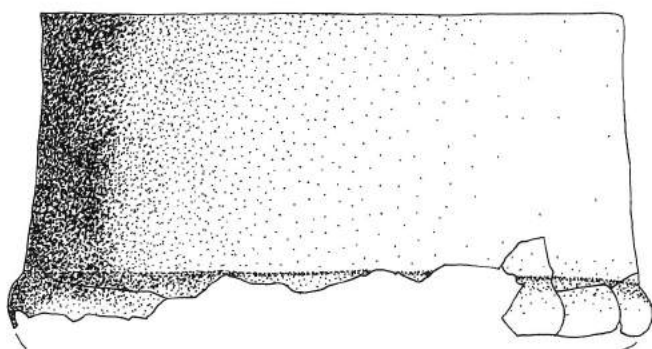

HM 1434B



Aufsicht: Deckel



Tafel 64

Aufsicht

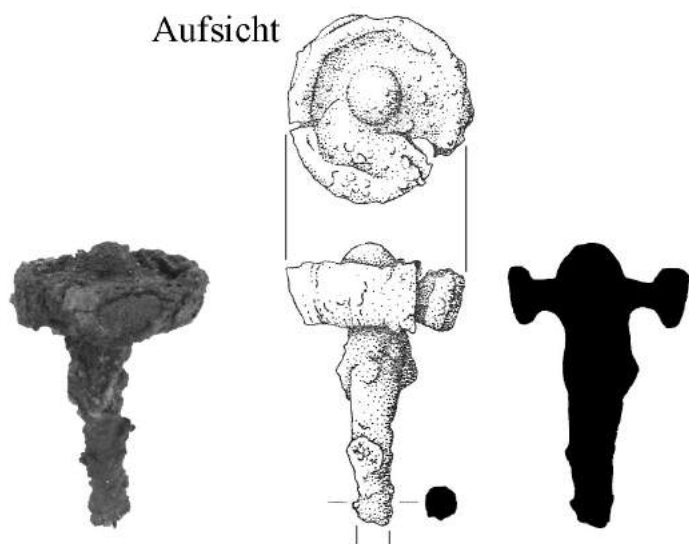

HM 1436A

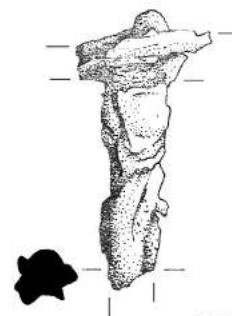

HM 1436B

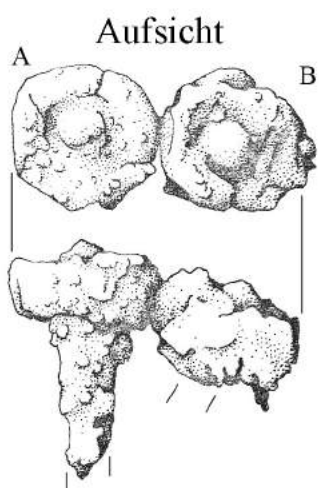

HM 1438A+B

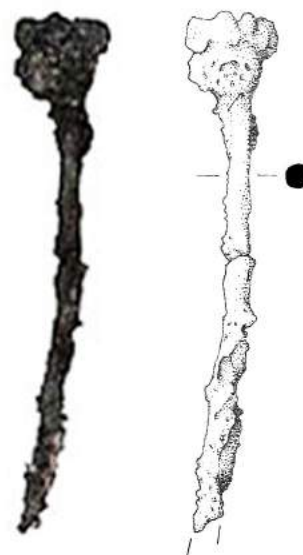
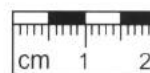

HM 1502

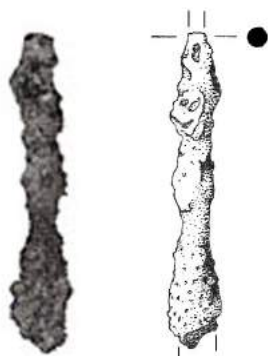

HM 1503

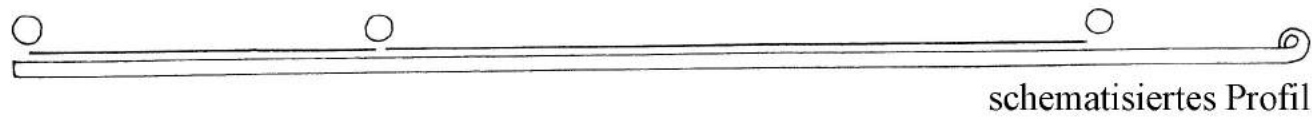

Detail: Griffplatte

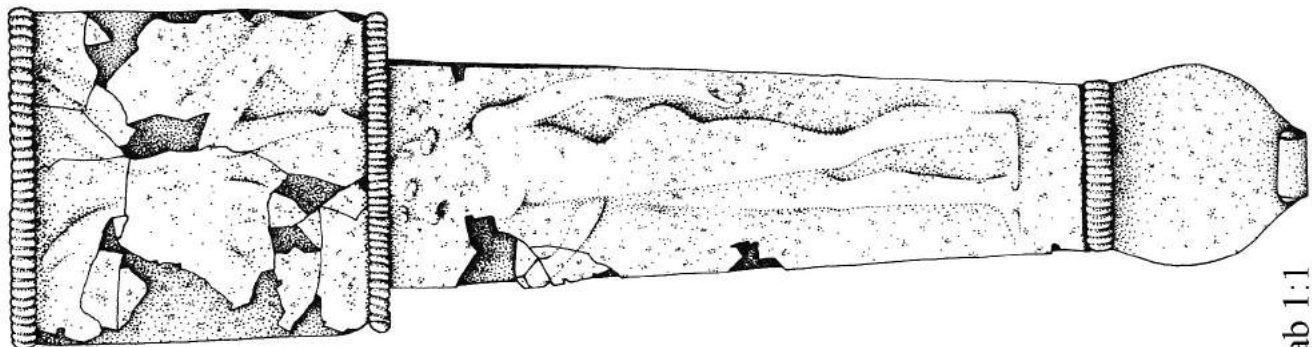

Maßstab 1:1

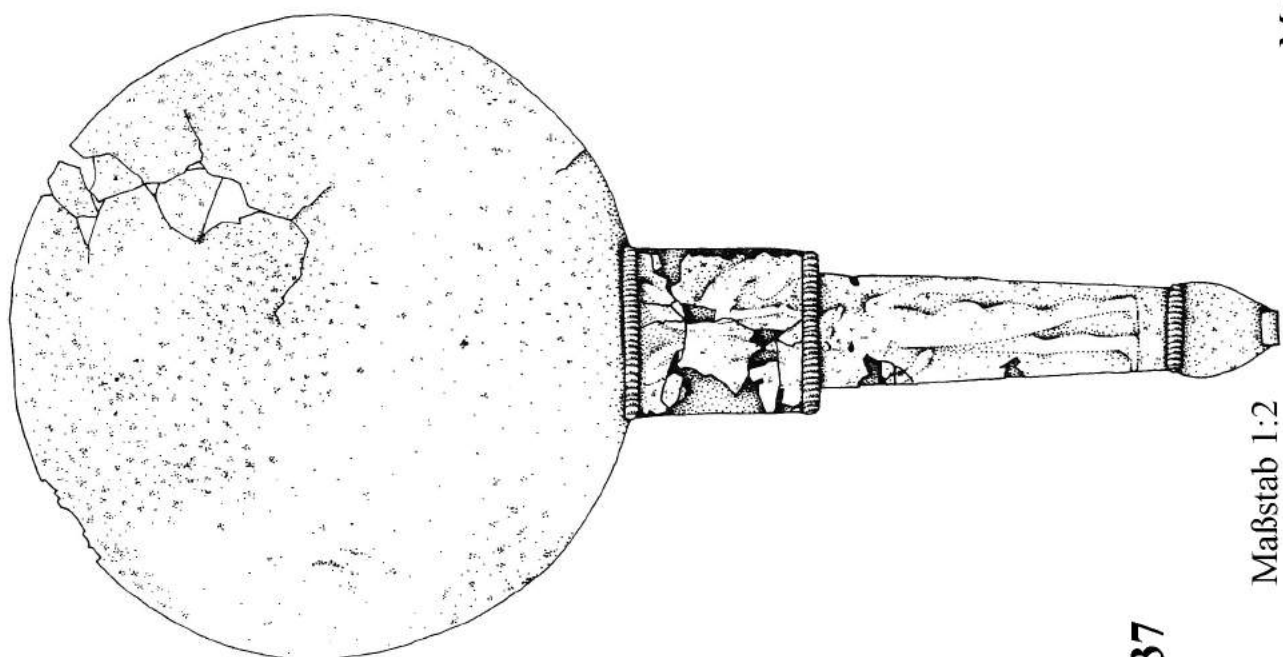

Maßstab 1:2

HM 1437

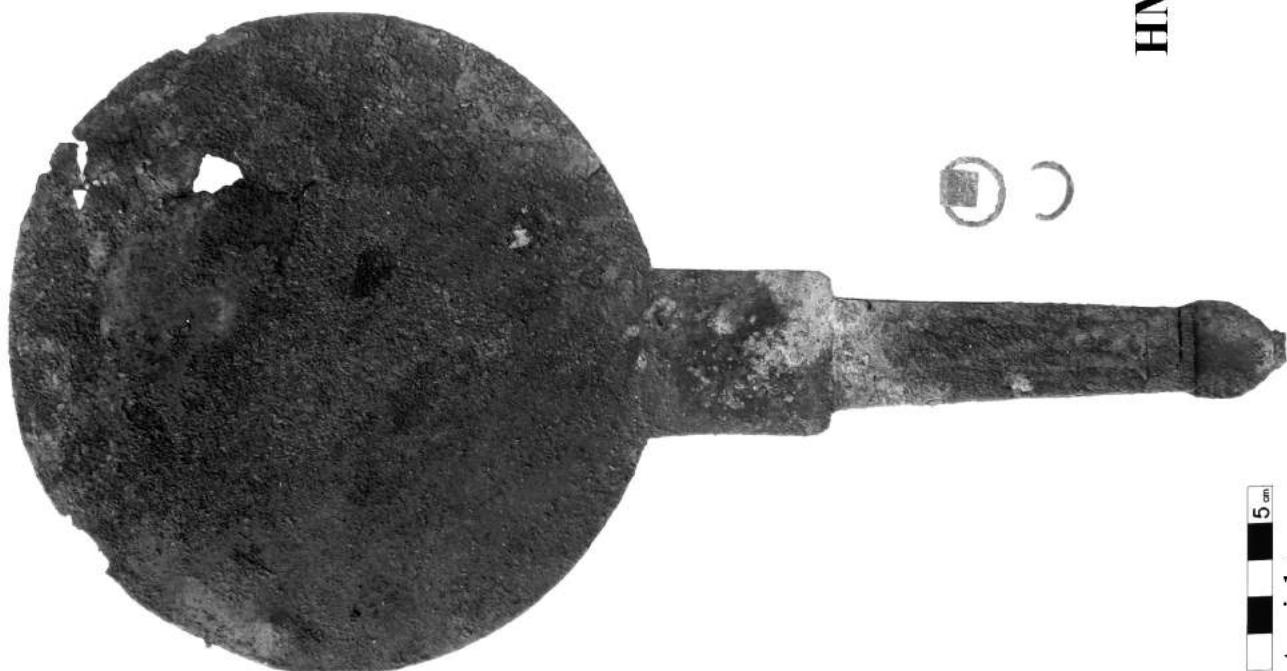

Ansicht von vorne

Tafel 66

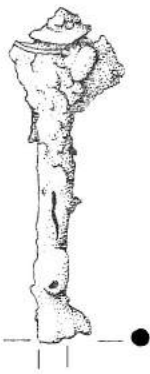

HM 1504

Aufsicht

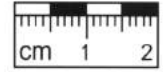
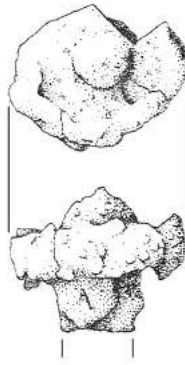

HM 1505

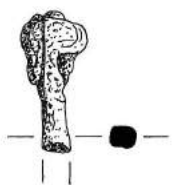
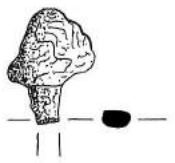

HM 1540A



HM 1540B

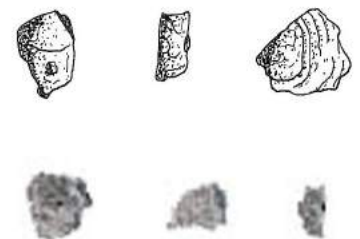

HM 1541B

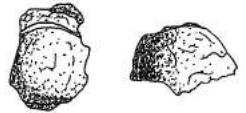
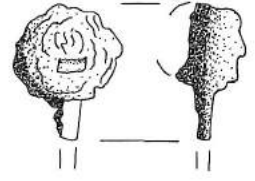
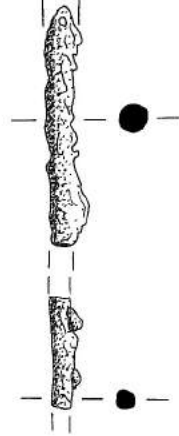

HM 1541A



HM 1541C

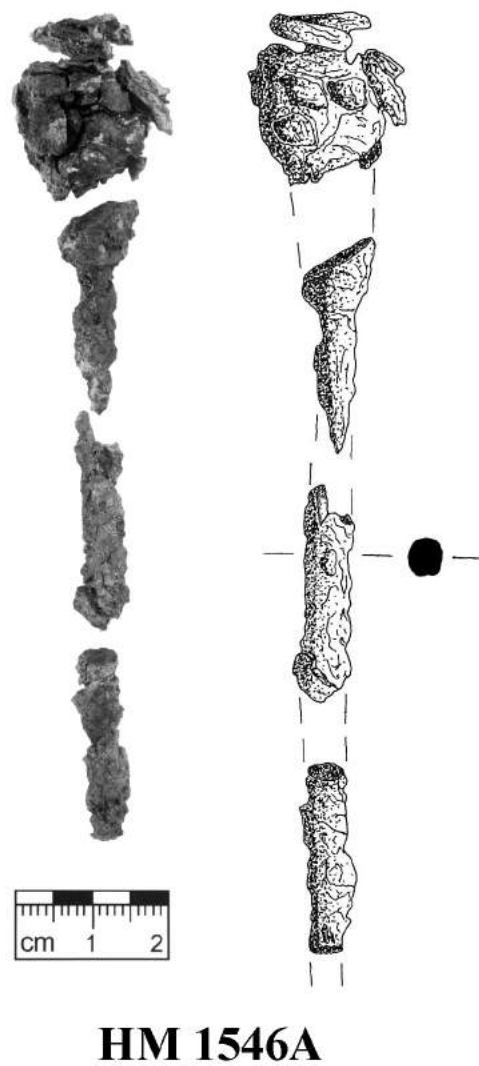
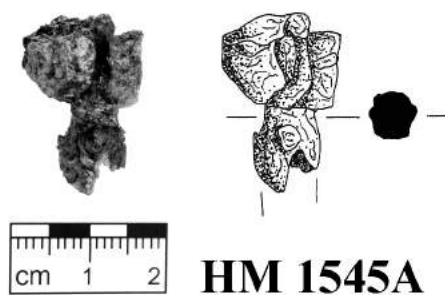
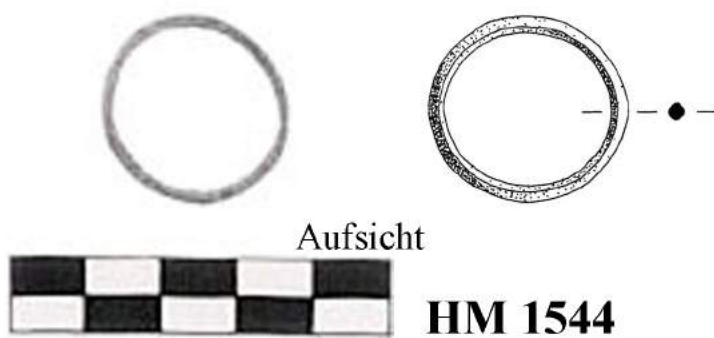

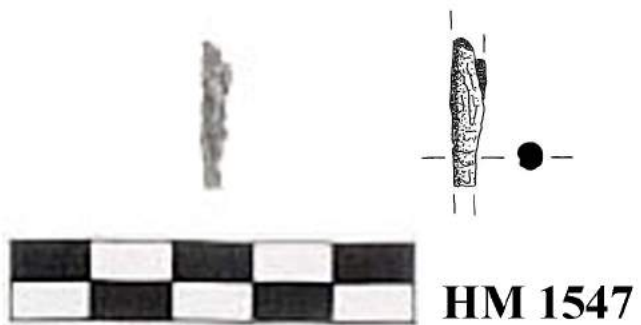
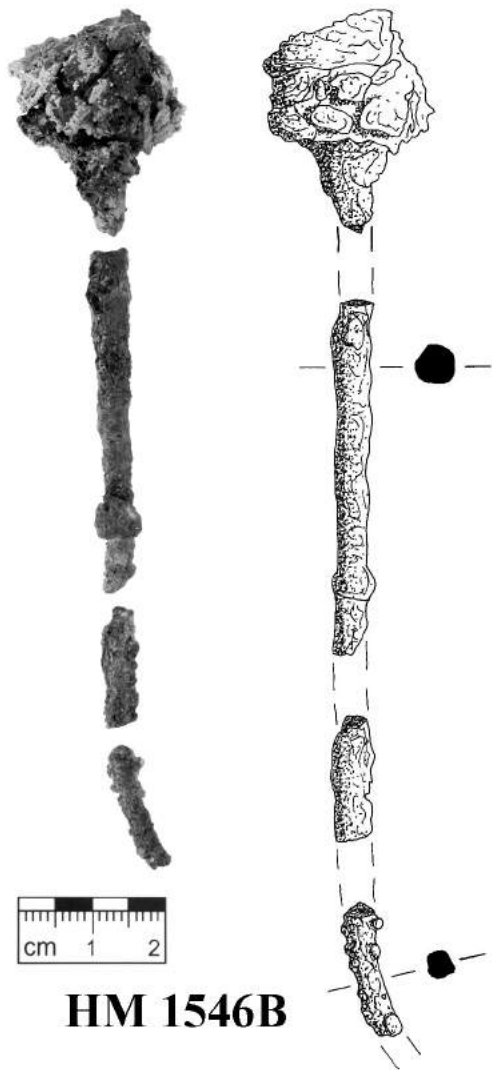

Aufsicht: Deckel



HP 1925

Aufsichten

Aufsicht: Henkel

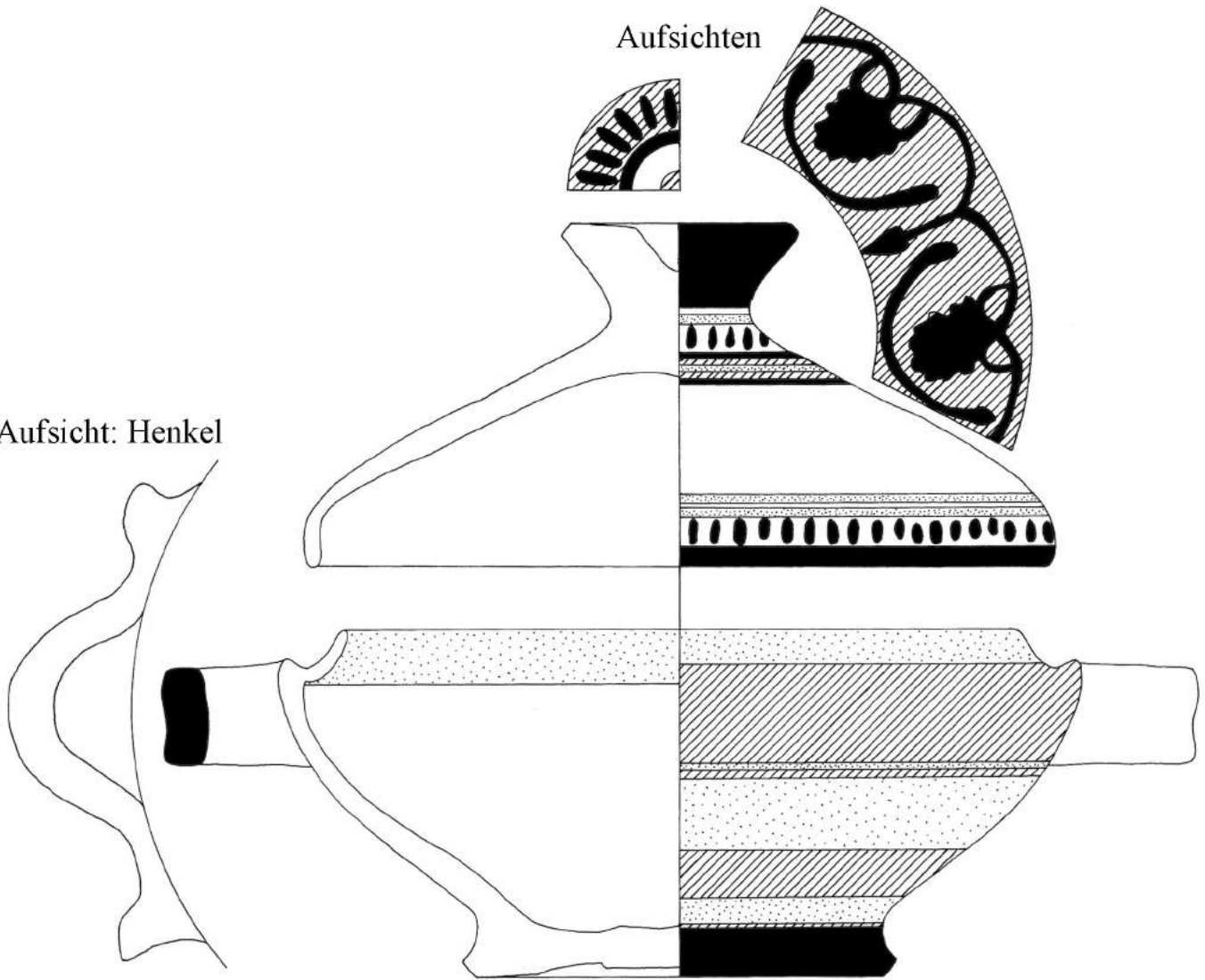

HP 1926



Tondo

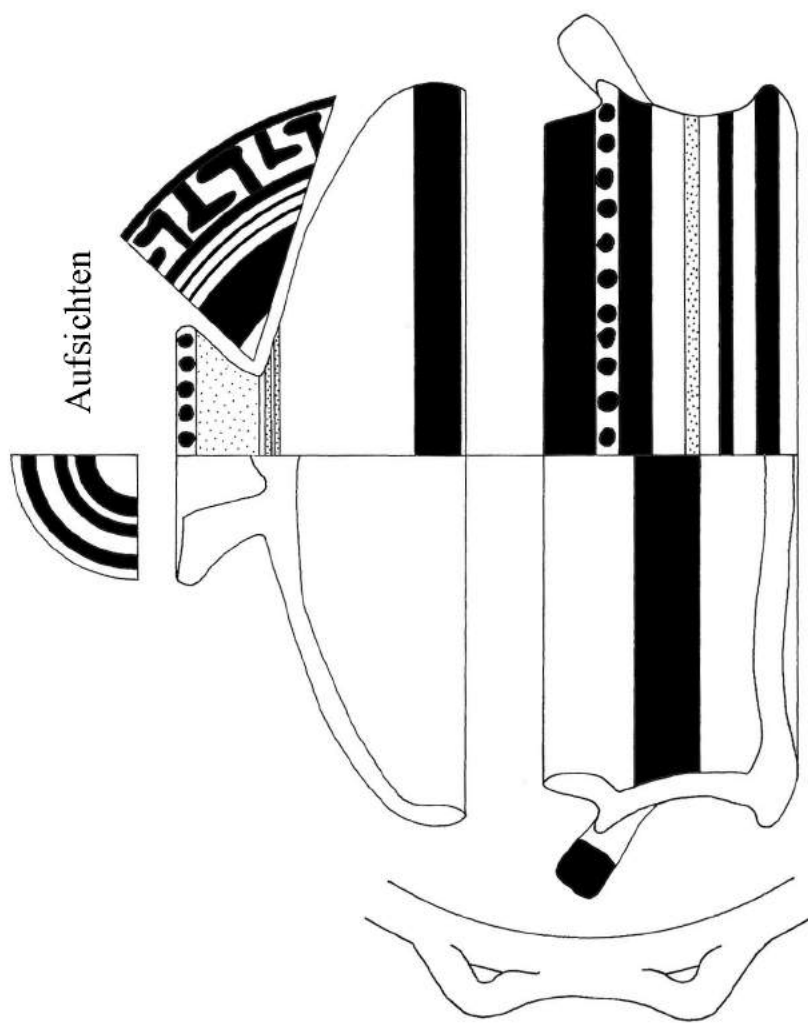

Aufsichten

Aufsicht: Henkel



HP 1927



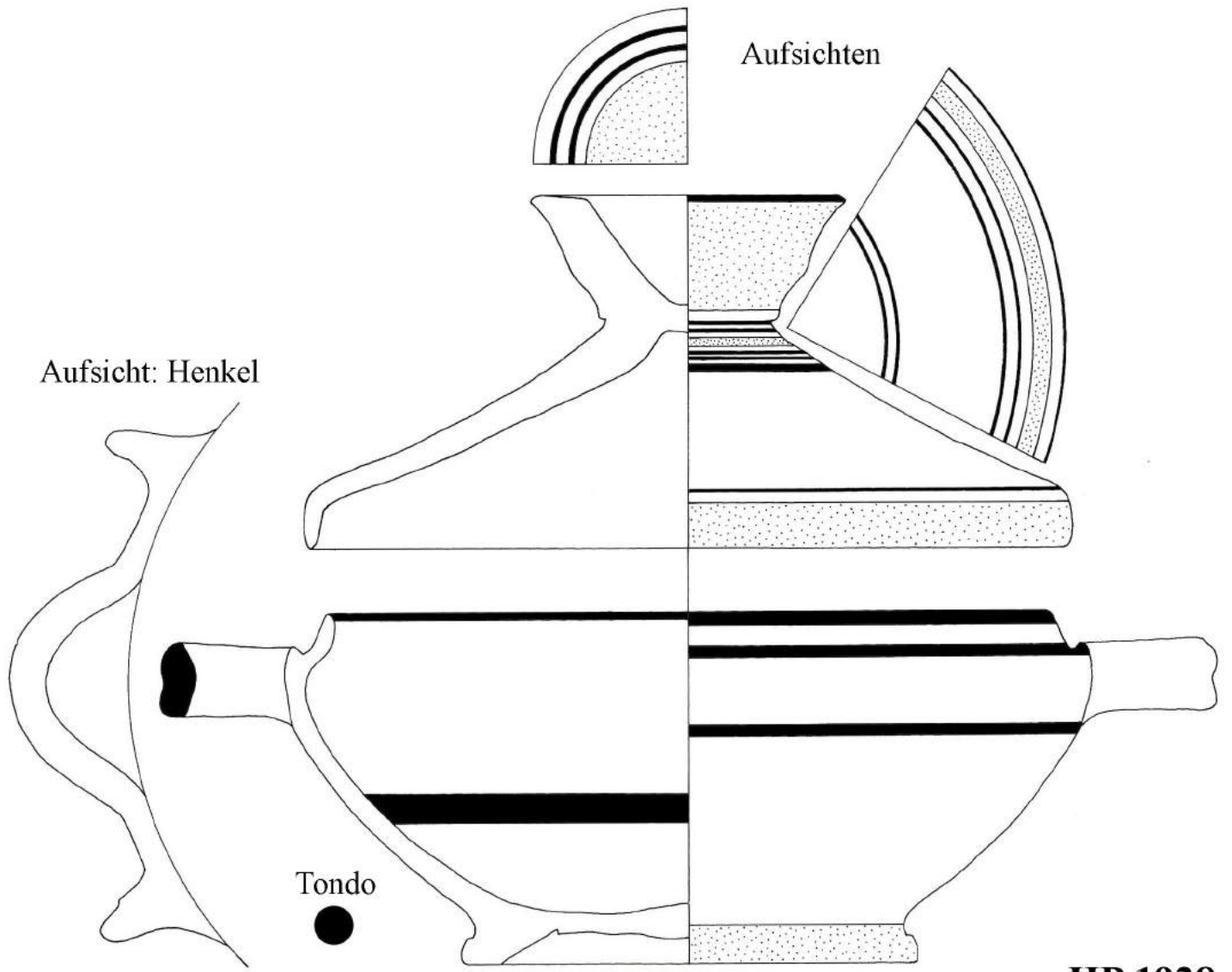

HP 1928



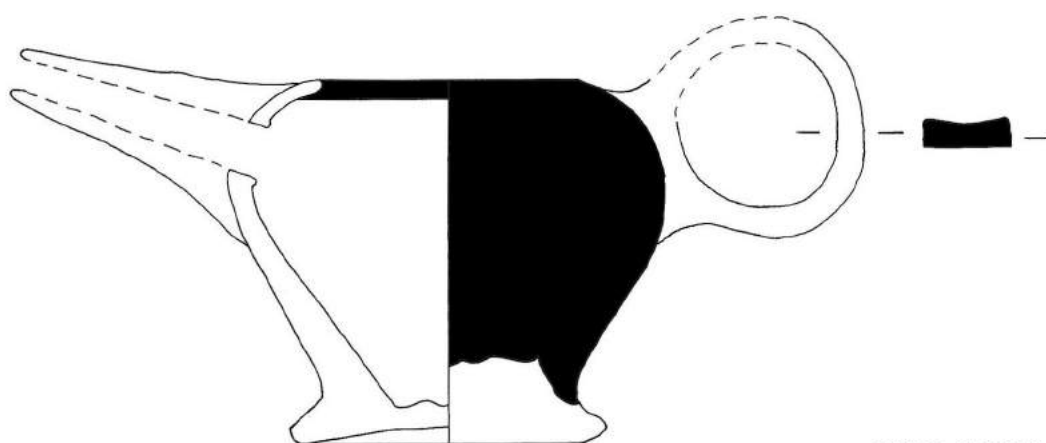

HP 1929

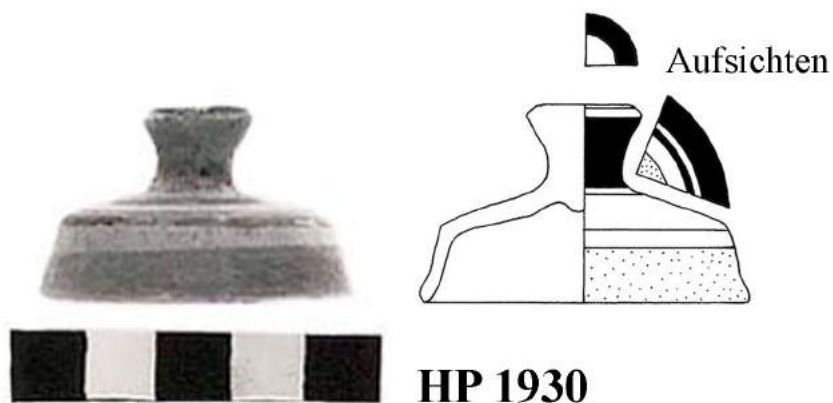
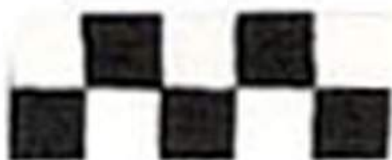

HP 1930



HP 1931

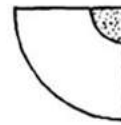
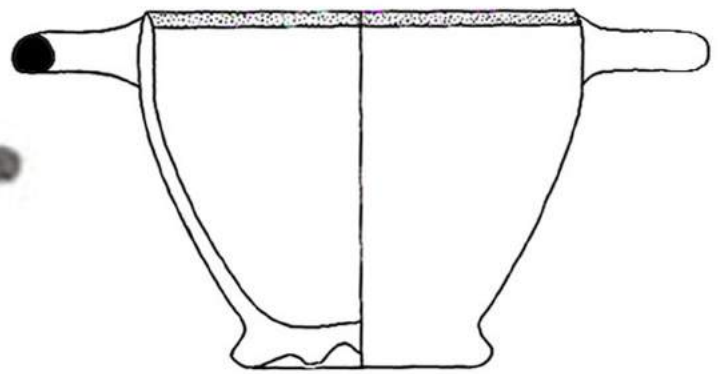

Ansicht von unten

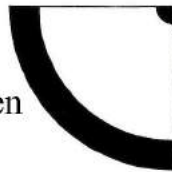
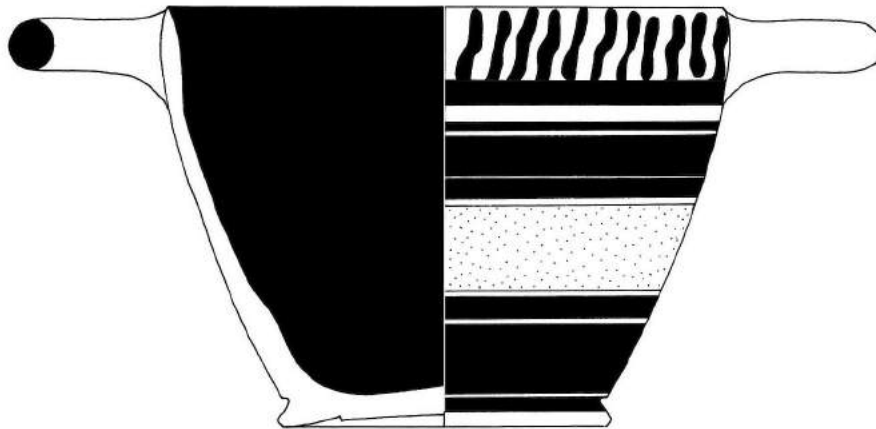

Ansicht von unten

HP 1932





HP 1933

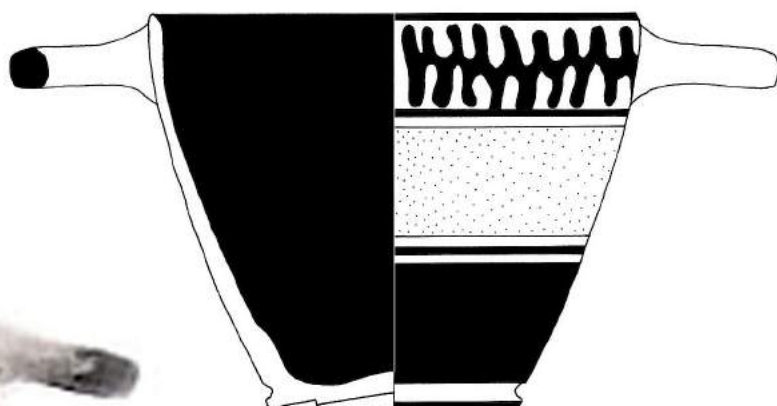

Ansicht von unten

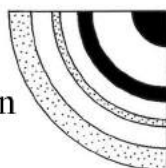
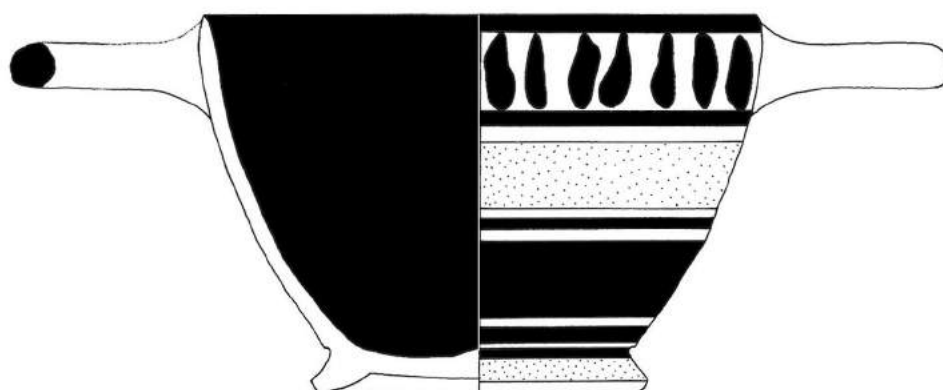

Ansicht von unten

HP 1934



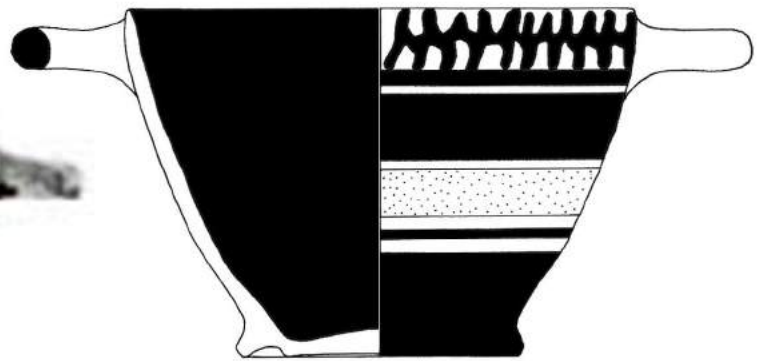

Ansicht von unten

HP 1935

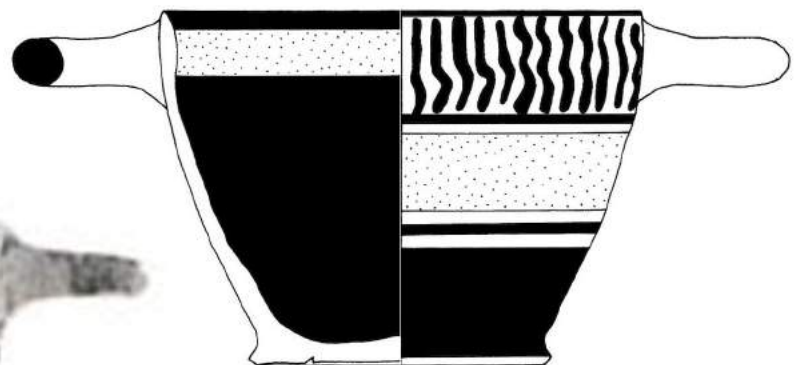

Ansicht von unten

HP 1939

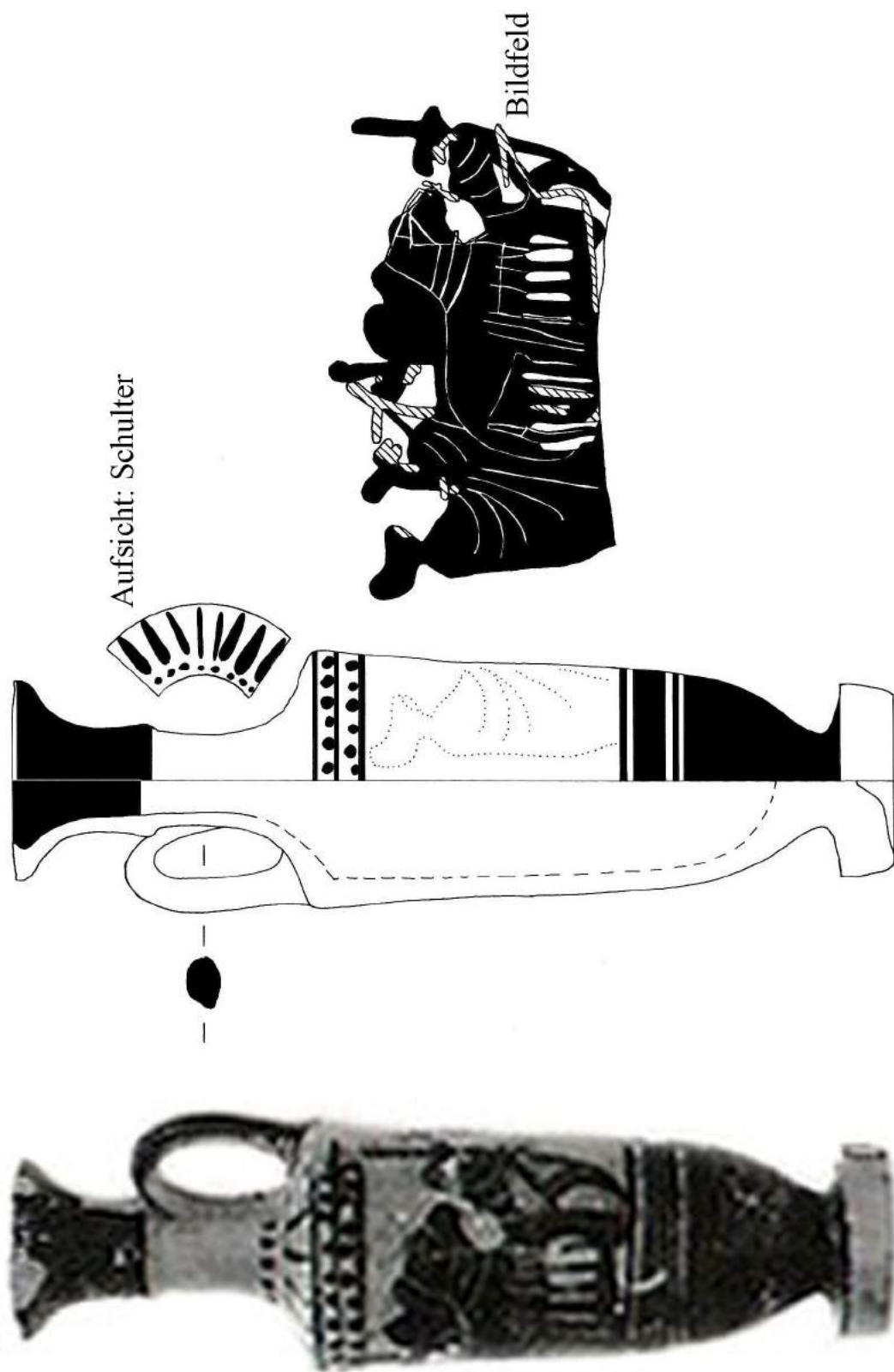

HP 1936



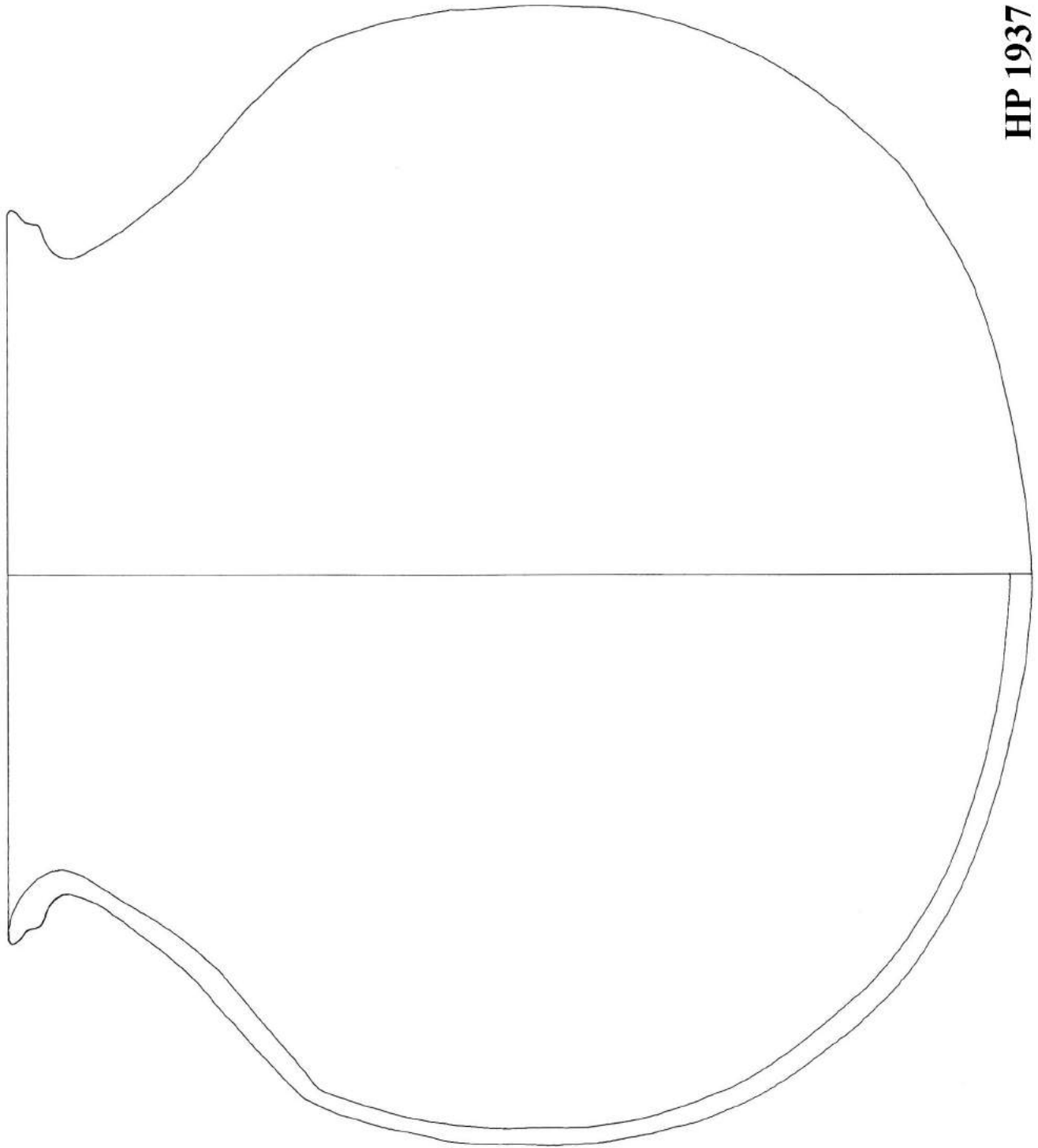

HP 1937

HP 1937



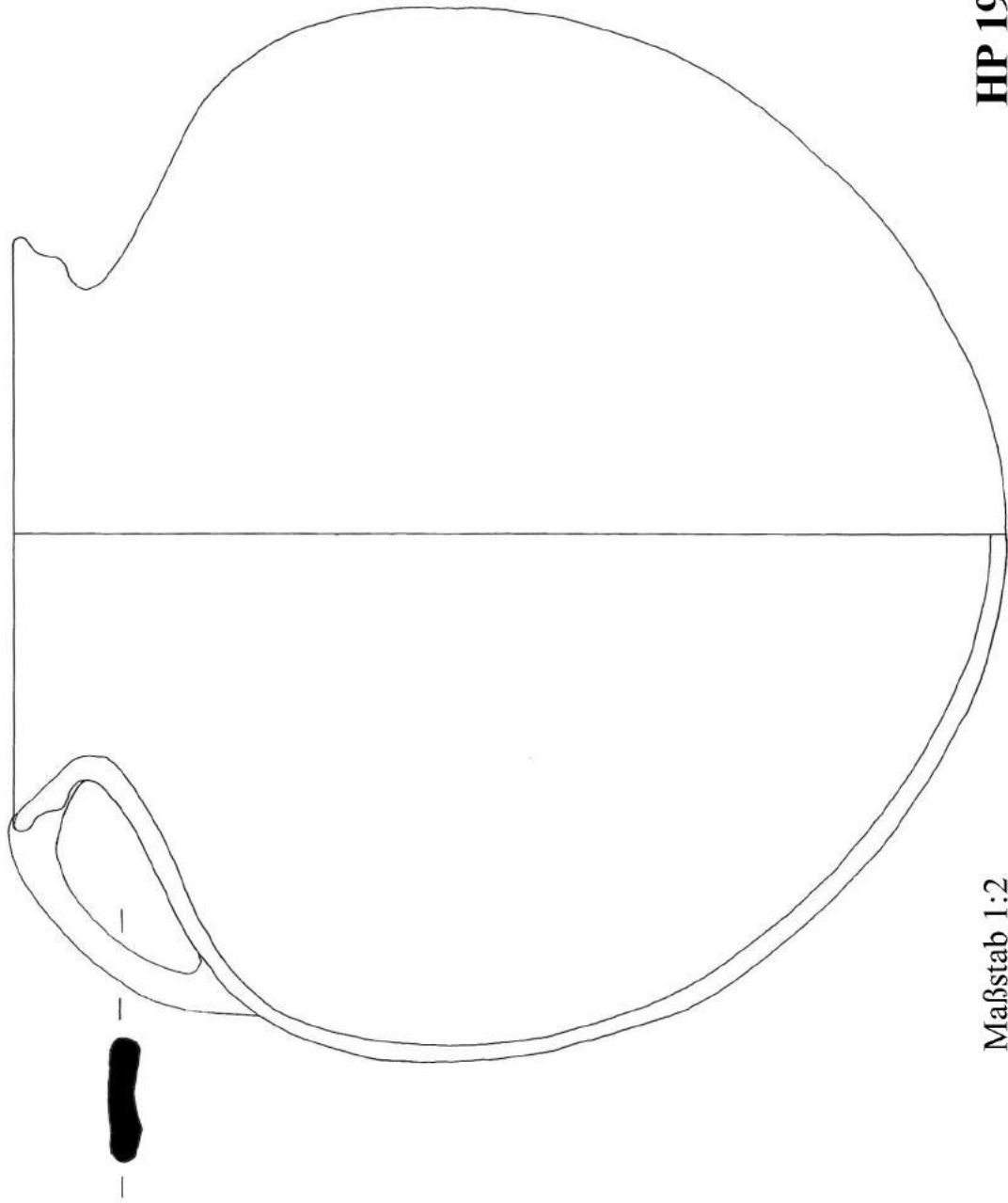

HP 1938

Maßstab 1:2

HP 1938



Aufsicht

Aufsicht:
Schulter

Aufsicht: Henkel

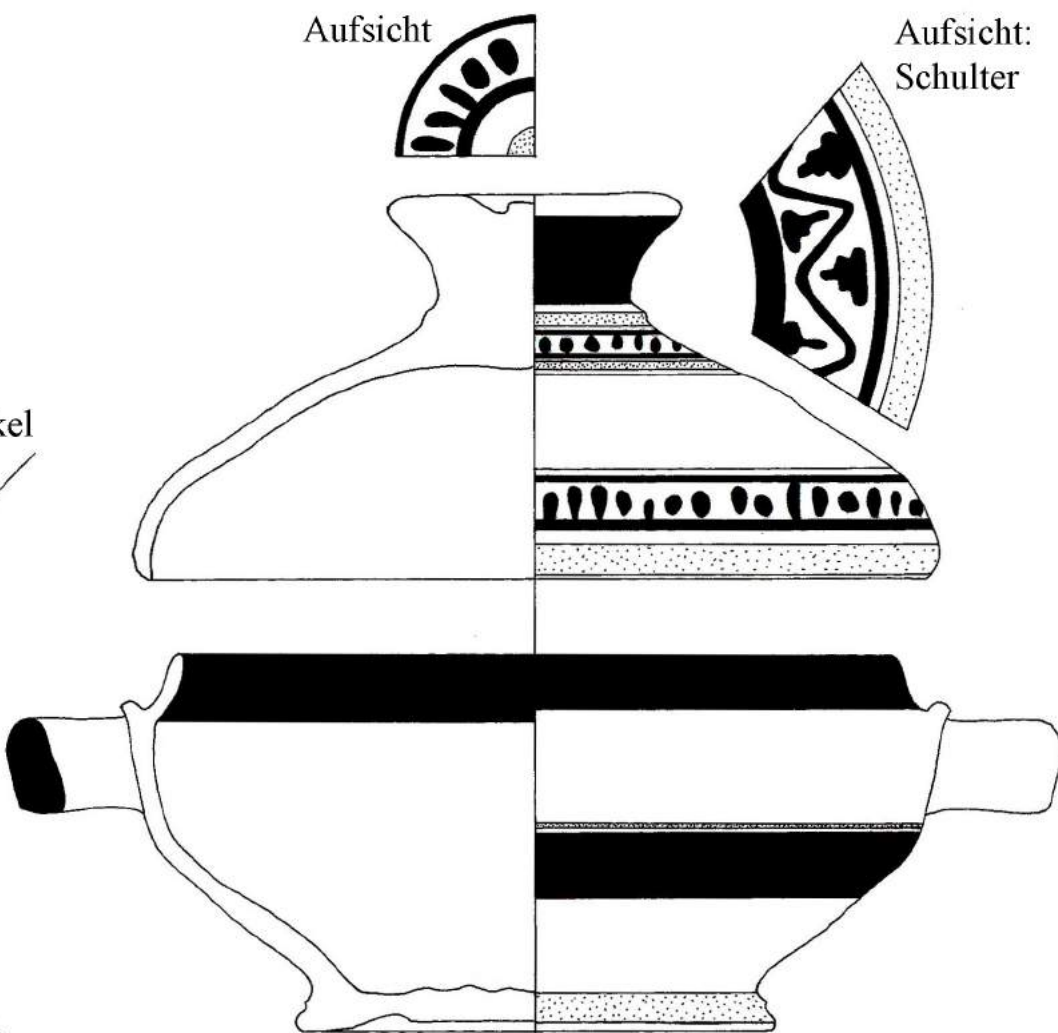
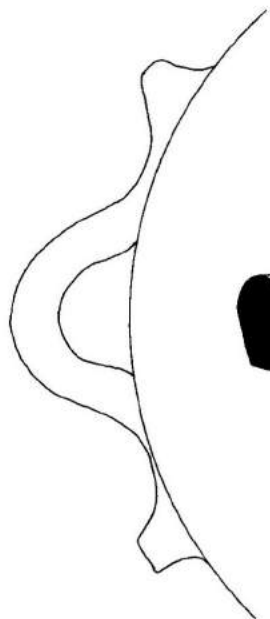

Tondo

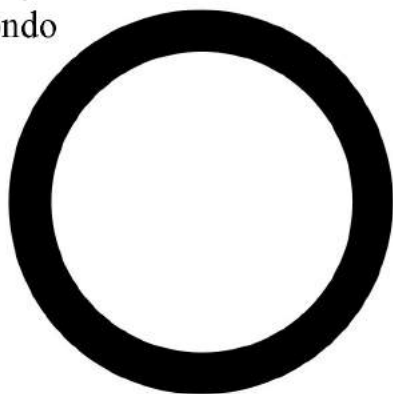

HP 1940





Ansicht von unten: gelochter Boden

HP 1941

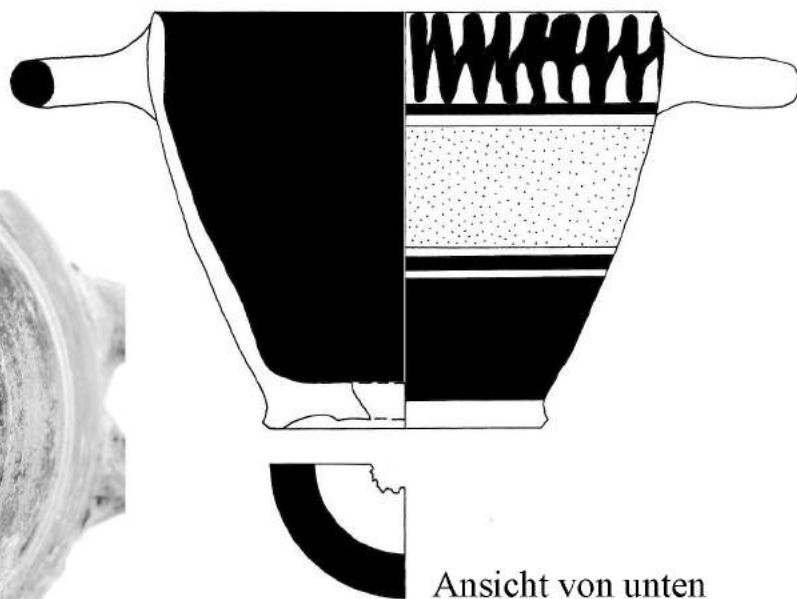

Ansicht von unten



HP 1942

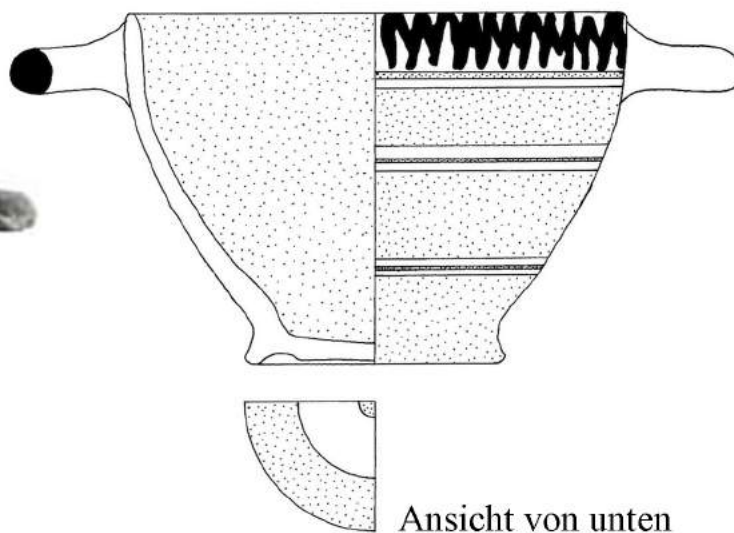

Ansicht von unten

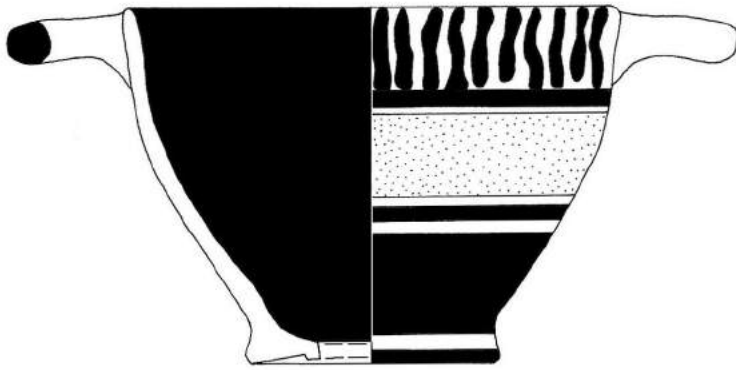

Ansicht von unten

HP 1943



Ansicht von unten: gelochter Boden

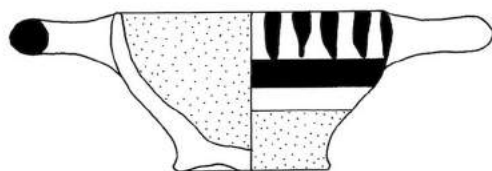

Ansicht von unten



HP 1944

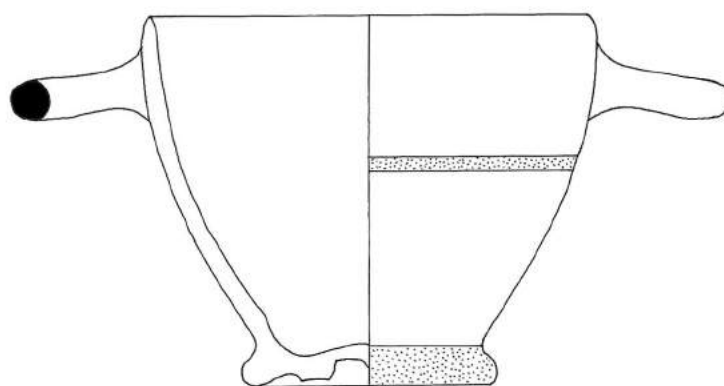
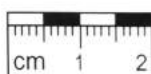

Ansicht von unten

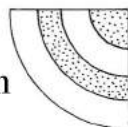

HP 1945



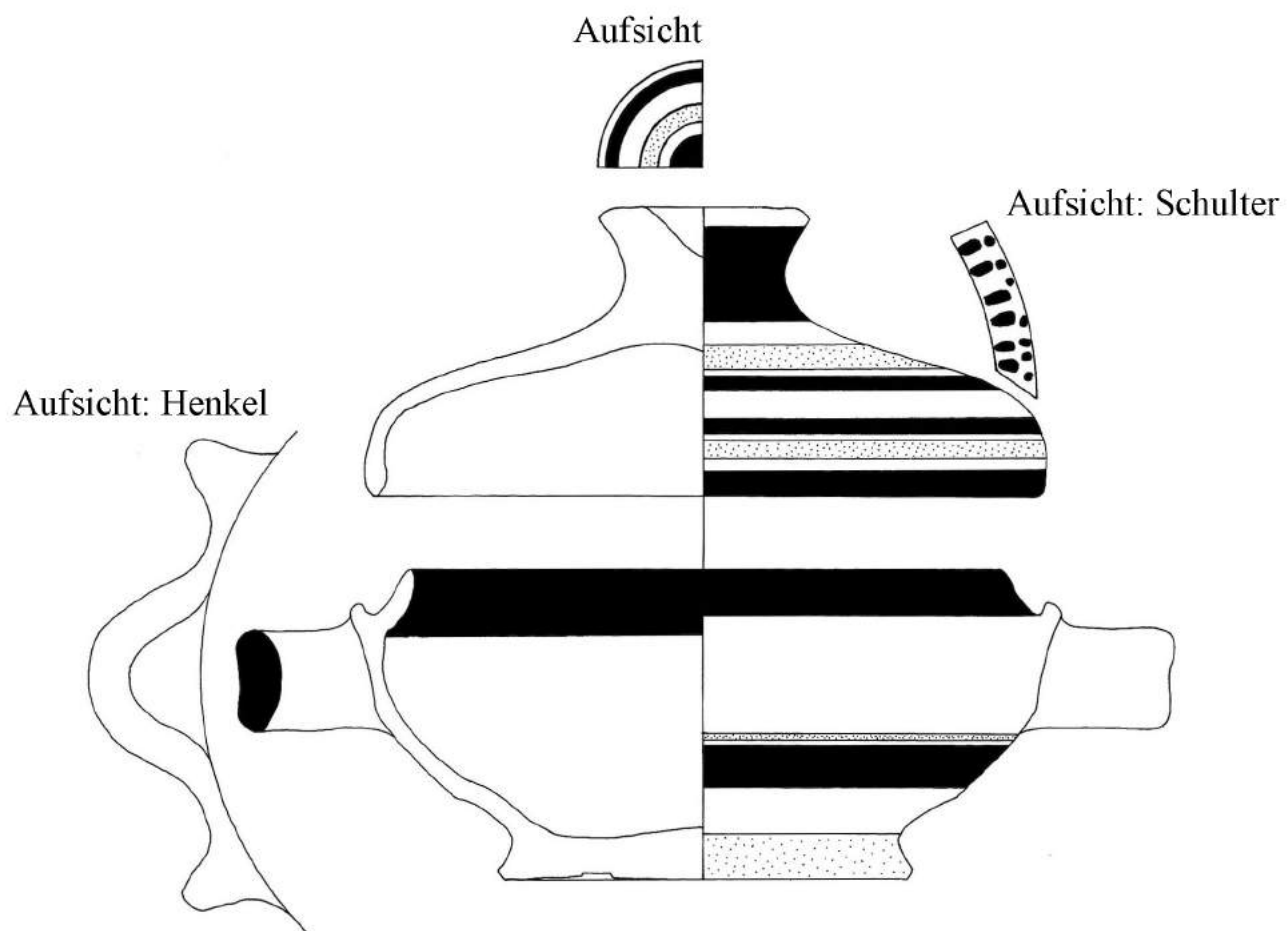

HP 1946



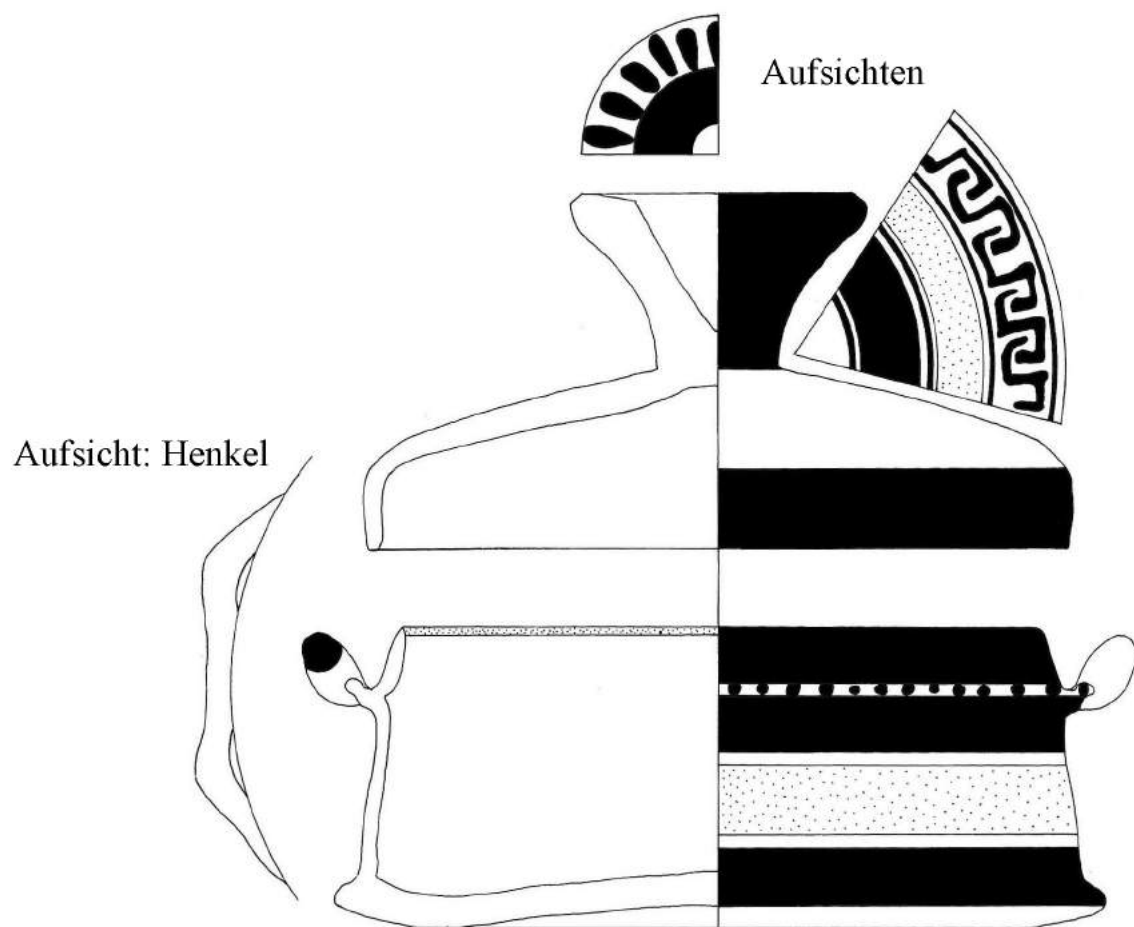

HP 1947





HP 1948

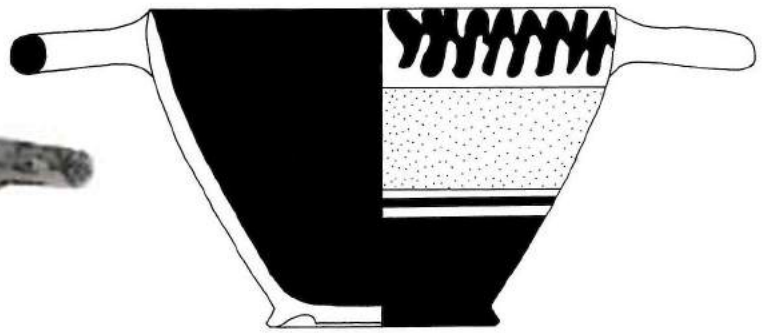

Ansicht von unten



HP 1952

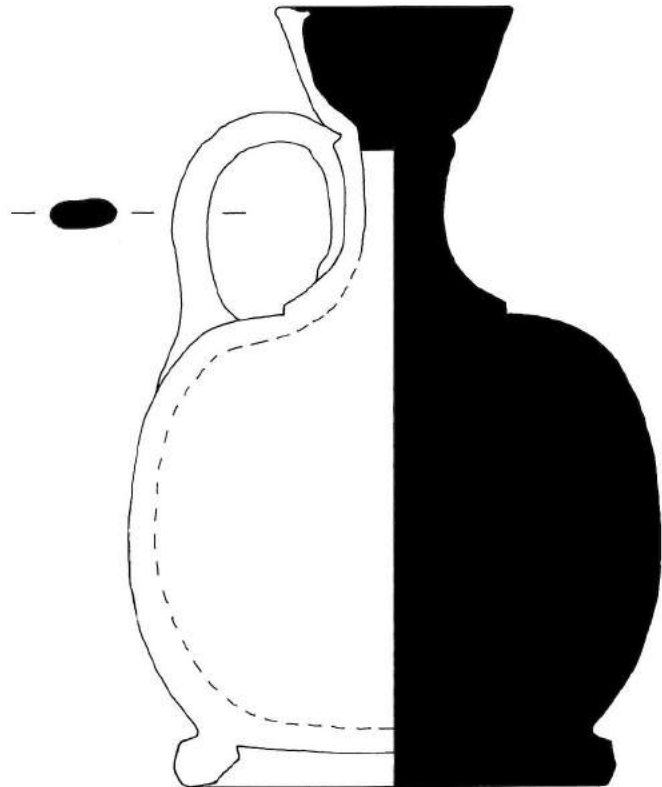

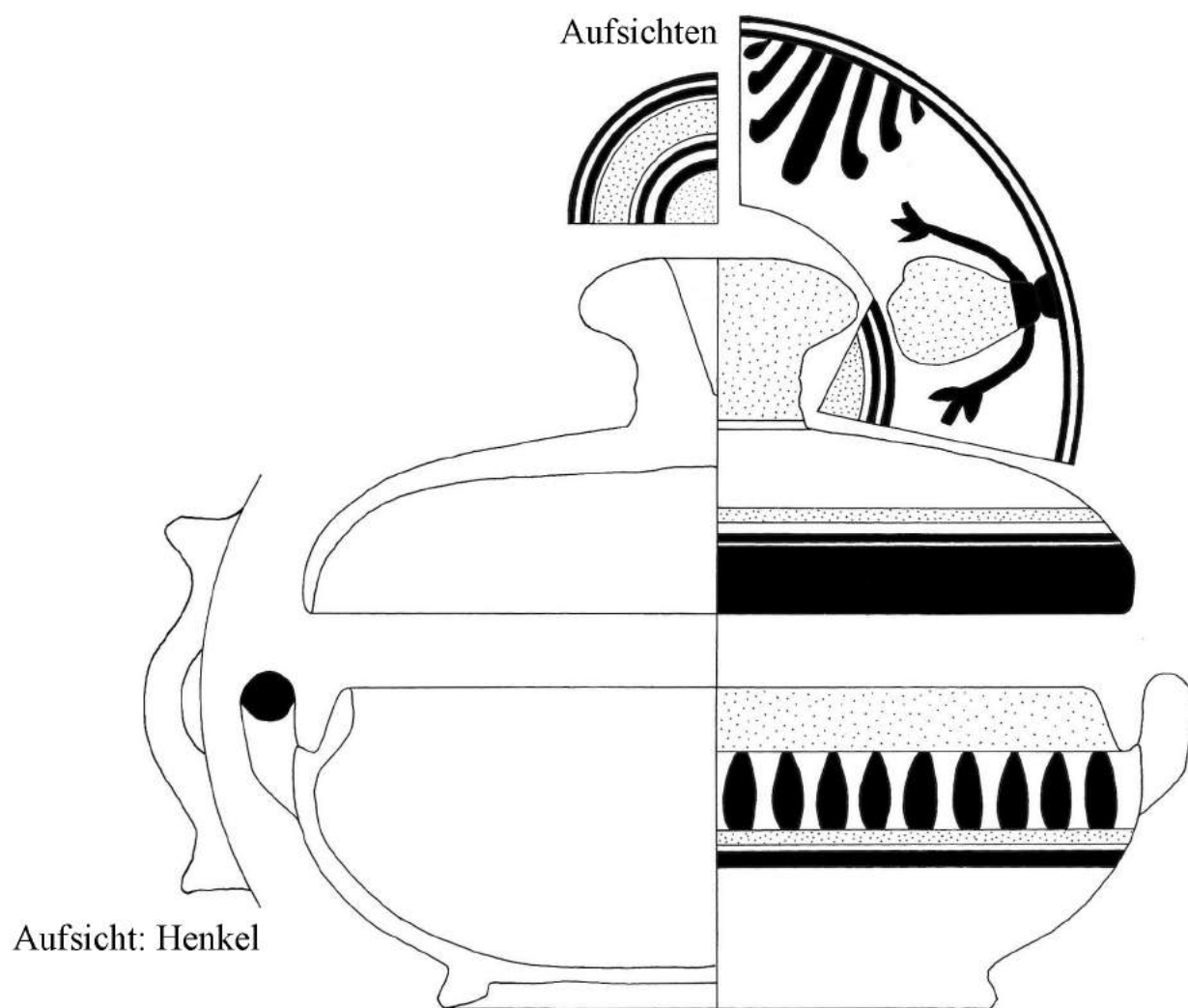

HP 1950



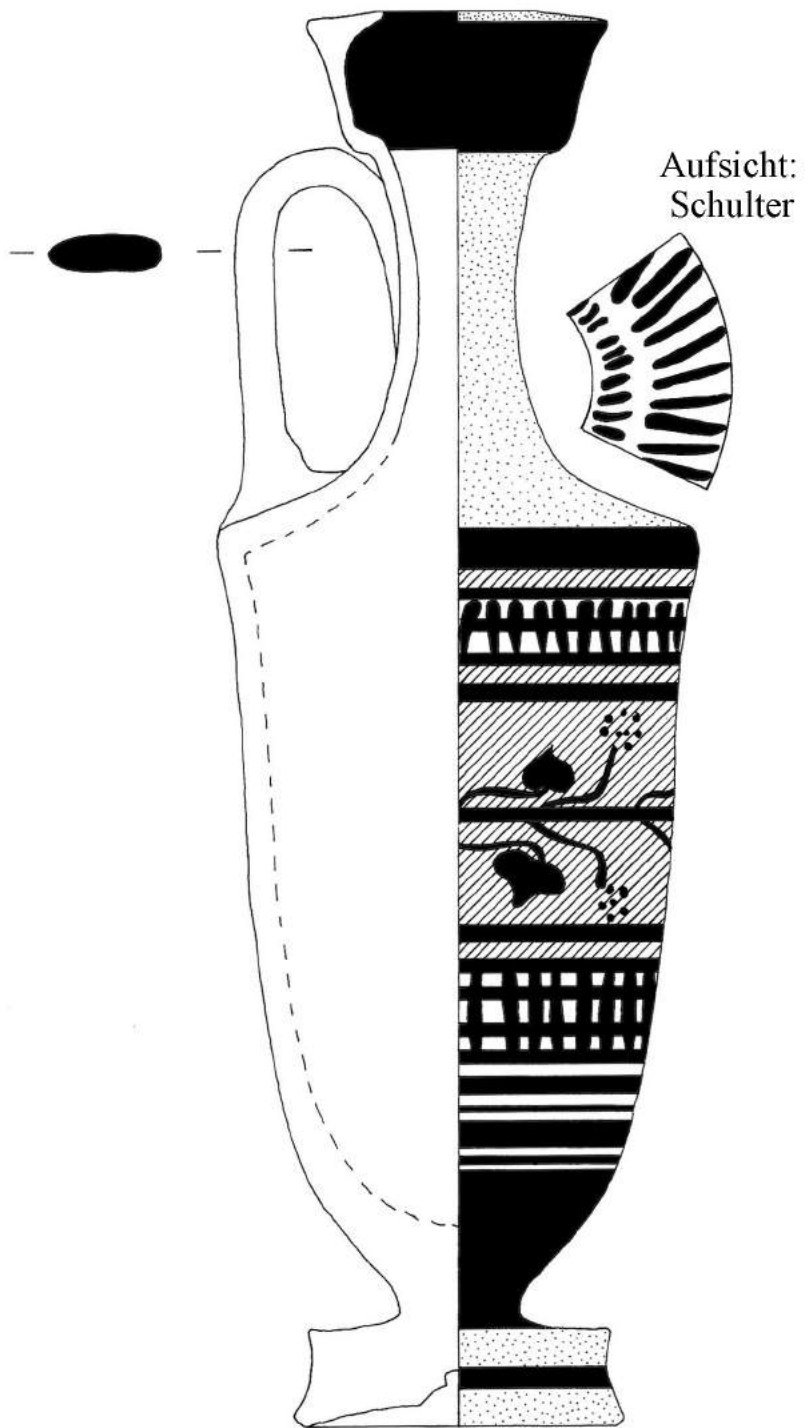

HP 1951



HP 1953

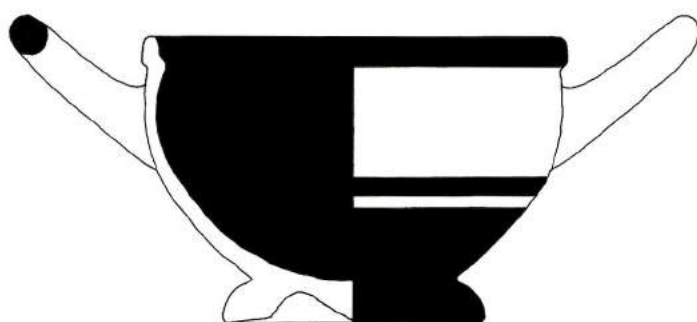

Ansicht von unten

Aufsicht: Henkel

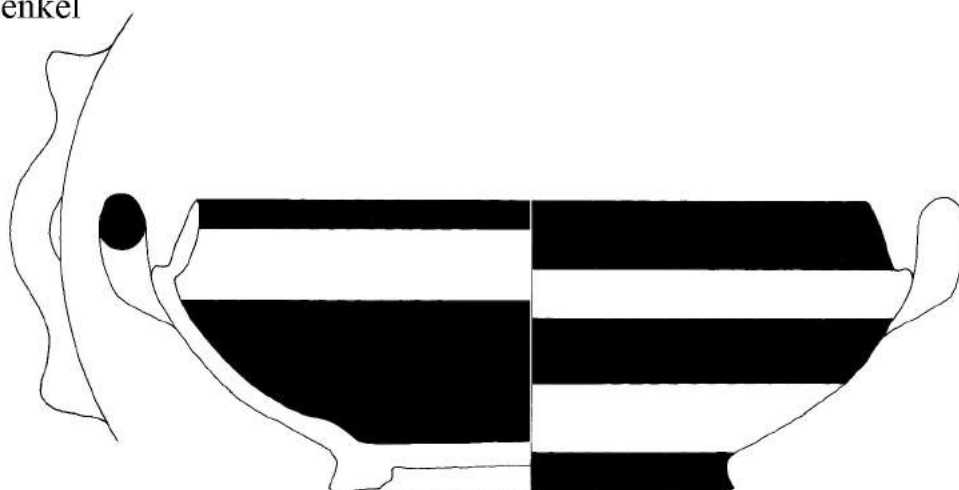

HP 1954

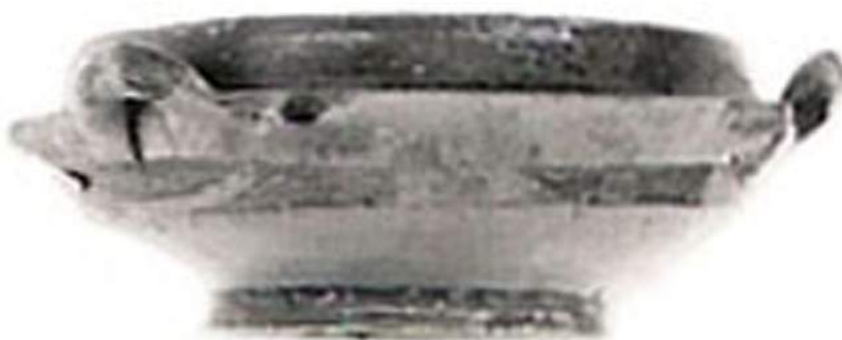



HP 1955



Ansicht von unten

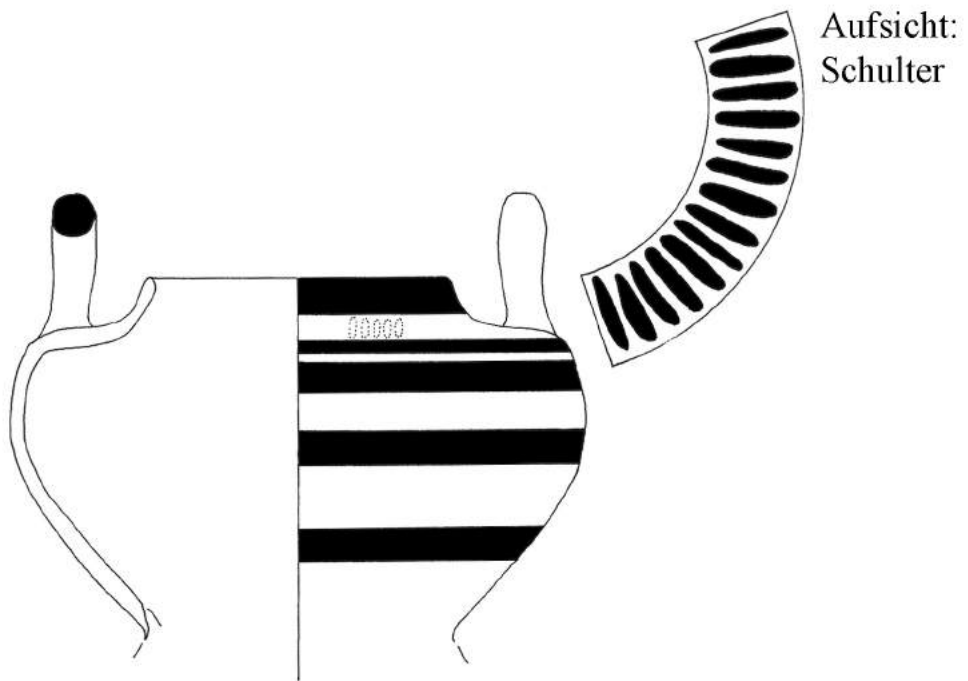

HP 1956



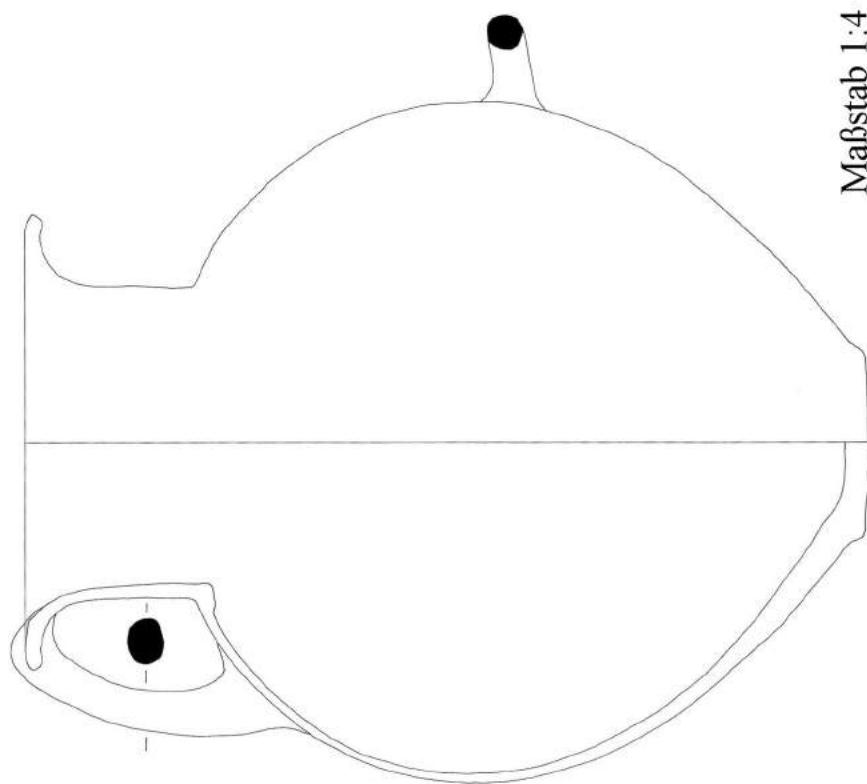

Maßstab 1:4



HP 1957

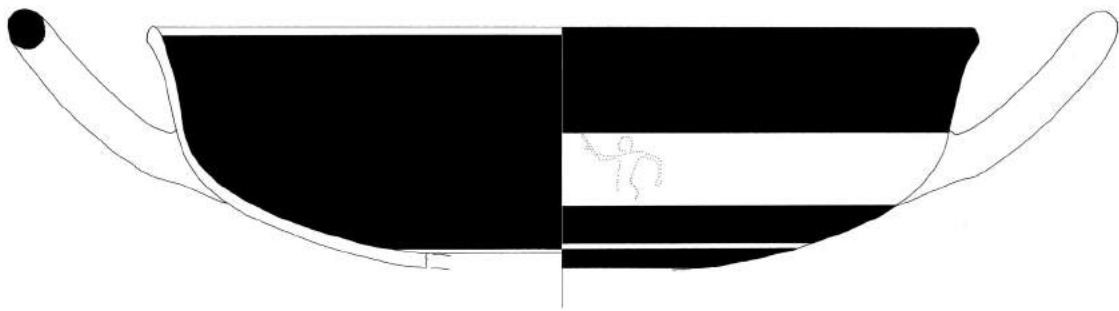

Maßstab 1:2



Bildfeld

HP 1958

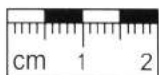
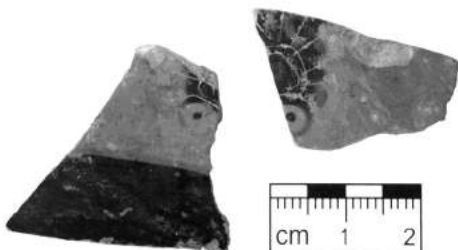
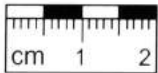

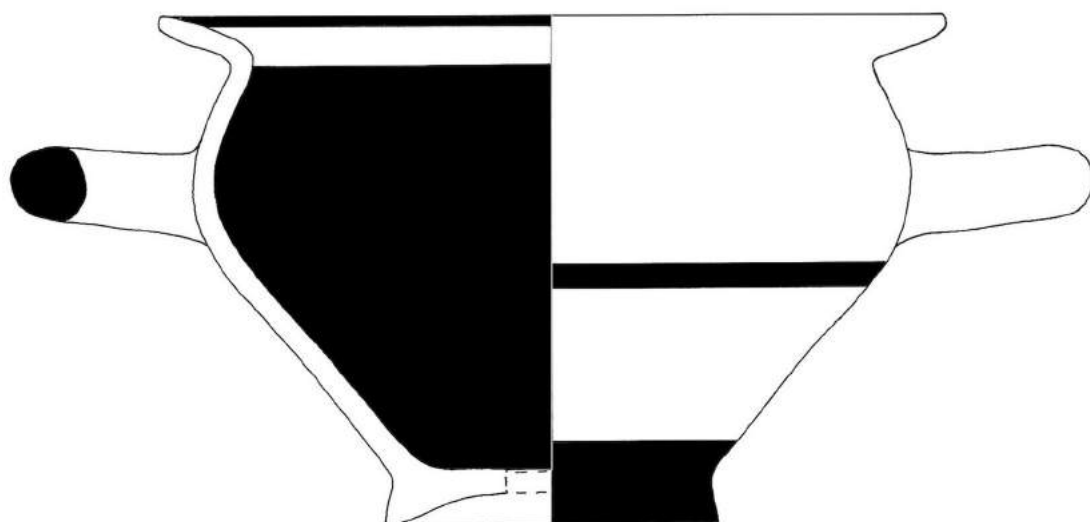

HP 2286



Aufsicht:
gelochter Boden

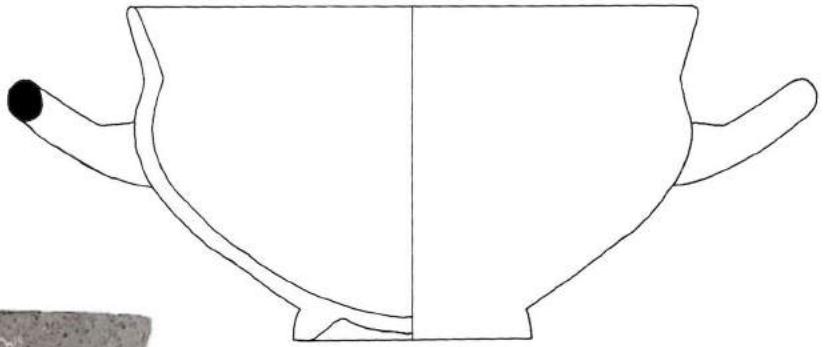

HP 2287

Aufsicht: Henkel

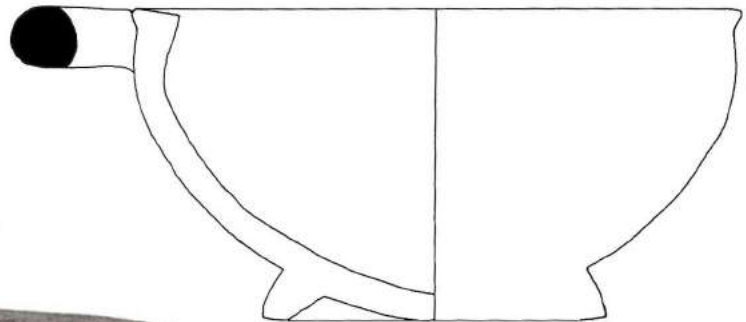
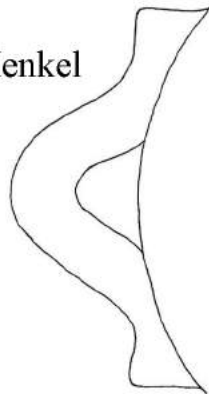

HP 2289

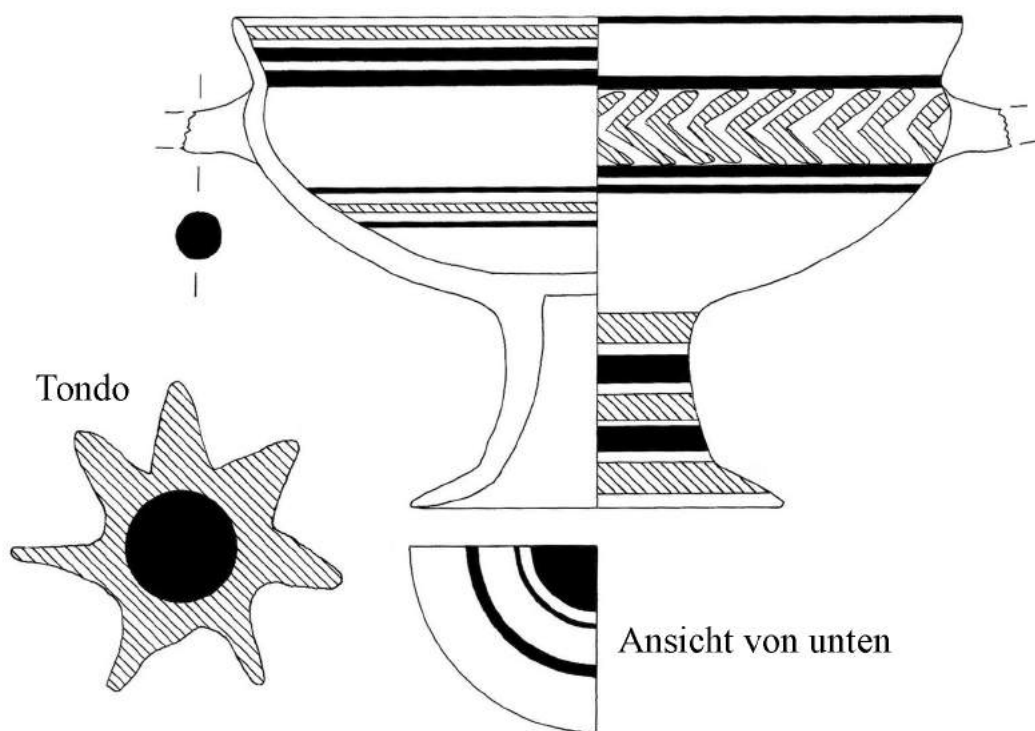

HP 2288



HP 2291



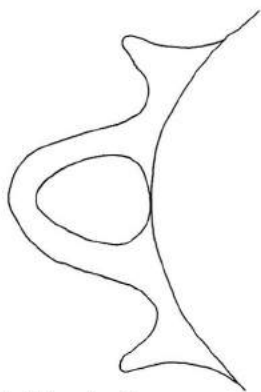

Aufsicht: Henkel

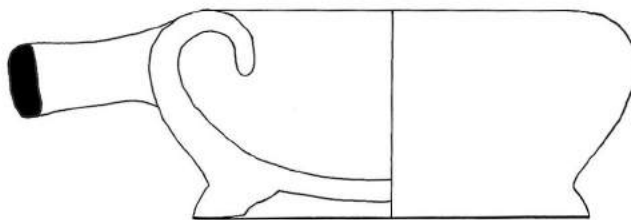

HP 2290



Aufsicht



HP 2297

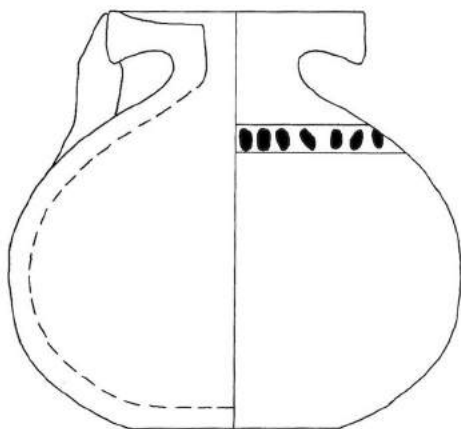

Ansicht von unten



Aufsicht: Henkel

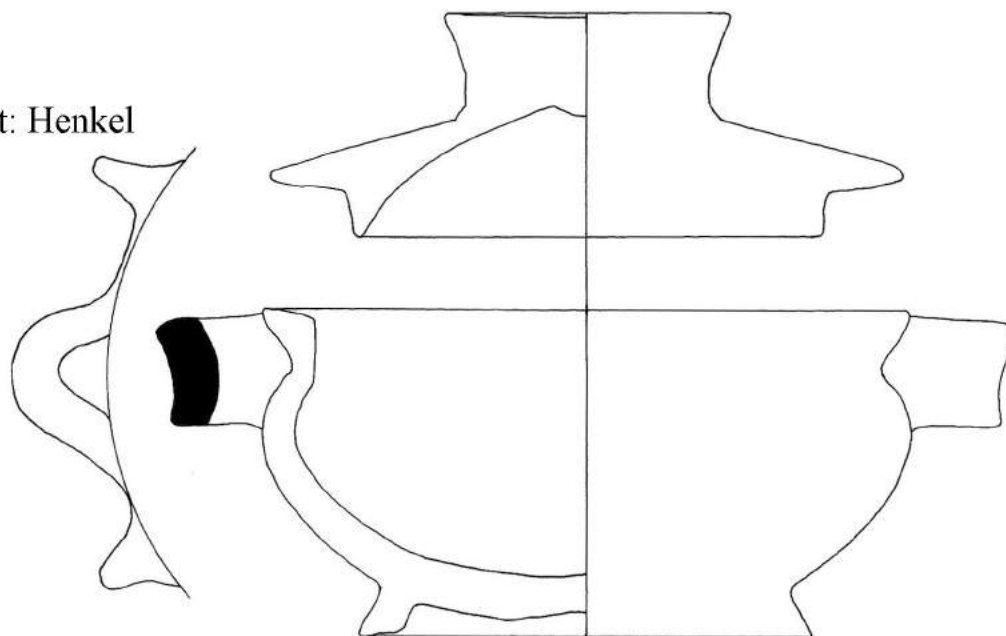

HP 2294

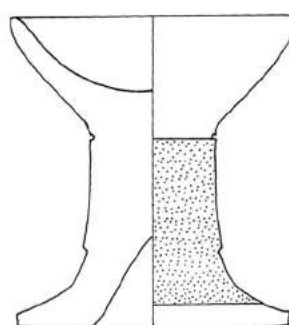

HP 2299

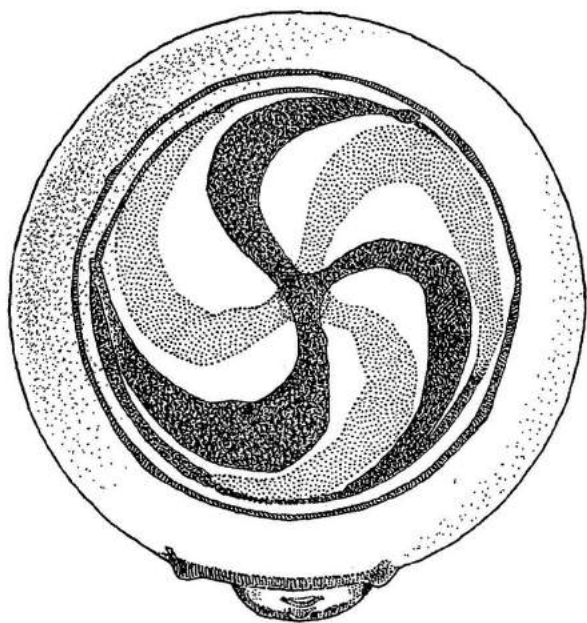

Ansicht von unten

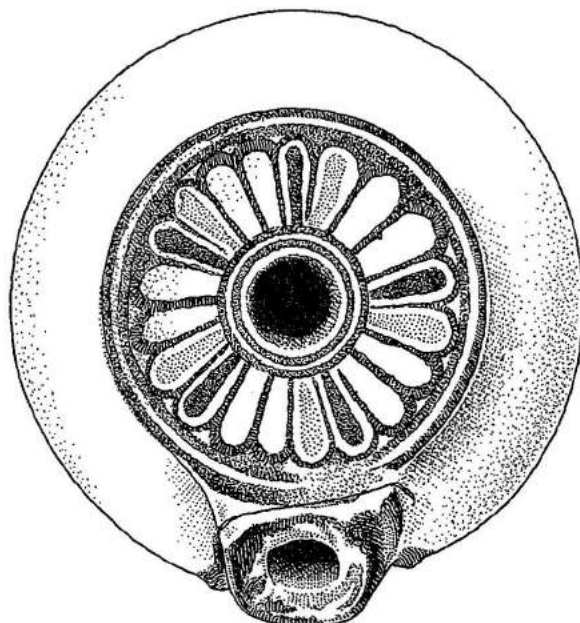

Aufsicht



Seitenansicht

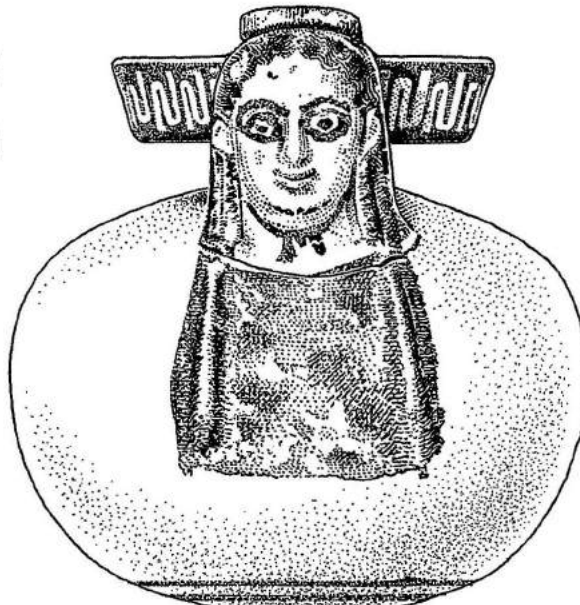

HP 2295

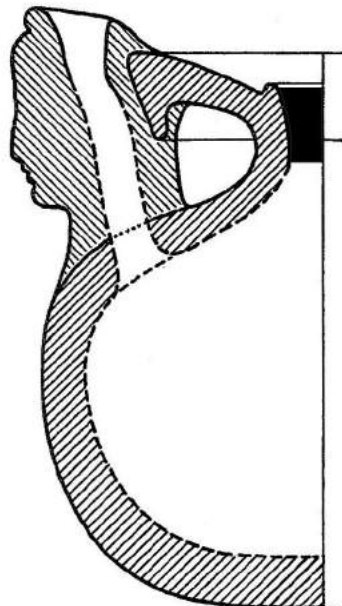

Profil



HP 2295



Seitenansicht

Aufsicht: Rand

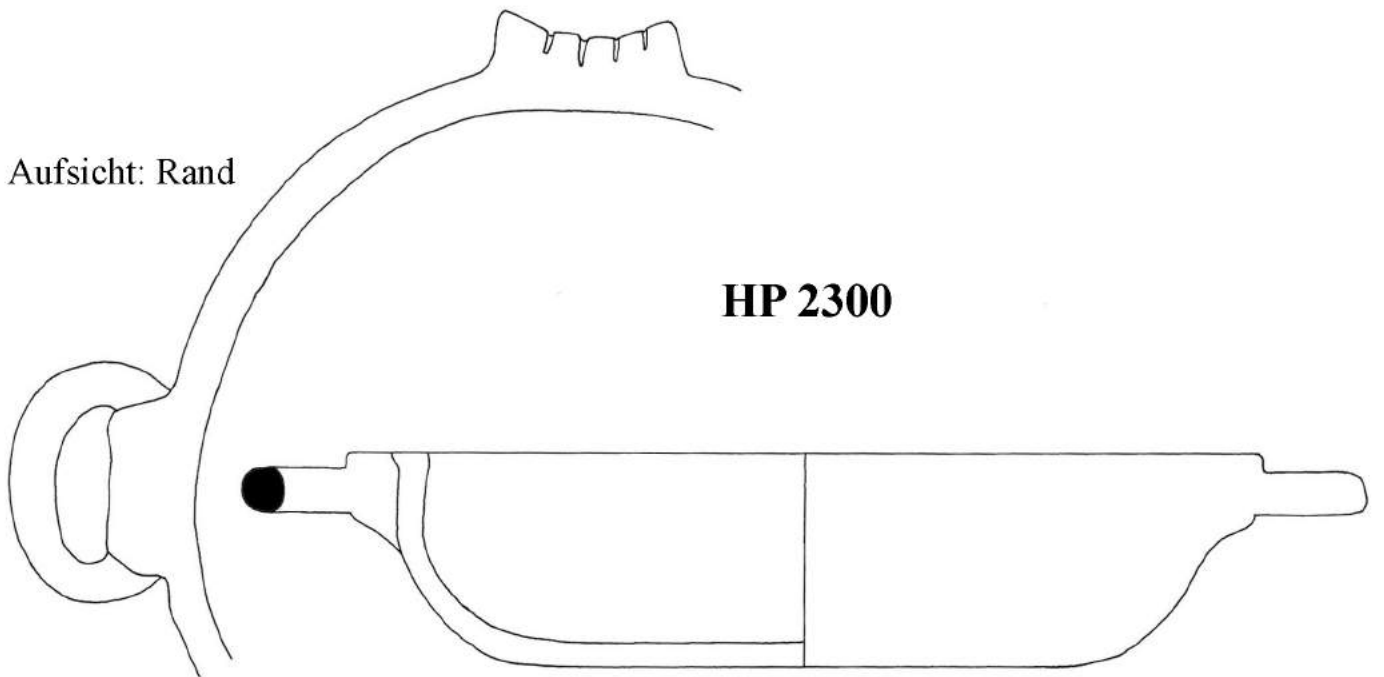

HP 2300



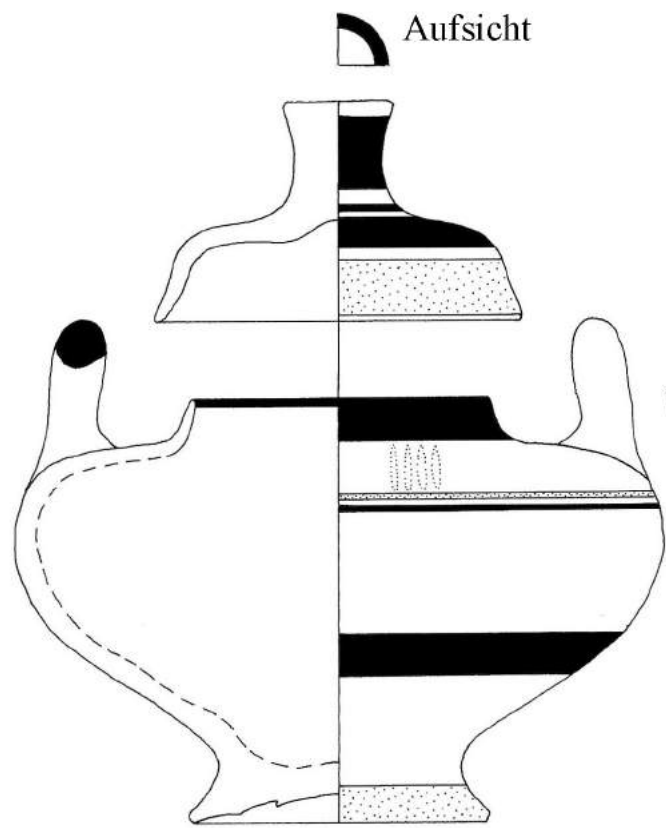

HP 2296



Aufsicht: Schulter

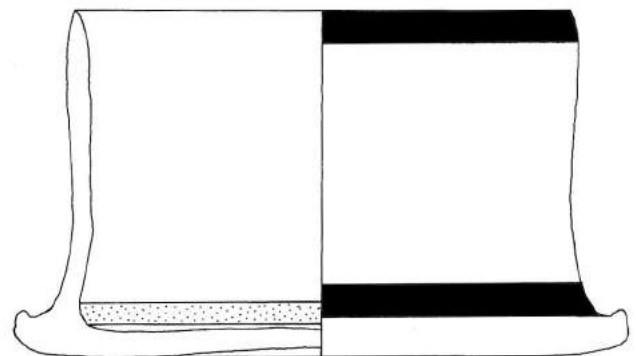

HP 2303

Aufsicht: Mündung

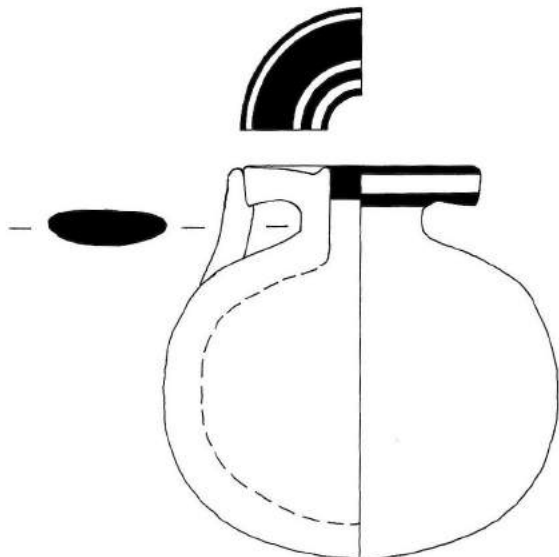

HP 2298



Bauch

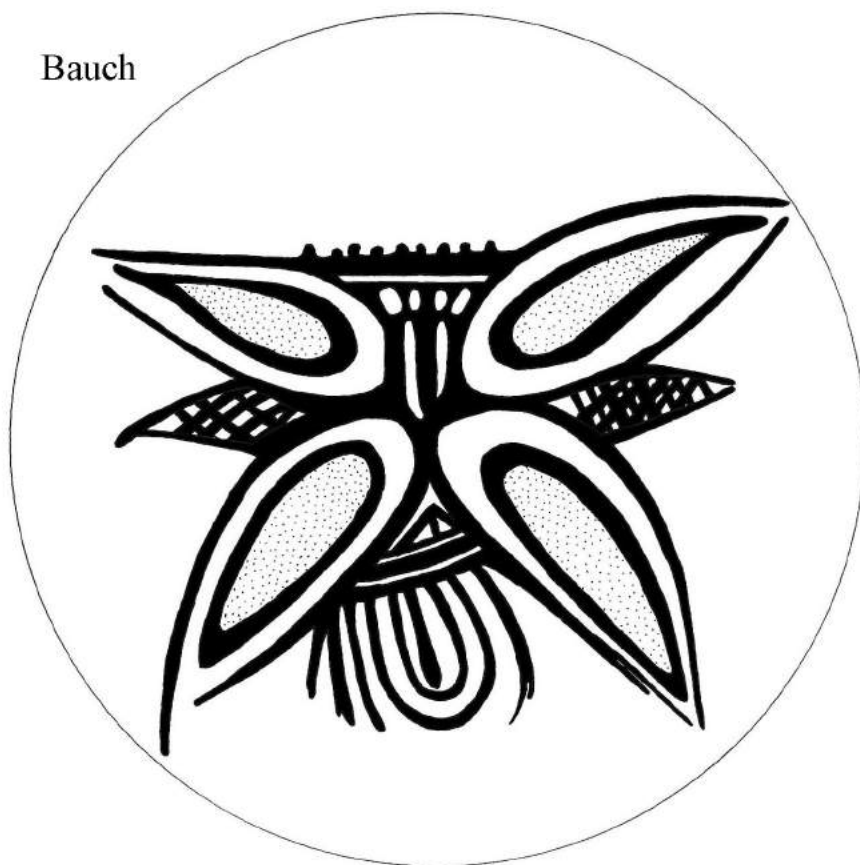

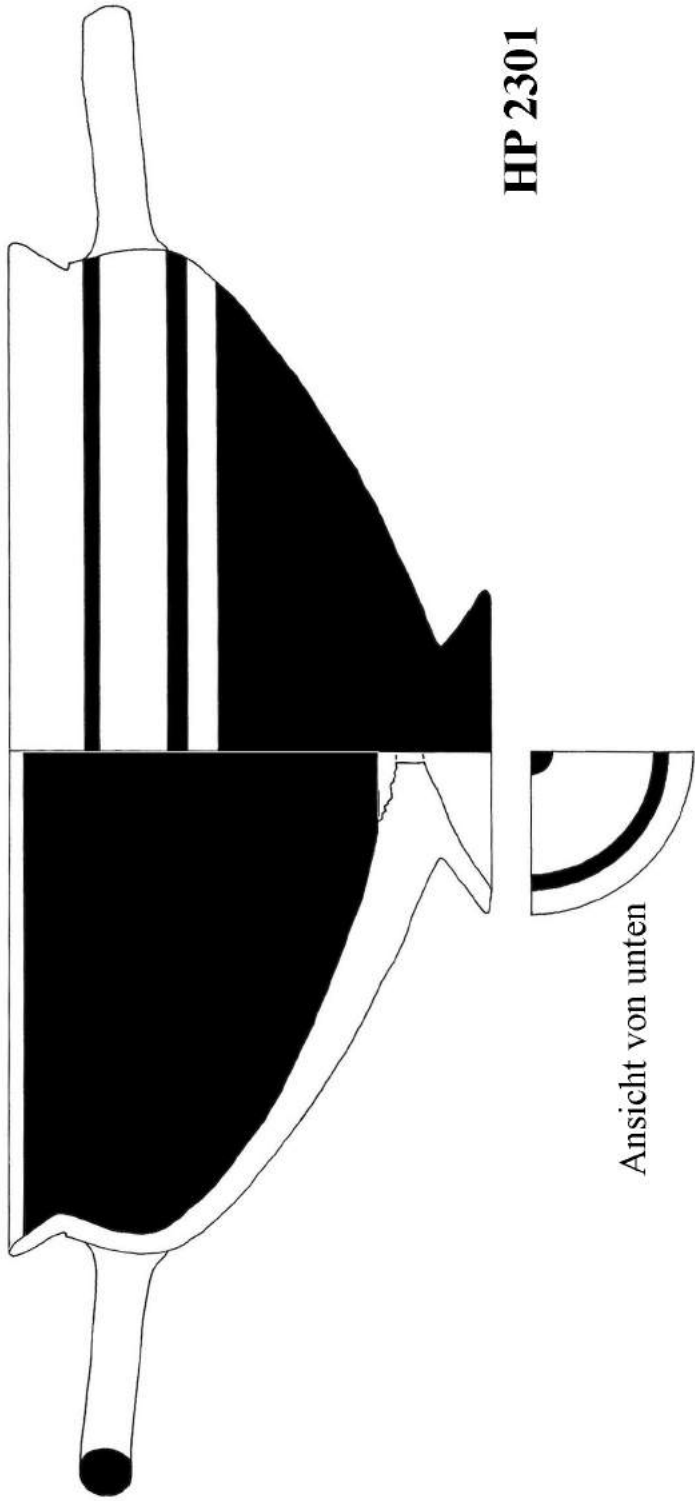

HP 2301

Ansicht von unten

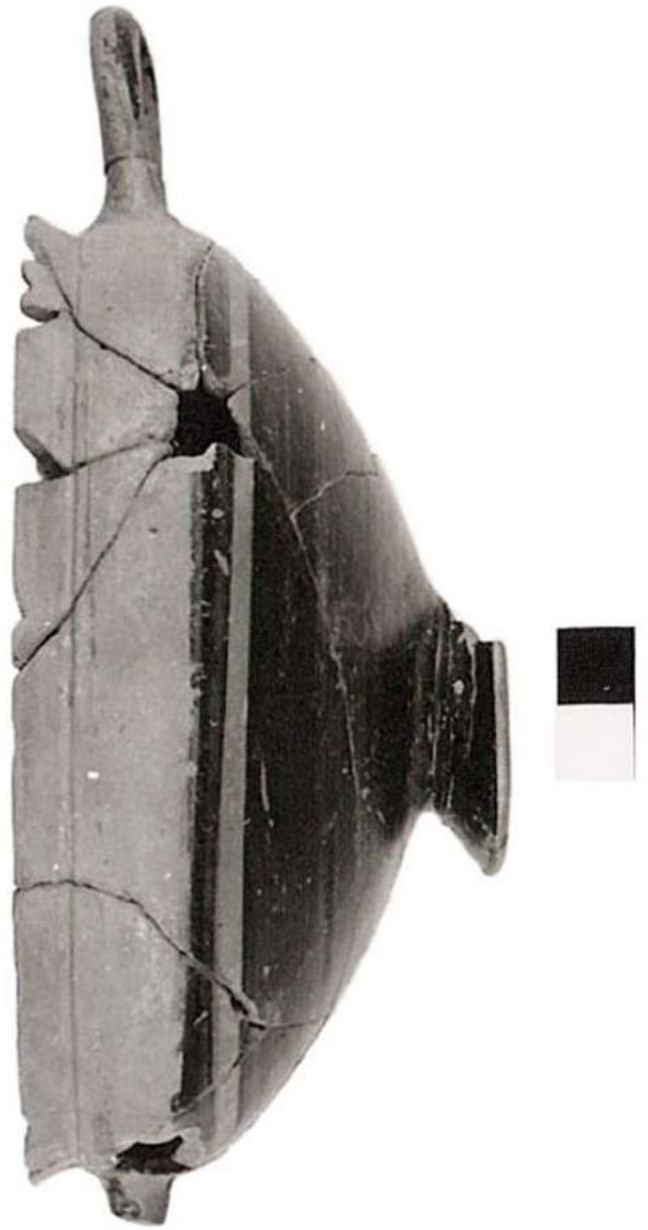



HP 2301
Aufsicht: gelochter Boden

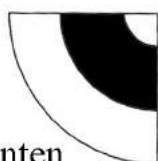
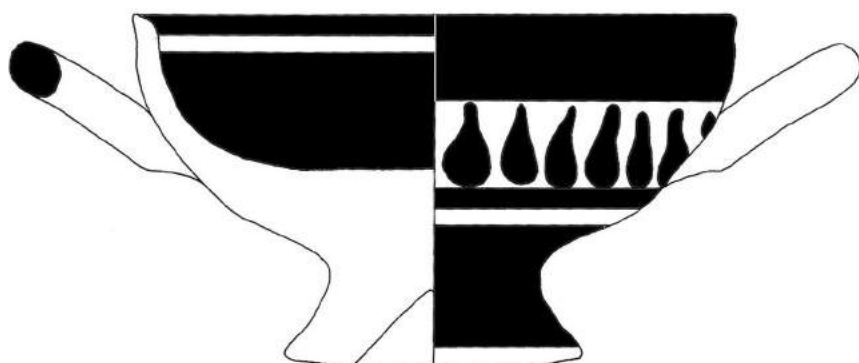

Ansicht von unten

HP 2304



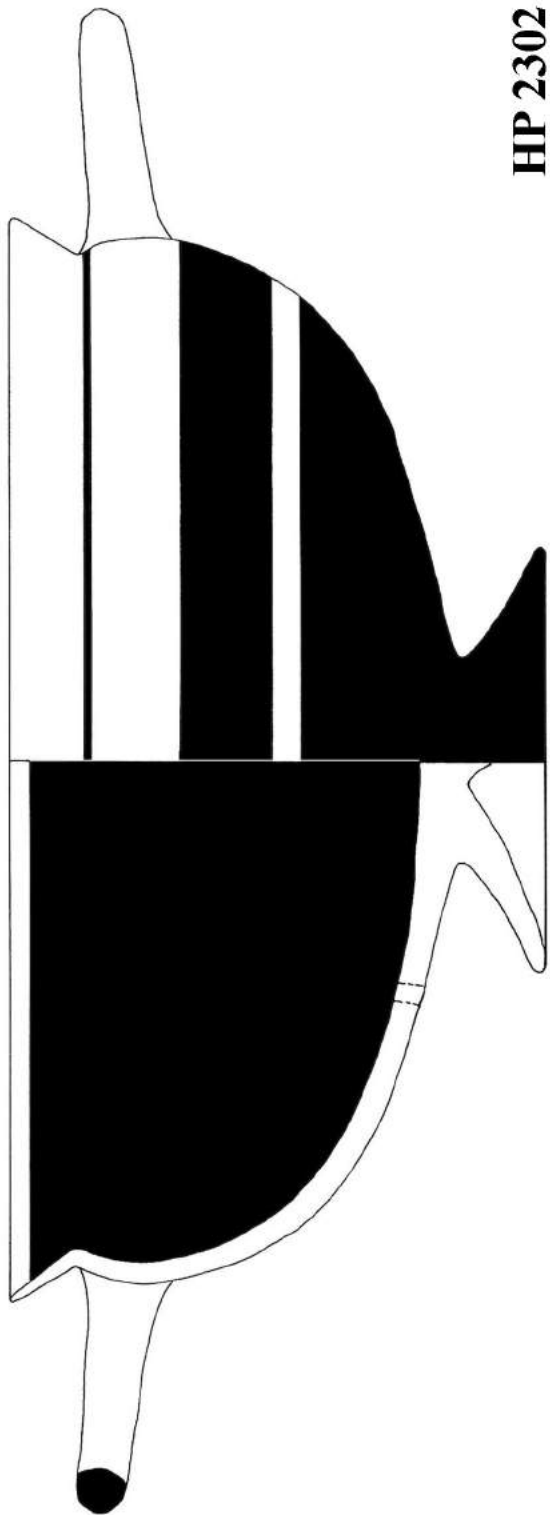

HP 2302

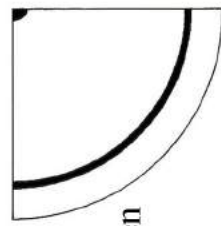

Ansicht von unten

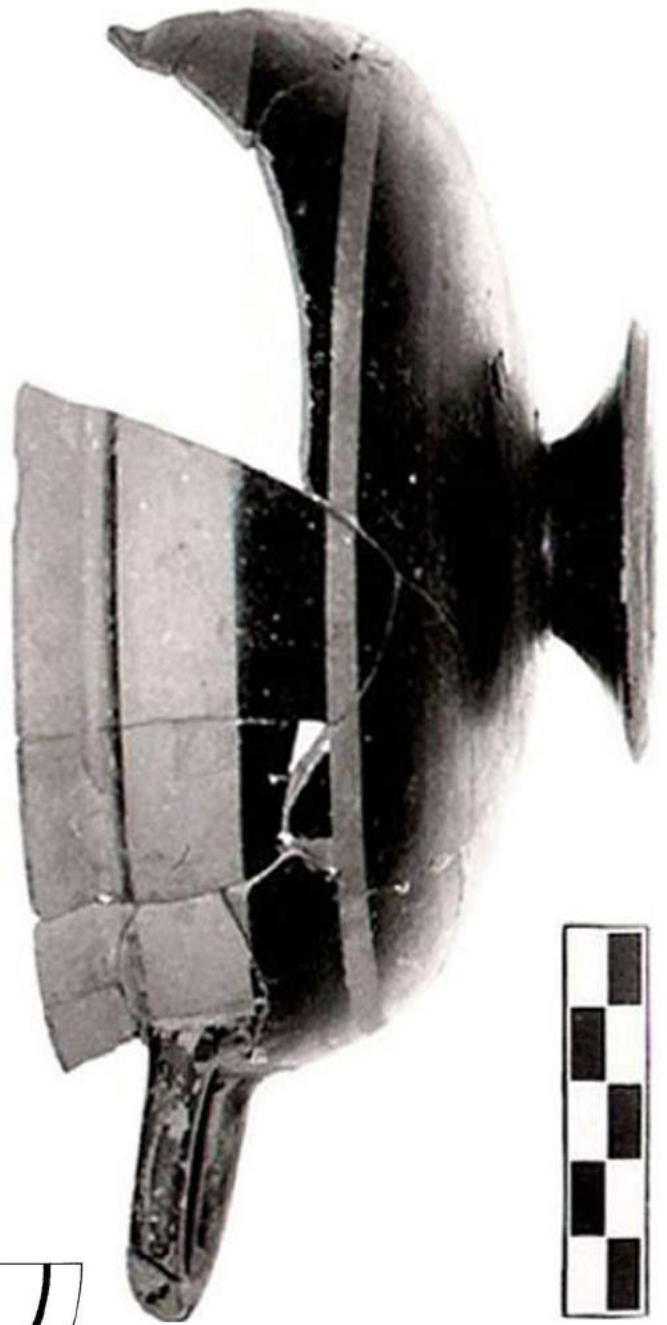



HP 2302
Aufsicht: gelochter Boden

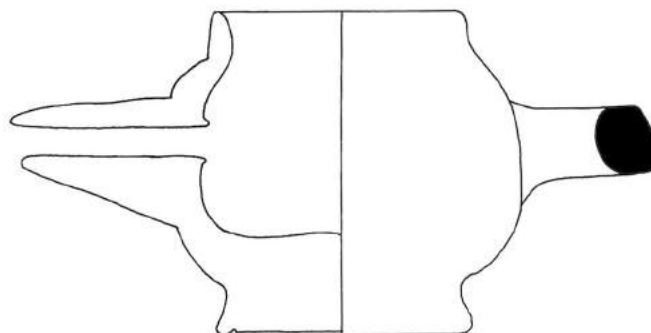

HP 2305



Aufsicht



Seitenansicht



Seitenansicht



Ansicht
von hinten



HP 2306

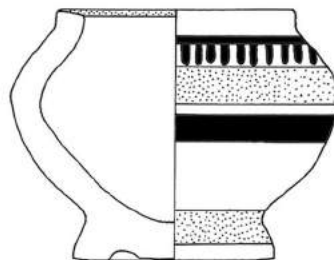

HP 2307

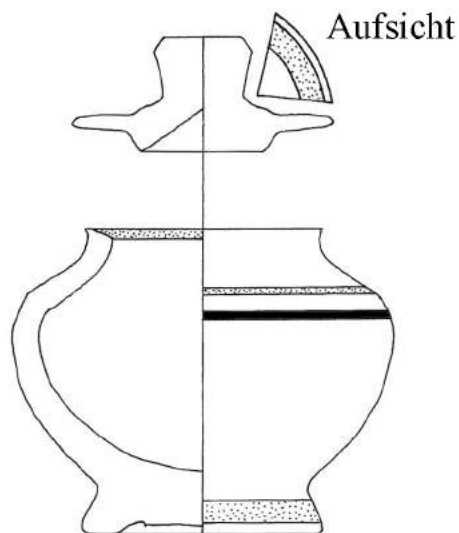

HP 2308

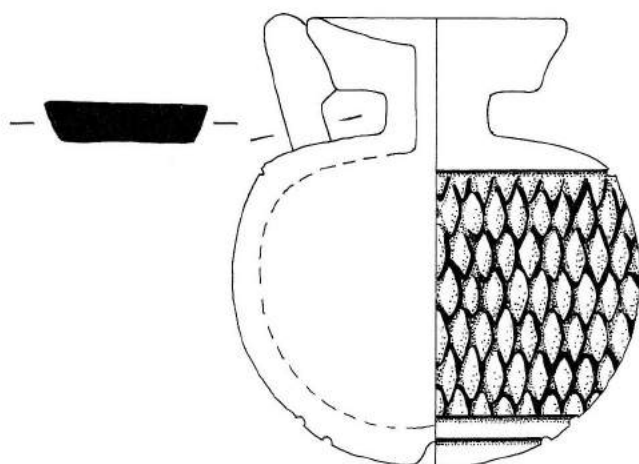

HP 2309

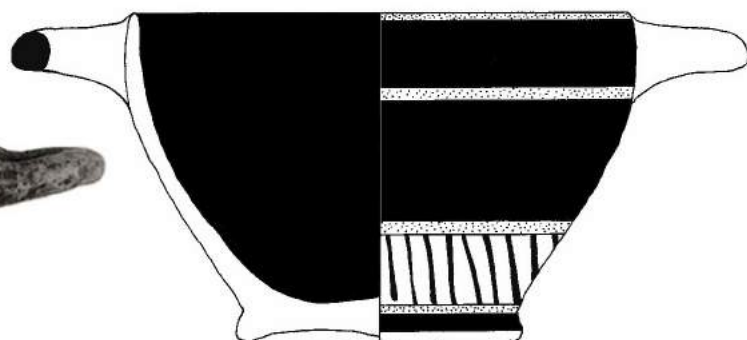

HP 2311



Ansicht von unten

HP 2310



Ansicht von unten

Tondo





HP 2310



HP 2310
Aufsicht: Tondo

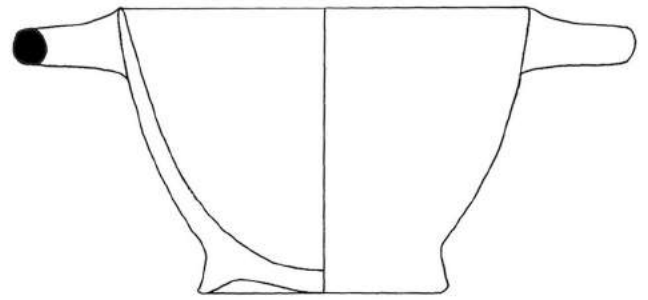

HP 2312

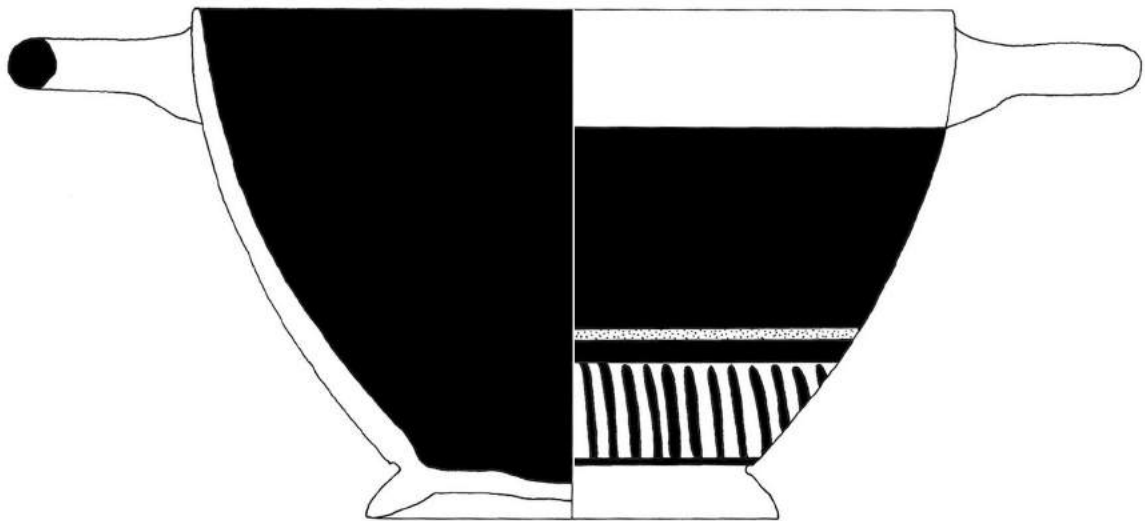

Ansicht von unten

HP 2315



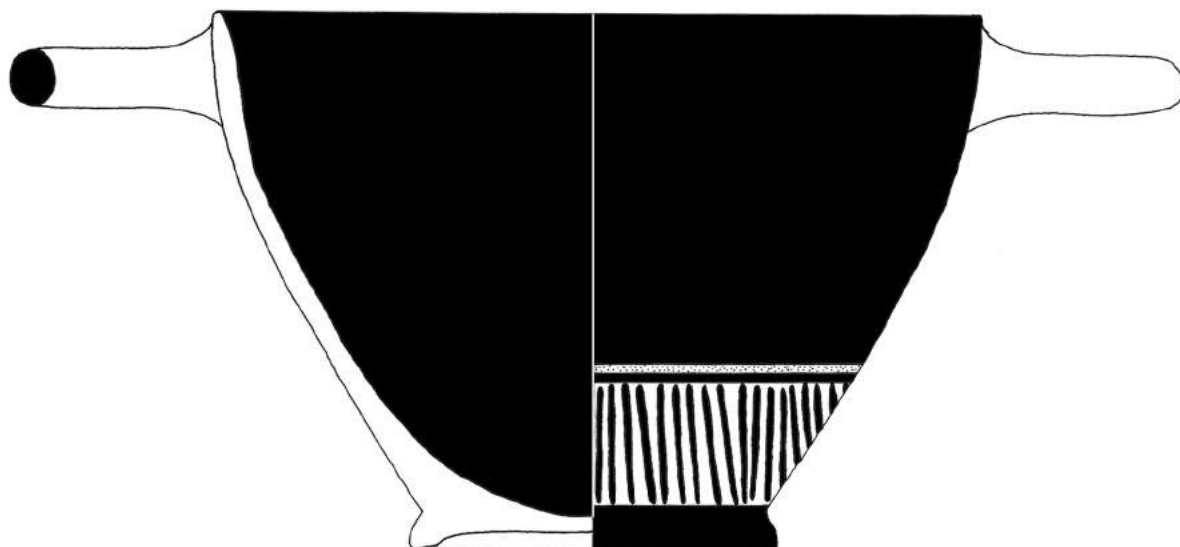

Ansicht von unten

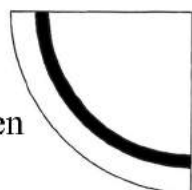

HP 2313





HP 2313

Ansicht von unten: gelochter Boden

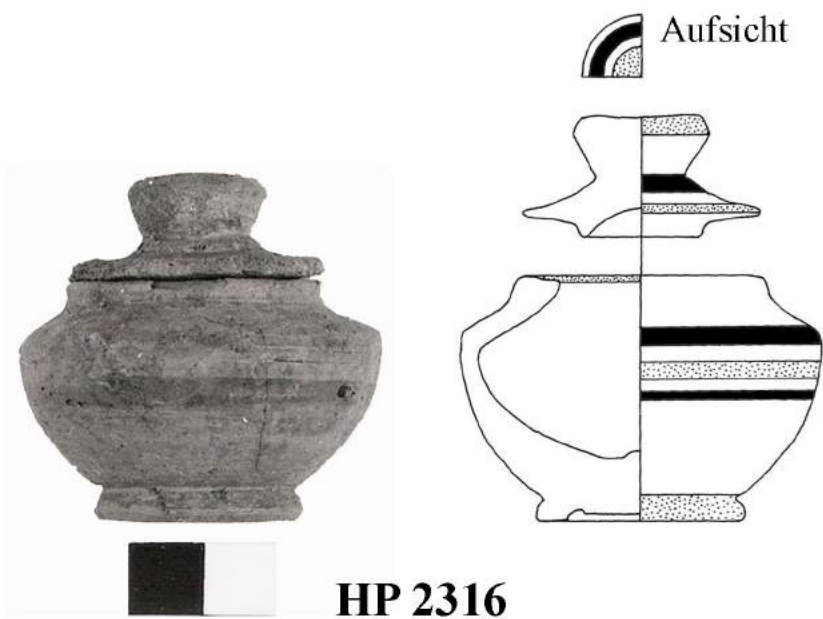

Aufsicht

HP 2316



HP 2317

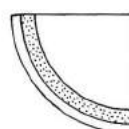
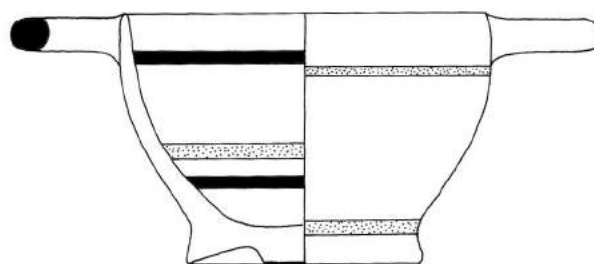

Ansicht von unten



Ansicht von unten

HP 2314





HP 2318

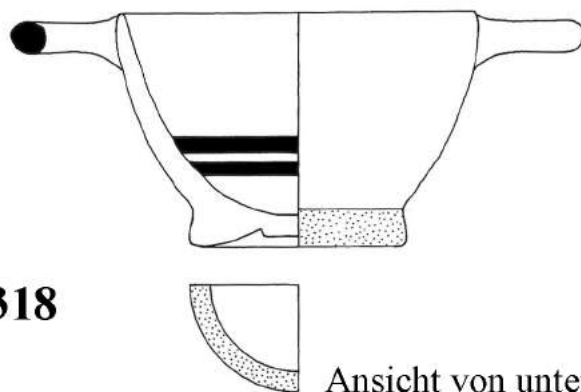

Ansicht von unten



HP 2319



Ansicht von unten

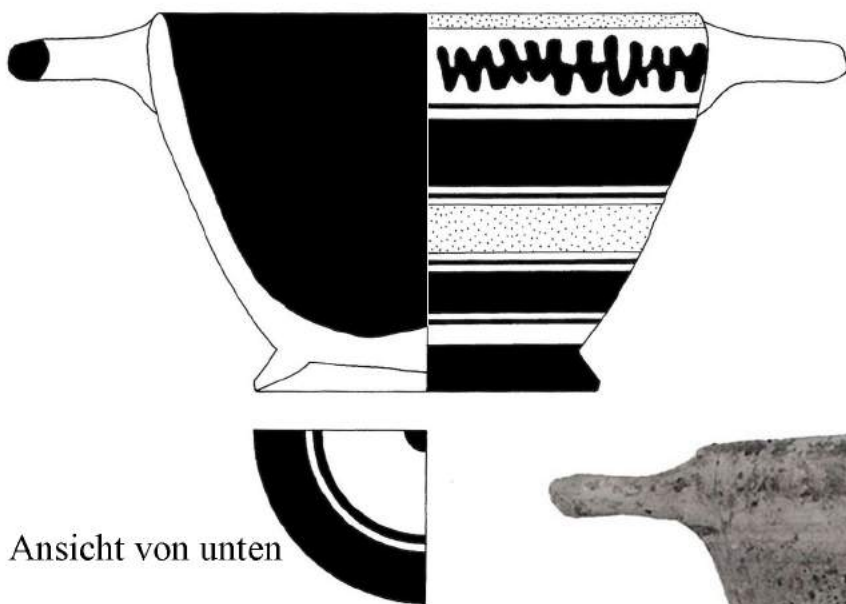

Ansicht von unten

HP 2320



Tafel 118



HP 2321

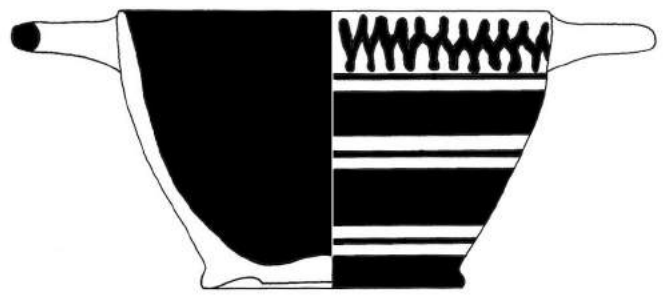

Ansicht von unten



HP 2322

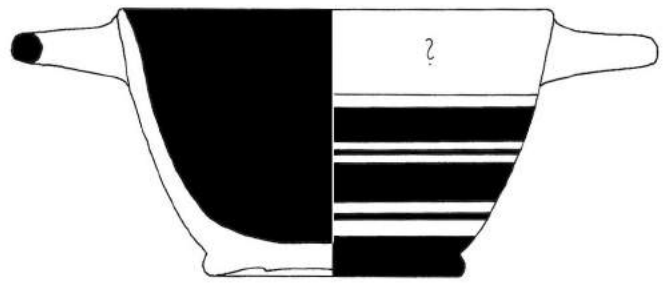

Ansicht von unten



HP 2323

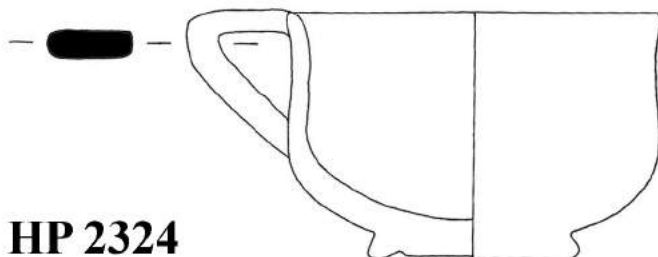
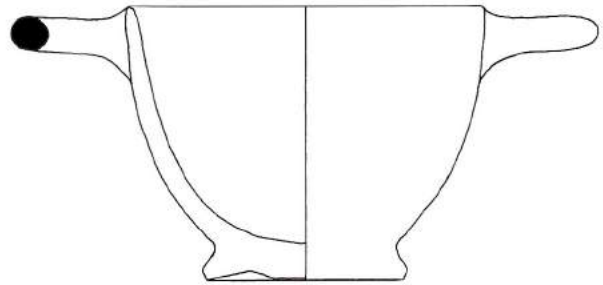

HP 2324



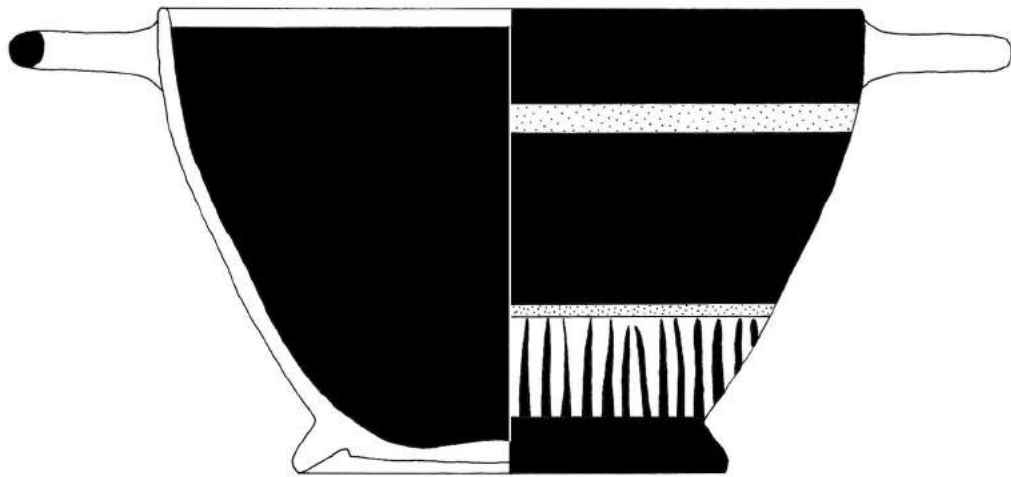

Ansicht von unten



HP 2325



HP 2328

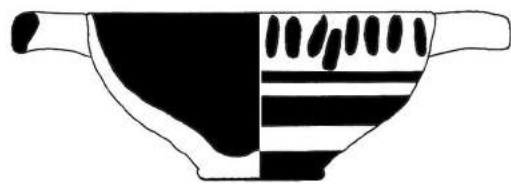

Ansicht von unten

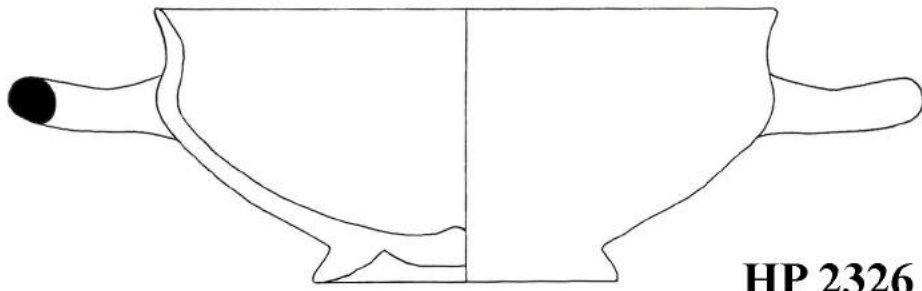

HP 2326

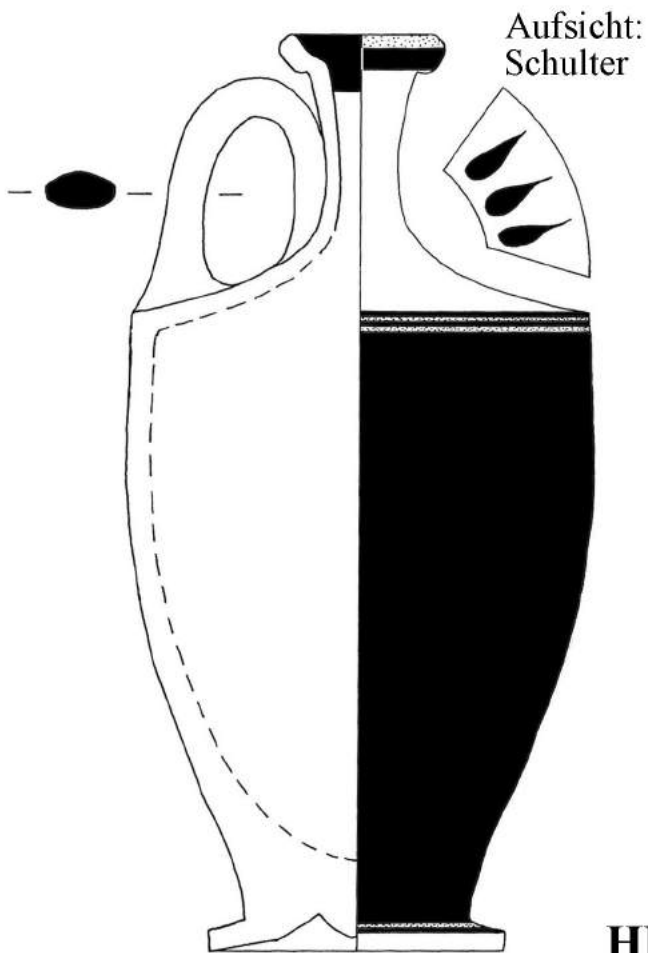

HP 2327





HP 2329

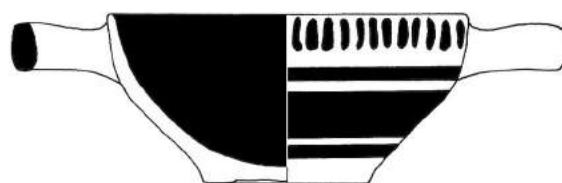

Ansicht von unten



HP 2376



HP 2377



HP 2378

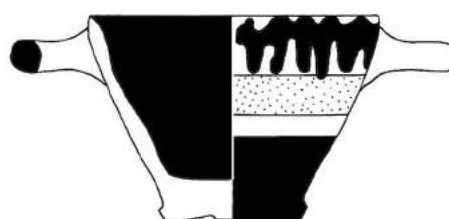

Ansicht von unten

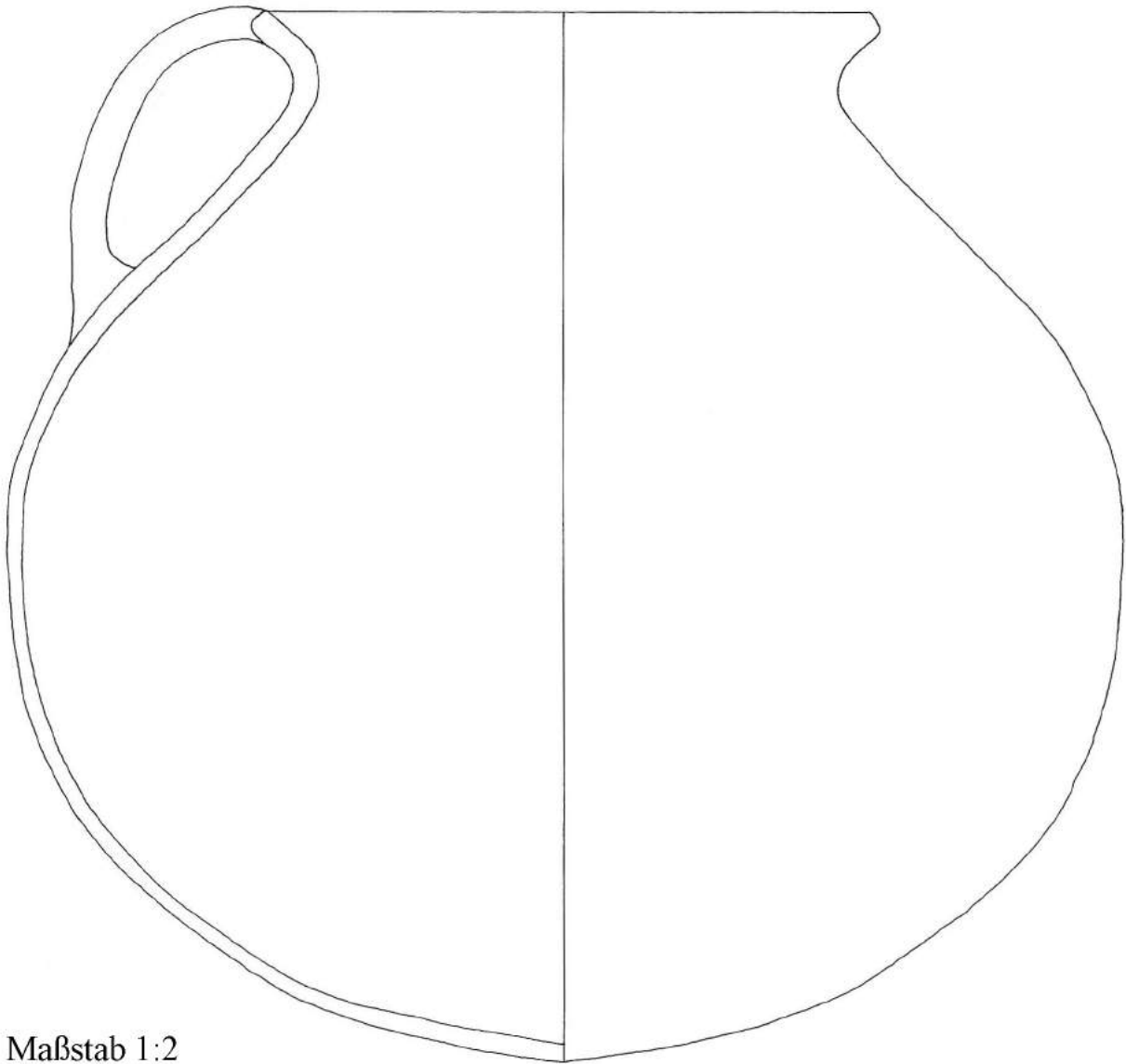

Maßstab 1:2

HP 2330



HP 2330



HP 2379

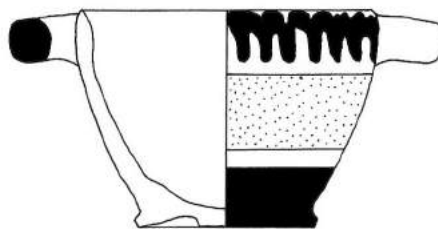

Ansicht von unten



HP 2380

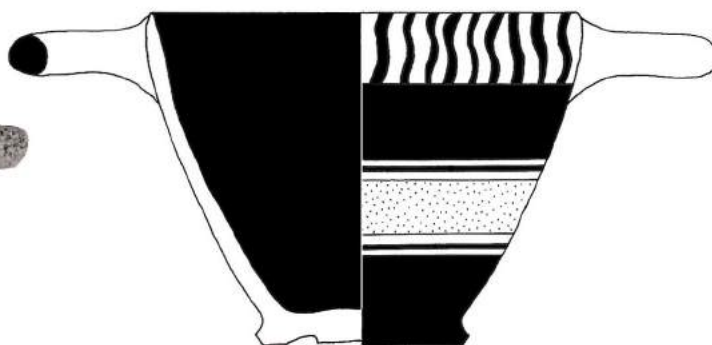

Ansicht von unten



HP 2385

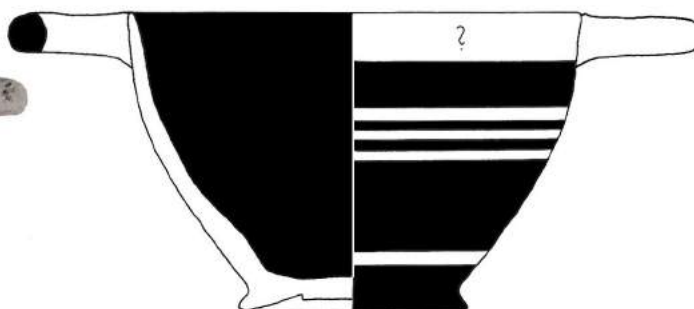

Ansicht von unten



HP 2387

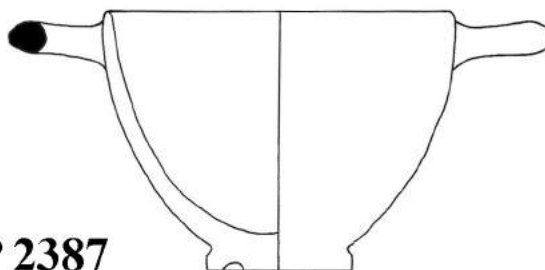

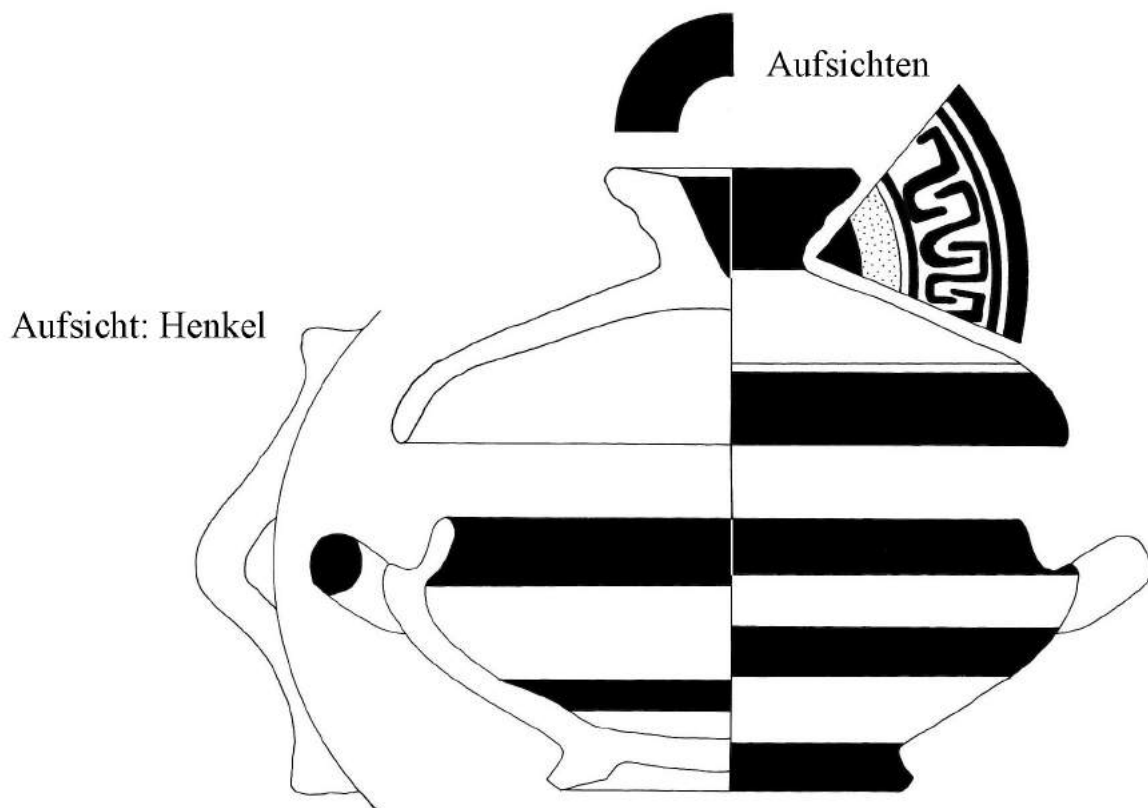

HP 2381

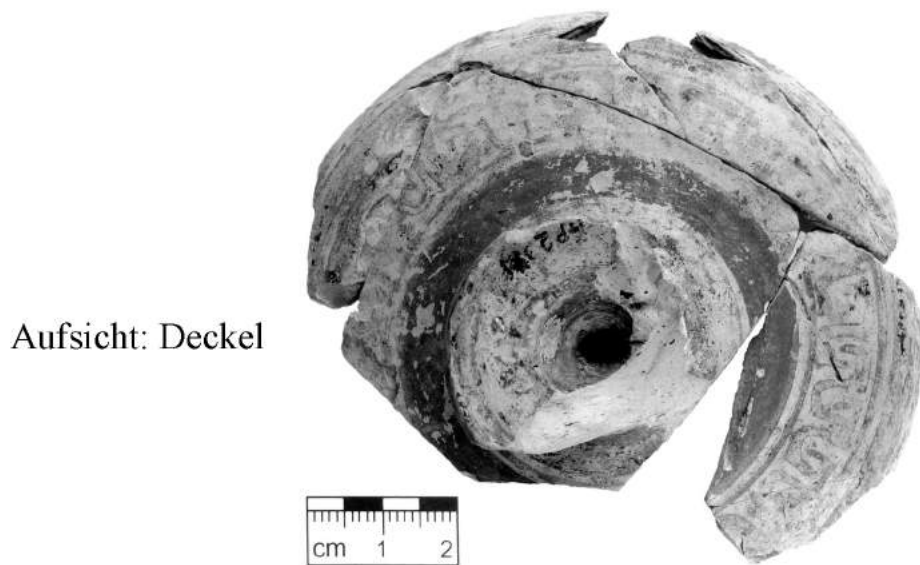

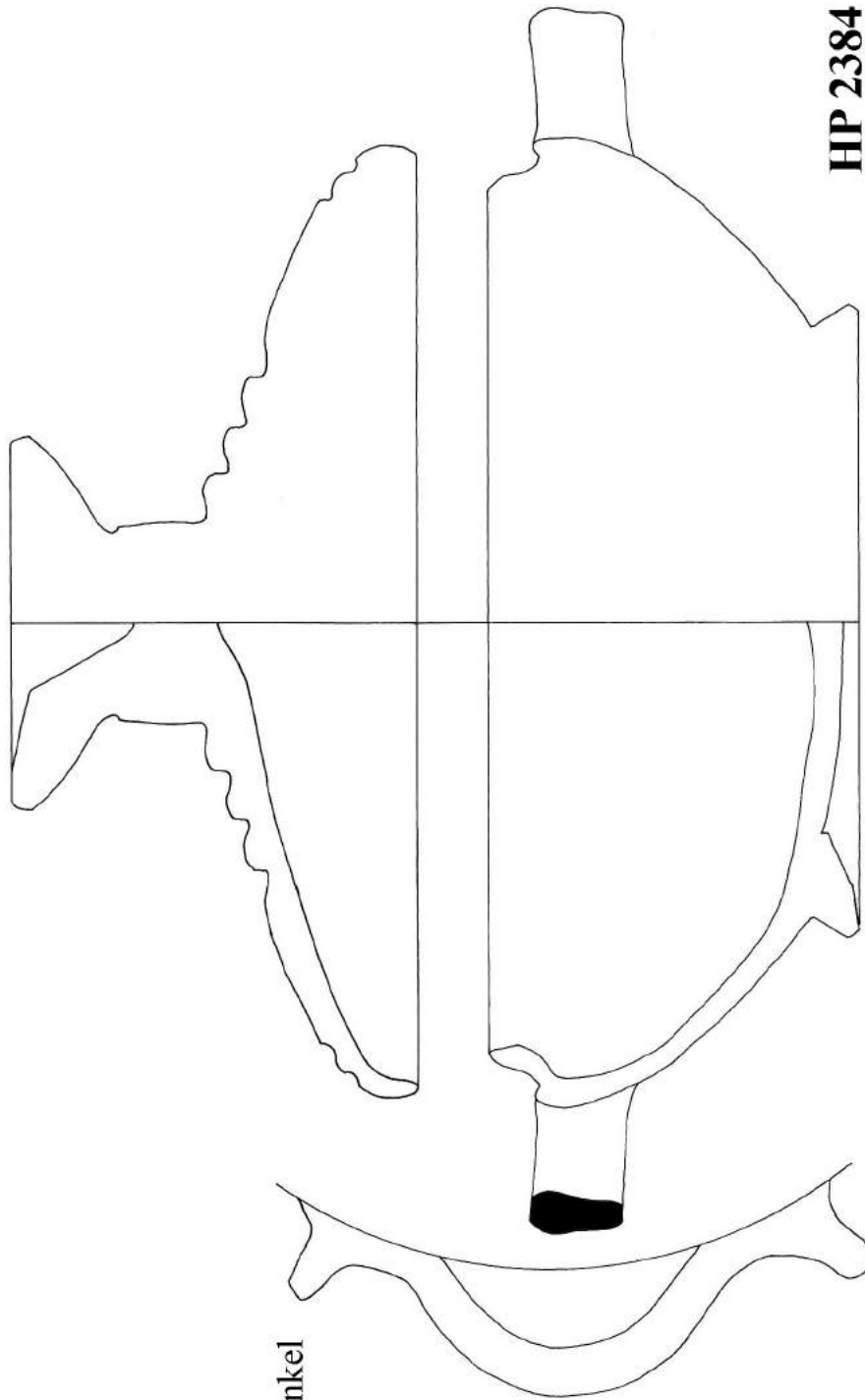

Aufsicht: Henkel

HP 2384



HP 2384



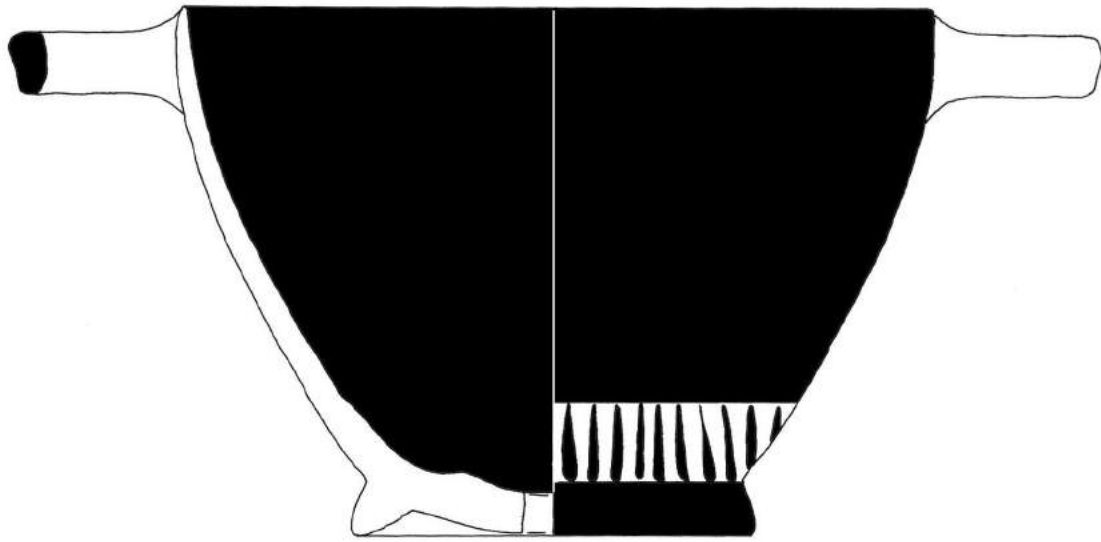

Ansicht von unten

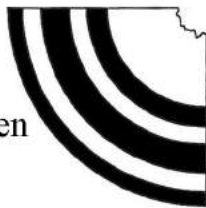

HP 2386



HP 2393

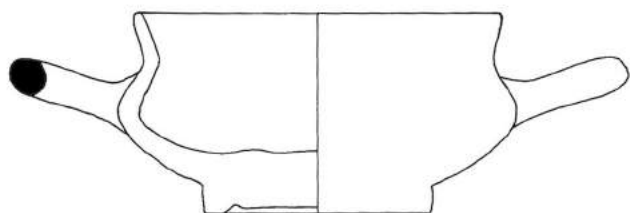



Ansicht von unten:
gelochter Boden



HP 2386

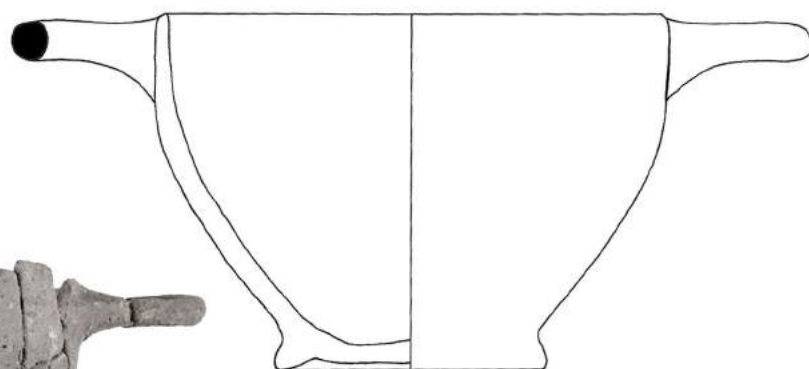

HP 2388

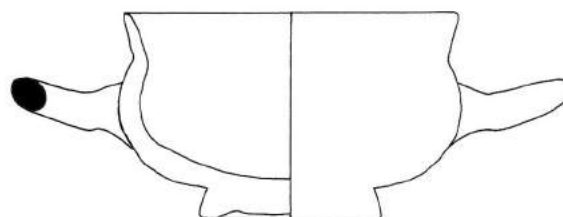

HP 2389



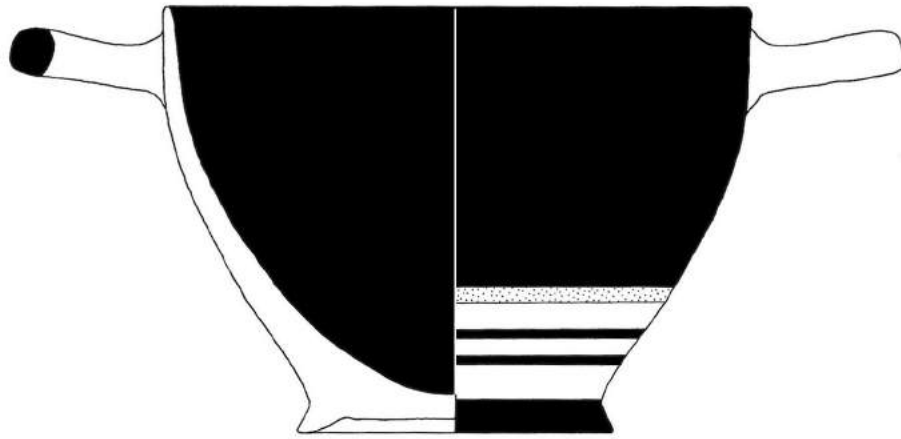

Ansicht von unten



HP 2390

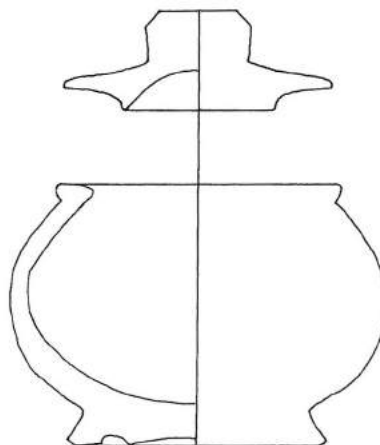

HP 2398

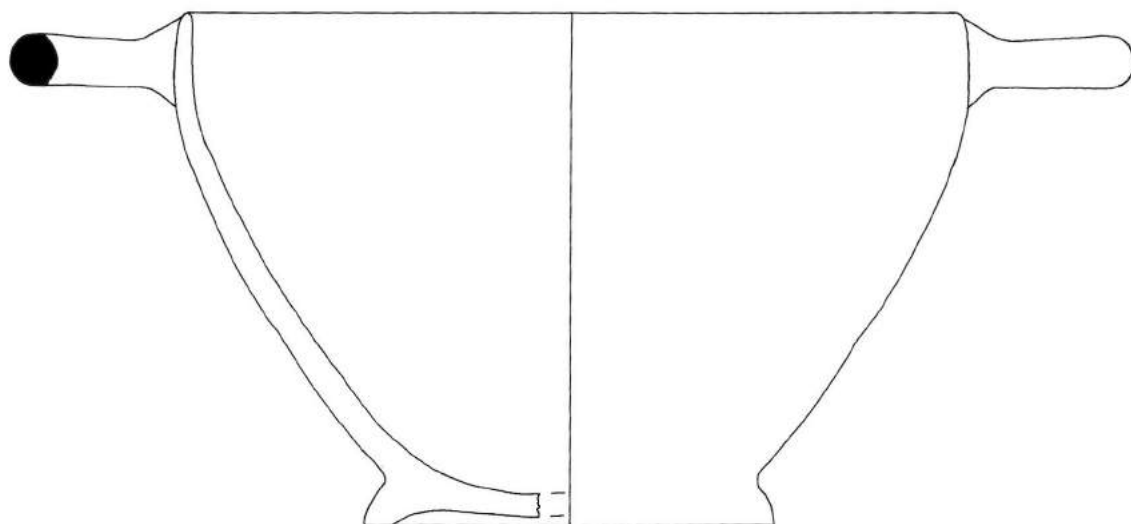

HP 2392

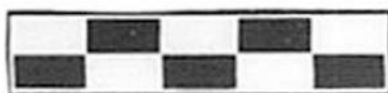

Ansicht von unten: gelochter Boden

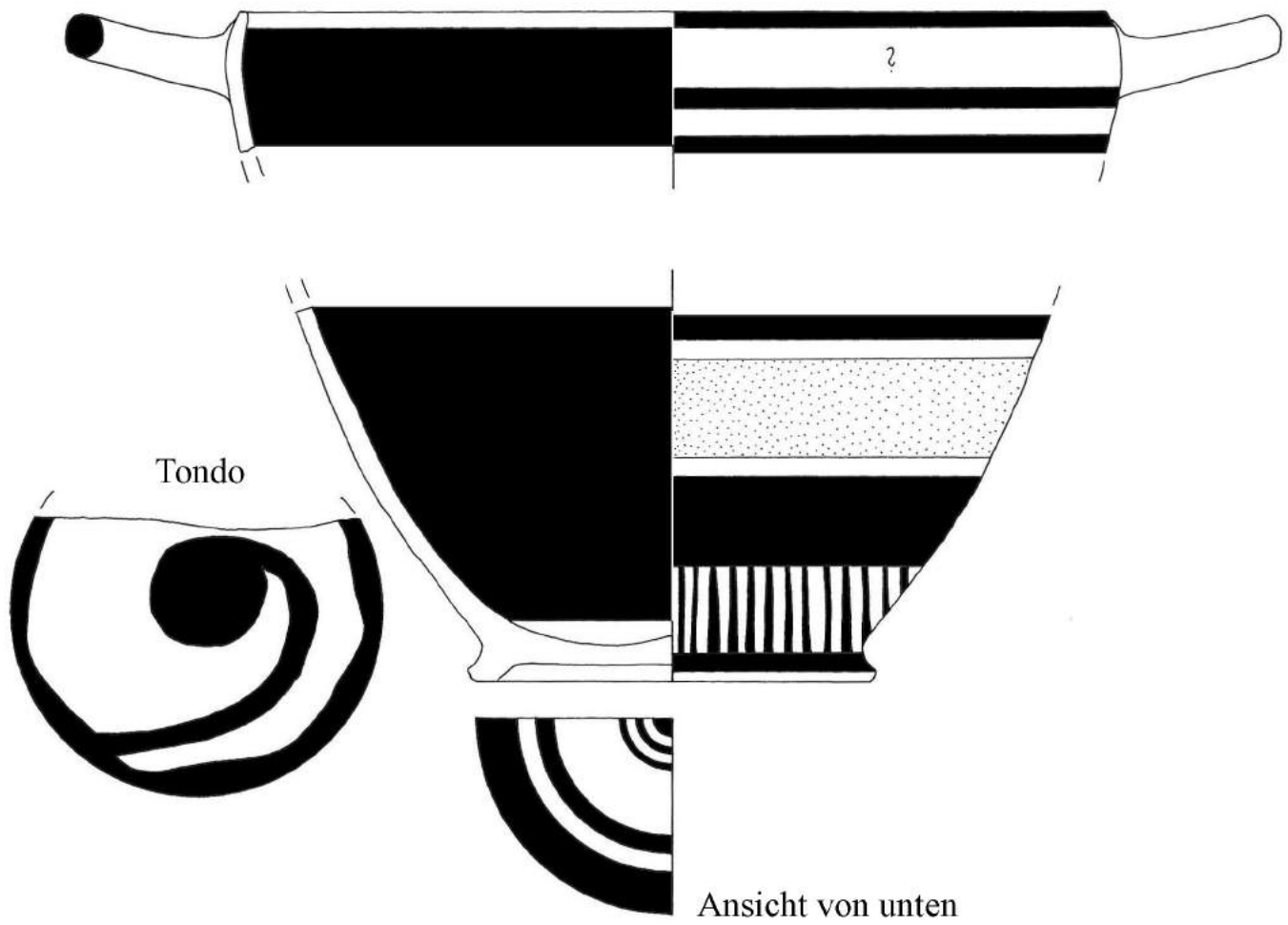

HP 2394



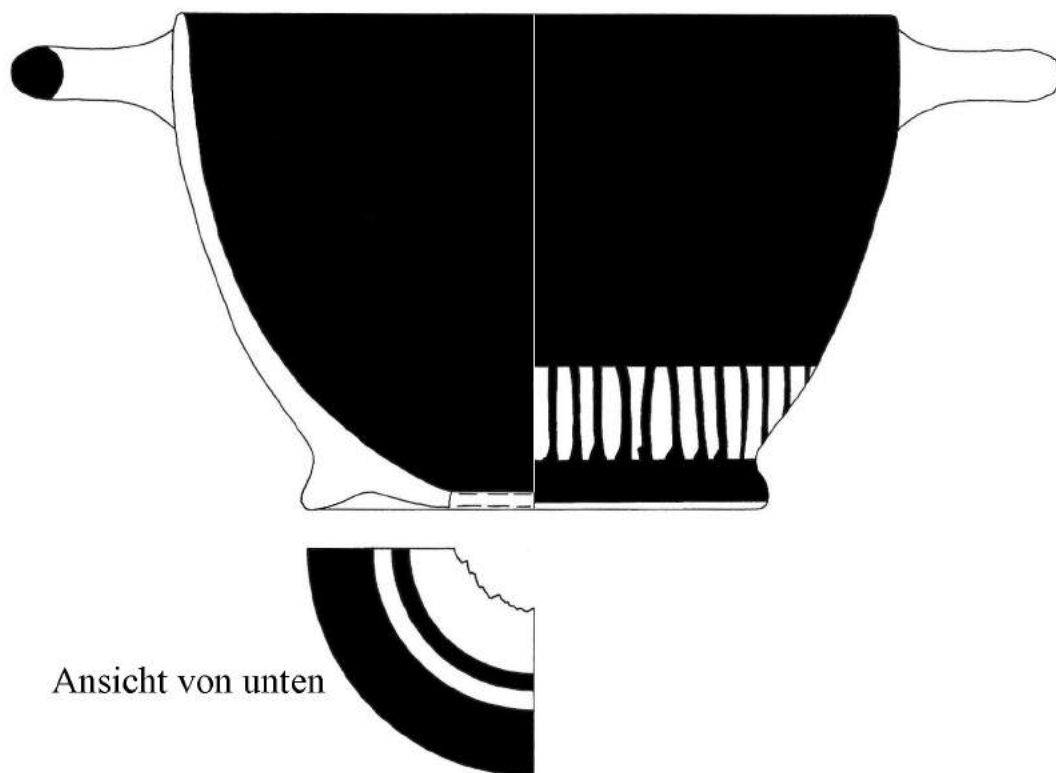

HP 2395





HP 2395

Aufsicht: gelochter Boden



HP 2396

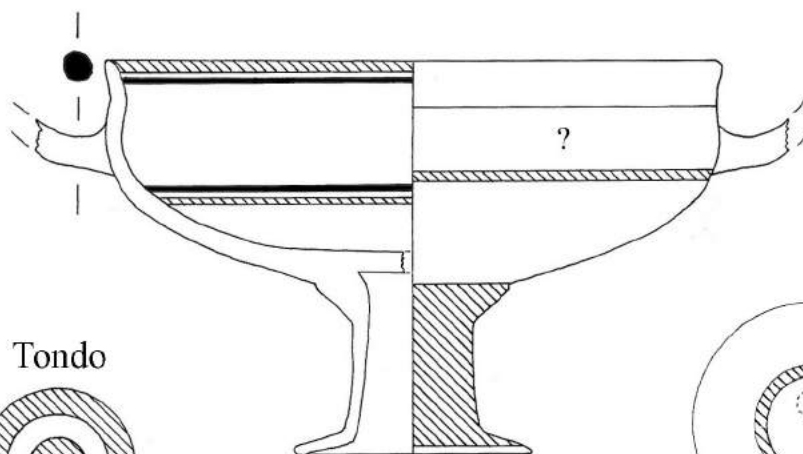

Ansicht von unten

Tondo

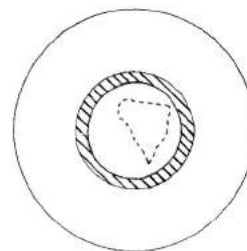
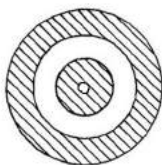

Ansicht von unten: gelochter Boden

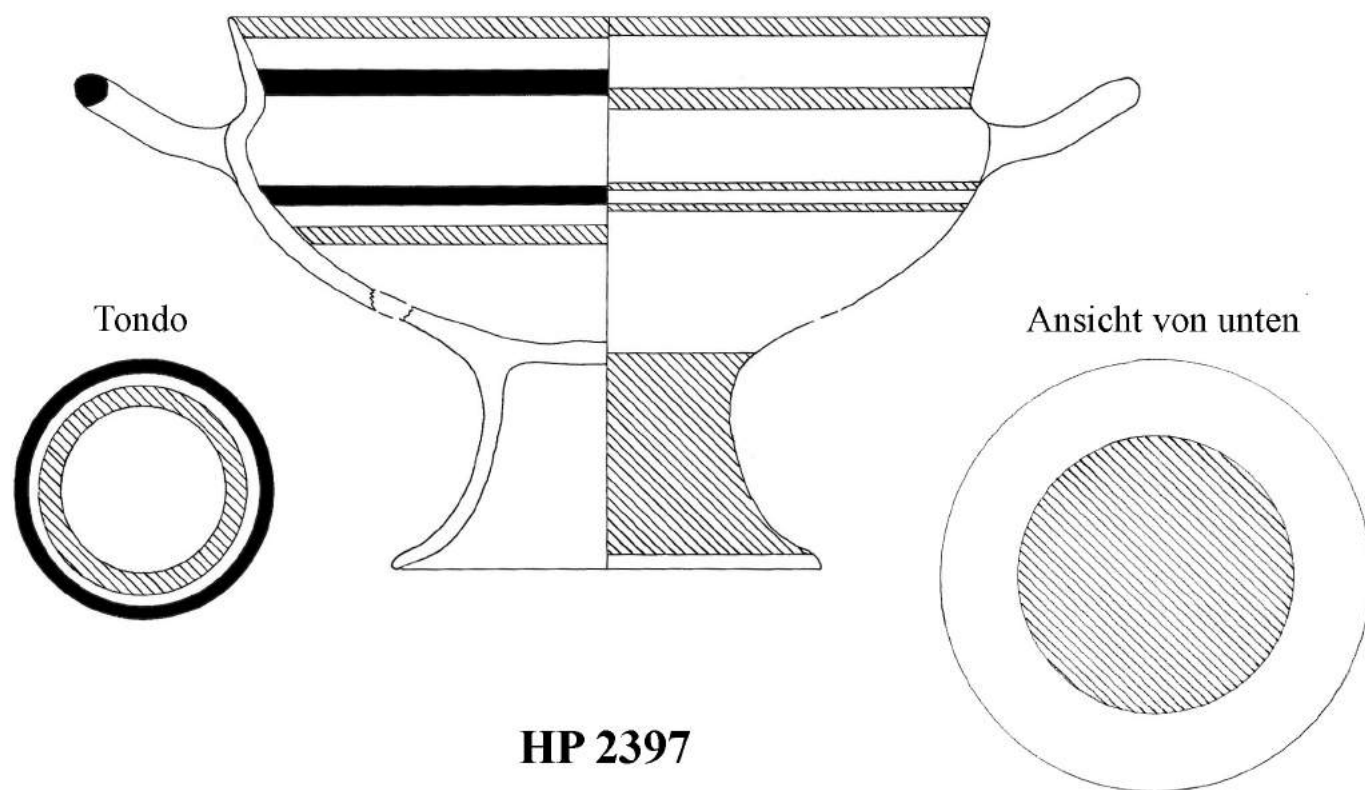



HP 2397

Aufsicht: gelochter Boden



Aufsicht

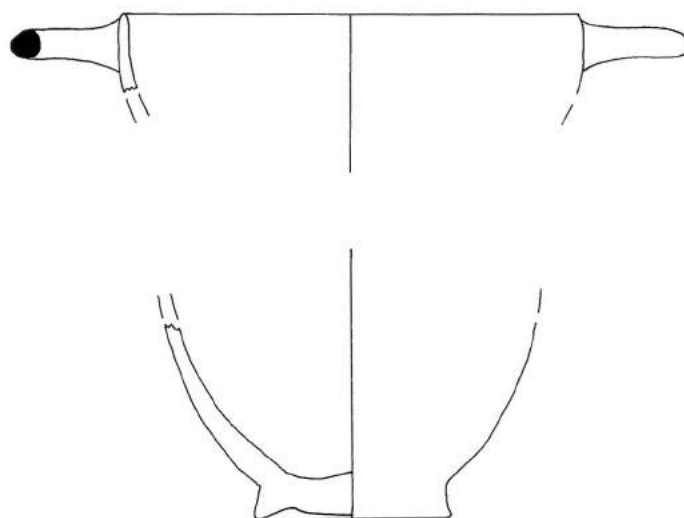

HP 2400

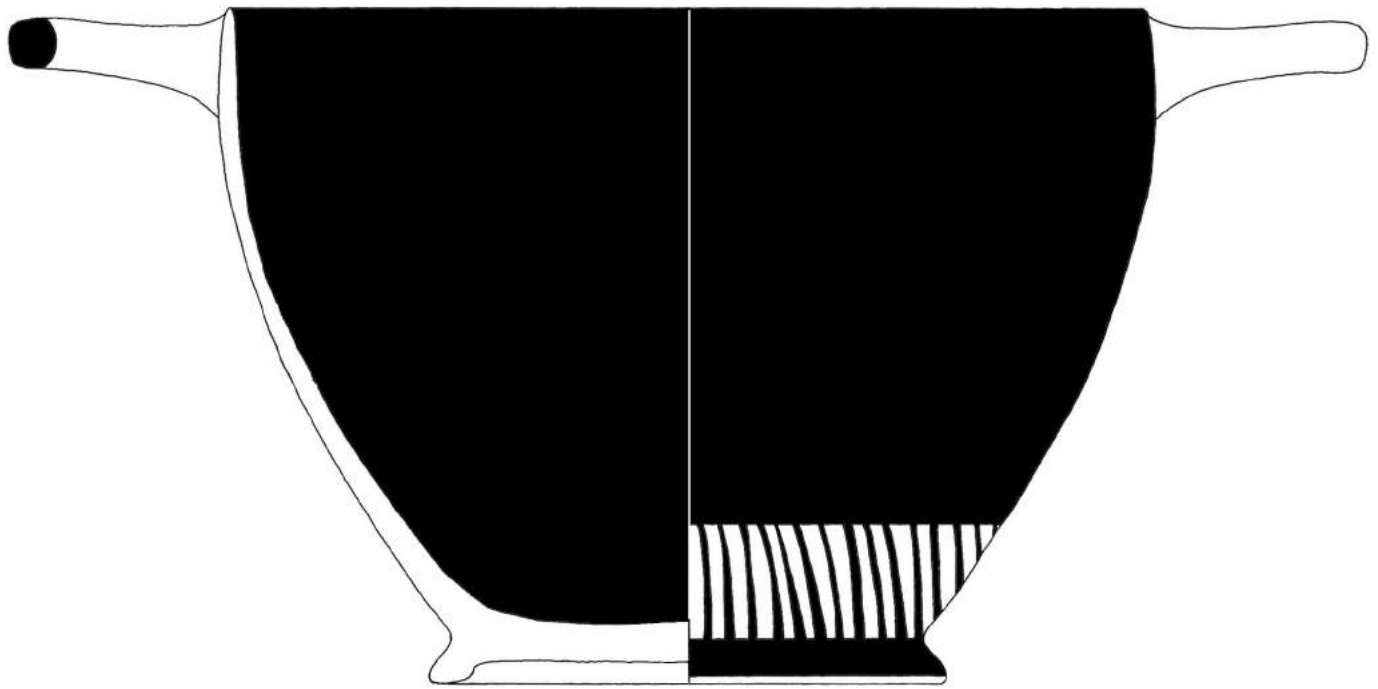

Ansicht von unten

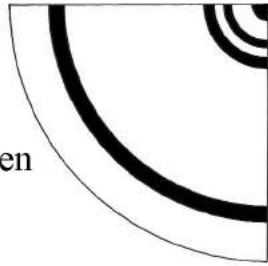

HP 2399



Aufsicht



Ansicht von unten

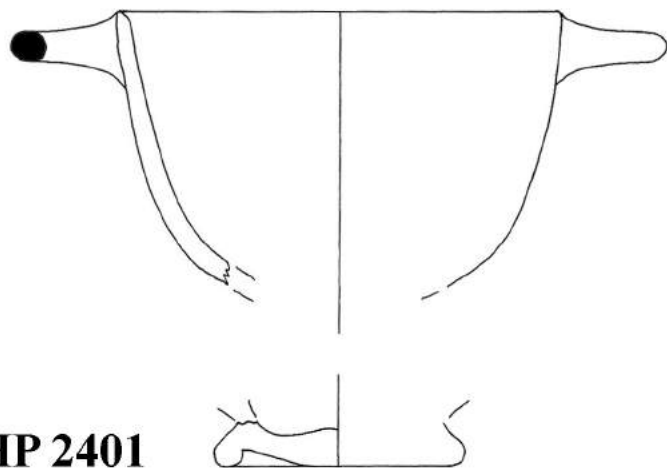

HP 2401

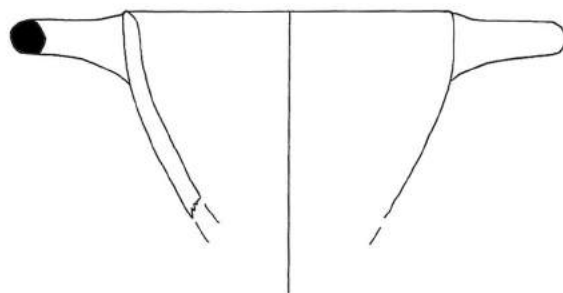

HP 2402

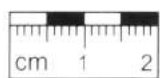

HP 2403

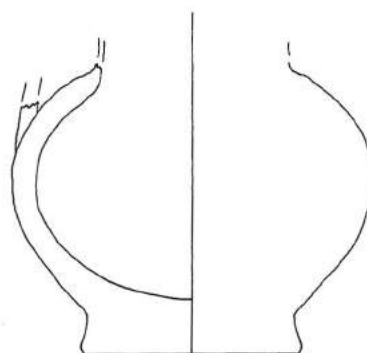

Aufsicht

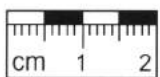

HP 2406

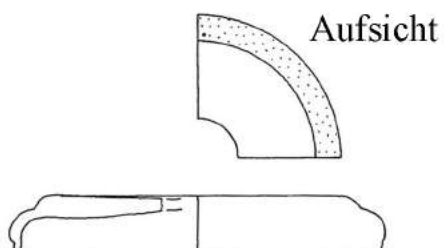

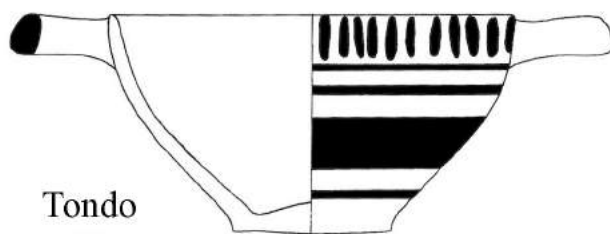

Tondo



HP 2404



Aufsicht

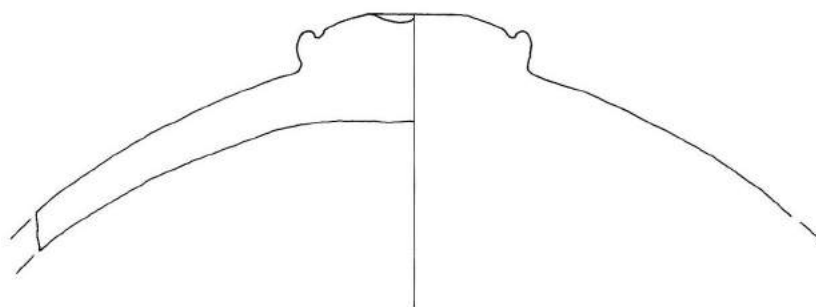
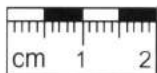

HP 2405



Aufsicht

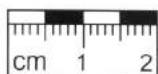

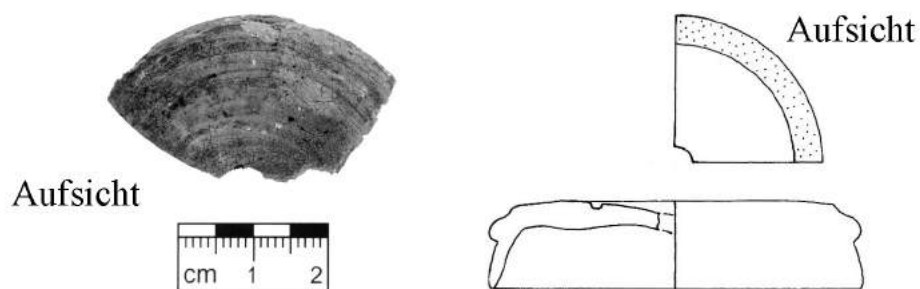

HP 2407

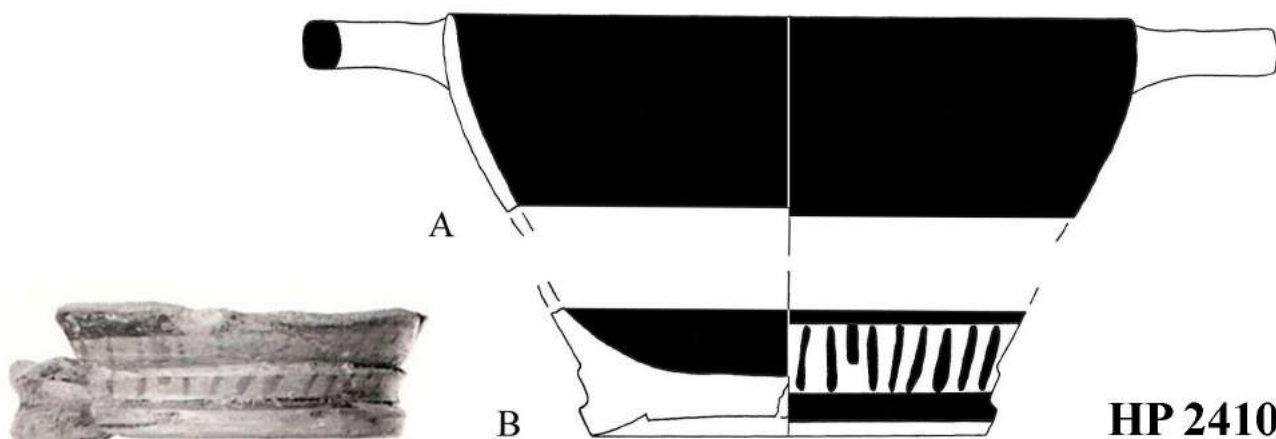

HP 2410

Ansichten von unten:
gelochter Boden

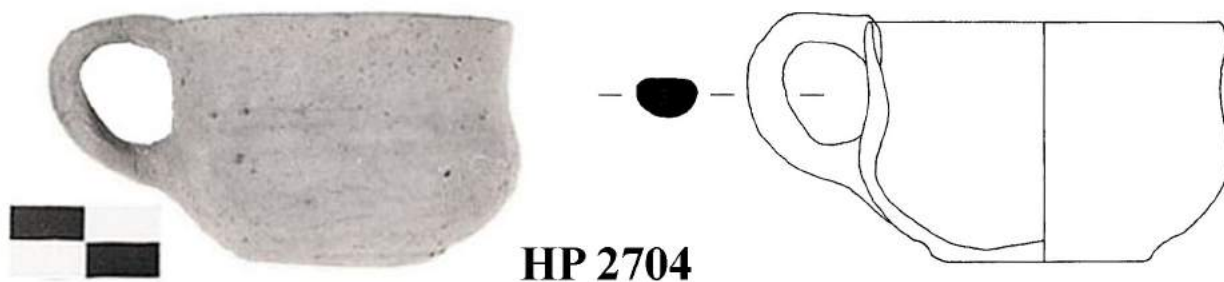

HP 2704

Aufsicht: Mündung

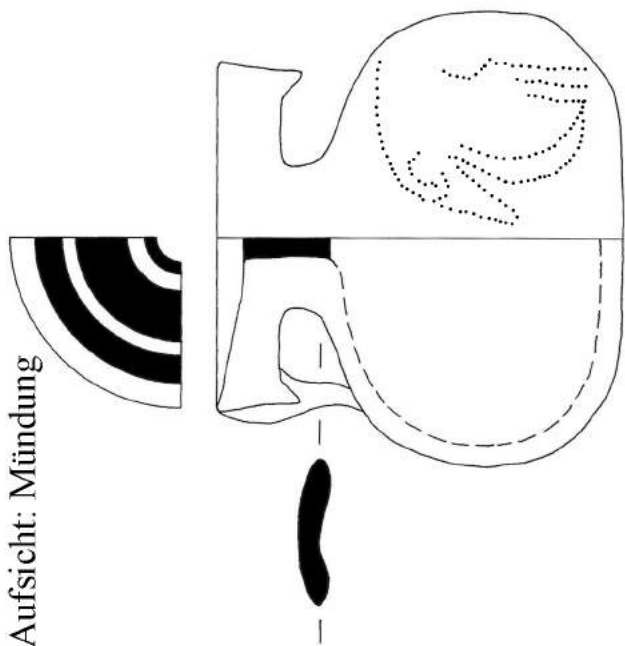

Bildfeld

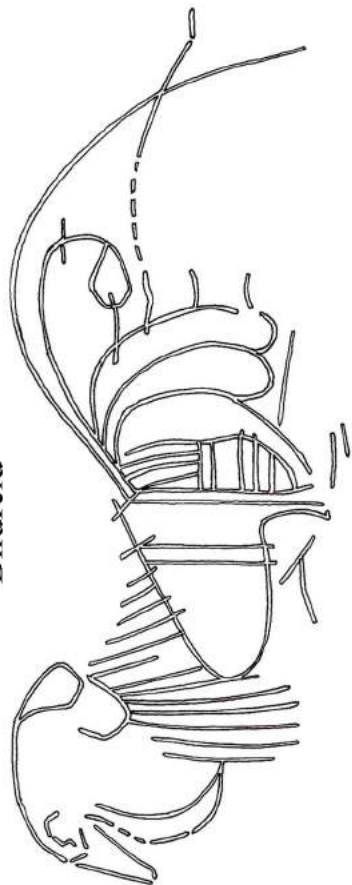

HP 2696



HP 2695

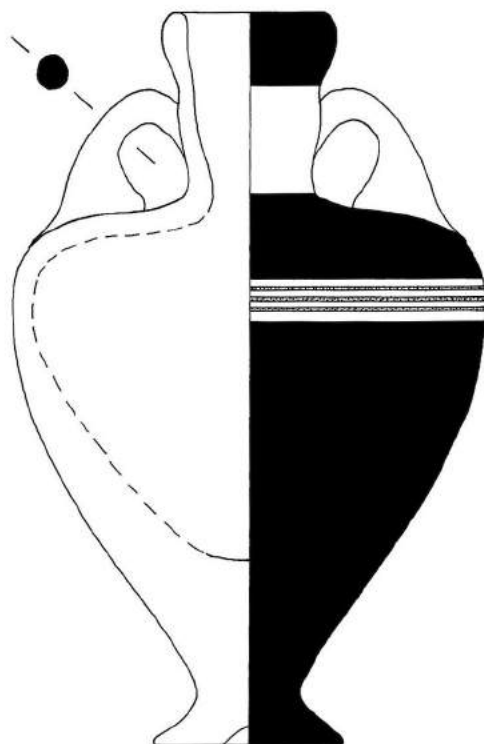

HP 2697

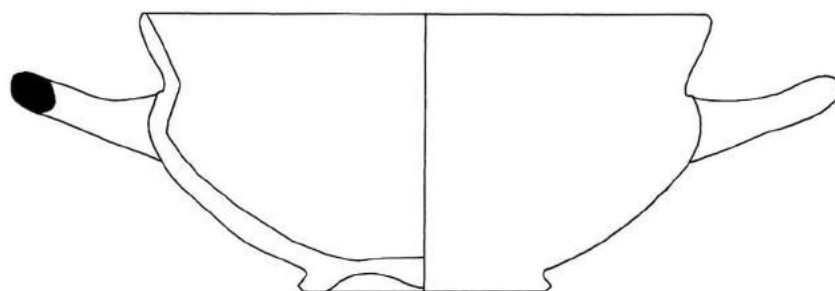

HP 2699



Aufsicht: Henkel

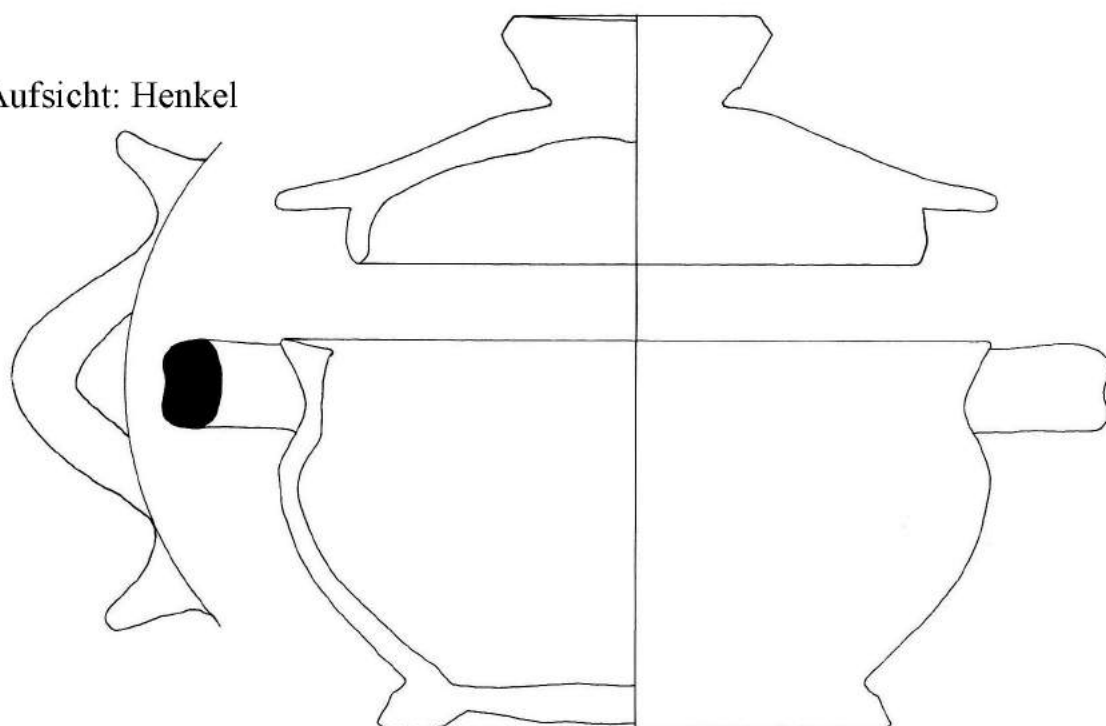

HP 2698





HP 2700

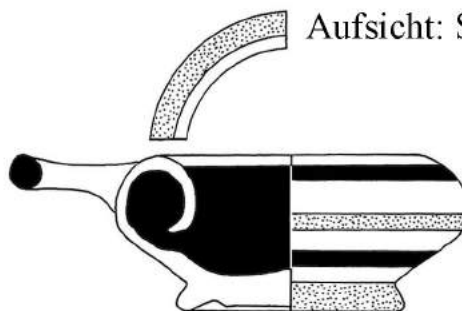

Aufsicht: Schulter



Ansicht von unten



HP 2701

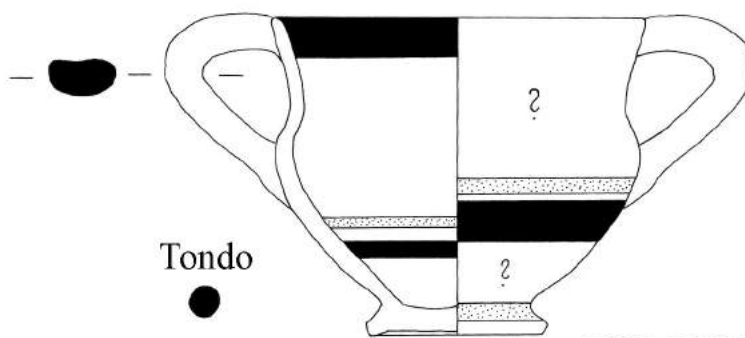
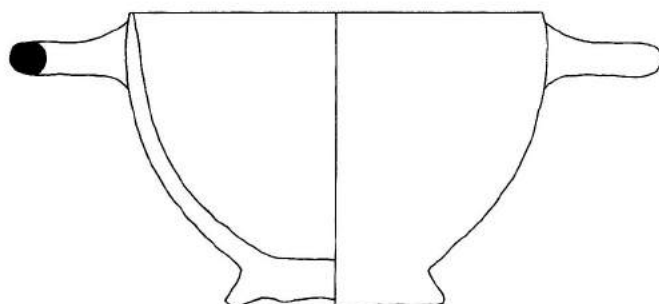

Tondo

HP 2702



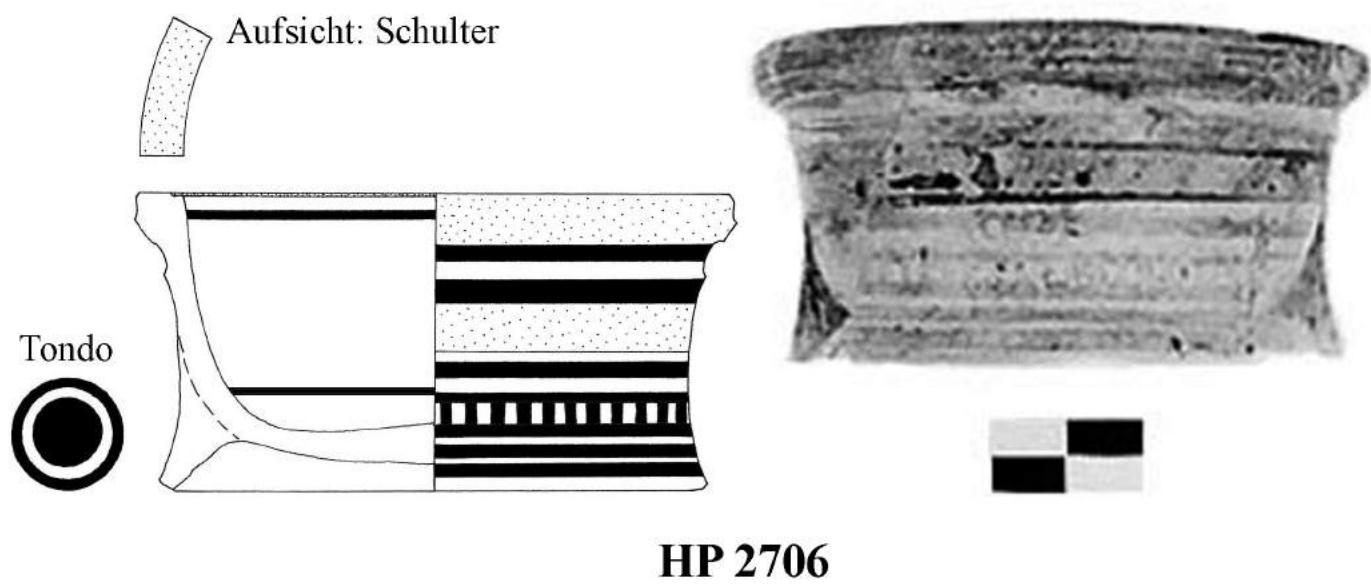
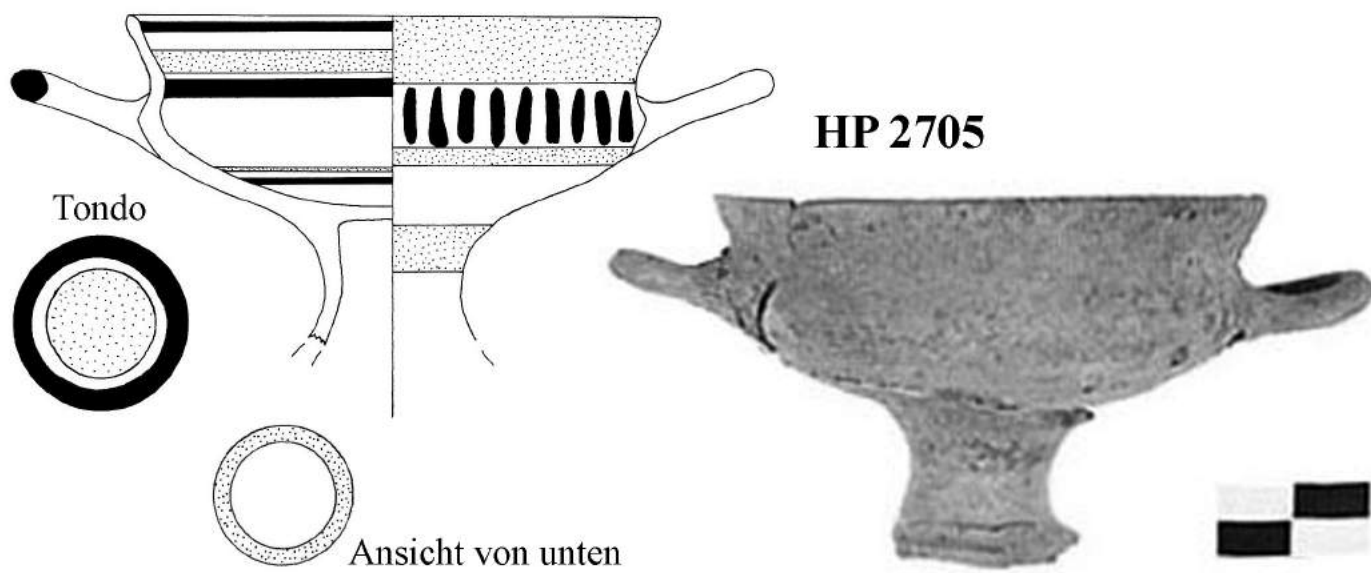
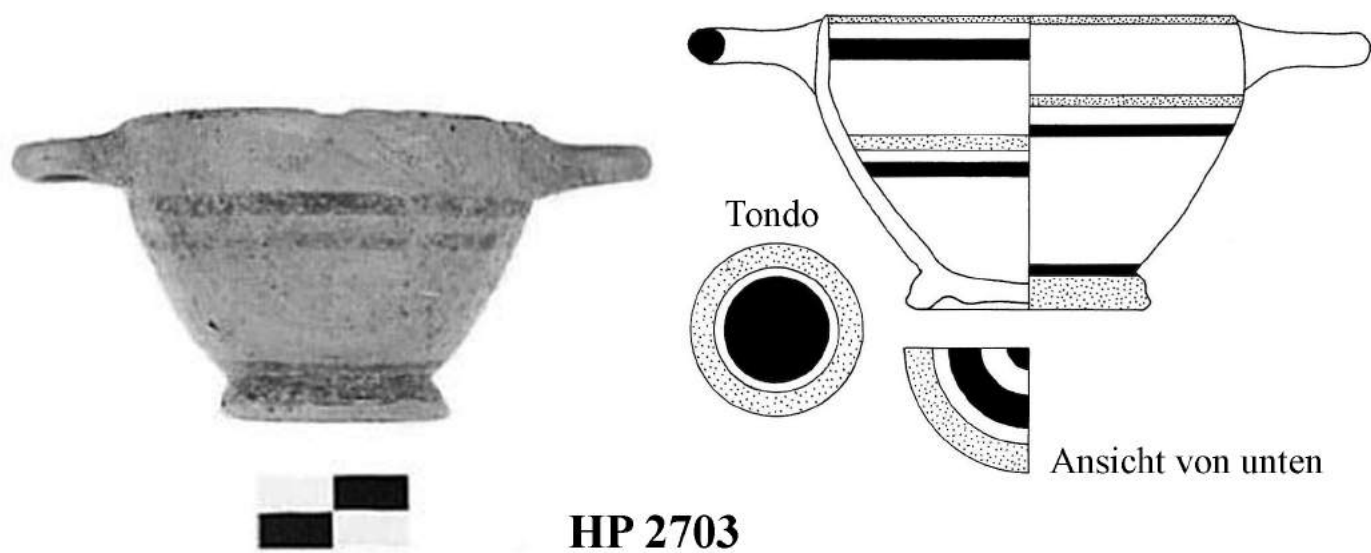

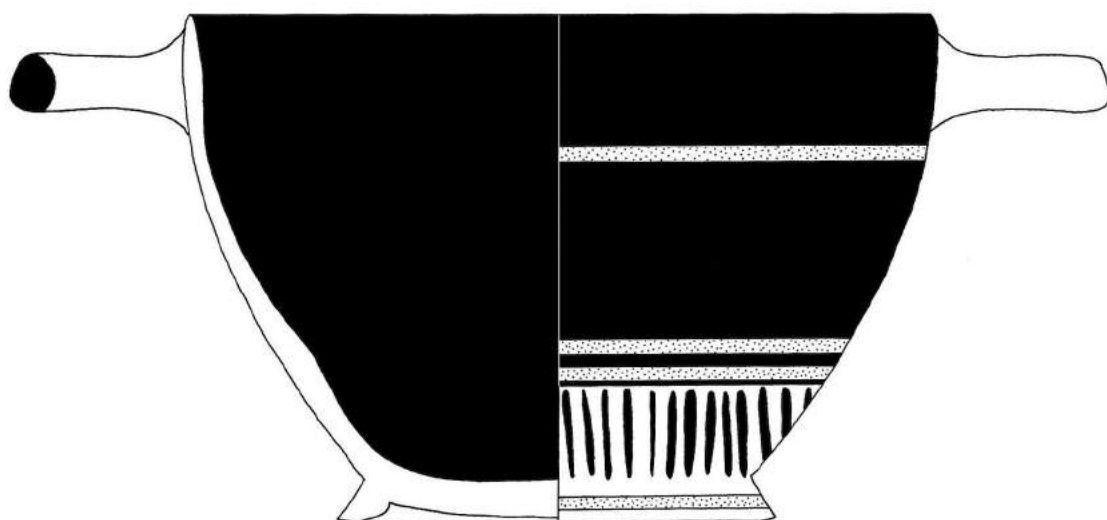

Ansicht von unten

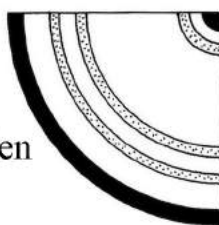

HP 2707



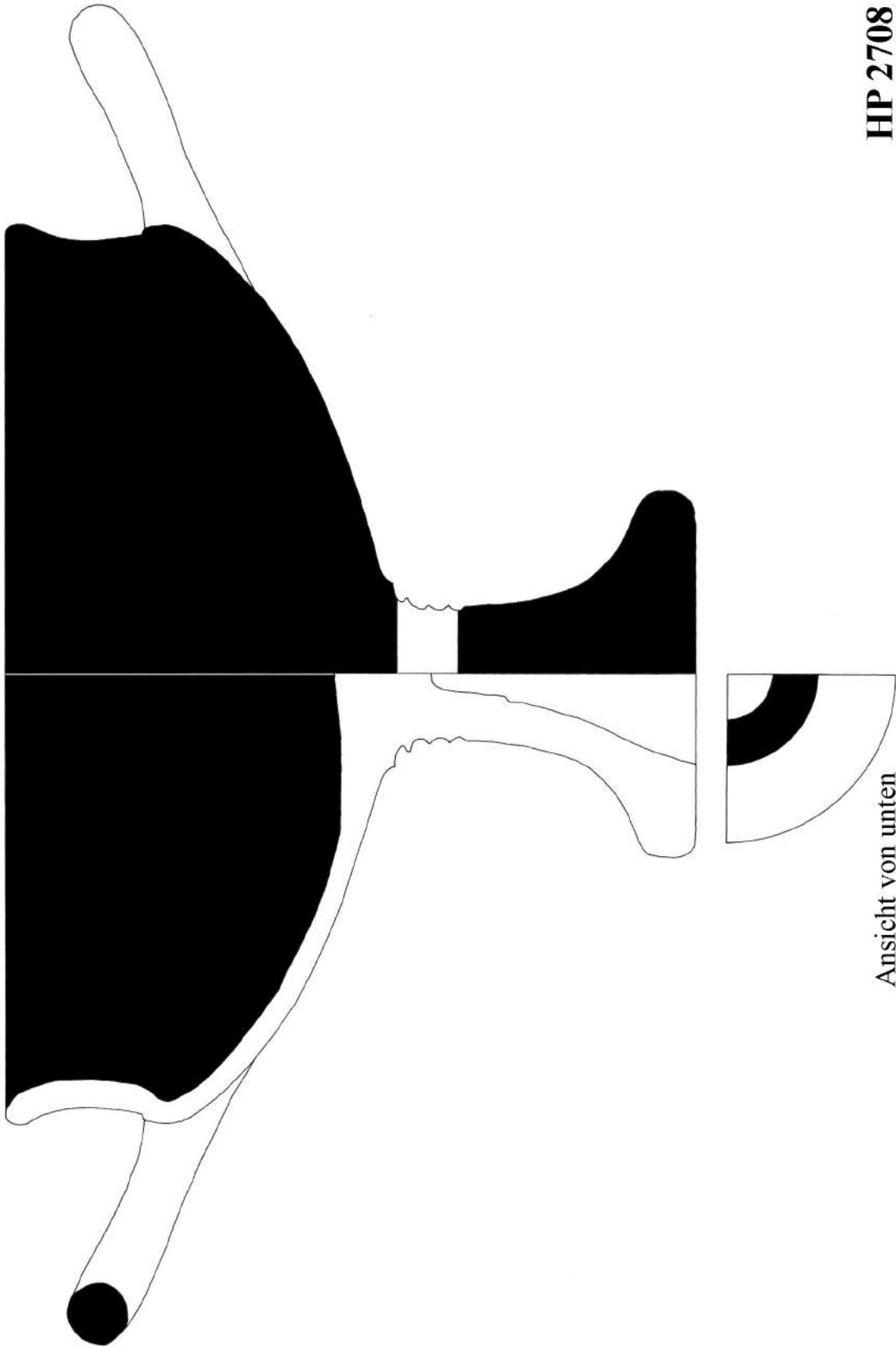

HP 2708

Ansicht von unten



HP 2708

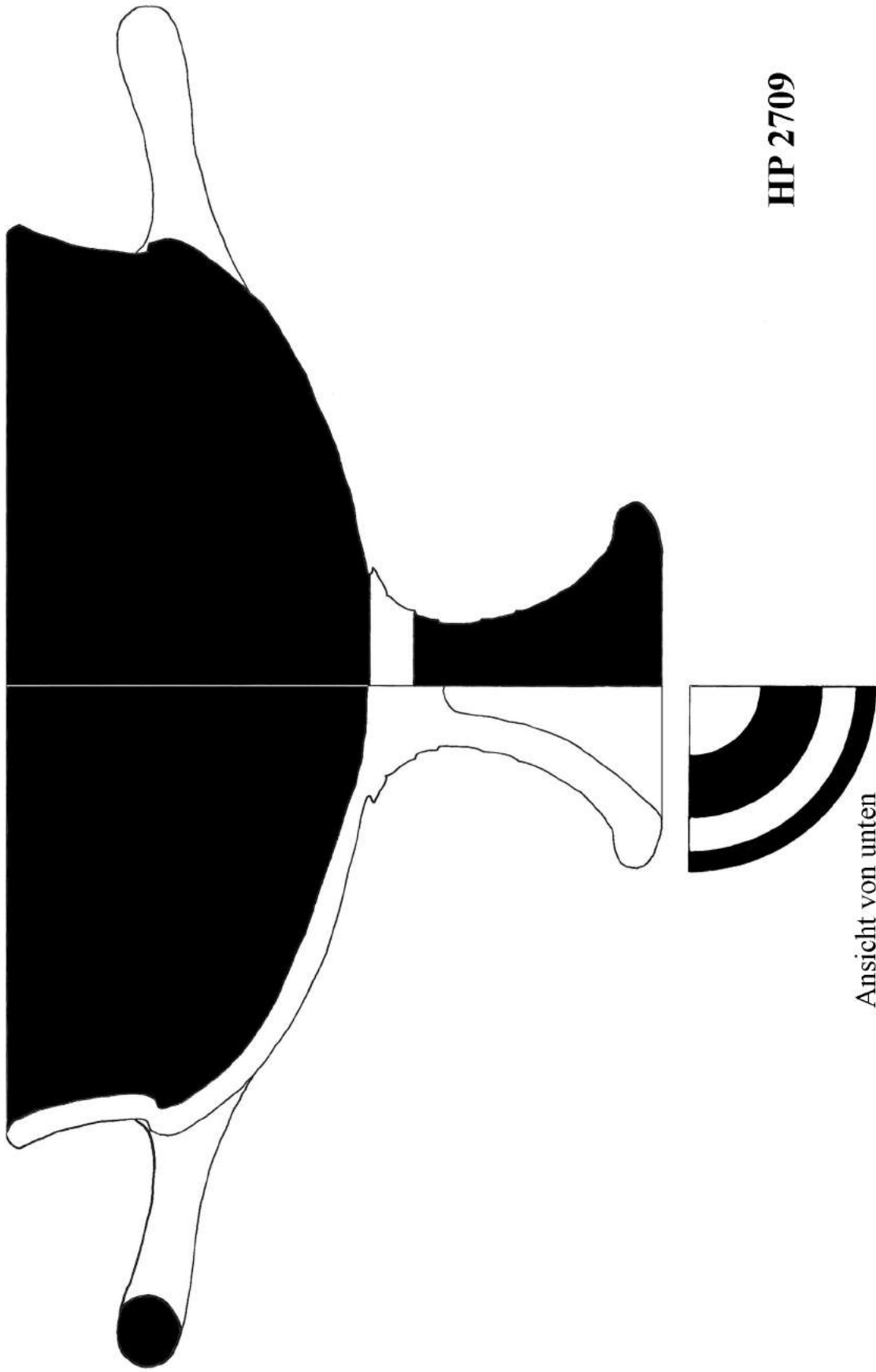

HP 2709

Ansicht von unten



HP 2709

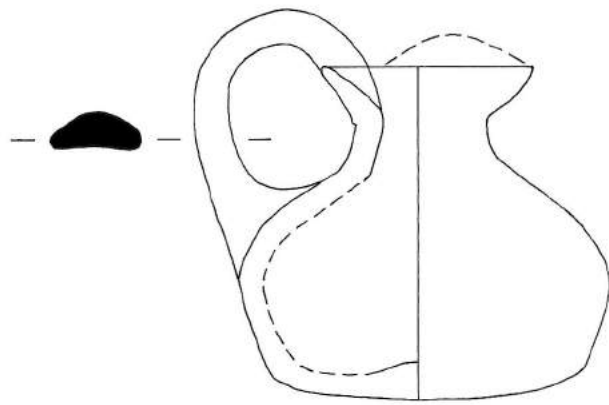

HP 2710

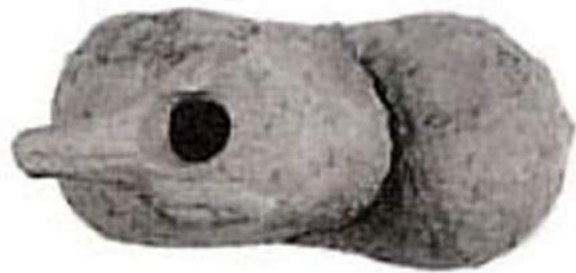

Seitenansicht



Aufsicht



HP 2711

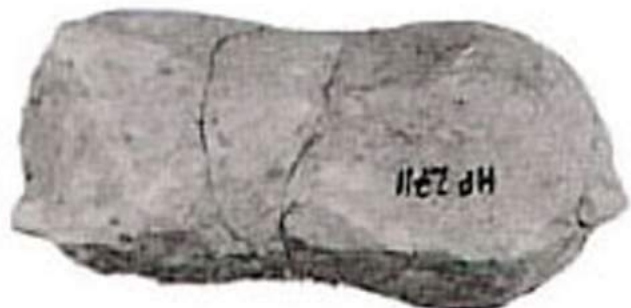

Ansicht von unten



Seitenansicht



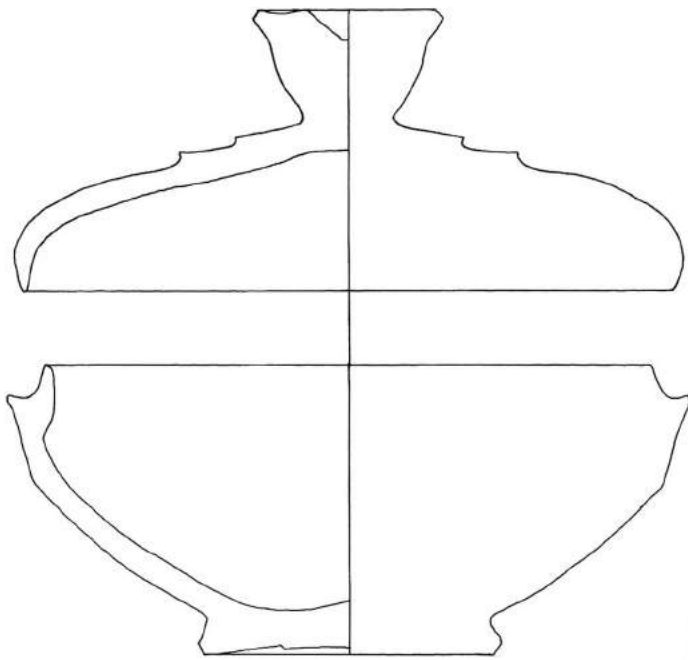

HP 2713

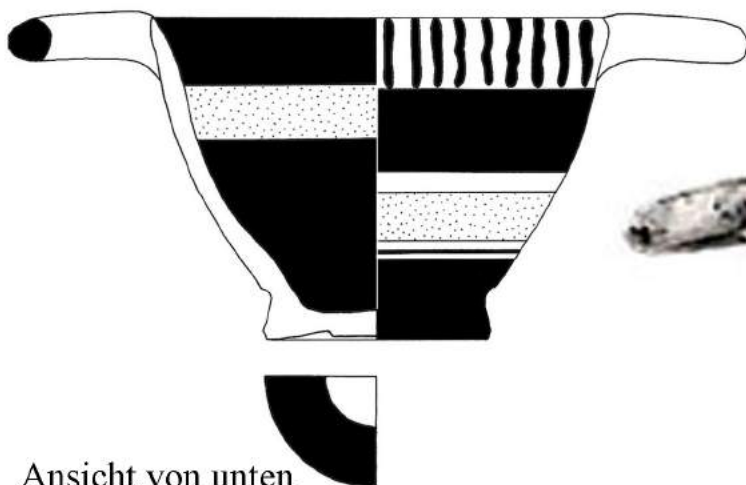

Ansicht von unten

HP 2715



Tafel 154

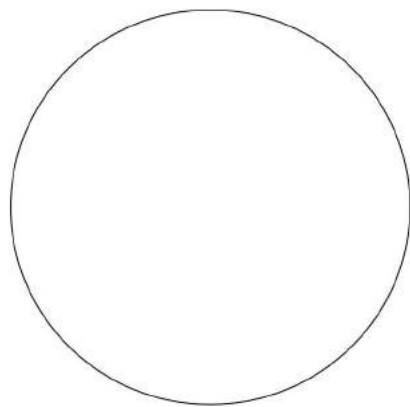
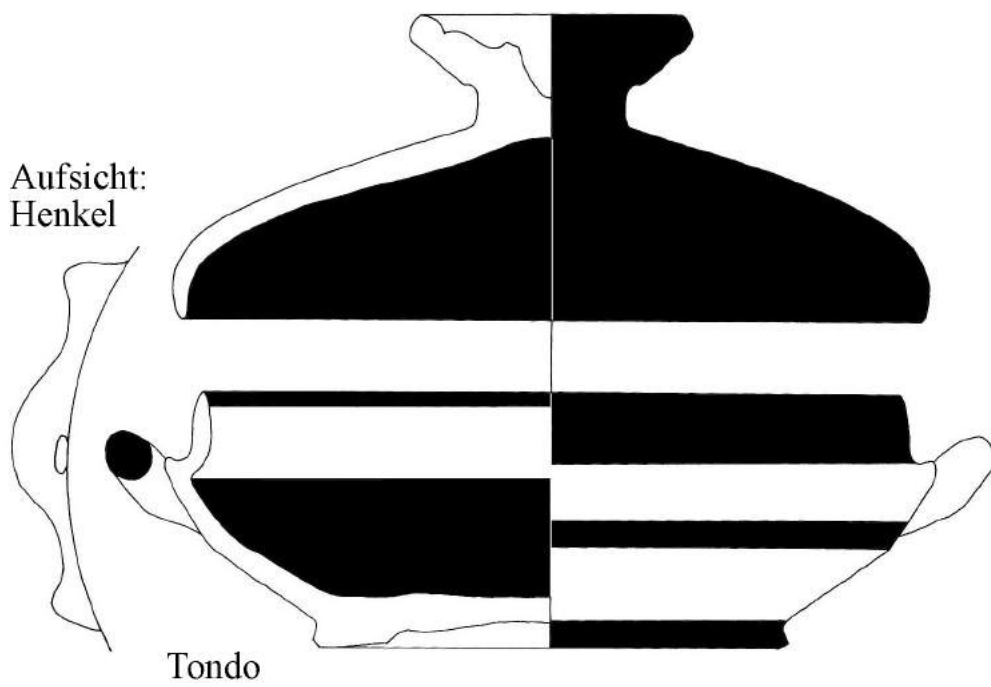

HP 2714



HP 2716



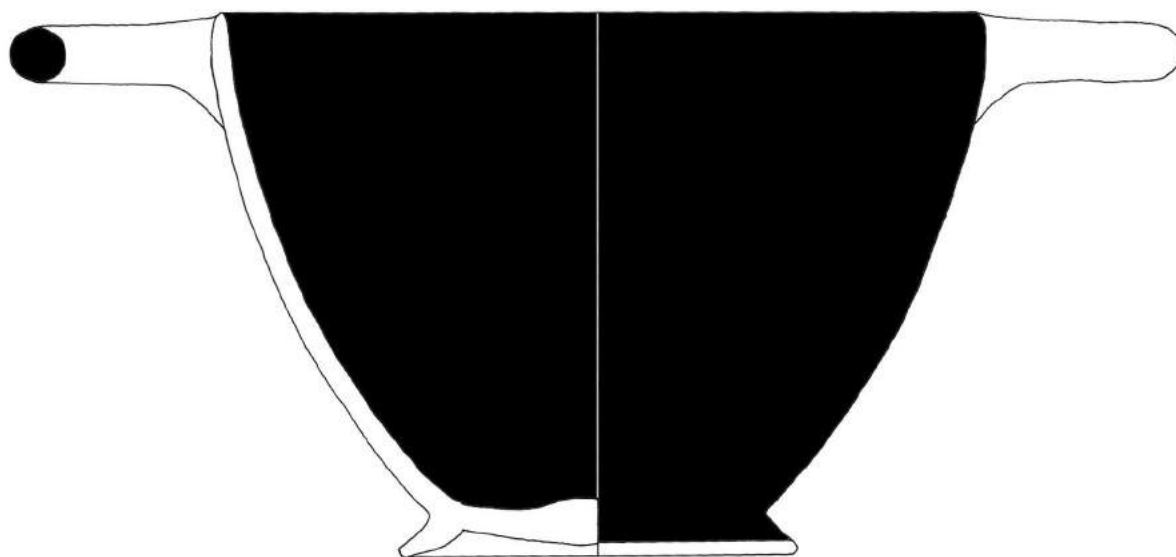

HP 2717



Ansicht von unten

HP 2720



Bildfeld

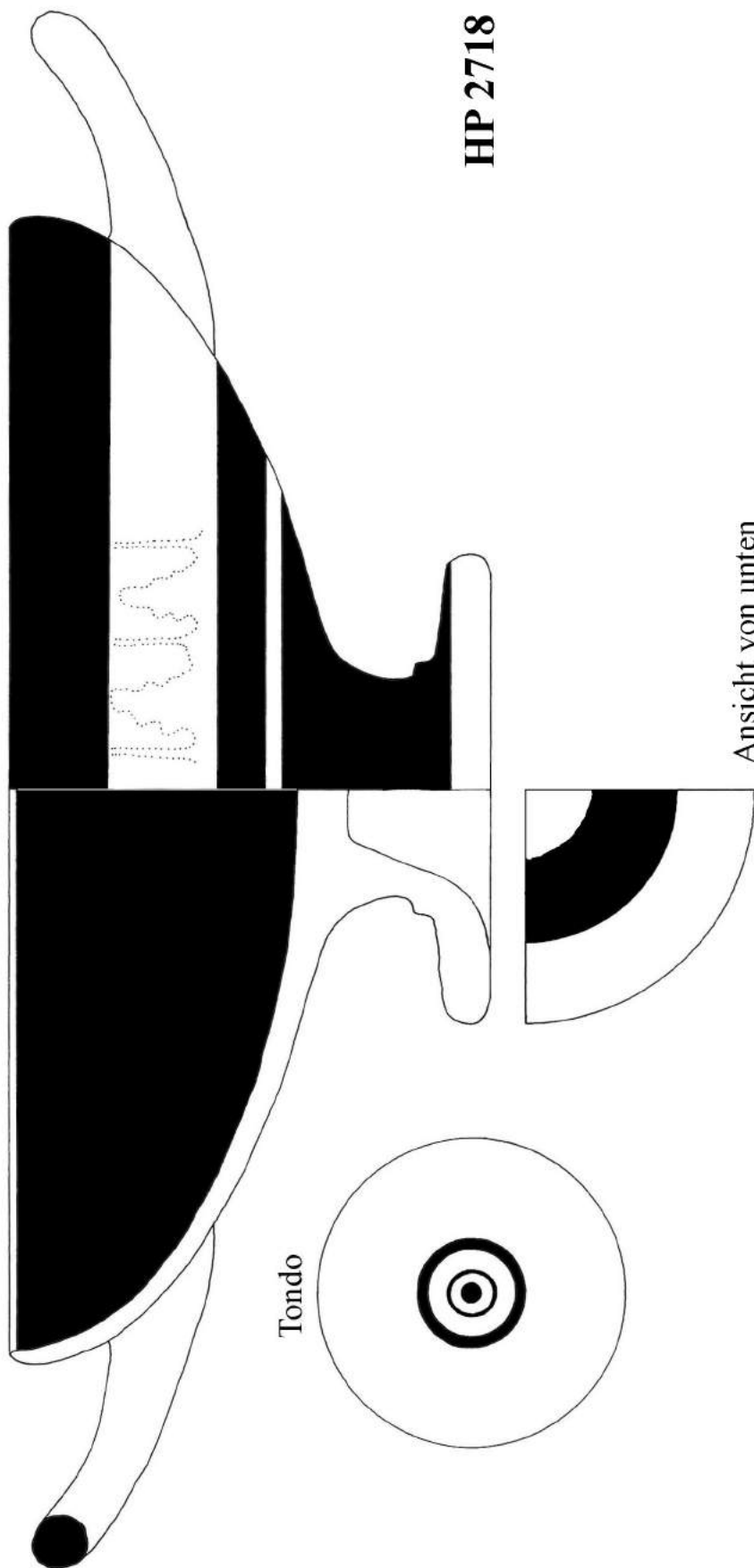
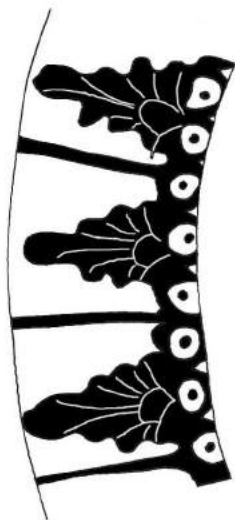

Tondo

HP 2718

Ansicht von unten

HP 2718





Aufsichten

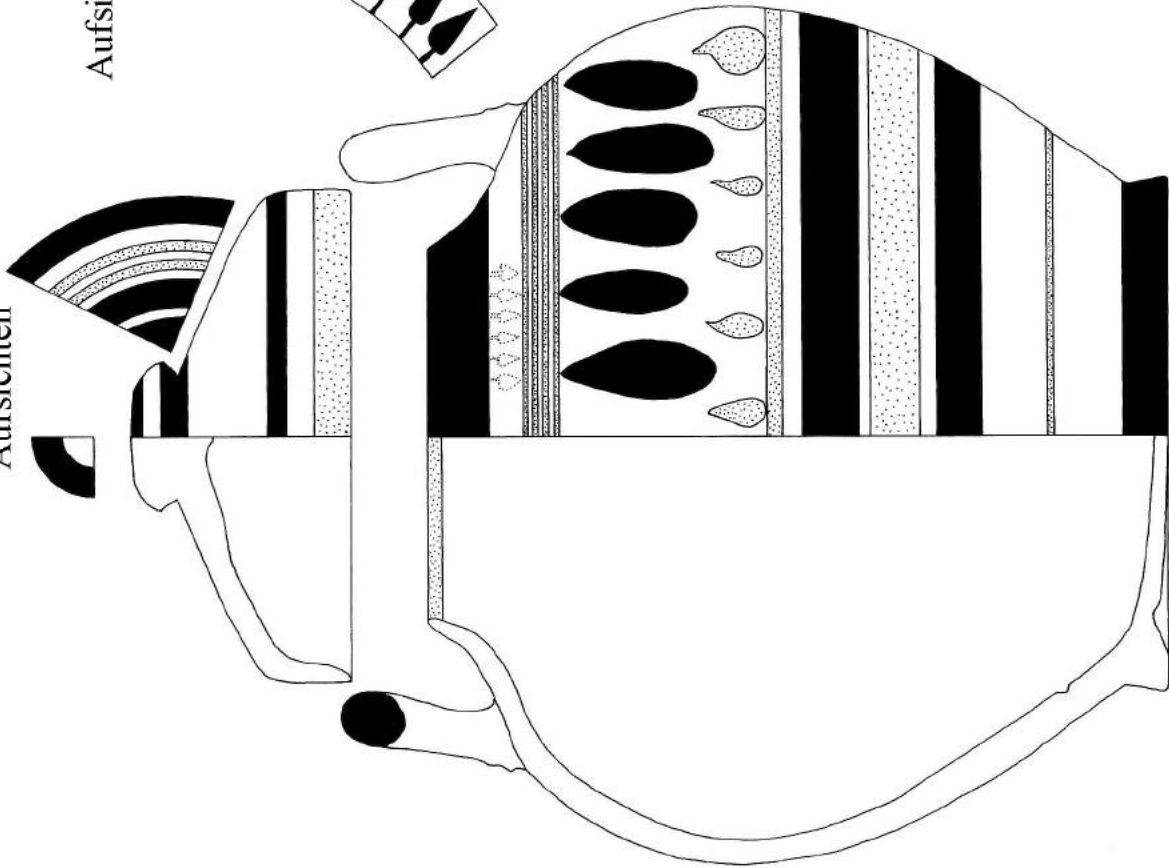

Aufsicht: Schulter

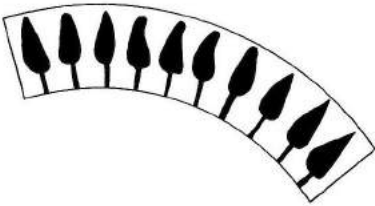

HP 2719



HP 2721

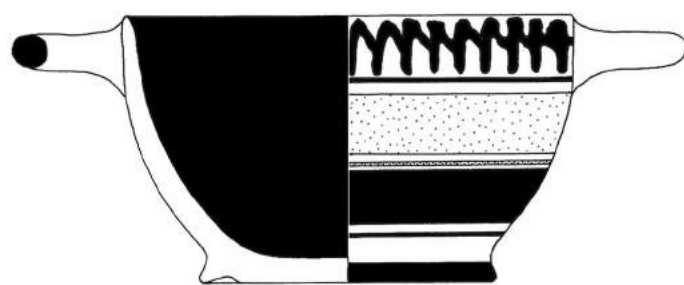

Ansicht von unten



HP 2723

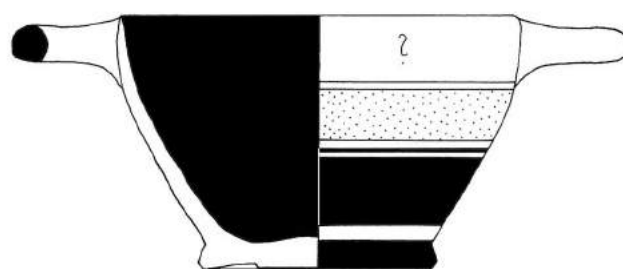

Ansicht von unten

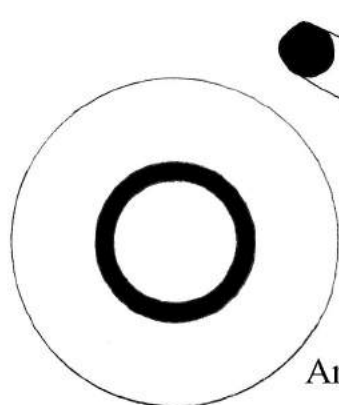

Ansicht von unten

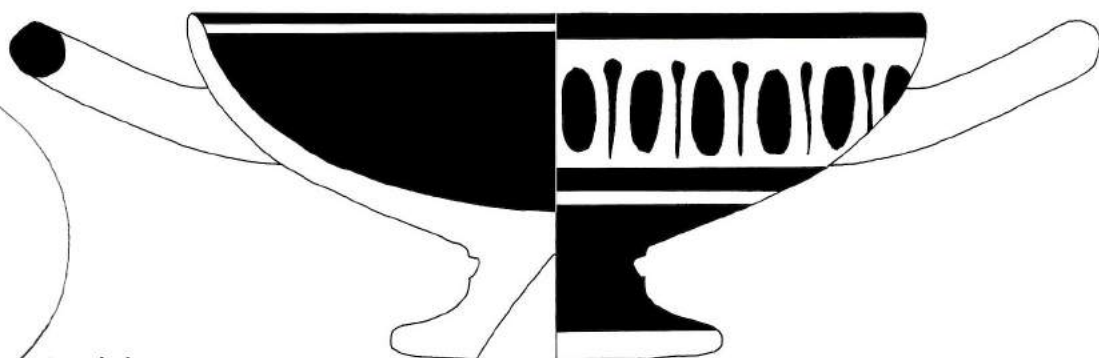

HP 2737



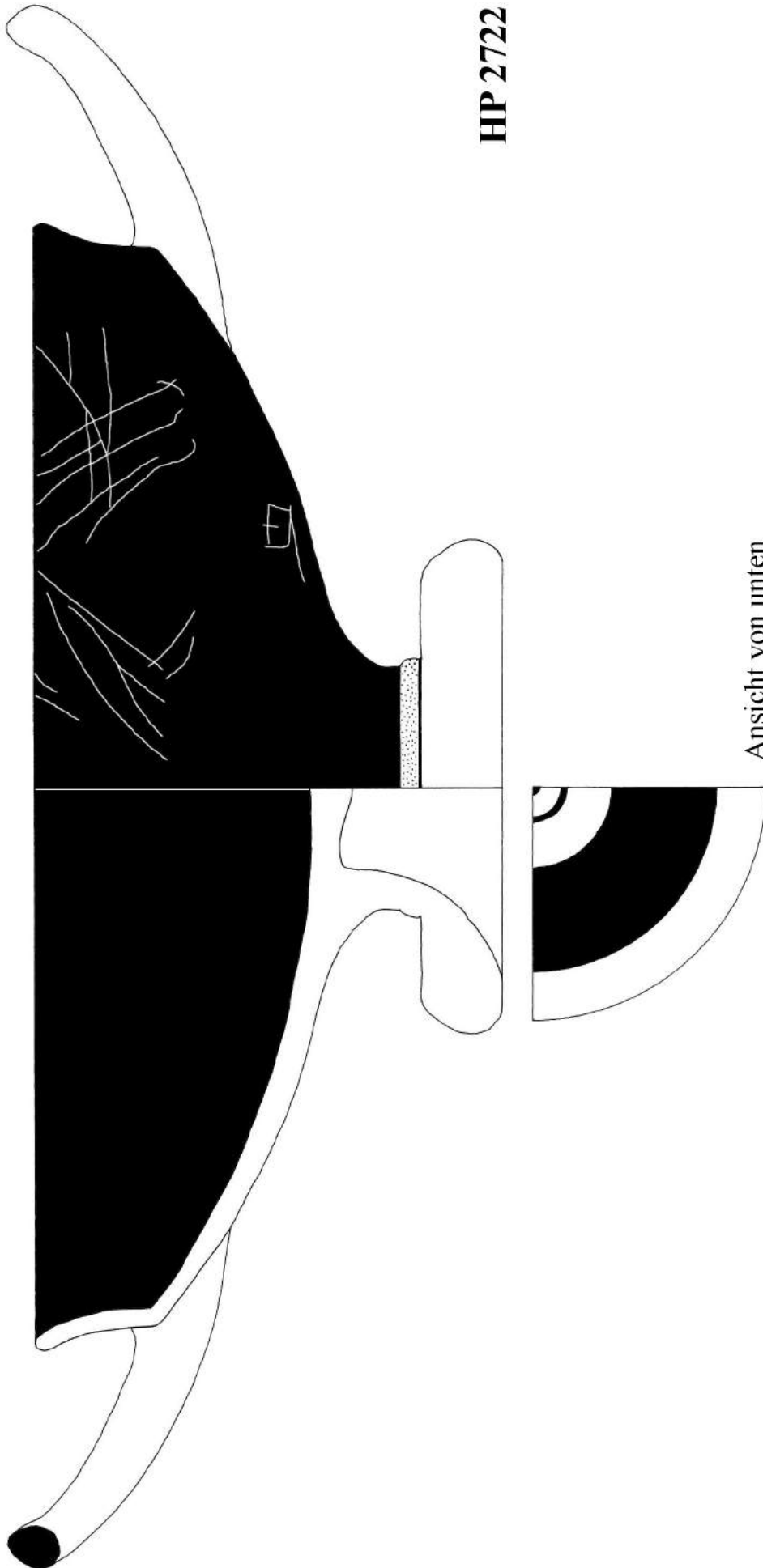

HP 2722

Ansicht von unten



HP 2722

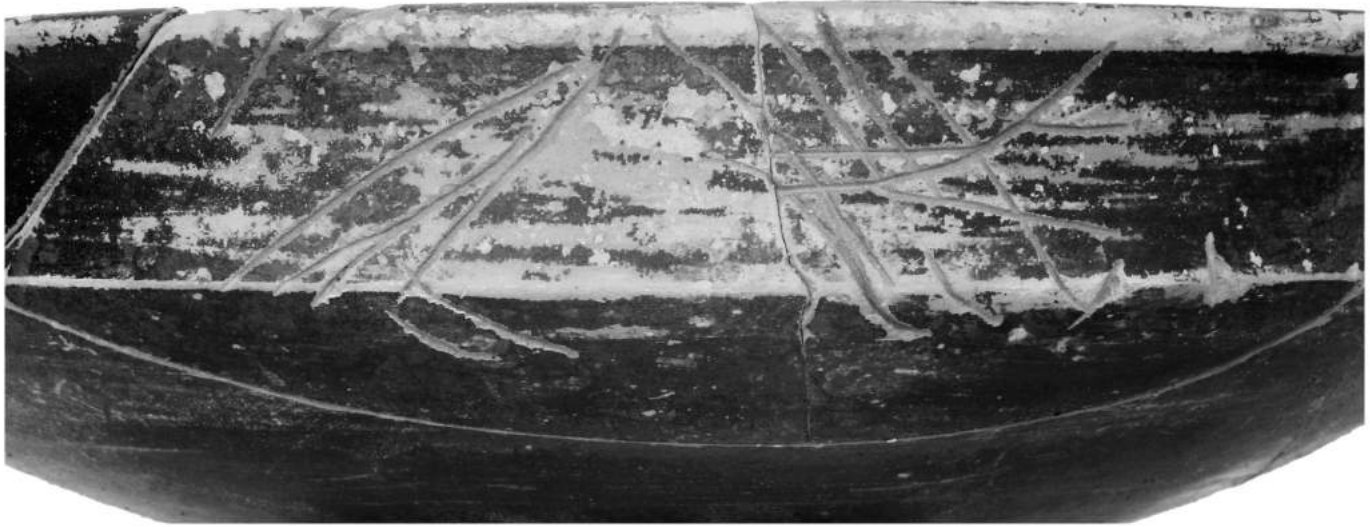

Detail der Frontansicht: Einritzungen am Rand

HP 2722



Detail der Frontansicht: Einritzung unter einem Henkel

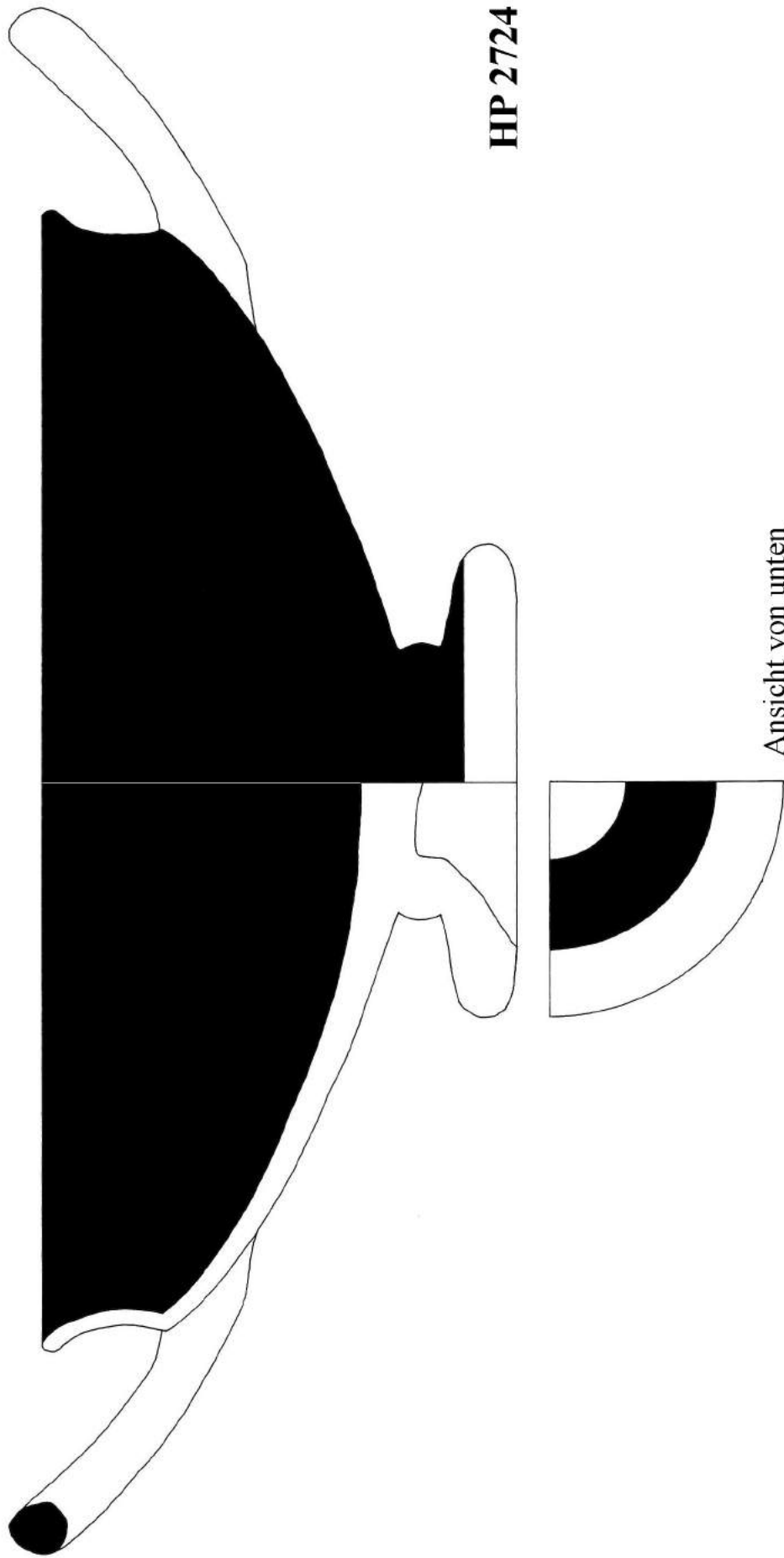

HP 2724

Ansicht von unten



HP 2724



HP 2725

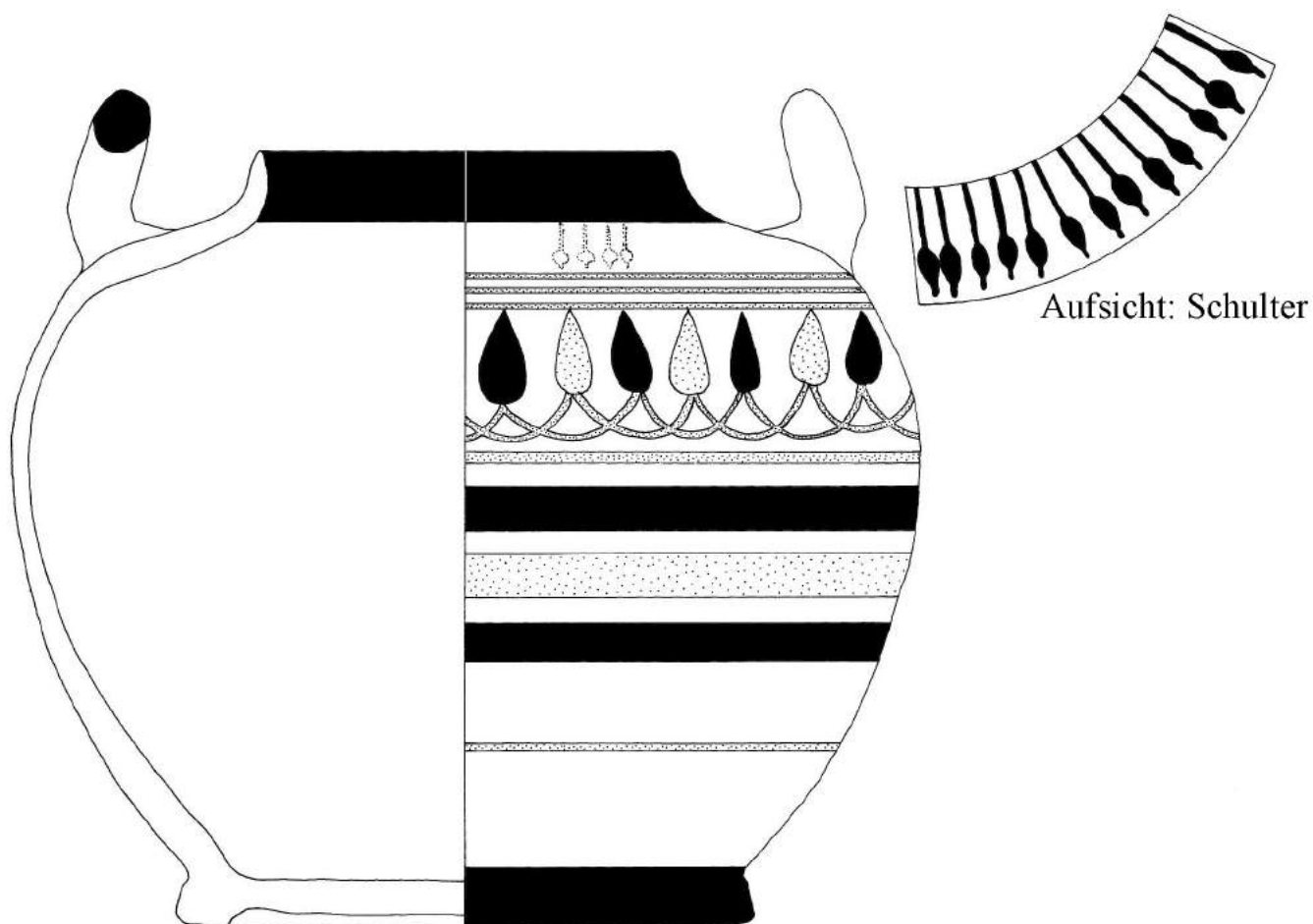

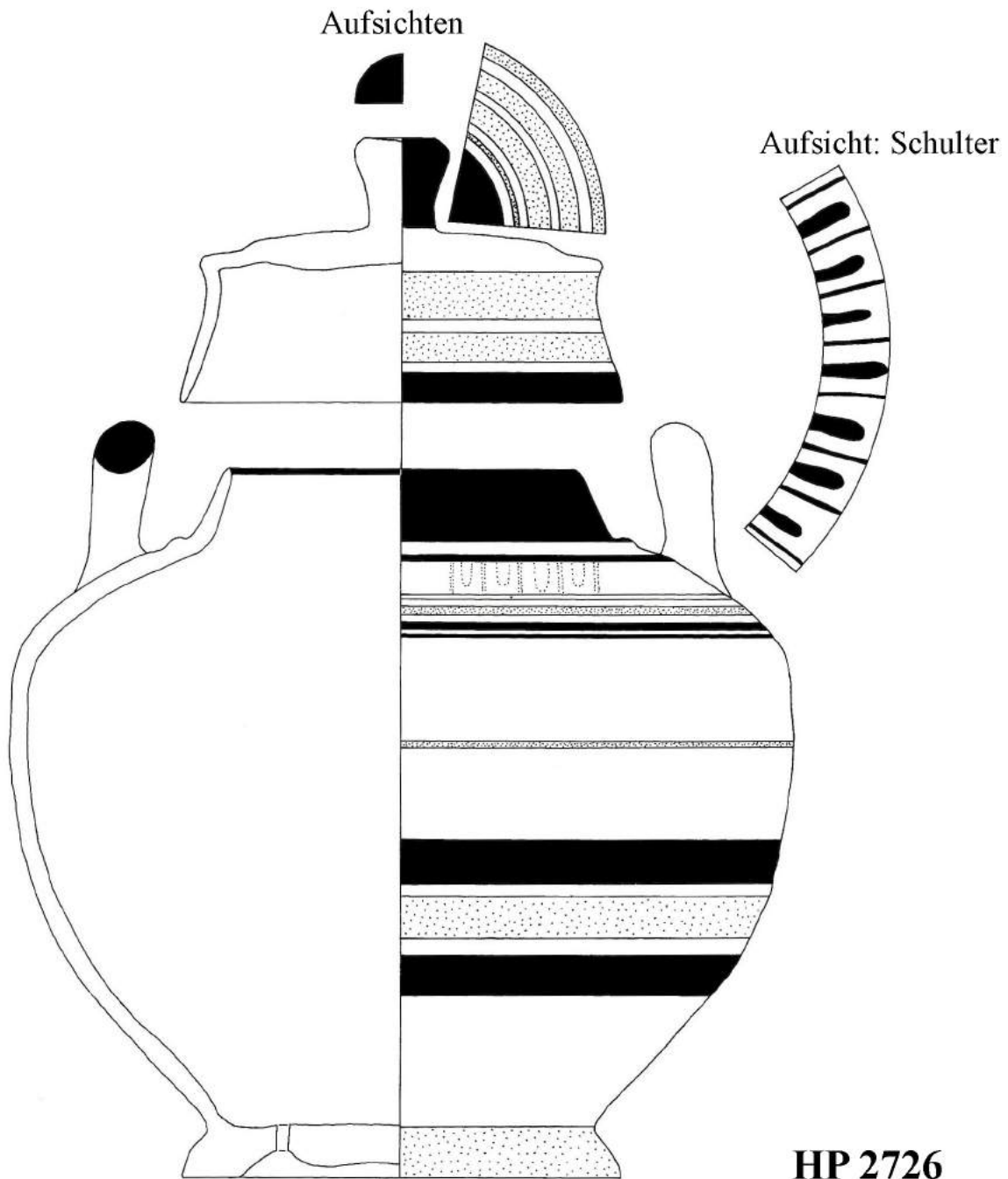

HP 2726



HP 2726



Ansicht von unten: gelochter Boden

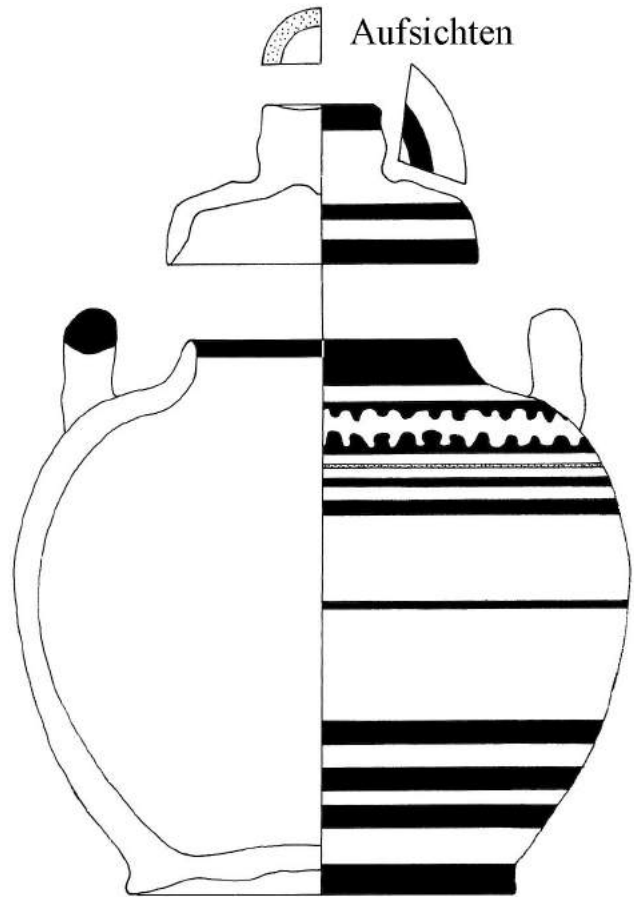

HP 2727 + 2728

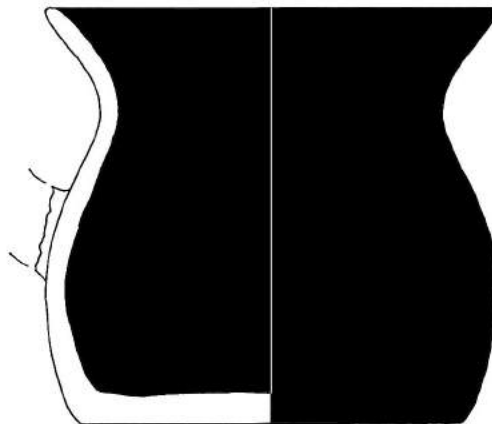

HP 2788

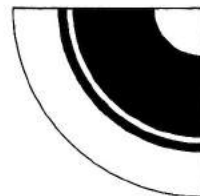

Ansicht von unten

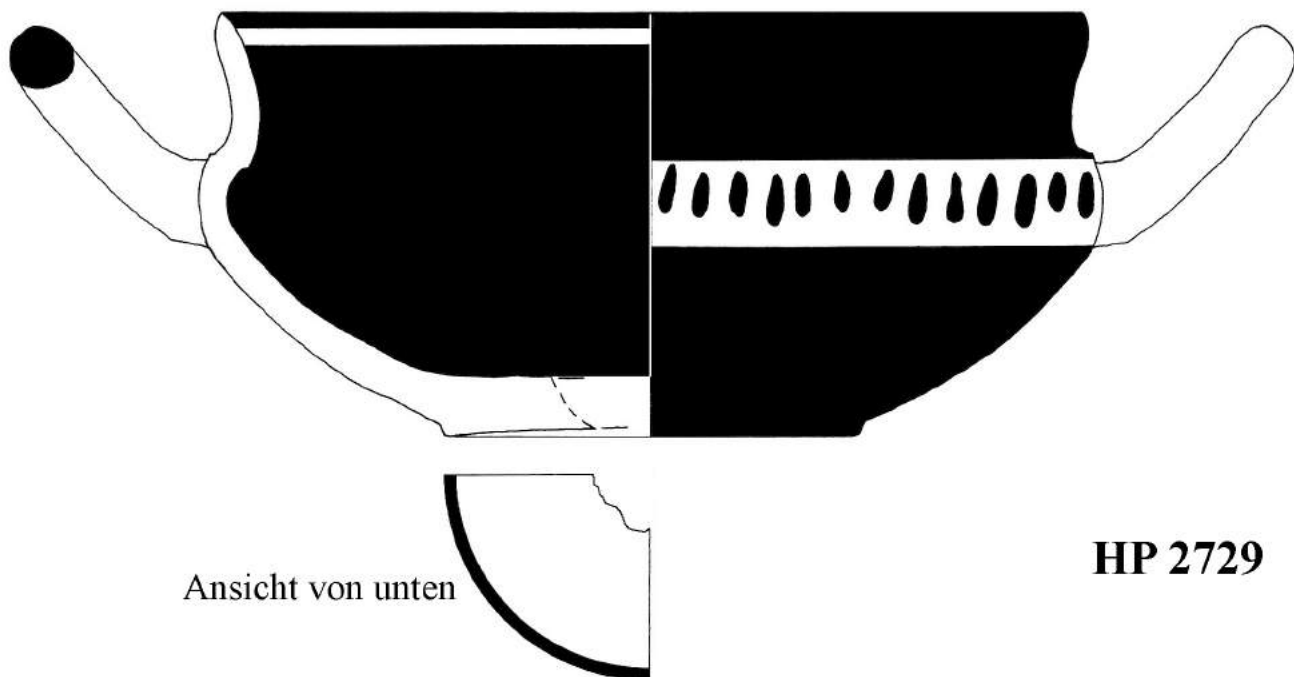

HP 2729



Aufsicht: gelochter Boden

Tafel 170

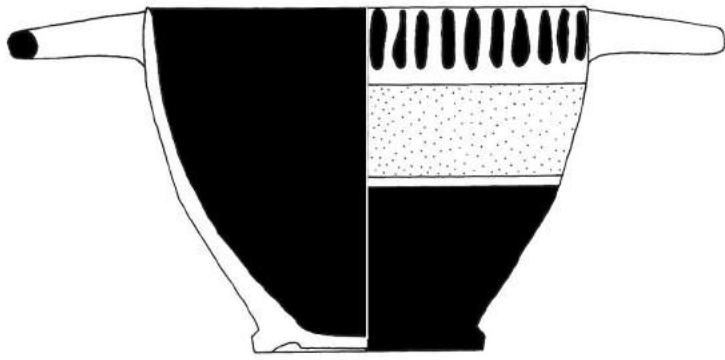

Ansicht von unten



HP 2730



Aufsicht

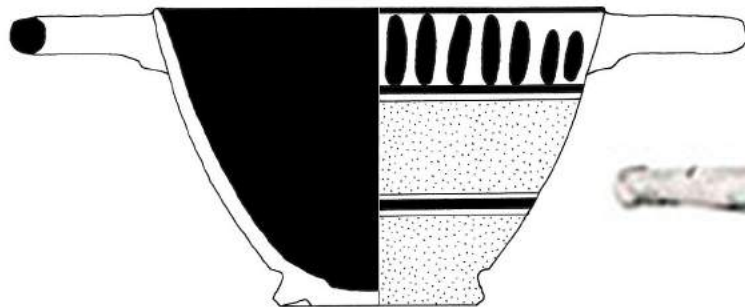

Ansicht von unten

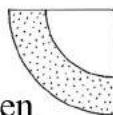

HP 2761

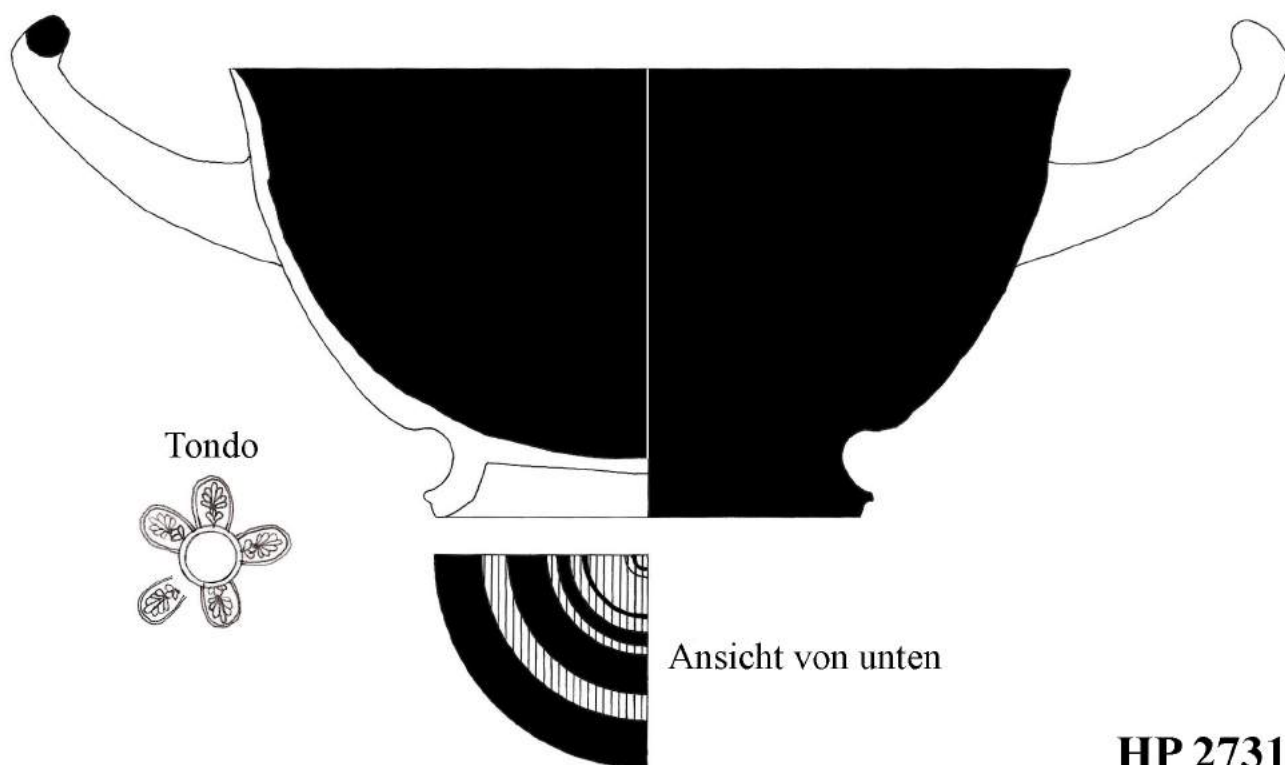

HP 2731



Bildfeld

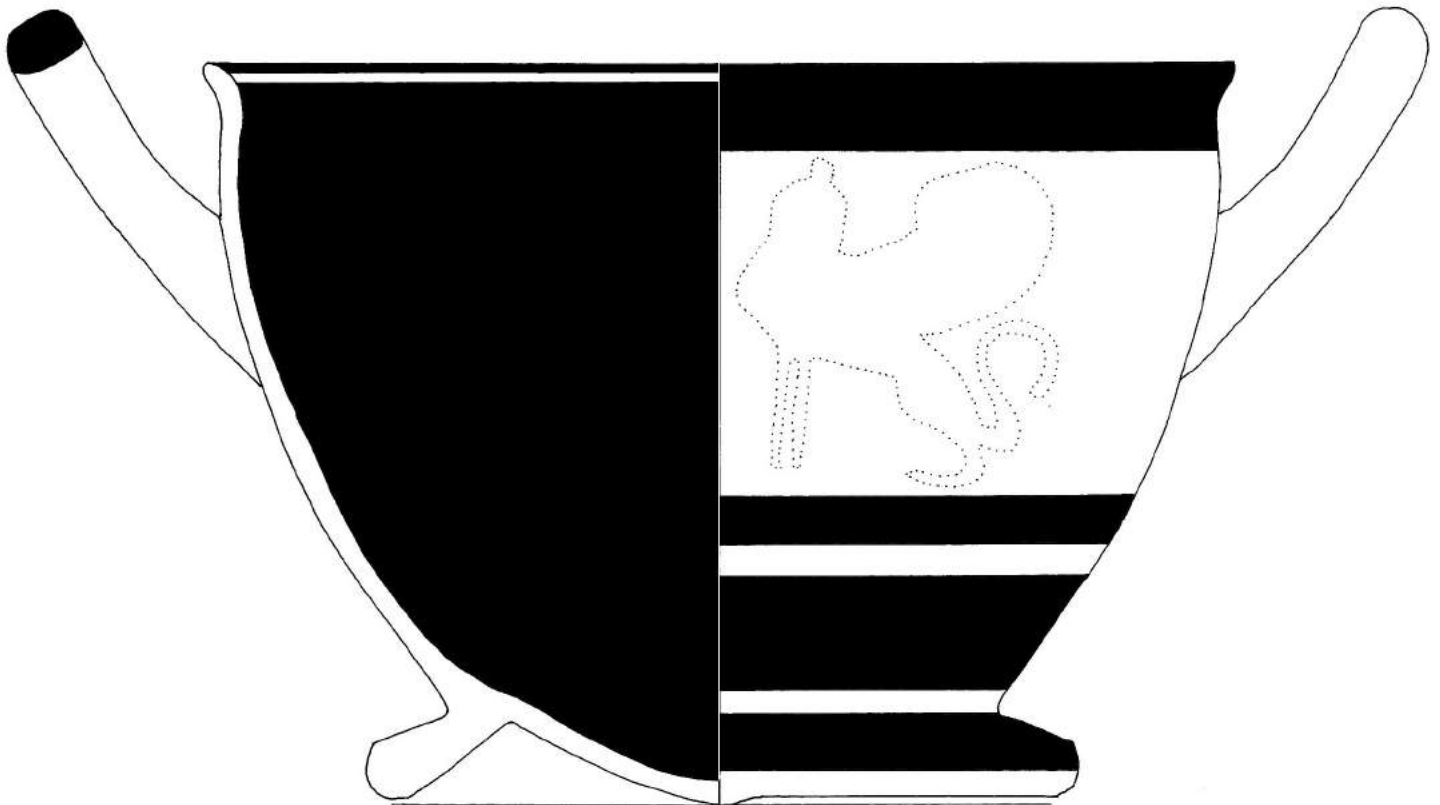
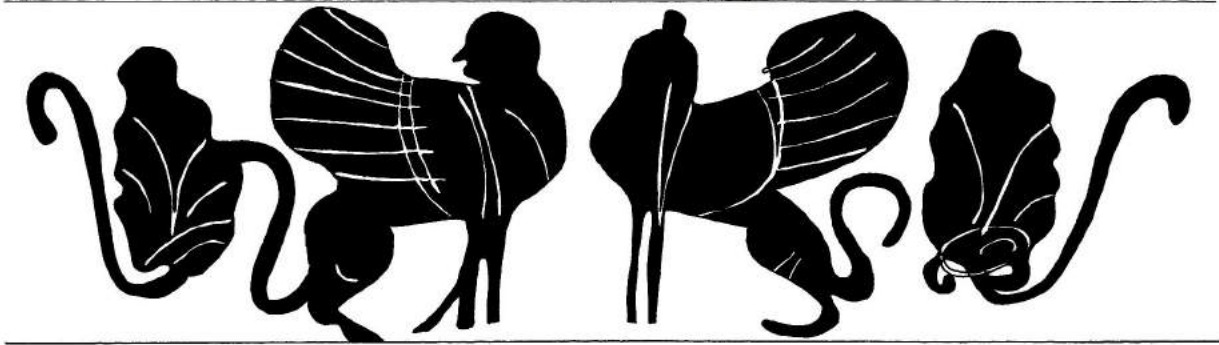

Ansicht von unten

HP 2732



HP 2732



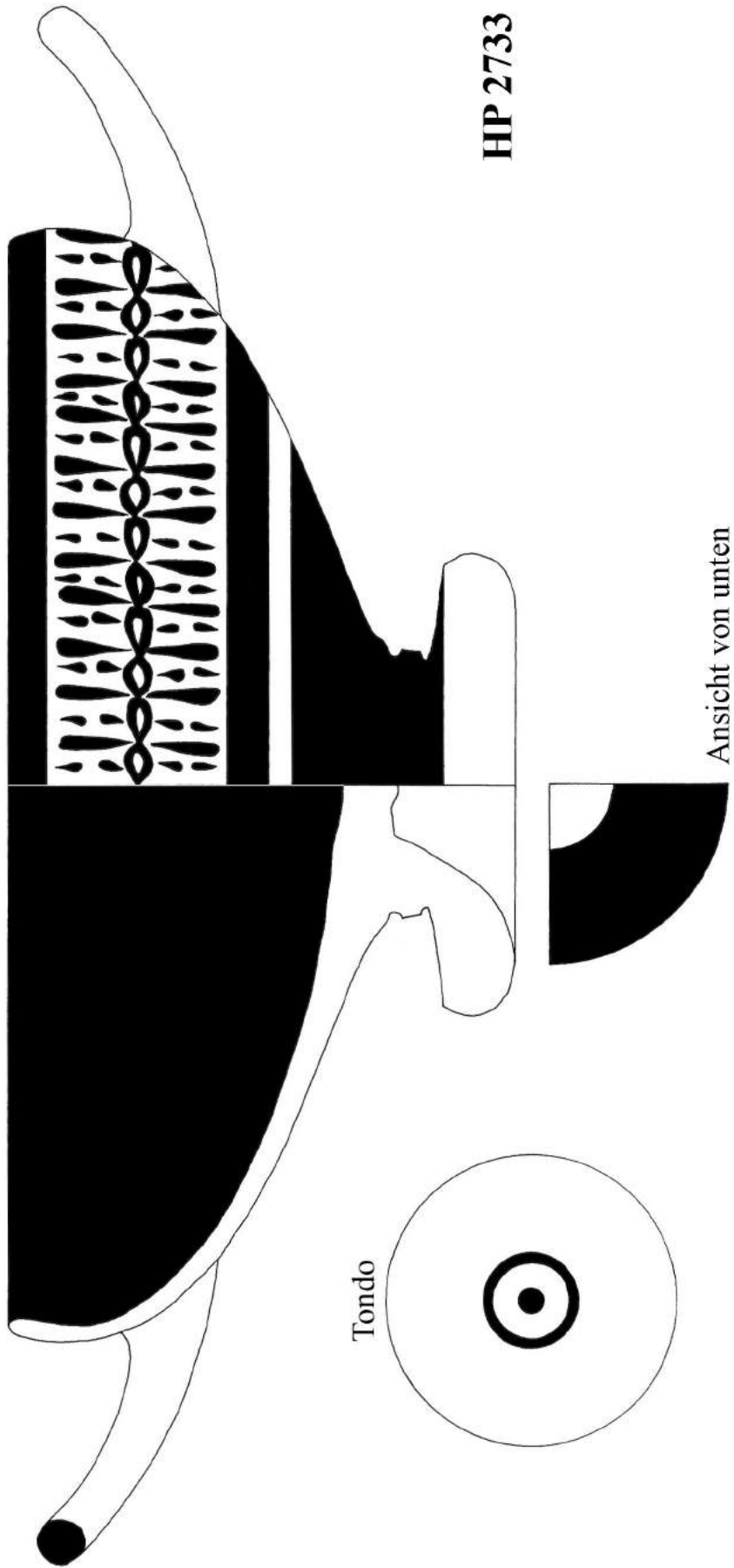



HP 2733

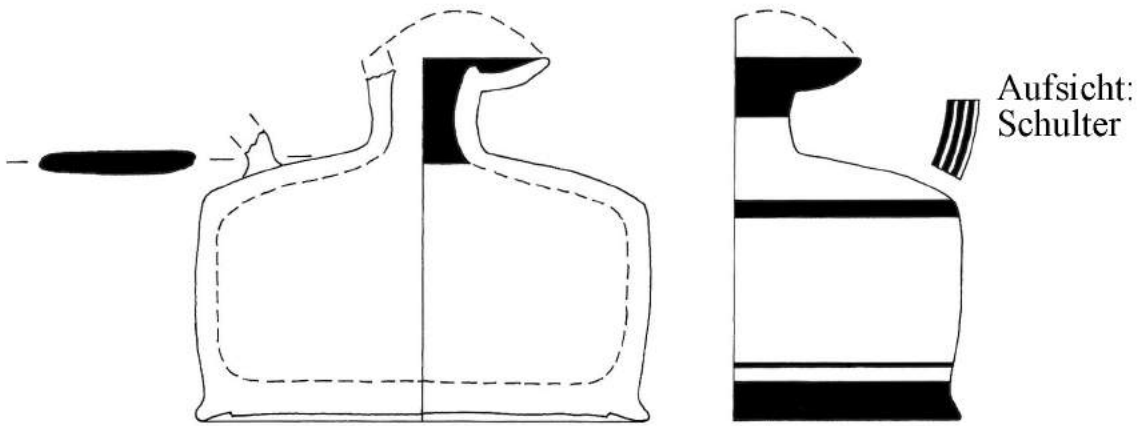

HP 2734

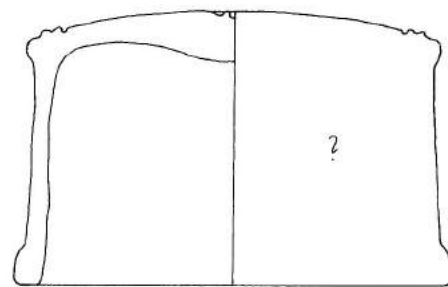

HP 2789

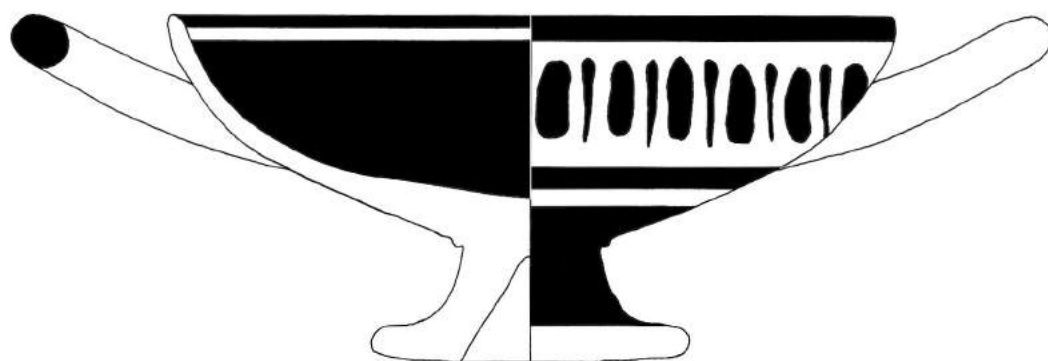

Ansicht von unten

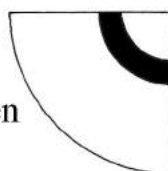

HP 2735

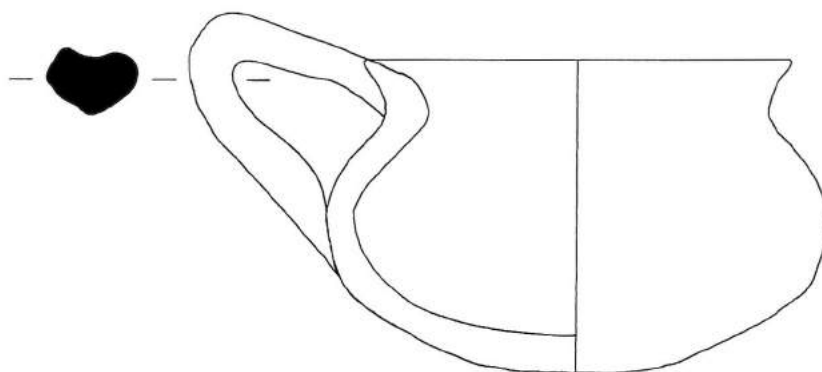

HP 2773

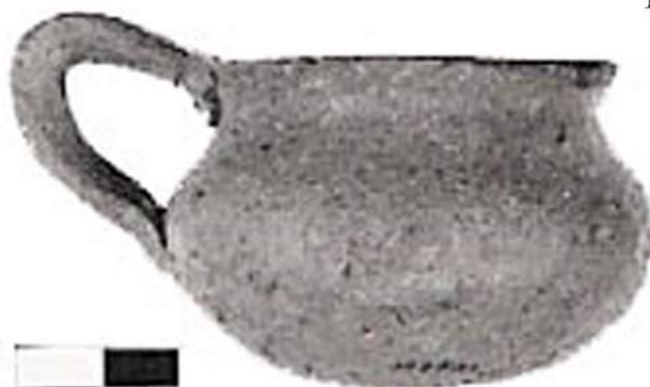

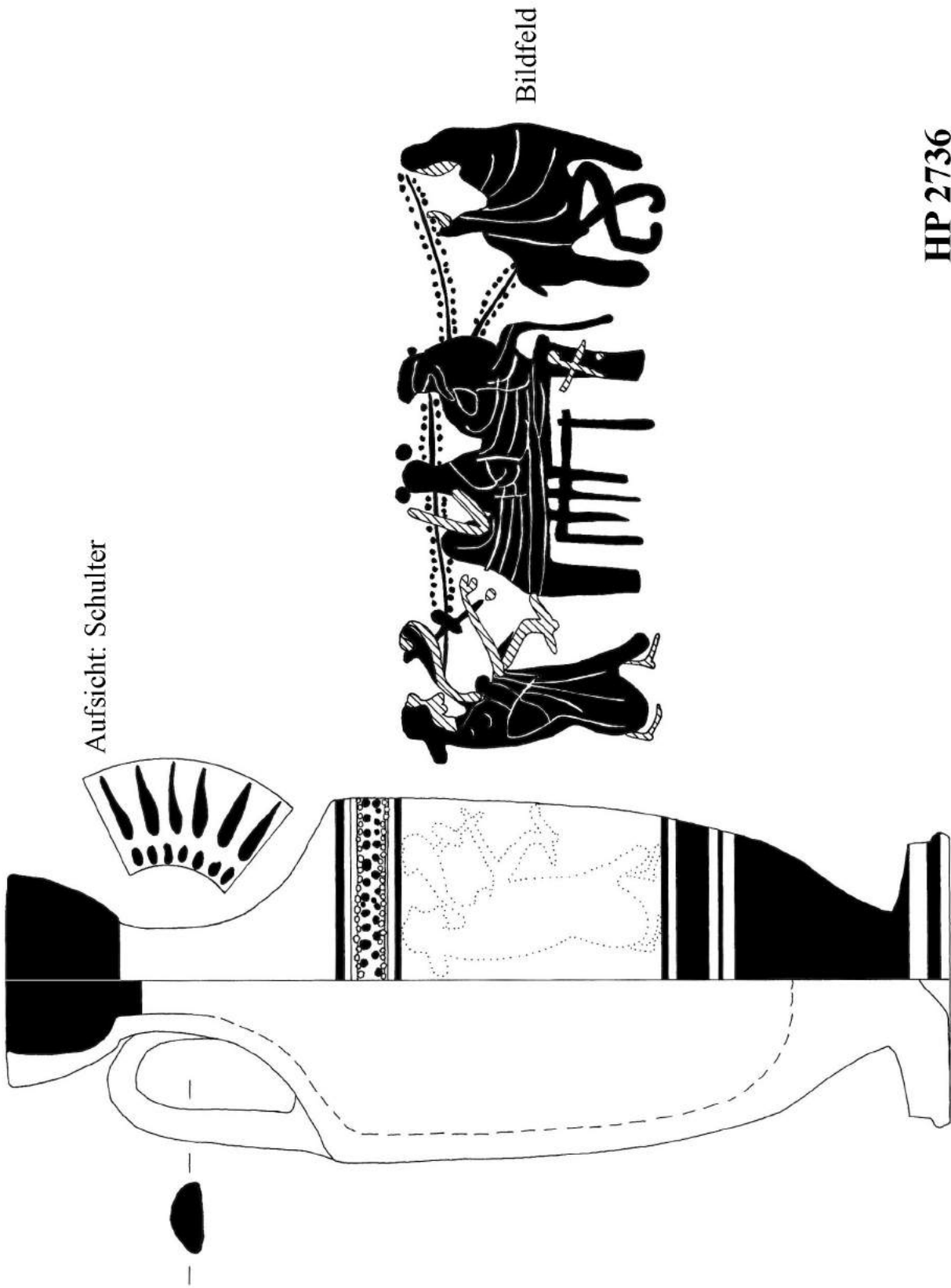



HP 2736

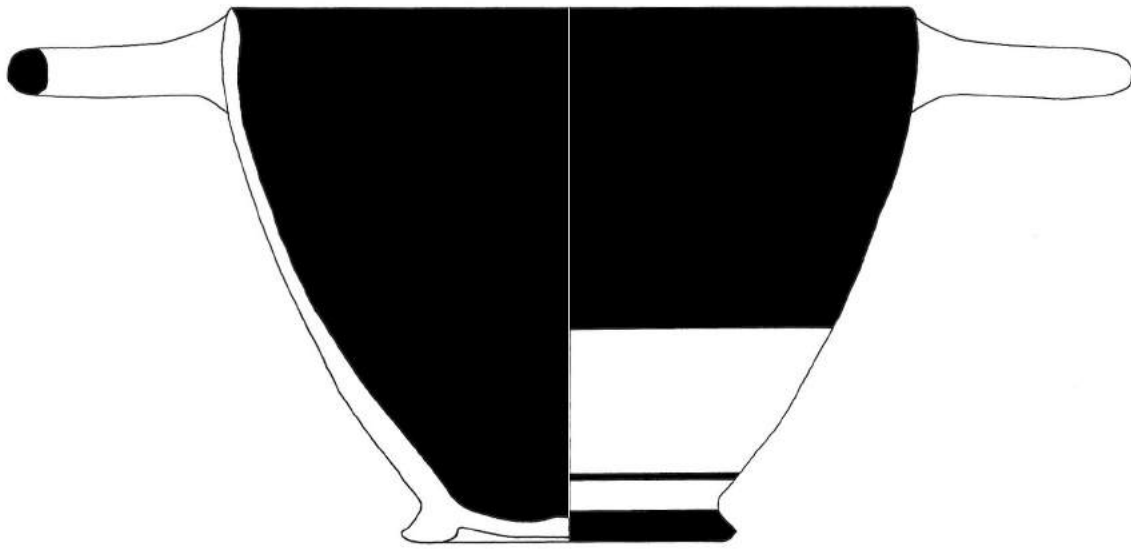

Ansicht von unten



HP 2738

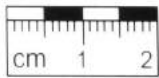

HP 2755



Ansicht von unten

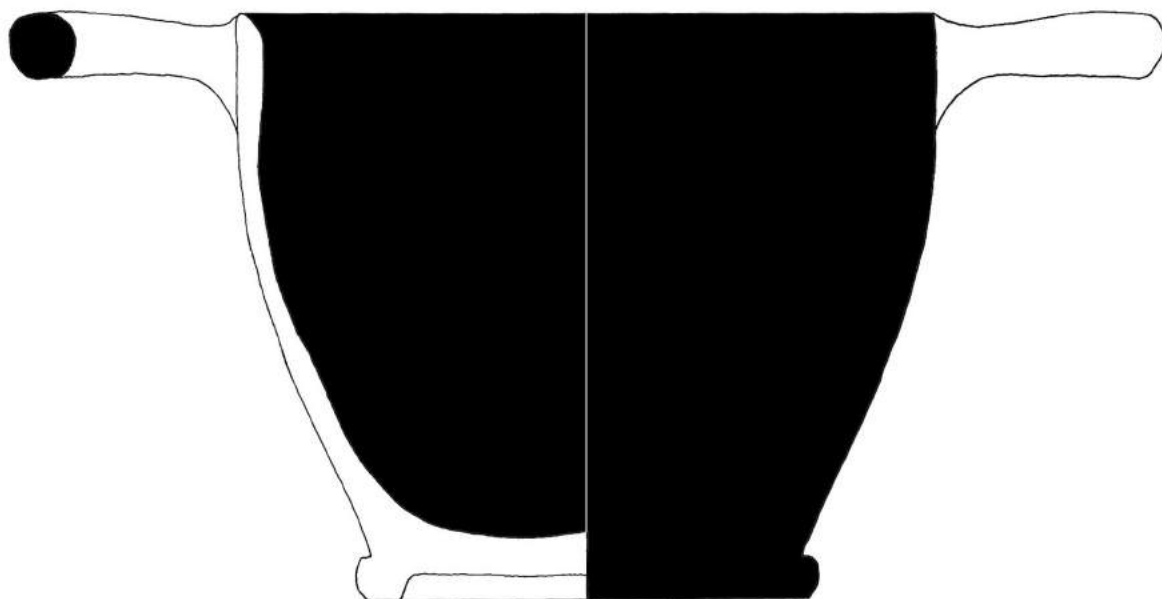

Ansicht von unten

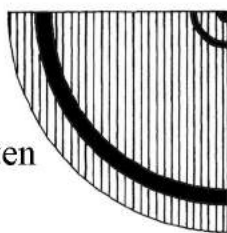

HP 2739



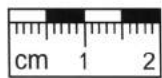
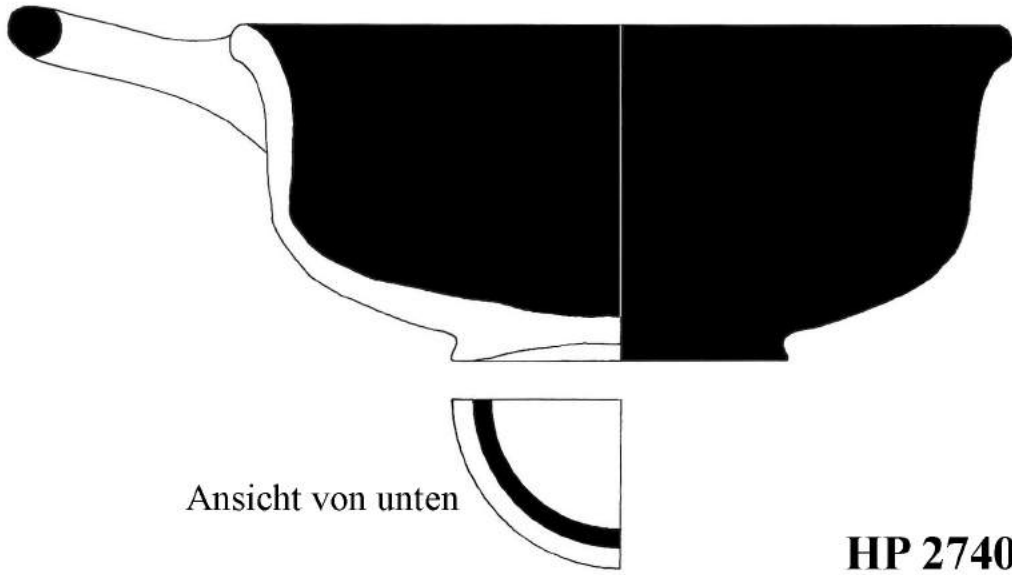

HP 2763

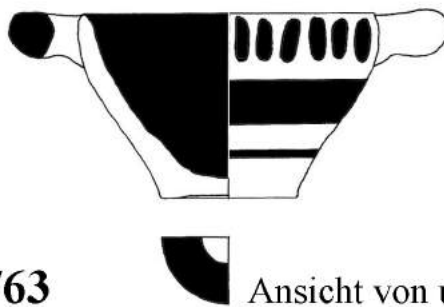

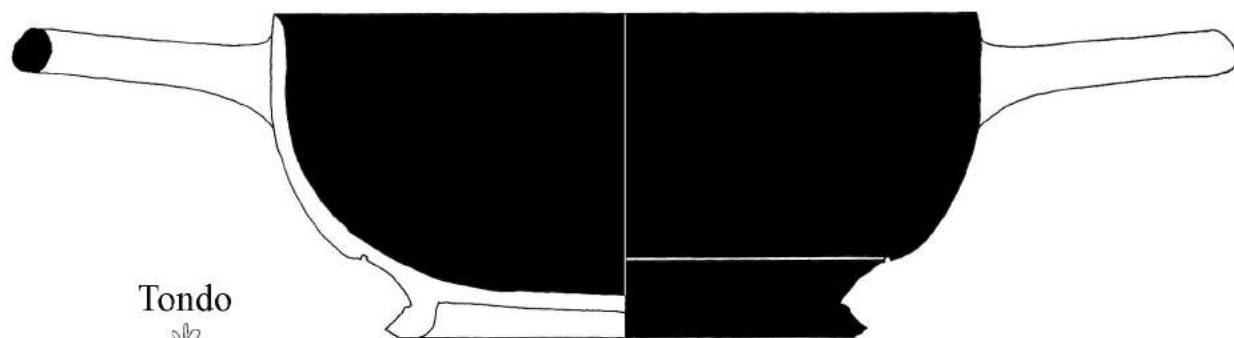

Tondo

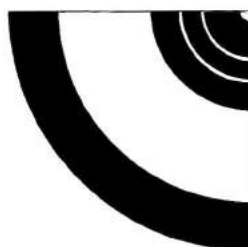

Ansicht von unten

HP 2741

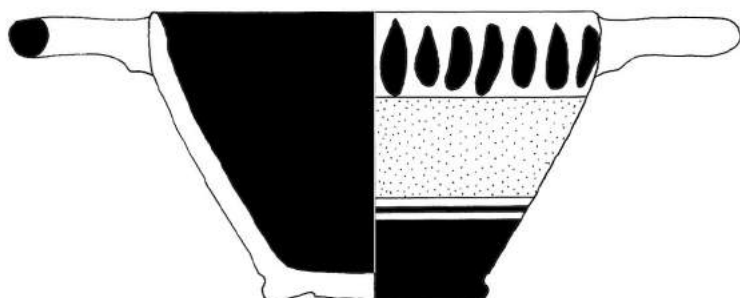

Ansicht von unten



HP 2762

Aufsicht



HP 2753

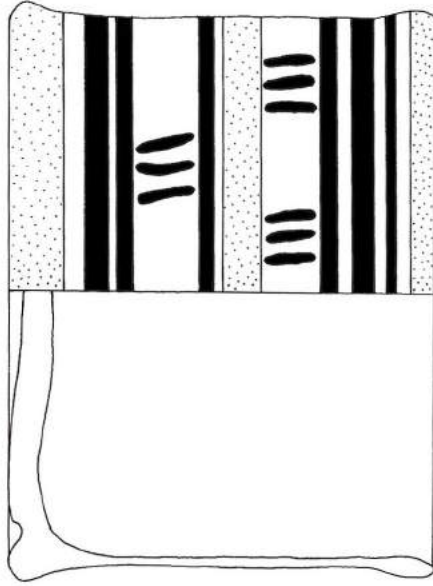

HP 2742

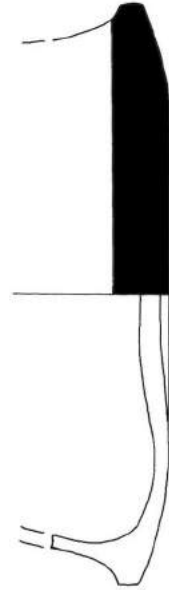



HP 2743

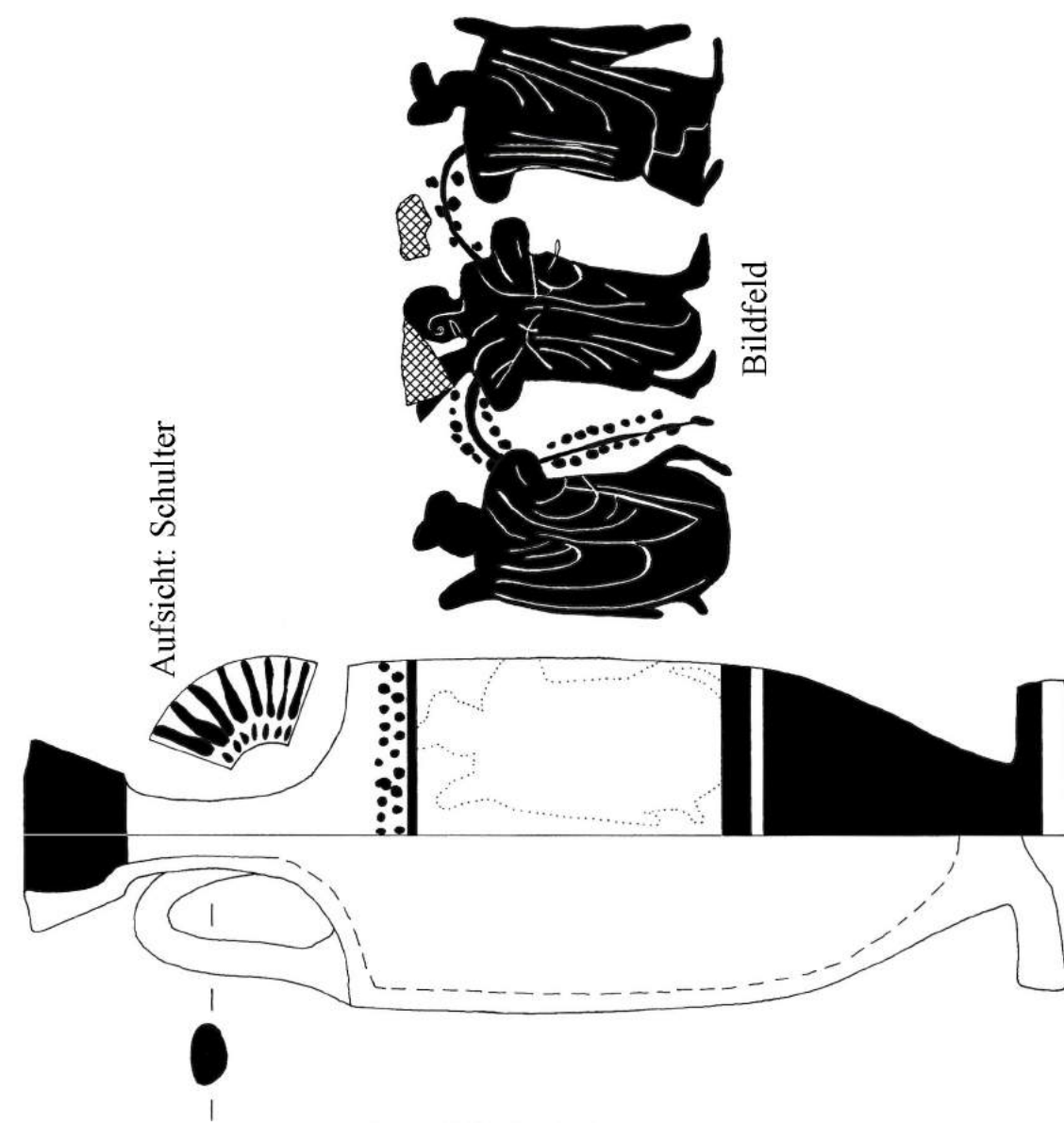

Aufsicht: Schulter

Bildfeld

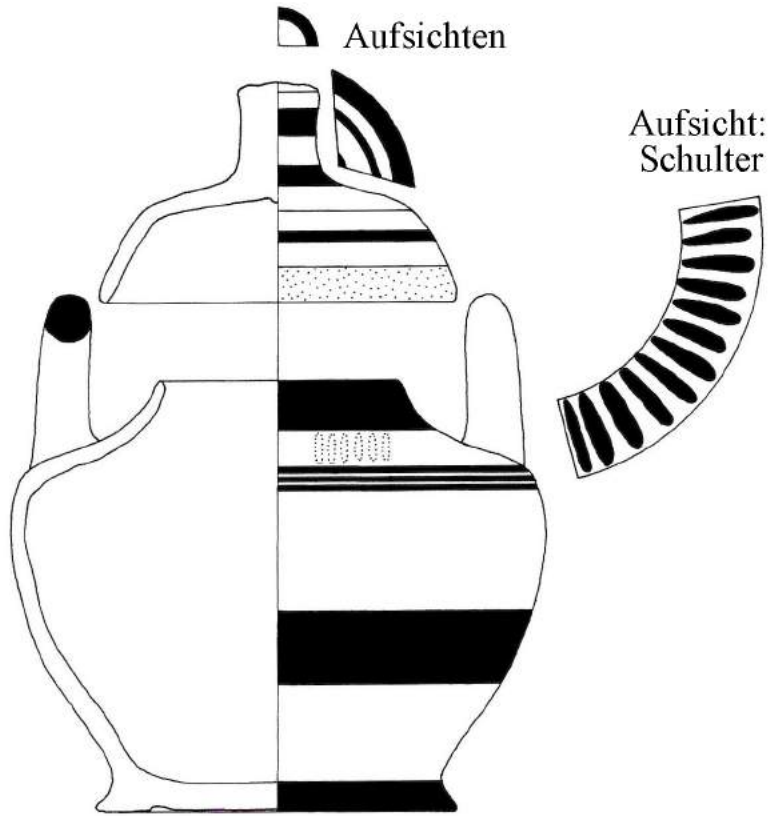

Aufsichten

Aufsicht:
Schulter



HP 2744

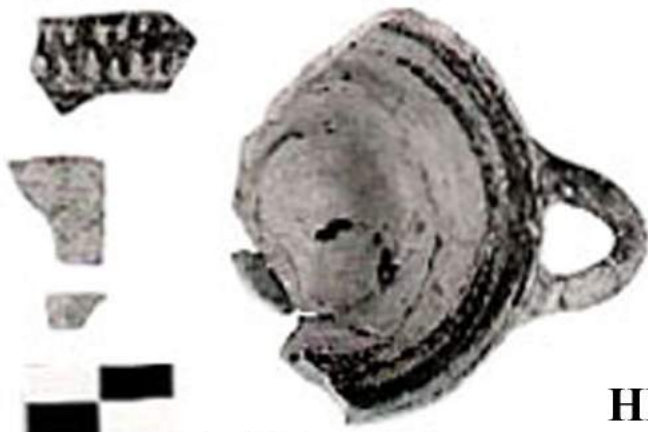

Aufsicht



HP 2790

Ansicht von unten

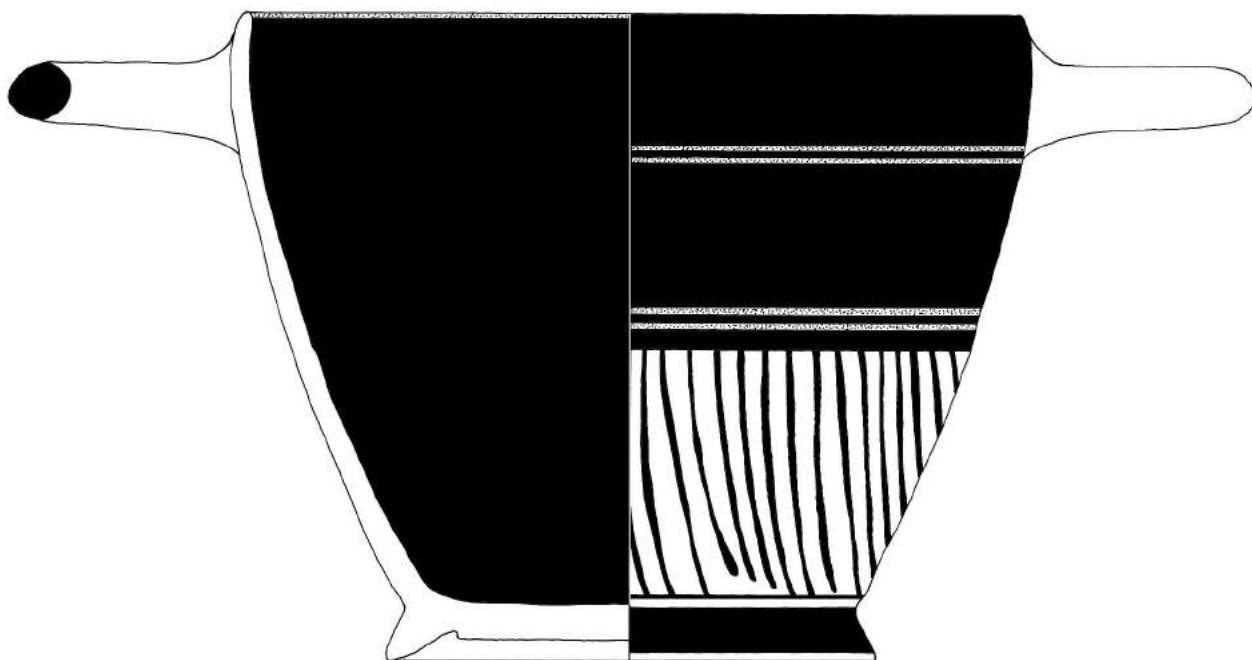

Ansicht von unten

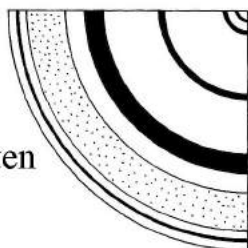

HP 2745





HP 2745

Ansicht von unten: abgeriebene Standfläche



HP 2791

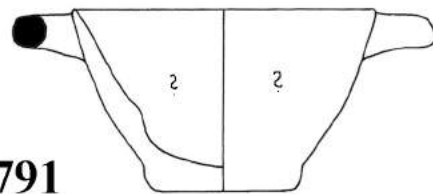

HP 2793

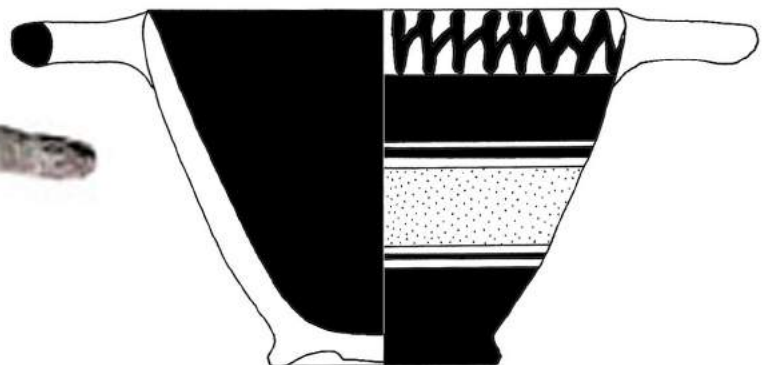

Ansicht von unten

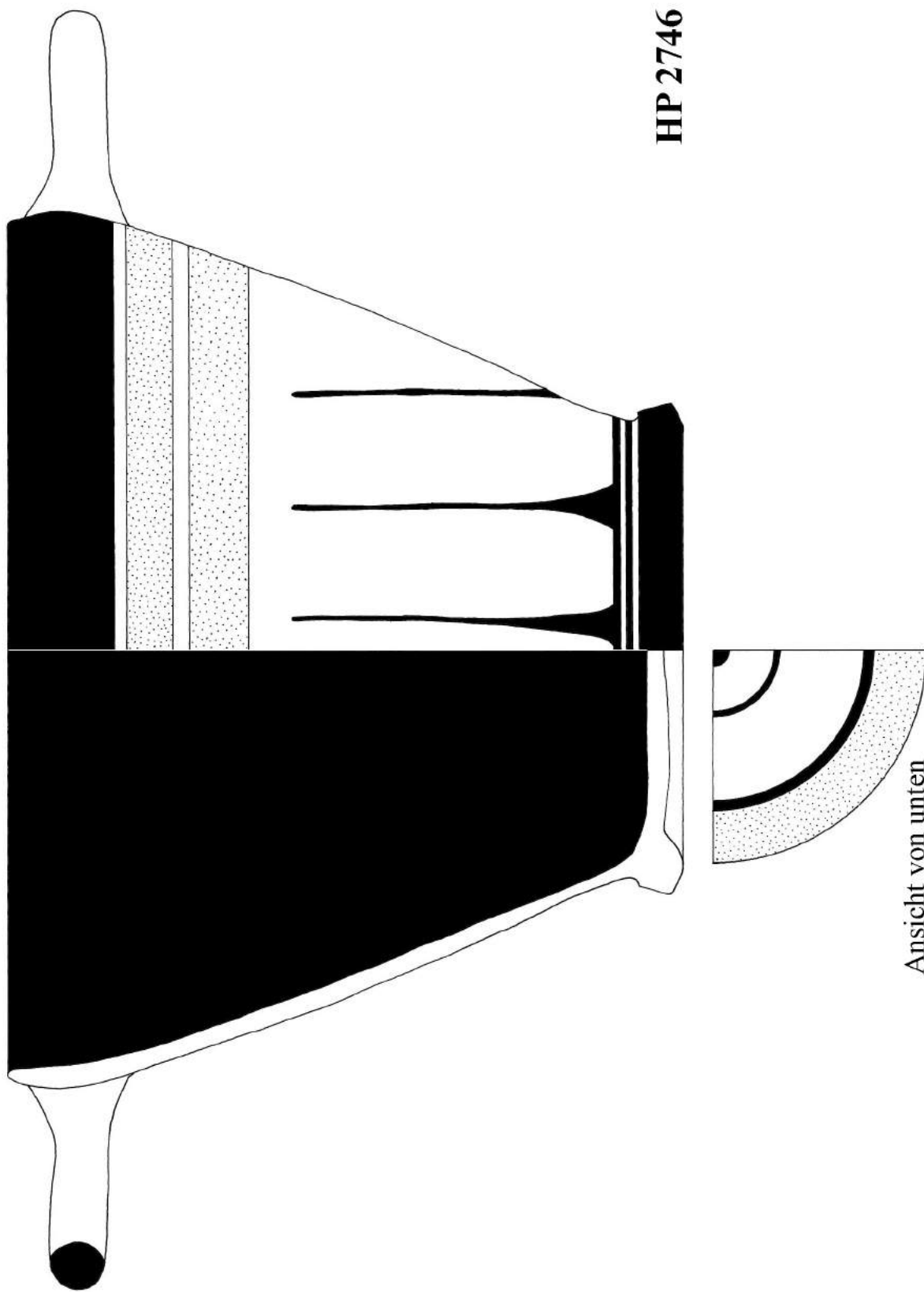

HP 2746

Ansicht von unten



HP 2746



HP 2748
Ansicht von unten: abgeriebene Standfläche



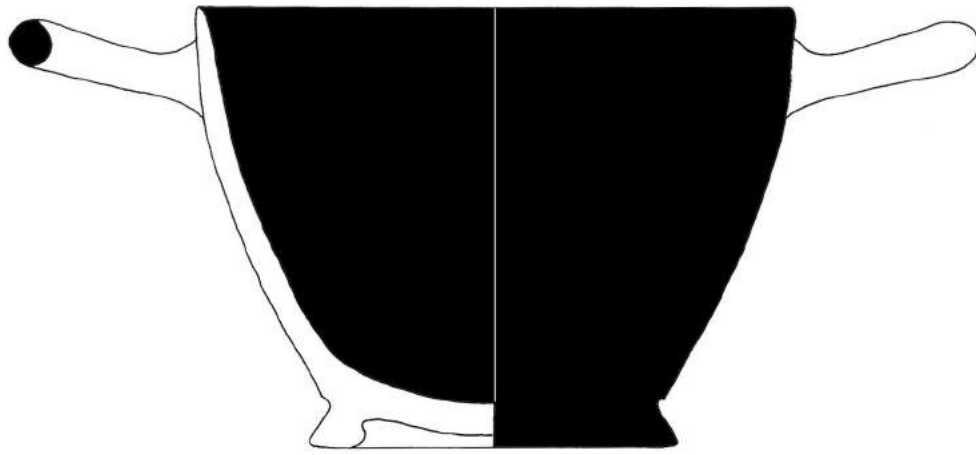

Ansicht von unten

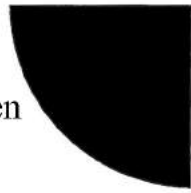

HP 2748

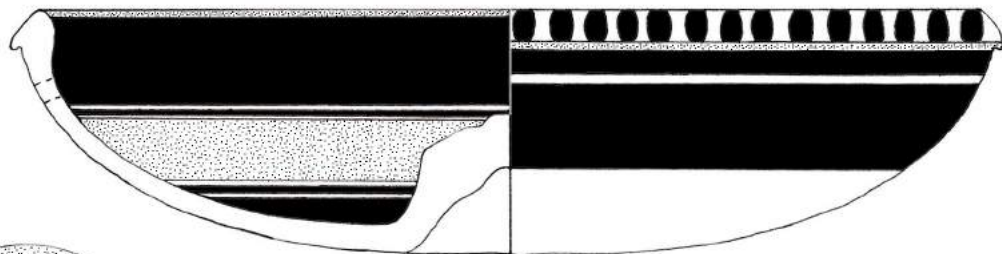

HP 2749

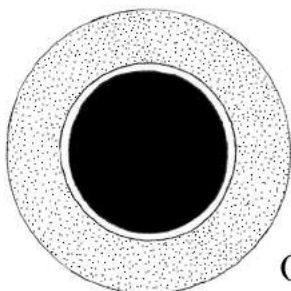

Omphalos

Aufsicht: Omphalos



HP 2749



Ansicht von unten: Omphalos

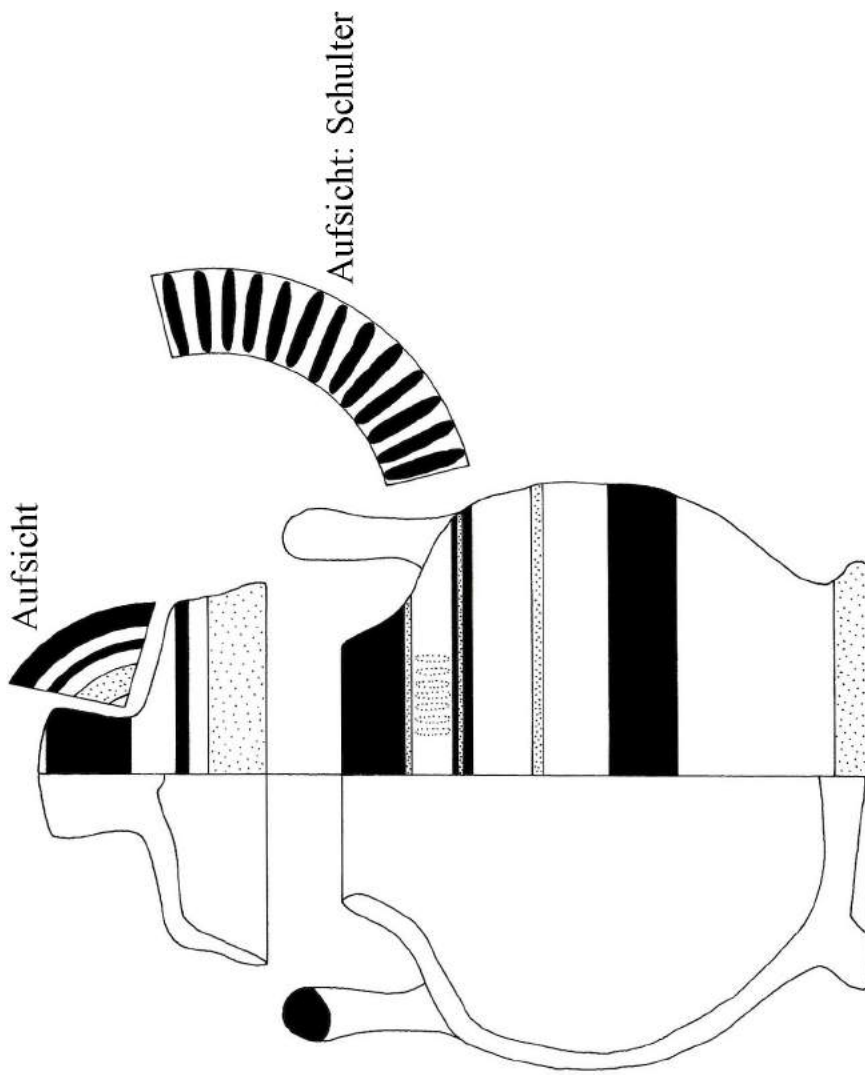

HP 2750

Aufsicht

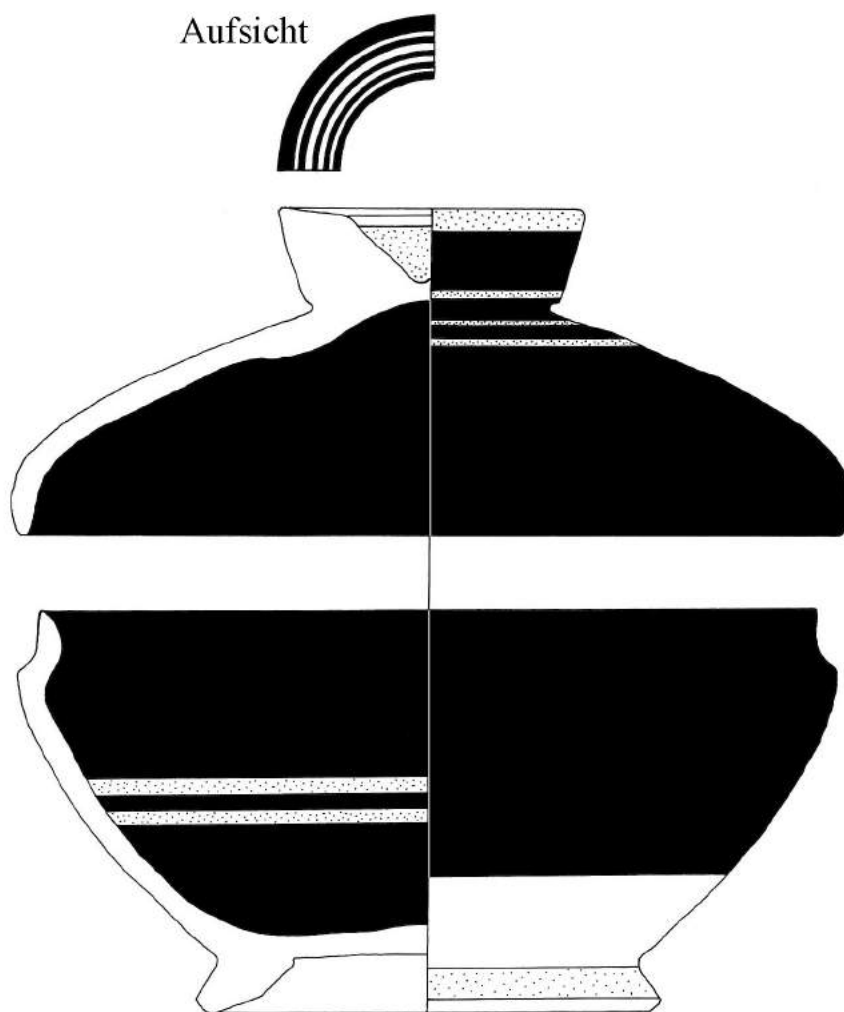

HP 2751



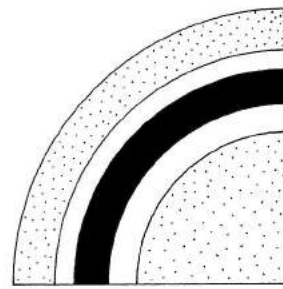
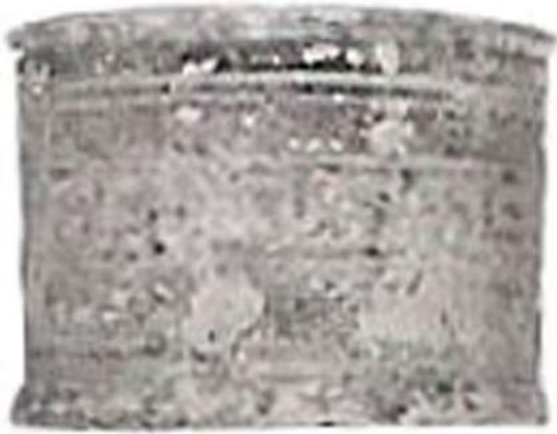

Aufsicht

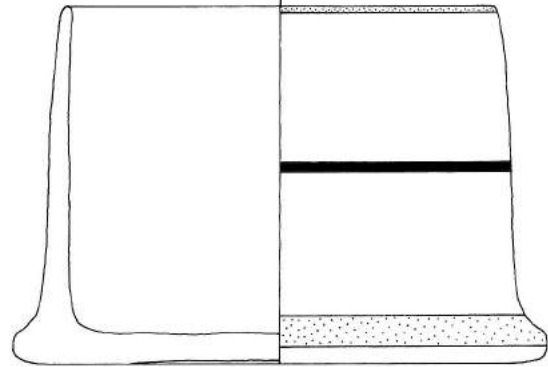
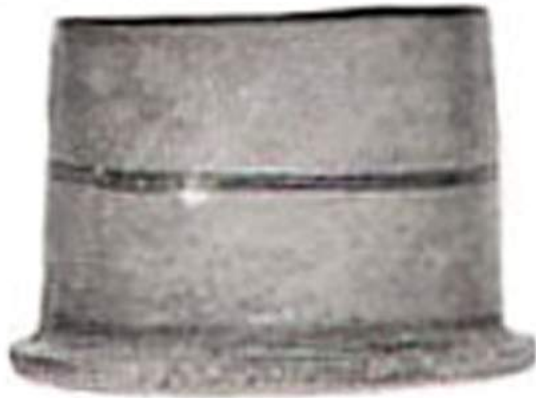
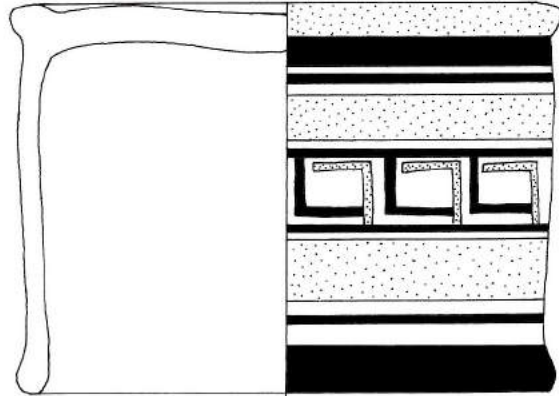

HP 2752

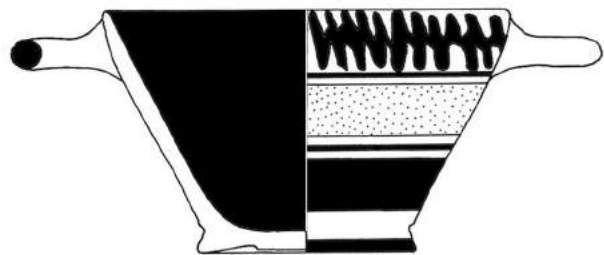

HP 2767



Ansicht von unten

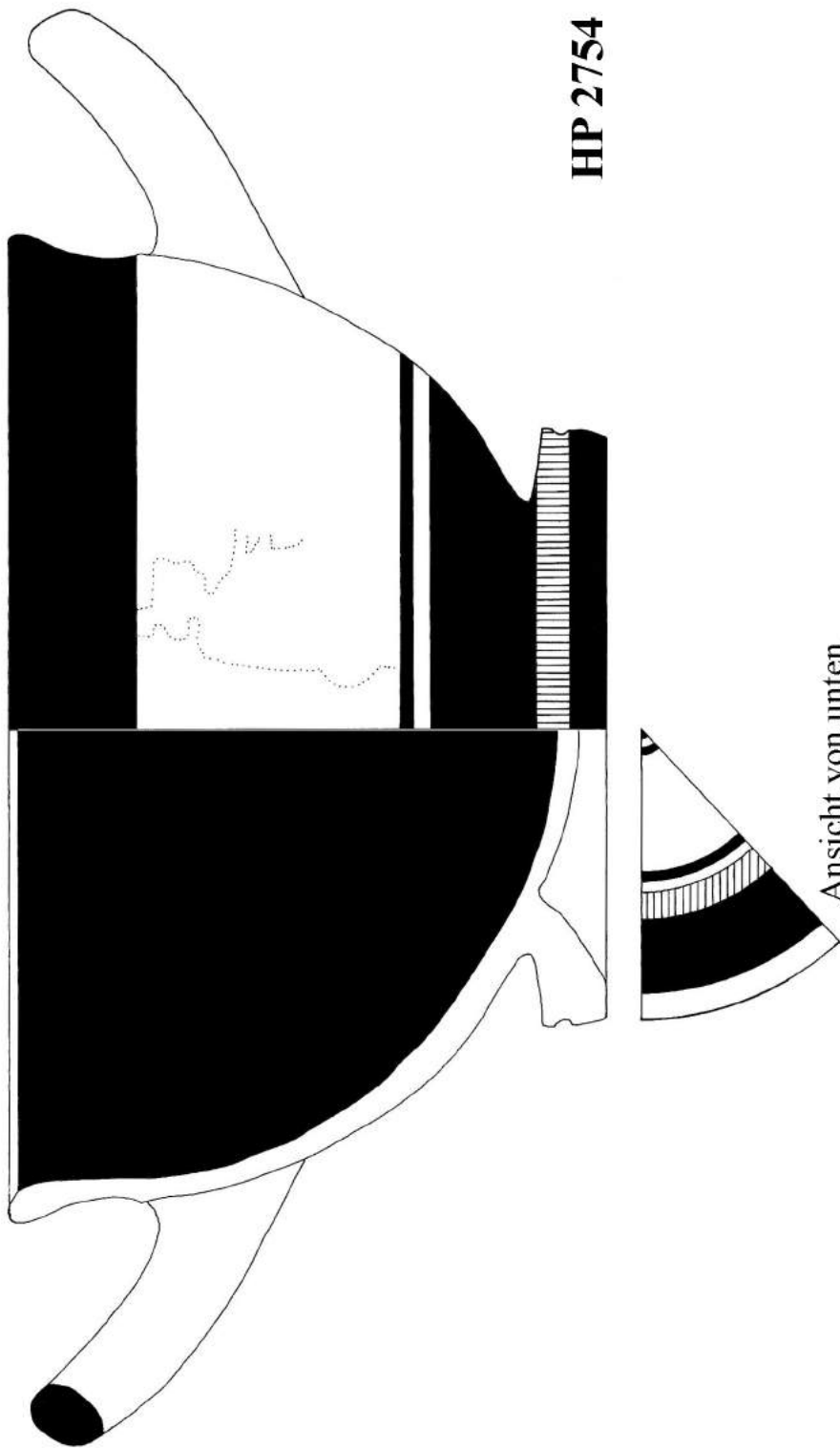



HP 2754

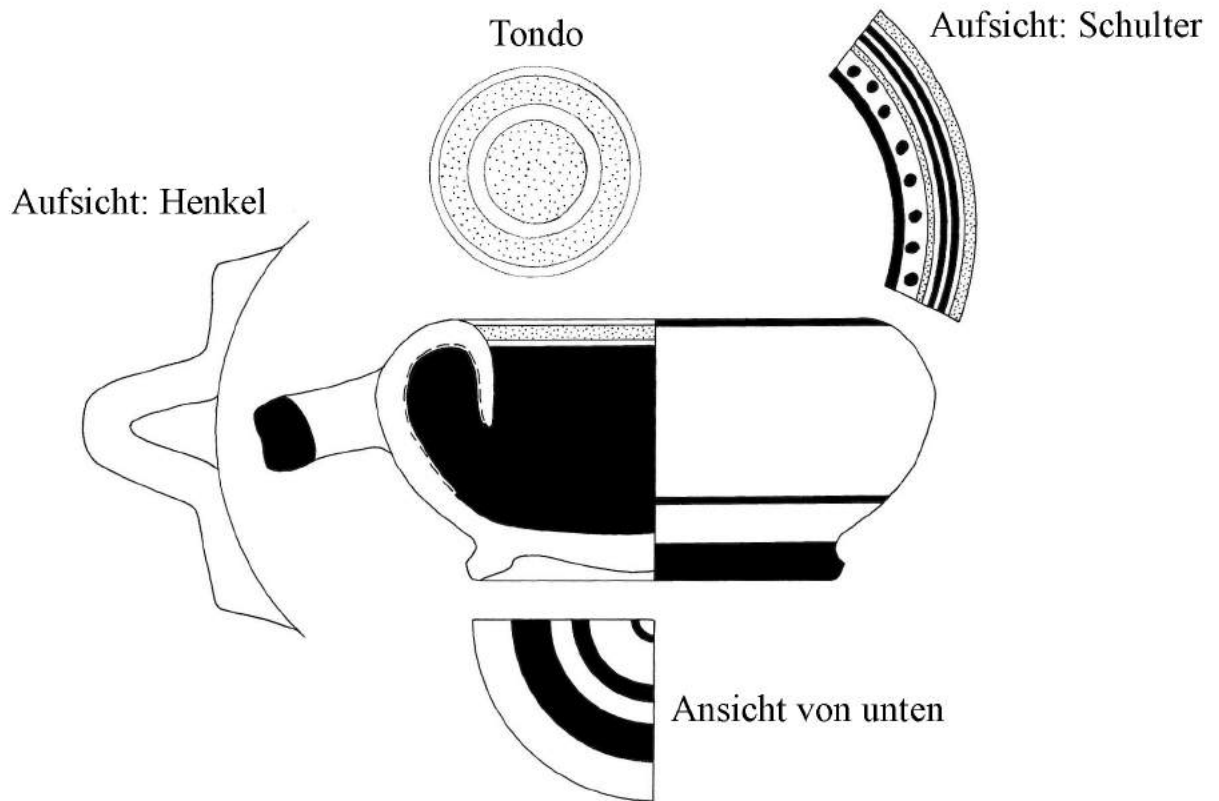

HP 2756



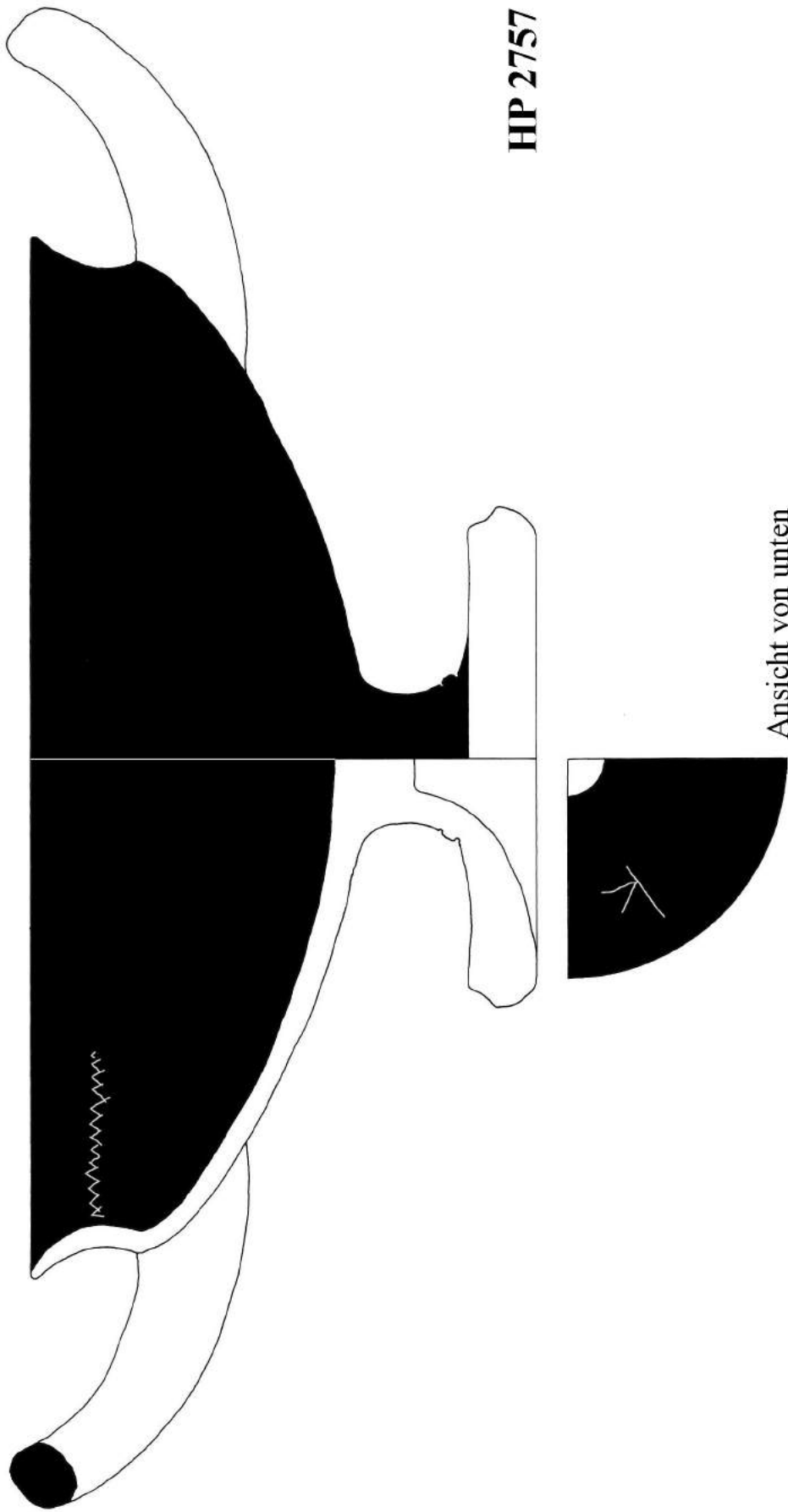

HP 2757

Ansicht von unten



HP 2757



Aufsicht: Graffito auf dem Boden



Aufsicht: Einritzungen am Rand

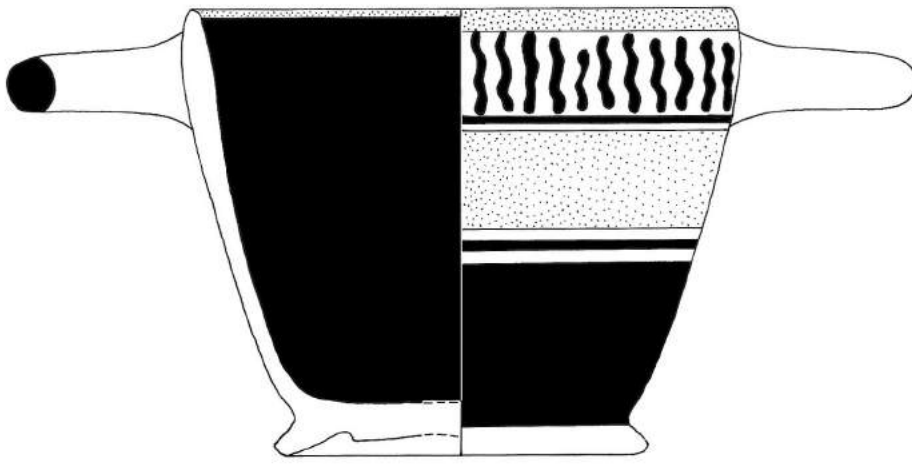

Ansicht von unten

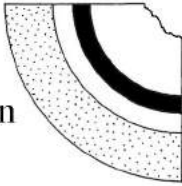

HP 2758



Aufsicht: gelochter Boden





HP 2759

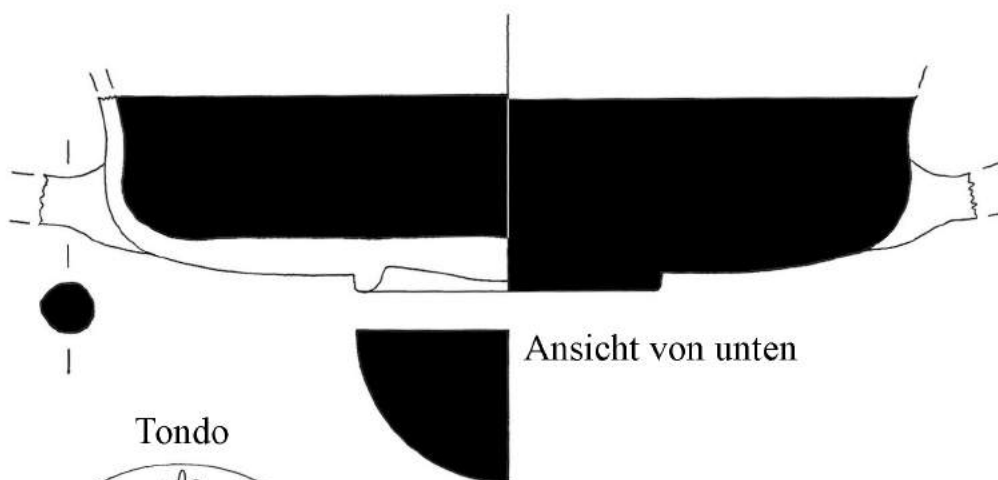

Tondo

Ansicht von unten

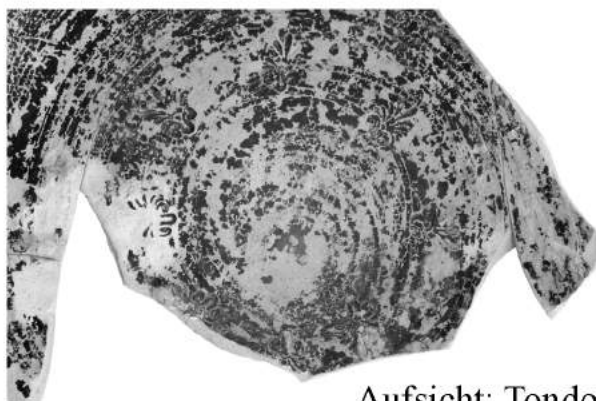

Aufsicht: Tondo

Aufsicht: Henkel

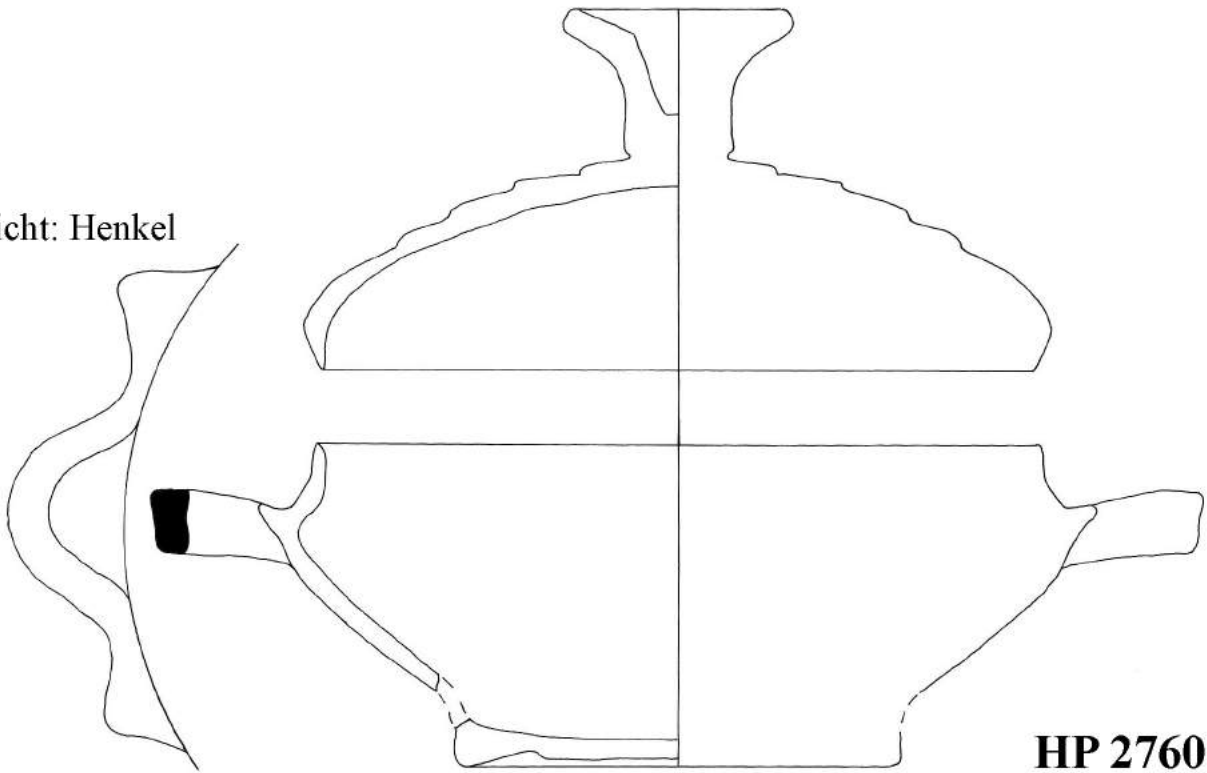

HP 2760

Aufsicht

Aufsicht: Schulter

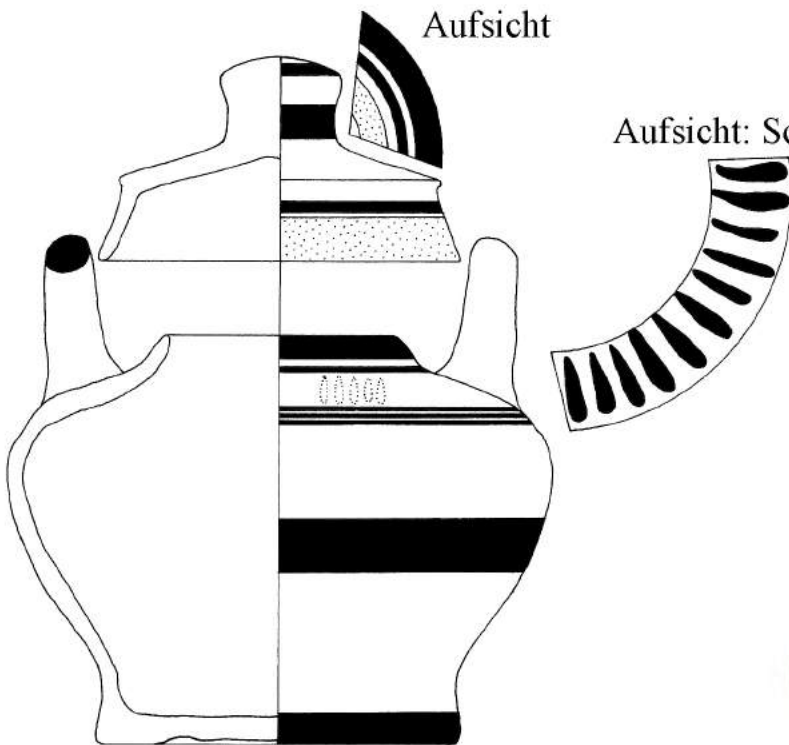

HP 2770





HP 2760
Aufsicht

HP 2764

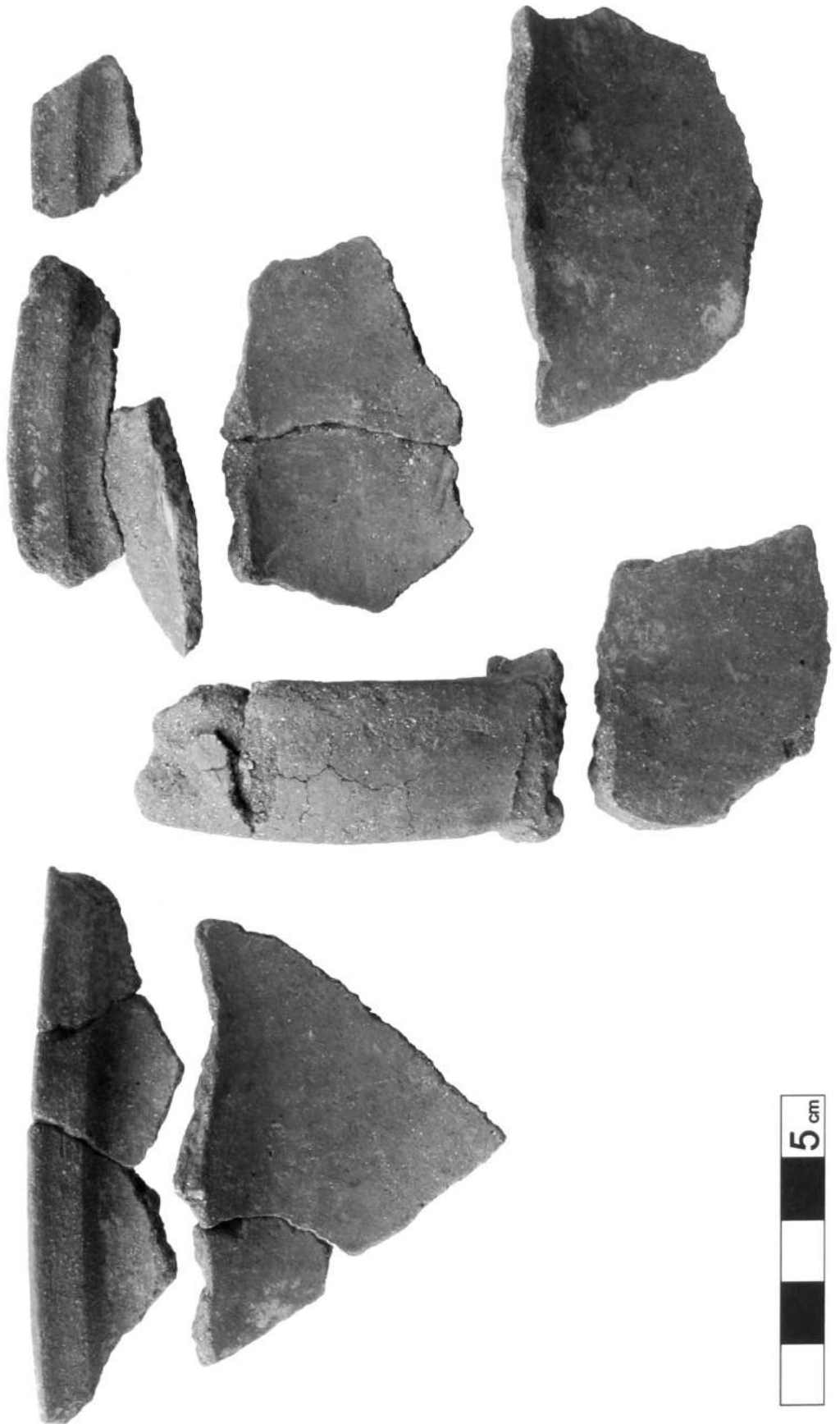
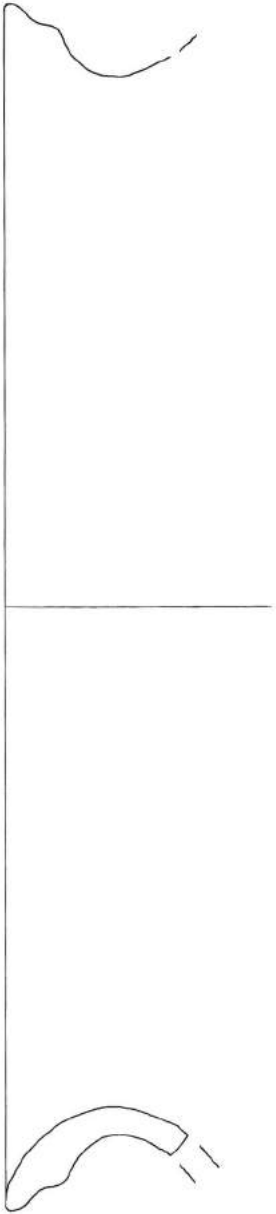

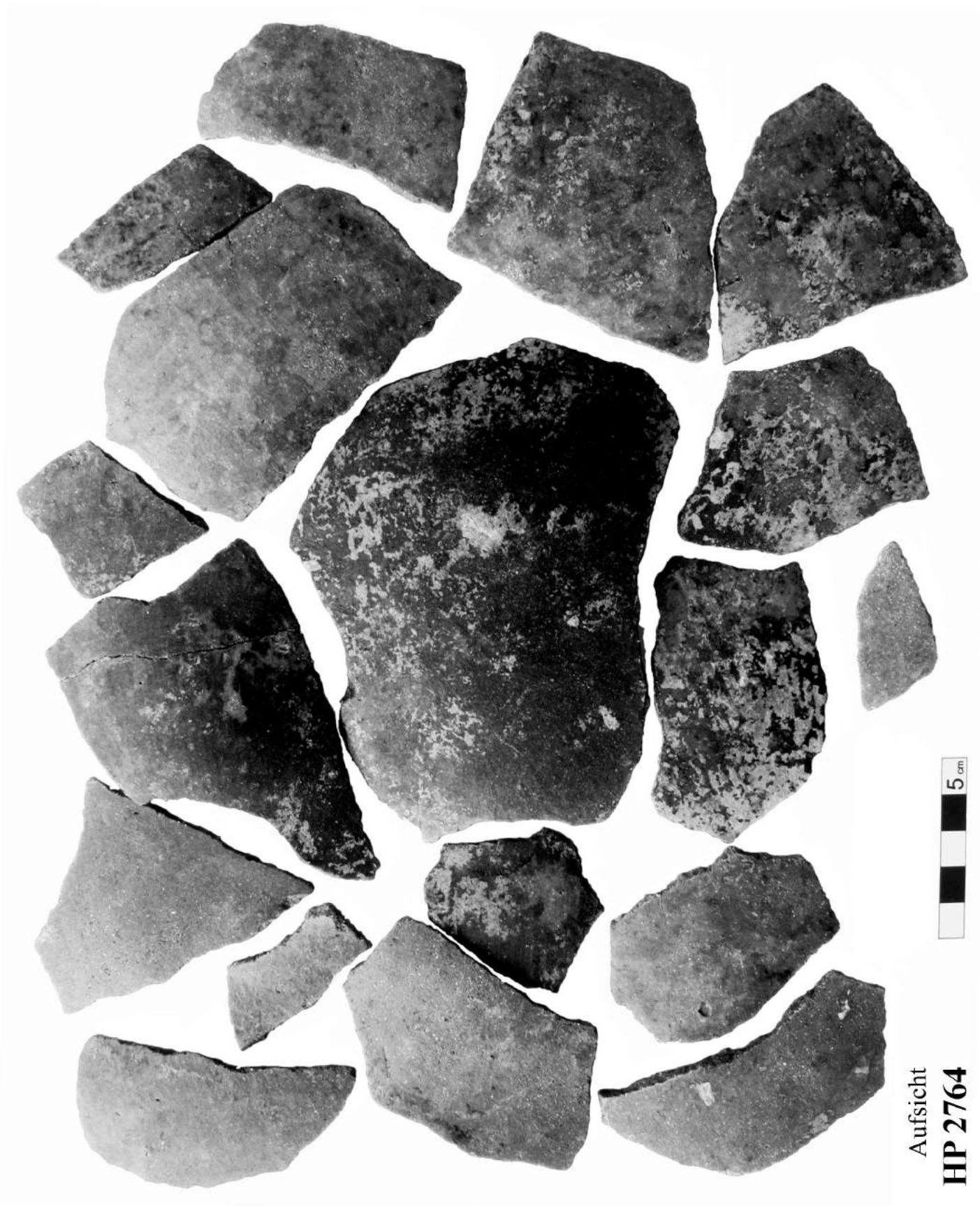

Aufsicht

HP 2764



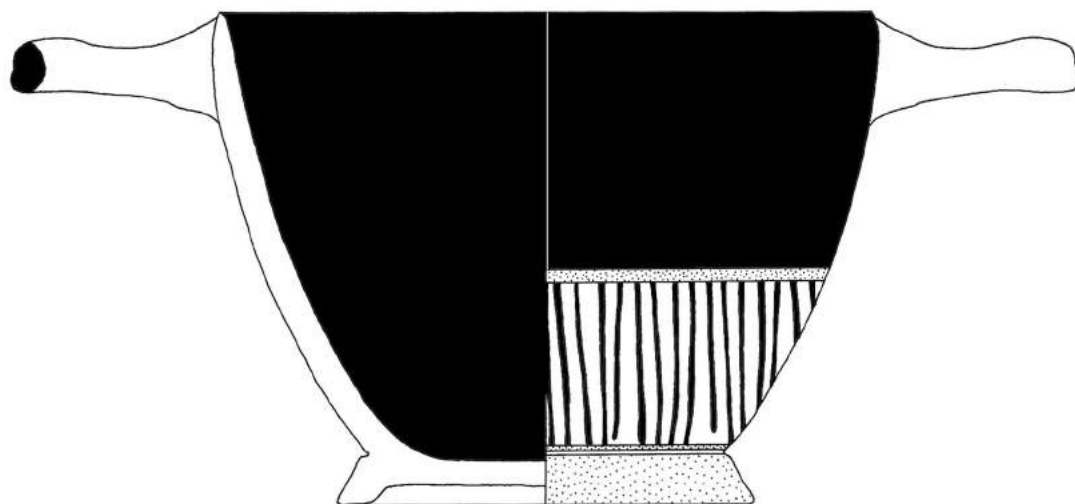

Ansicht von unten

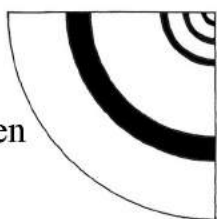

HP 2765



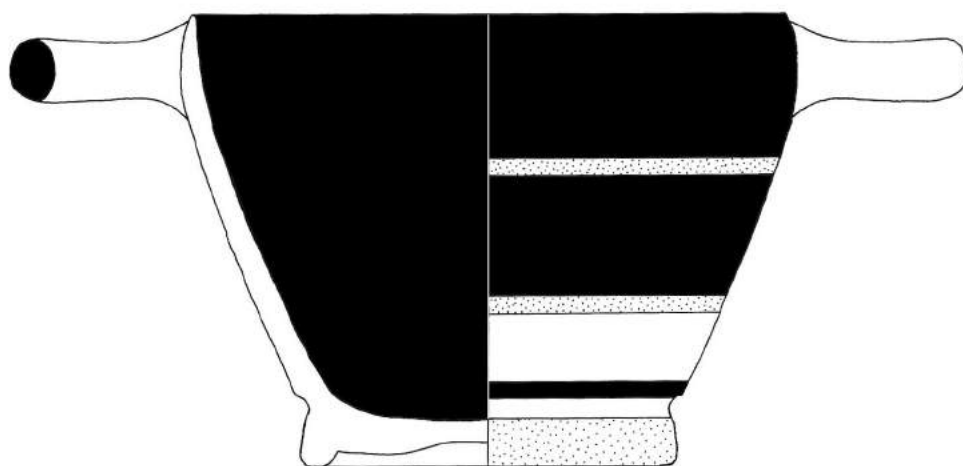

Ansicht von unten

HP 2766



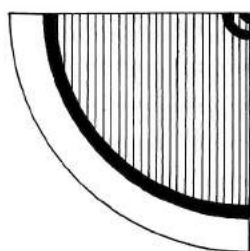
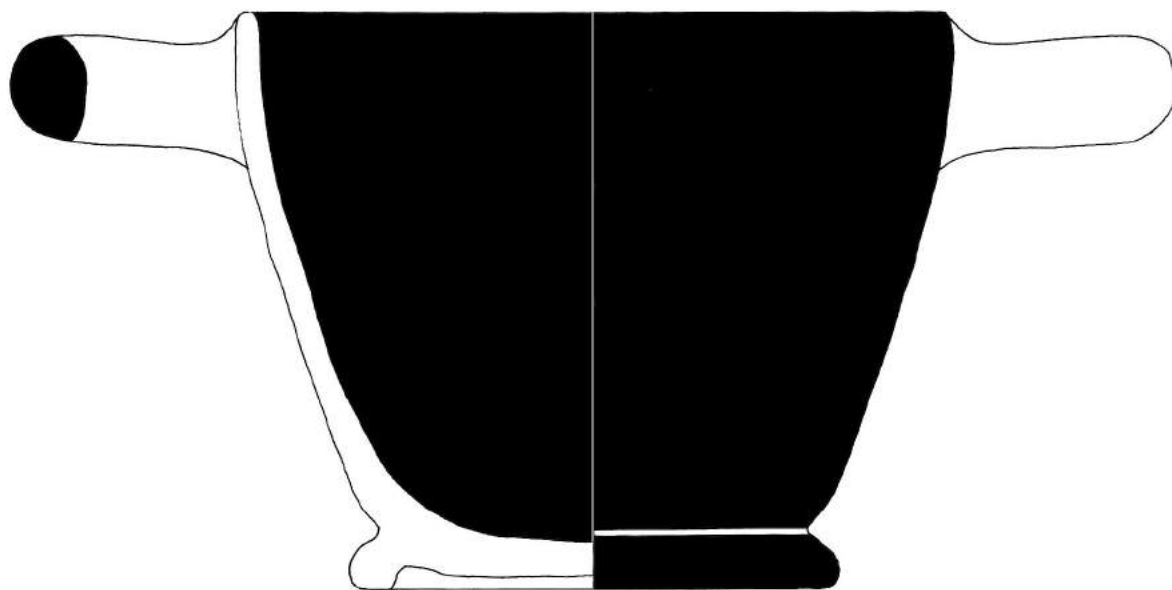

Ansicht von unten

HP 2768



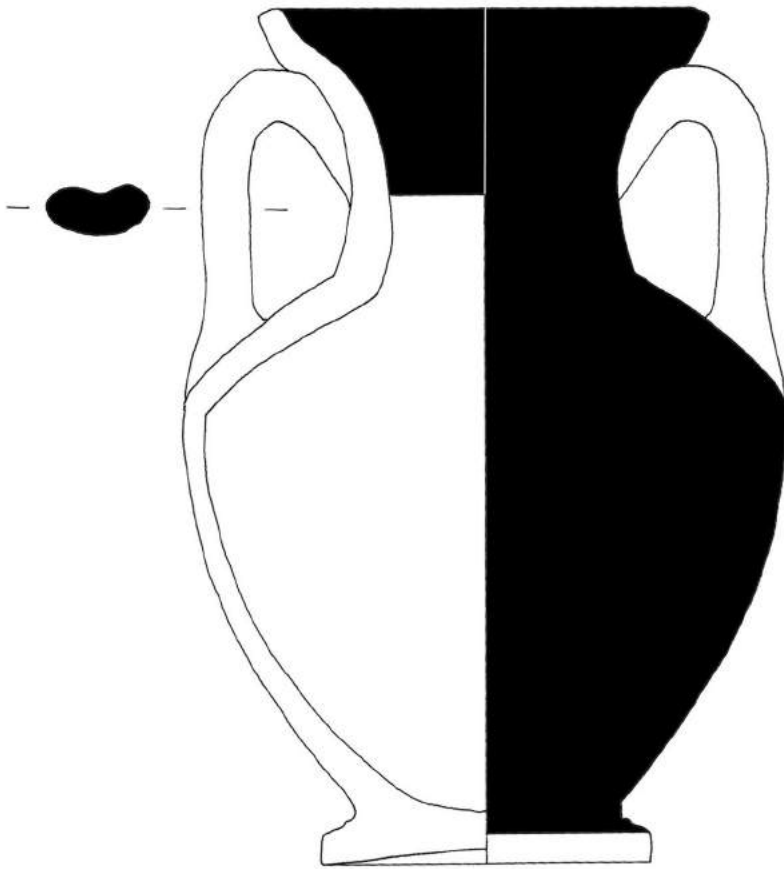

HP 2769

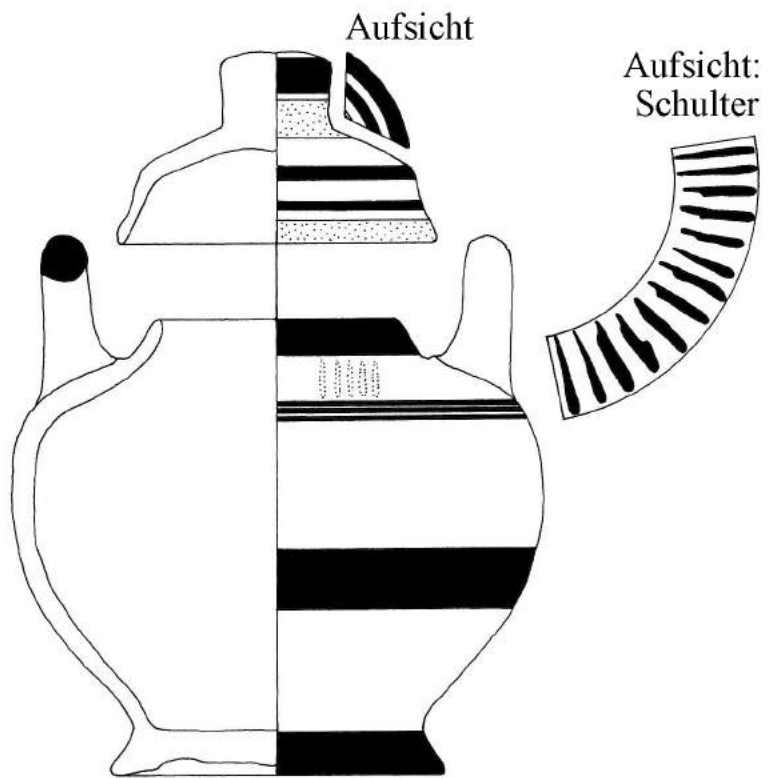

HP 2771 + 2785

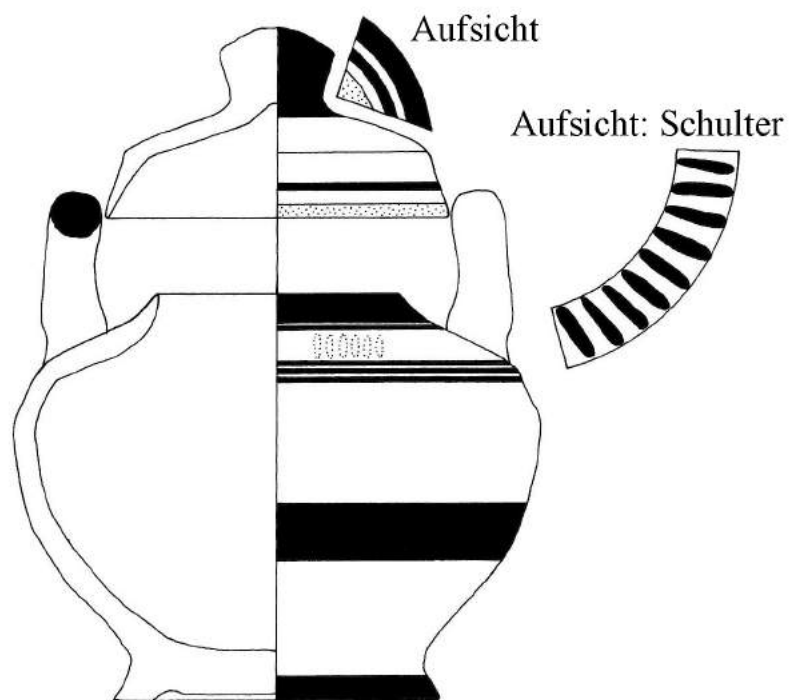

HP 2775 + 2783



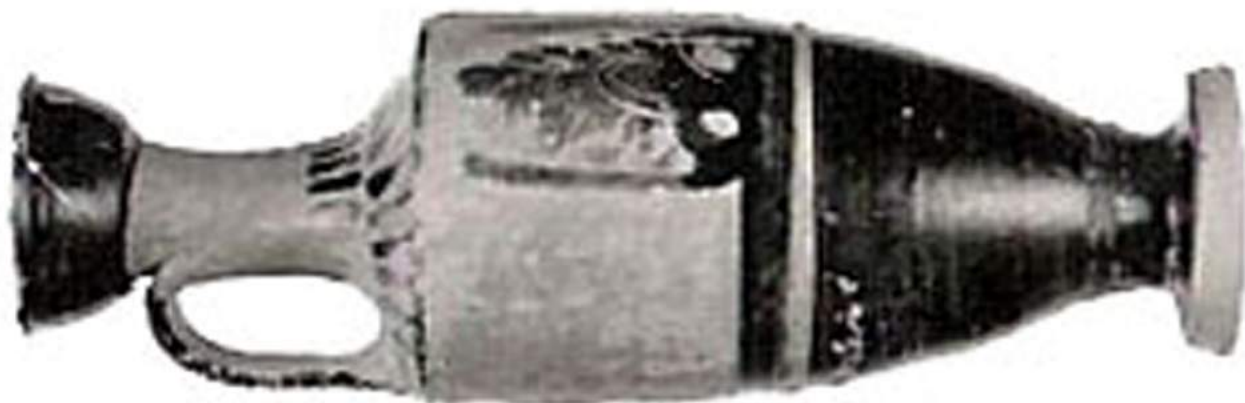

HP 2772

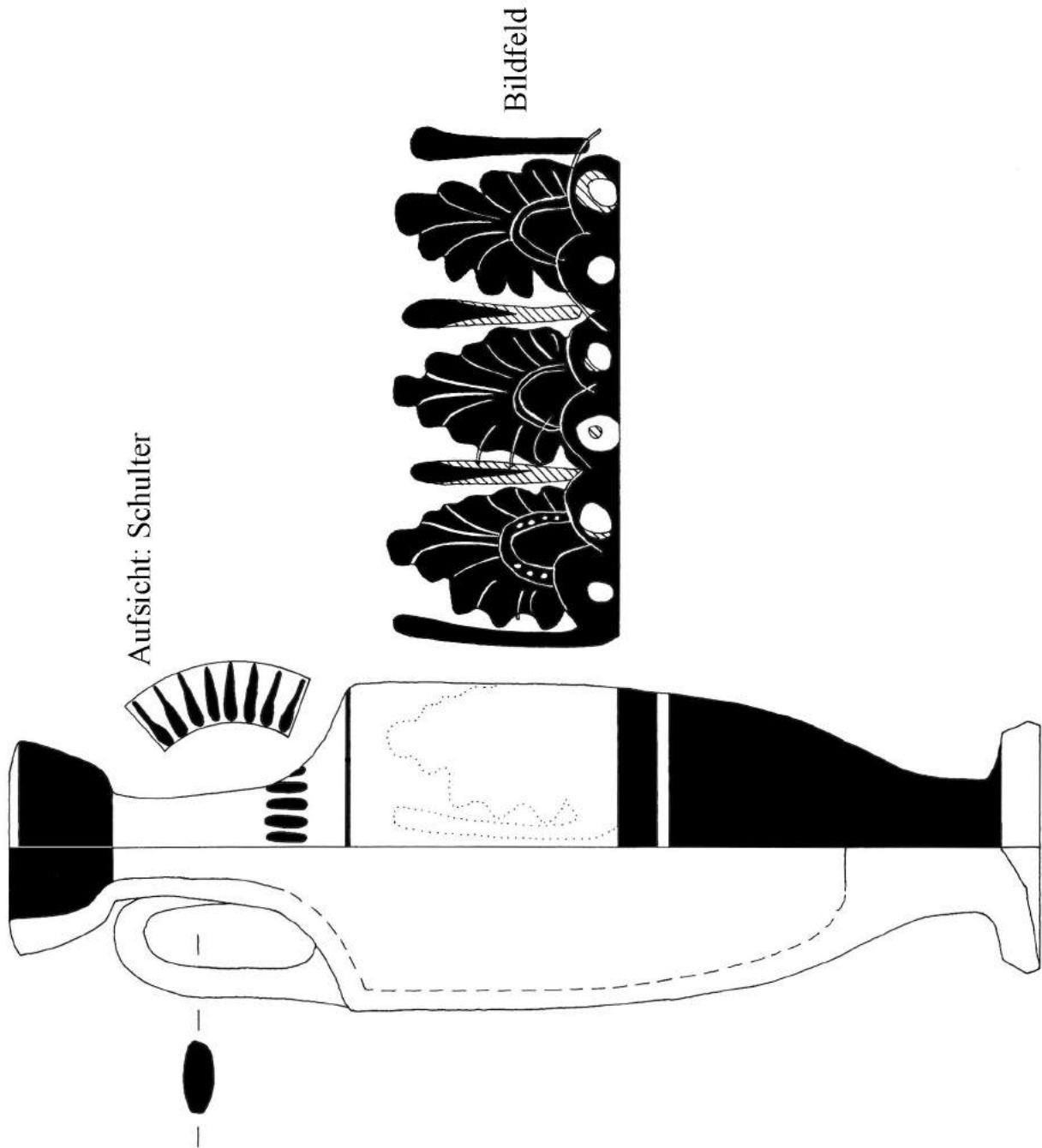

Aufsicht: Schulter

Bildfeld



HP 2774 + 2778

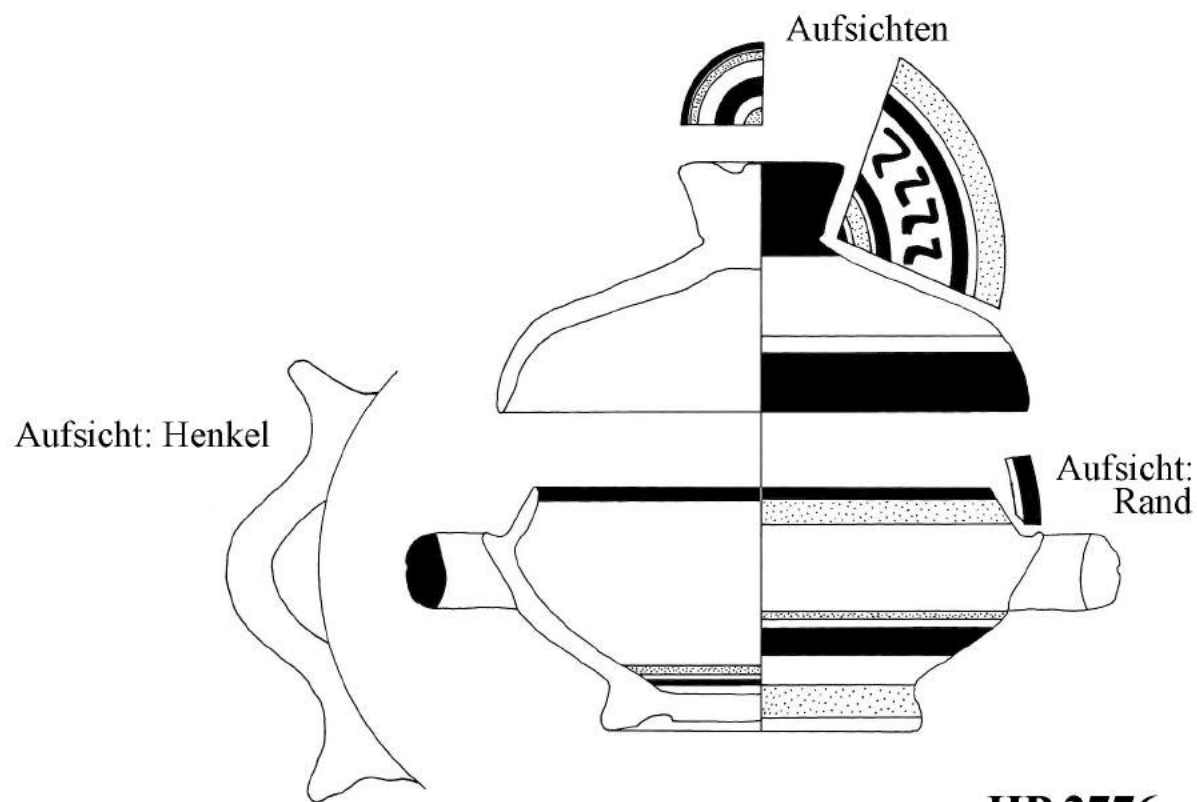

HP 2776





HP 2777

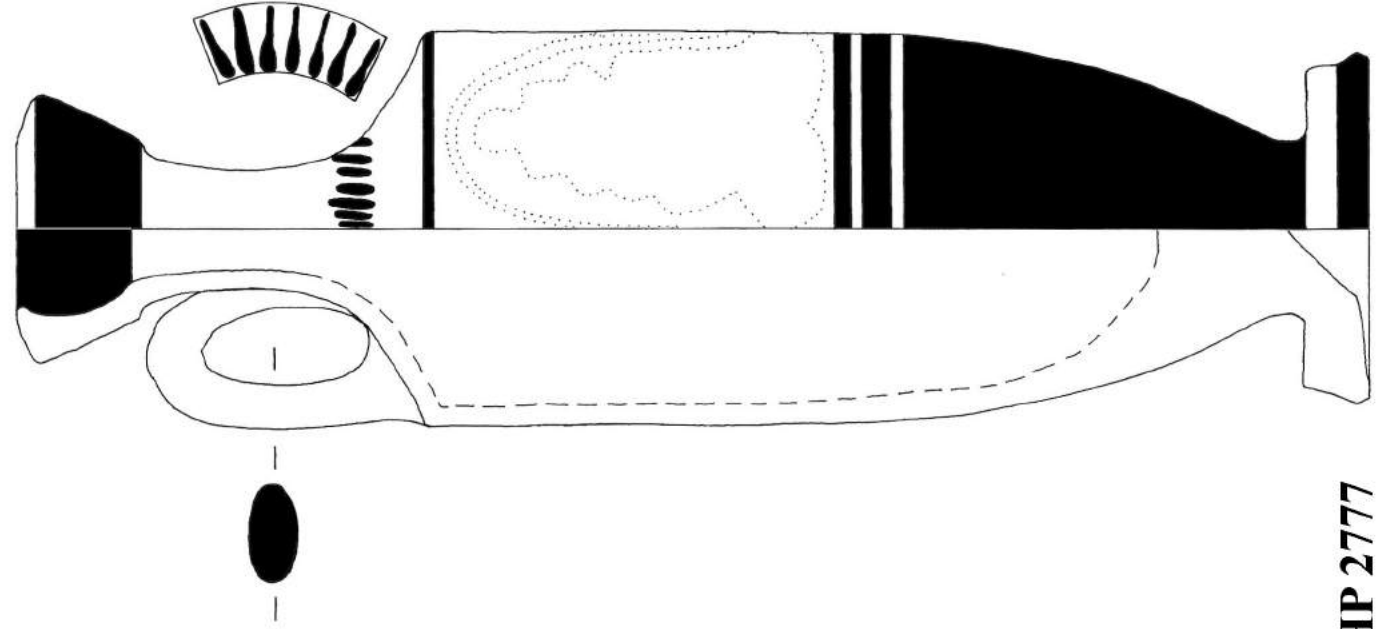

Aufsicht: Schulter

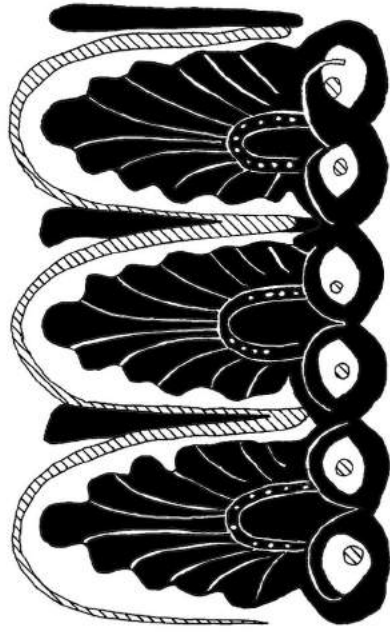

Bildfeld

Aufsicht: Schulter



Bildfeld

HP 2779



Aufsicht von schräg oben





HP 2780

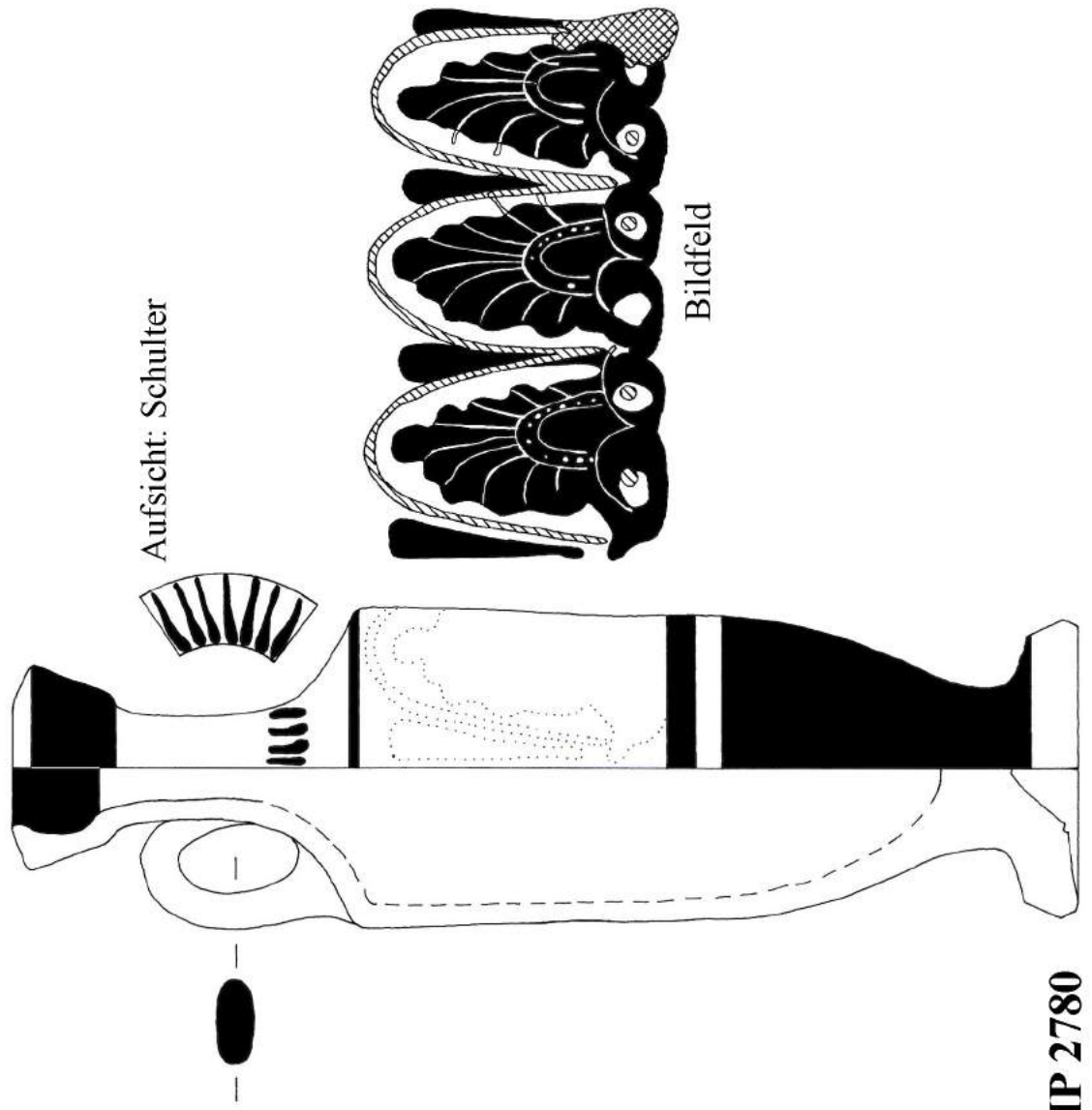

Aufsicht: Schulter

Bildfeld

Aufsicht: Deckel

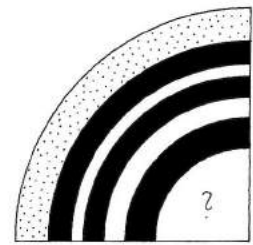
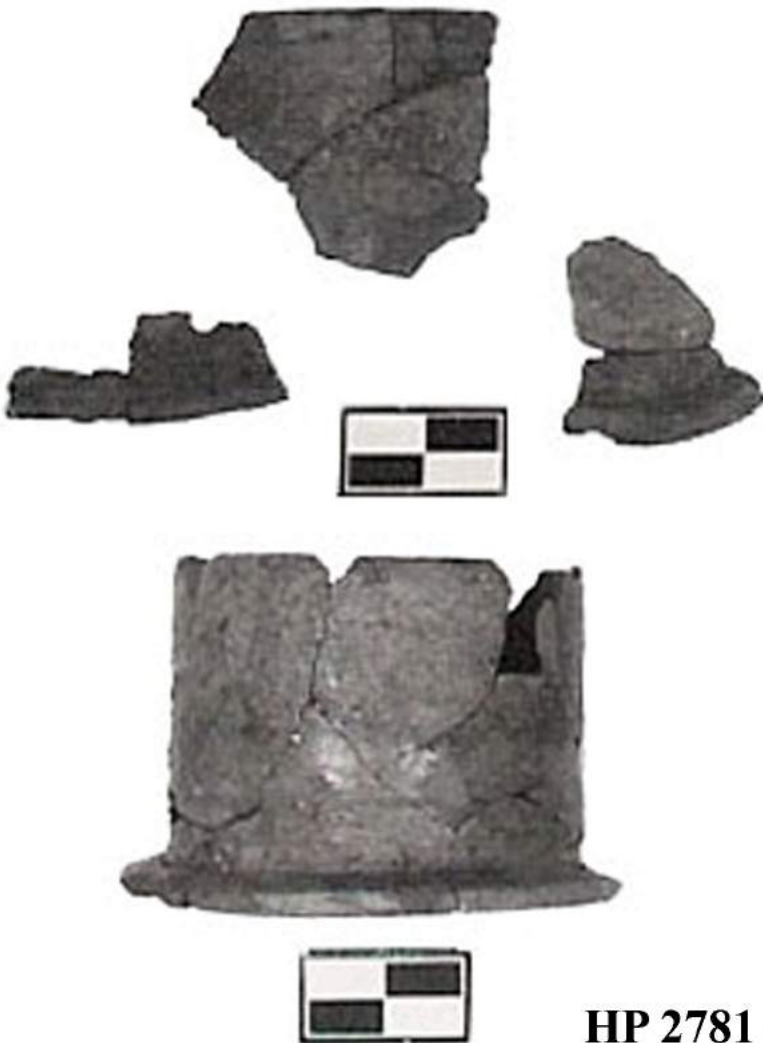

Aufsicht

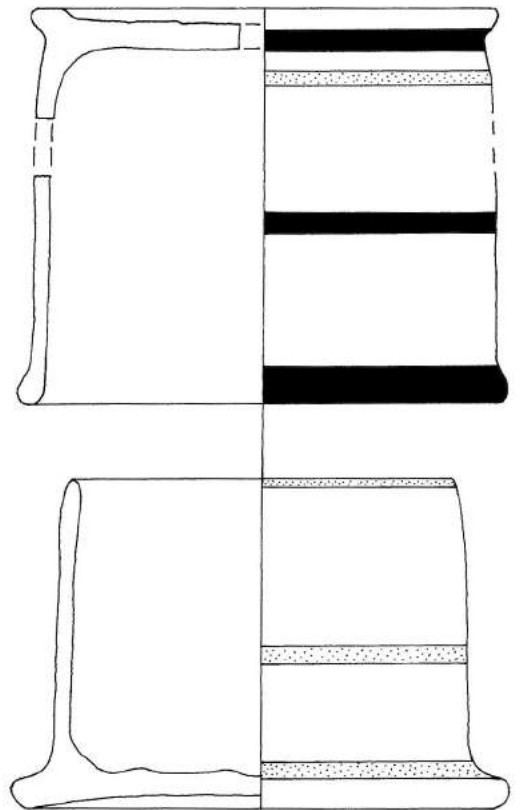

HP 2781 + 3198

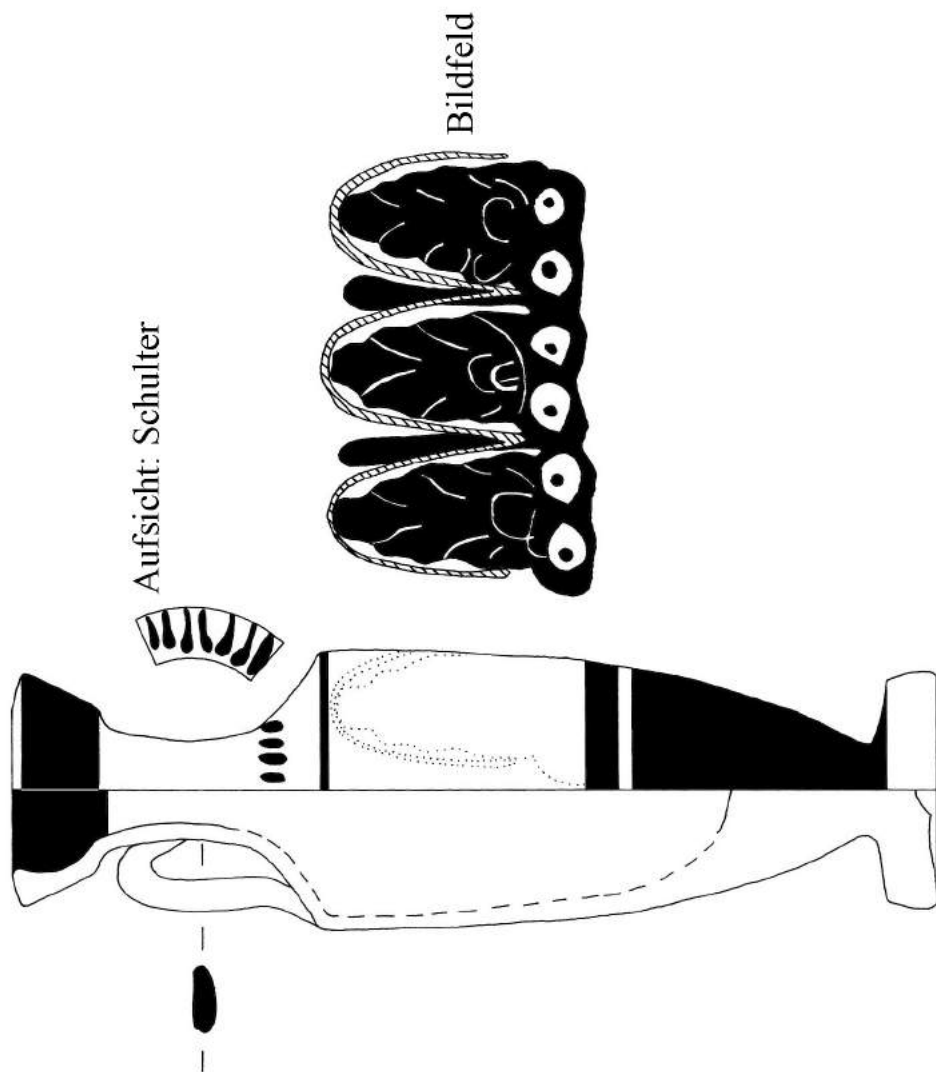

HP 2782



Aufsicht: Schulter

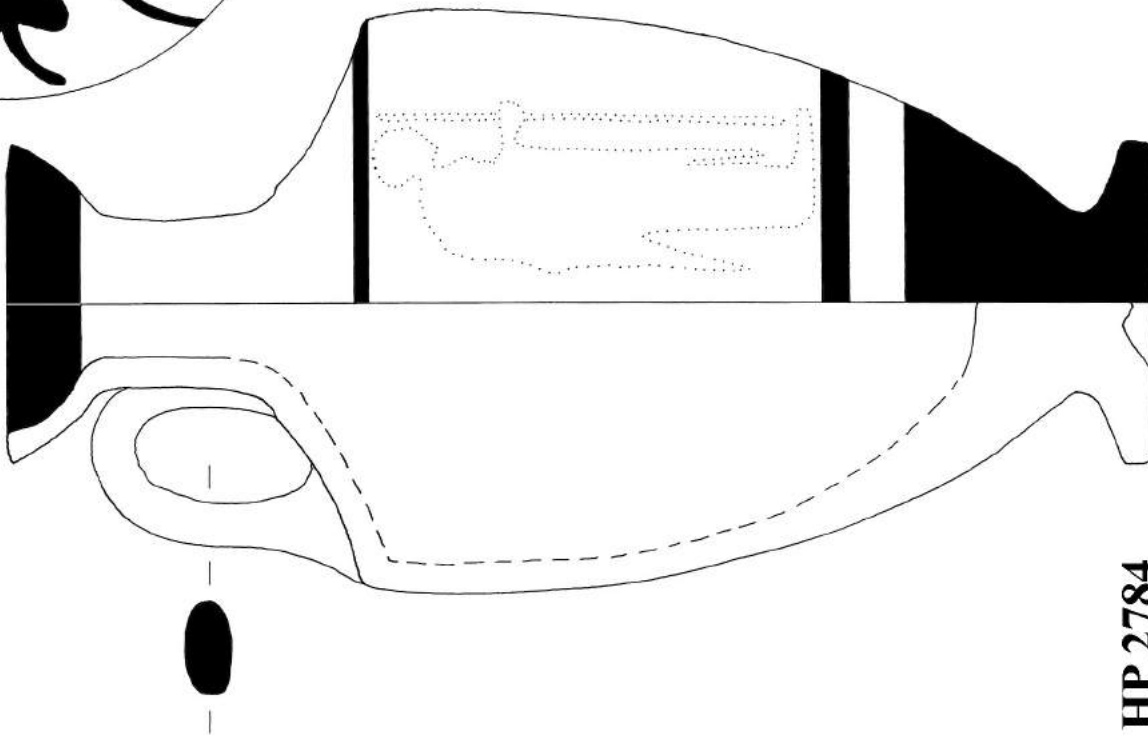
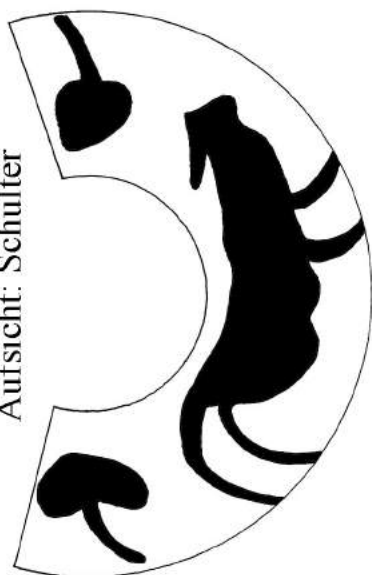

Bildfeld



HP 2784



Aufsicht: Mündung und Schulter



HP 2784

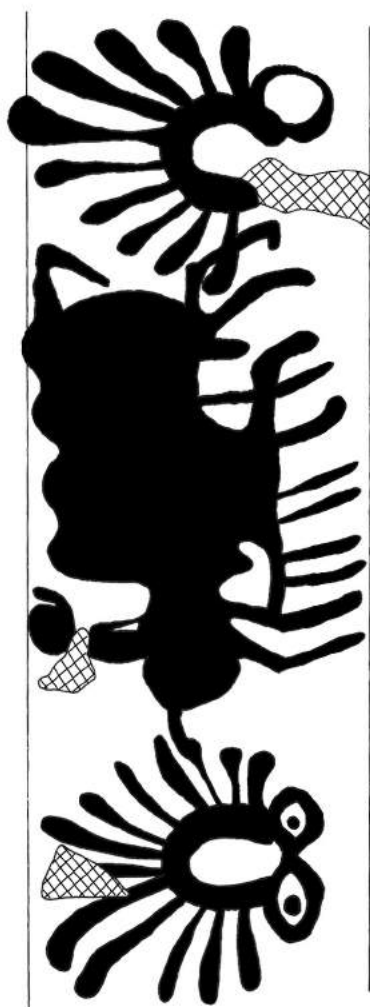

Bildfeld

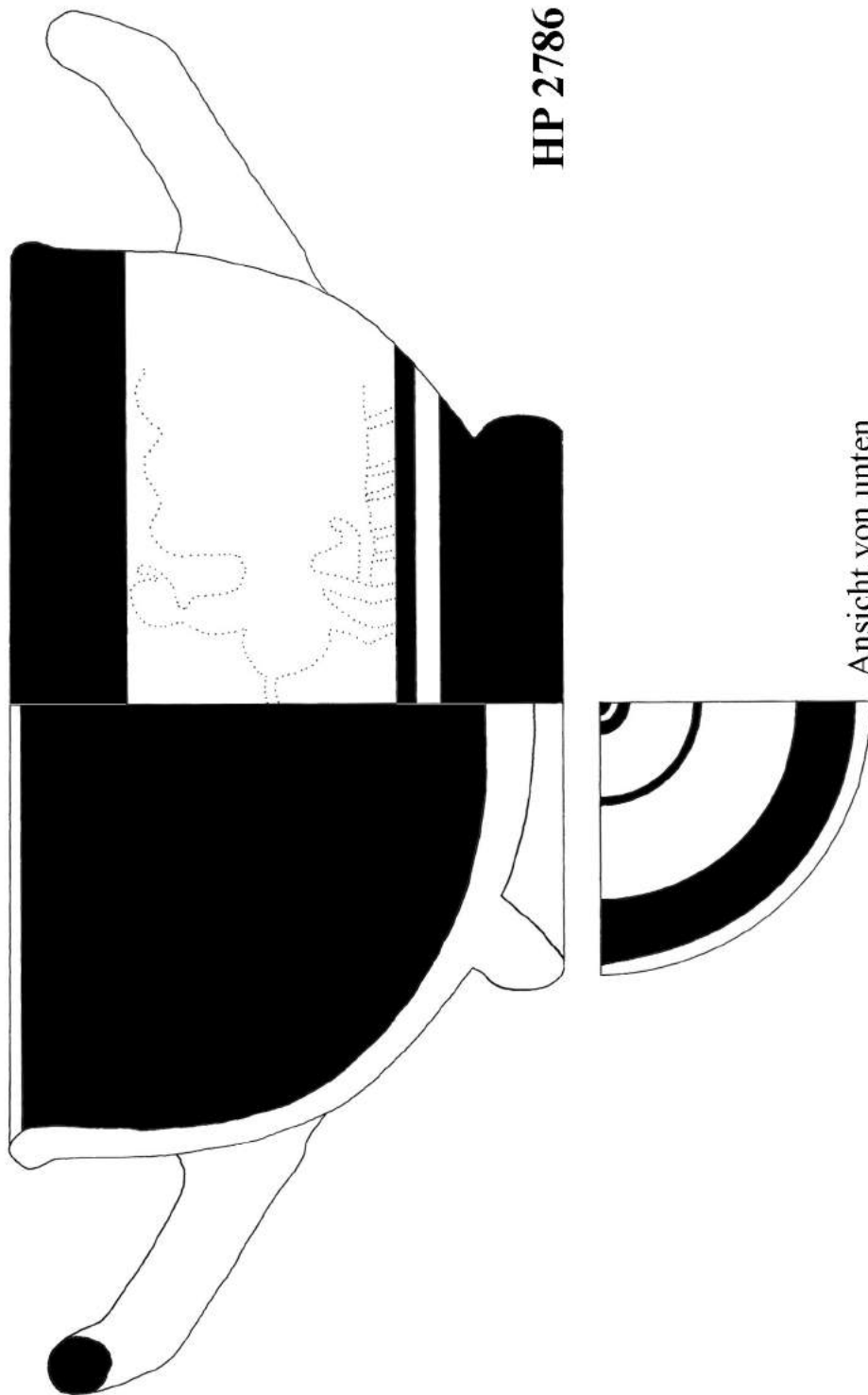

HP 2786

Ansicht von unten



HP 2786



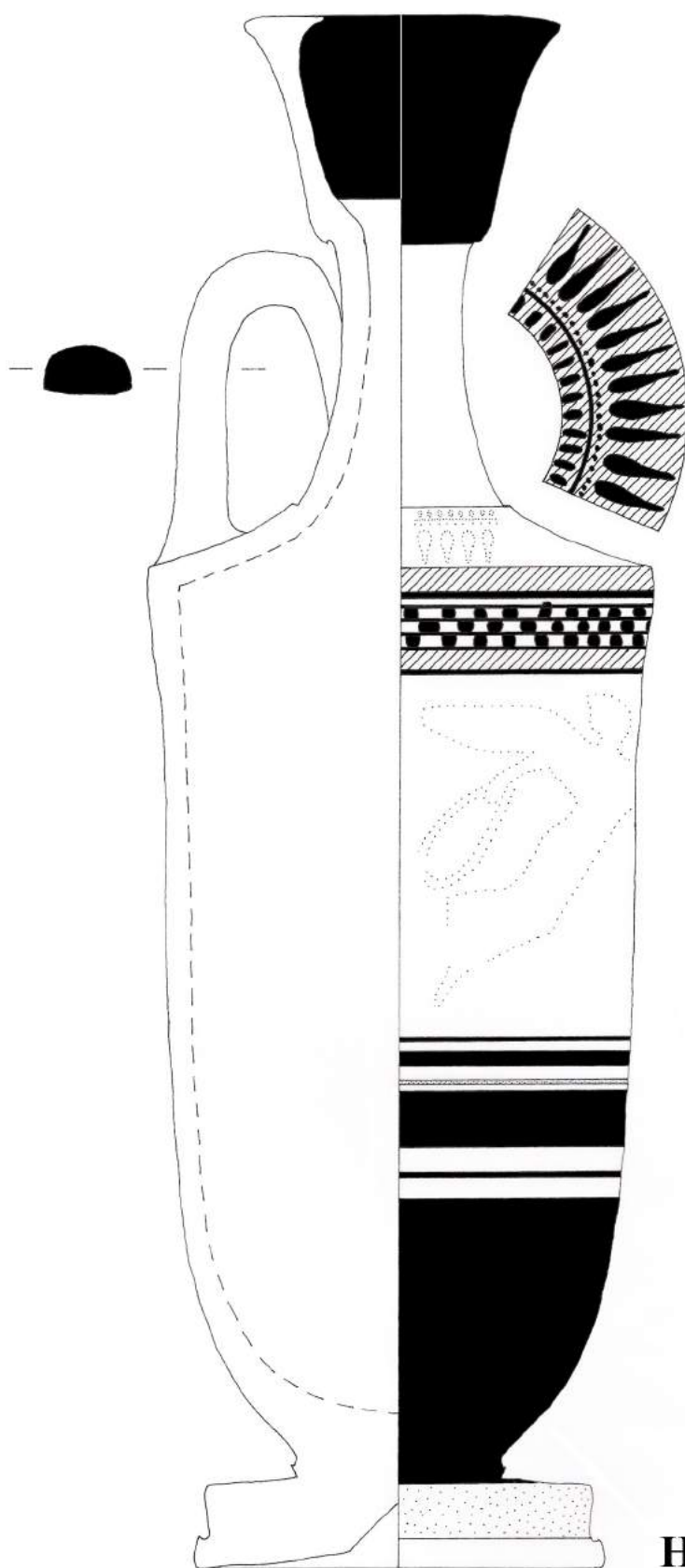

Aufsicht: Schulter

HP 2787



Bildfeld



HP 2787



HP 2787

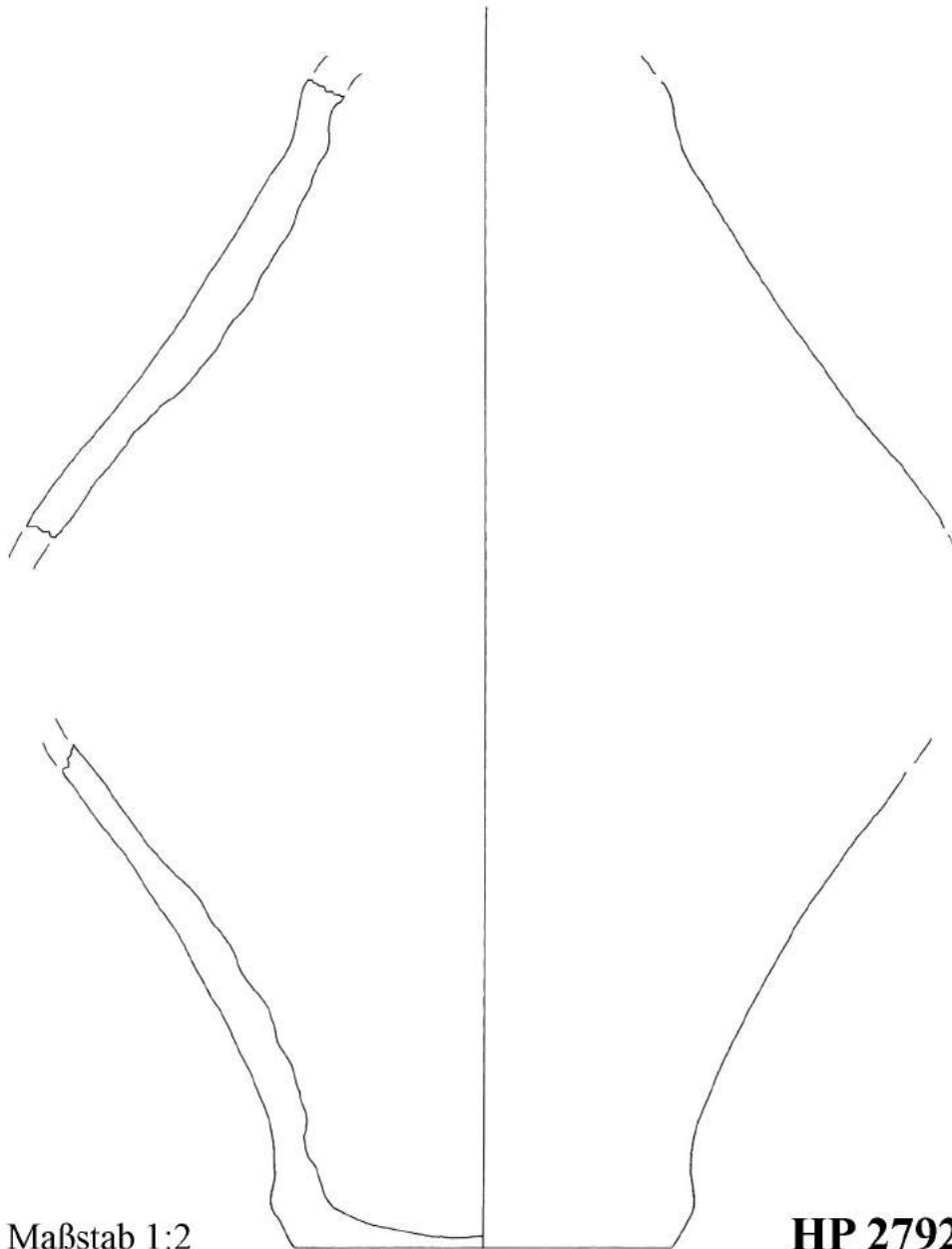

Maßstab 1:2

HP 2792

Aufsicht

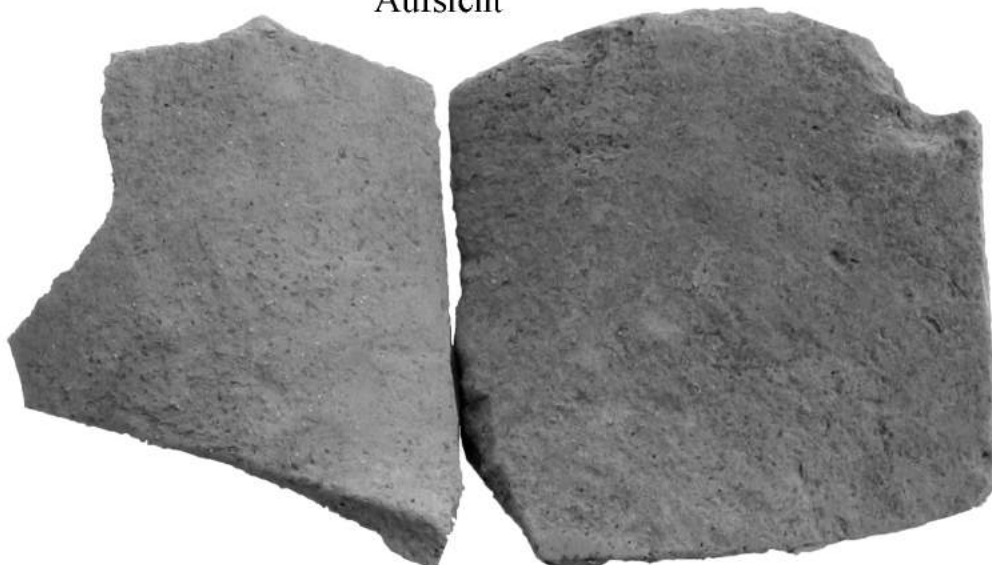

Ansicht von unten

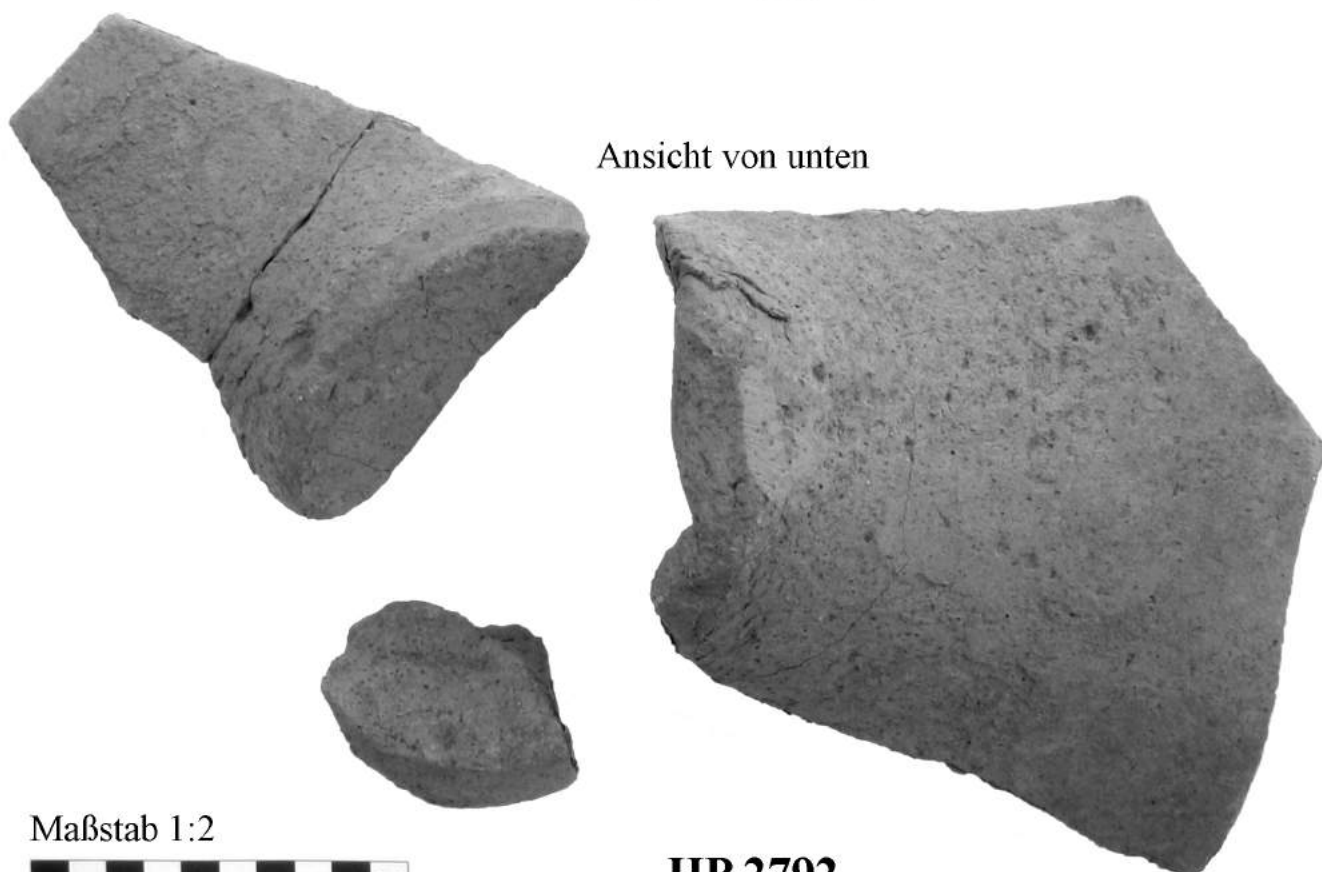

Maßstab 1:2



HP 2792

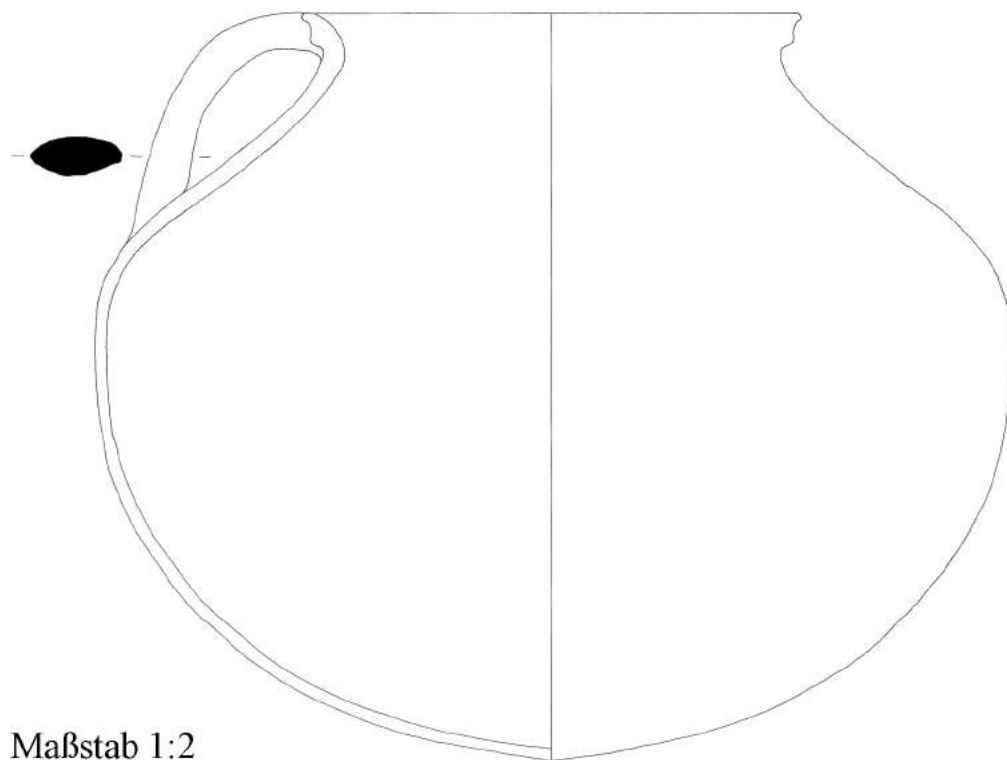

Maßstab 1:2

HP 2794



Maßstab 1:2

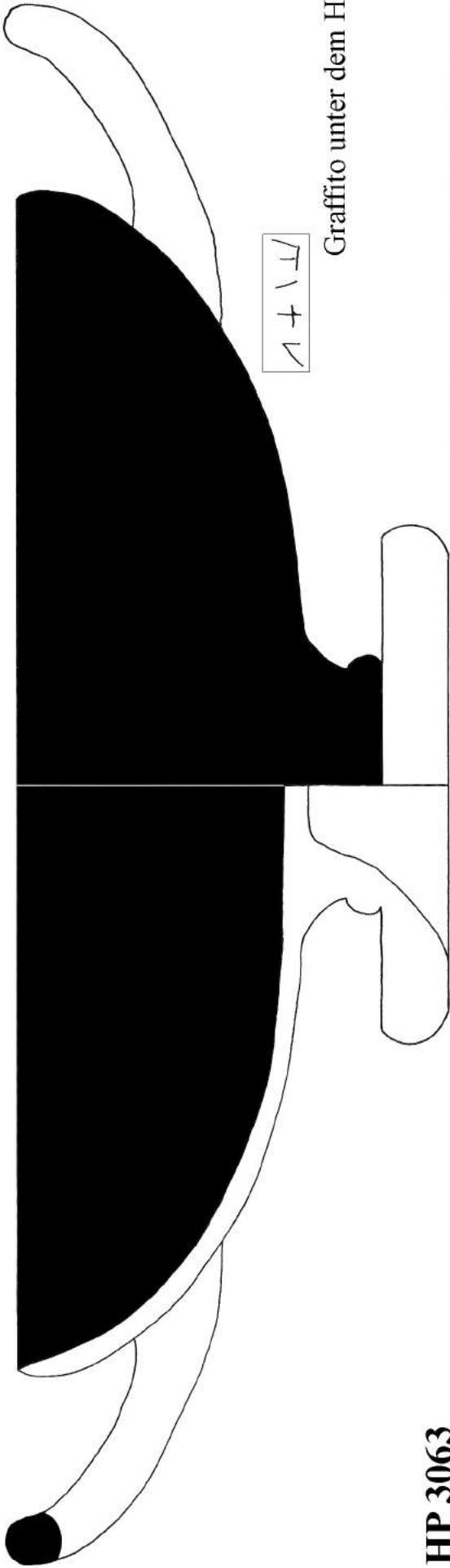

∧+∧∧

Graffito unter dem Henkel

HP 3063



Ansicht von unten: Graffito

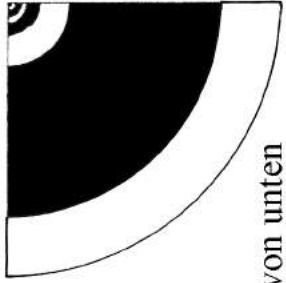

Ansicht von unten



HP 3063



HP 3064

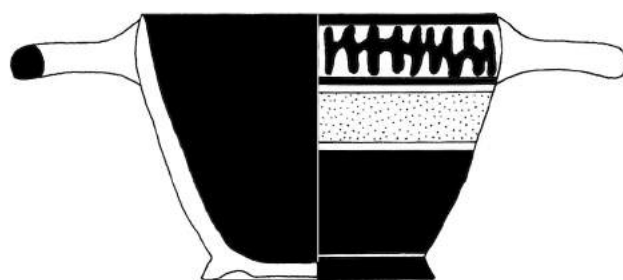

Ansicht von unten

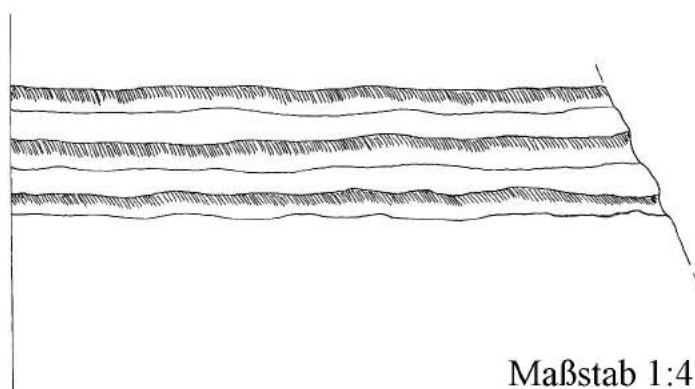
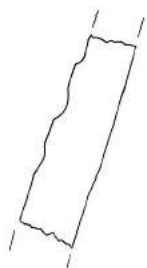

Maßstab 1:4

HP 3069



Maßstab 1:4



HP 3073

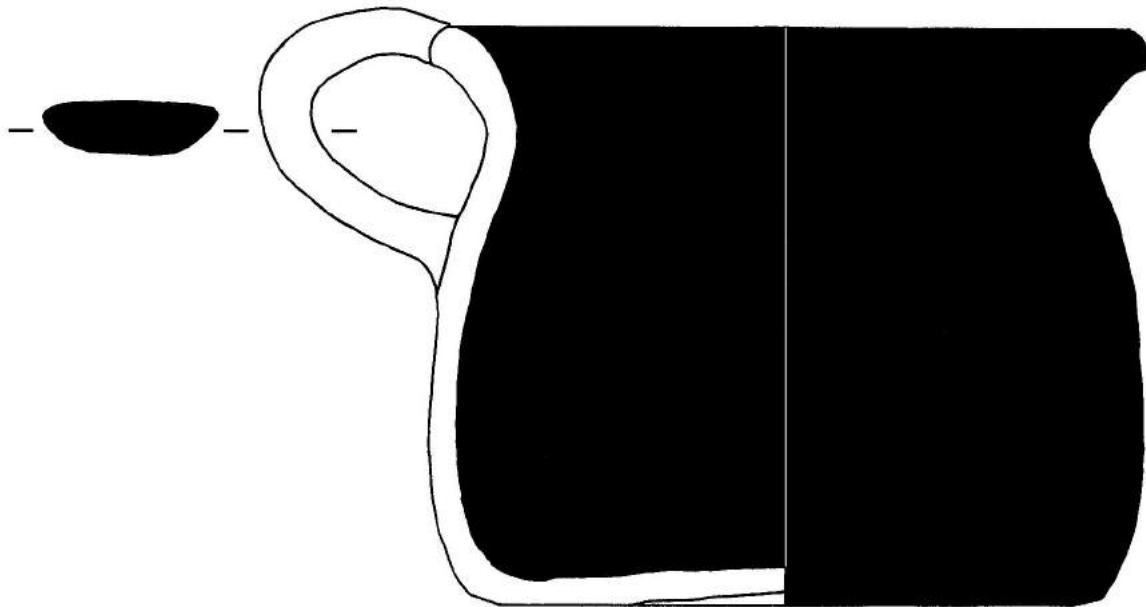

HP 3065

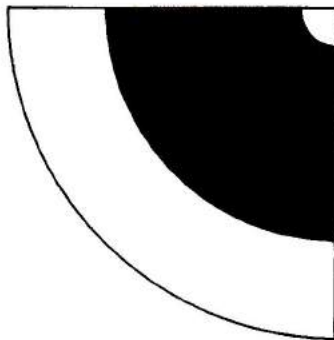

Ansicht von unten



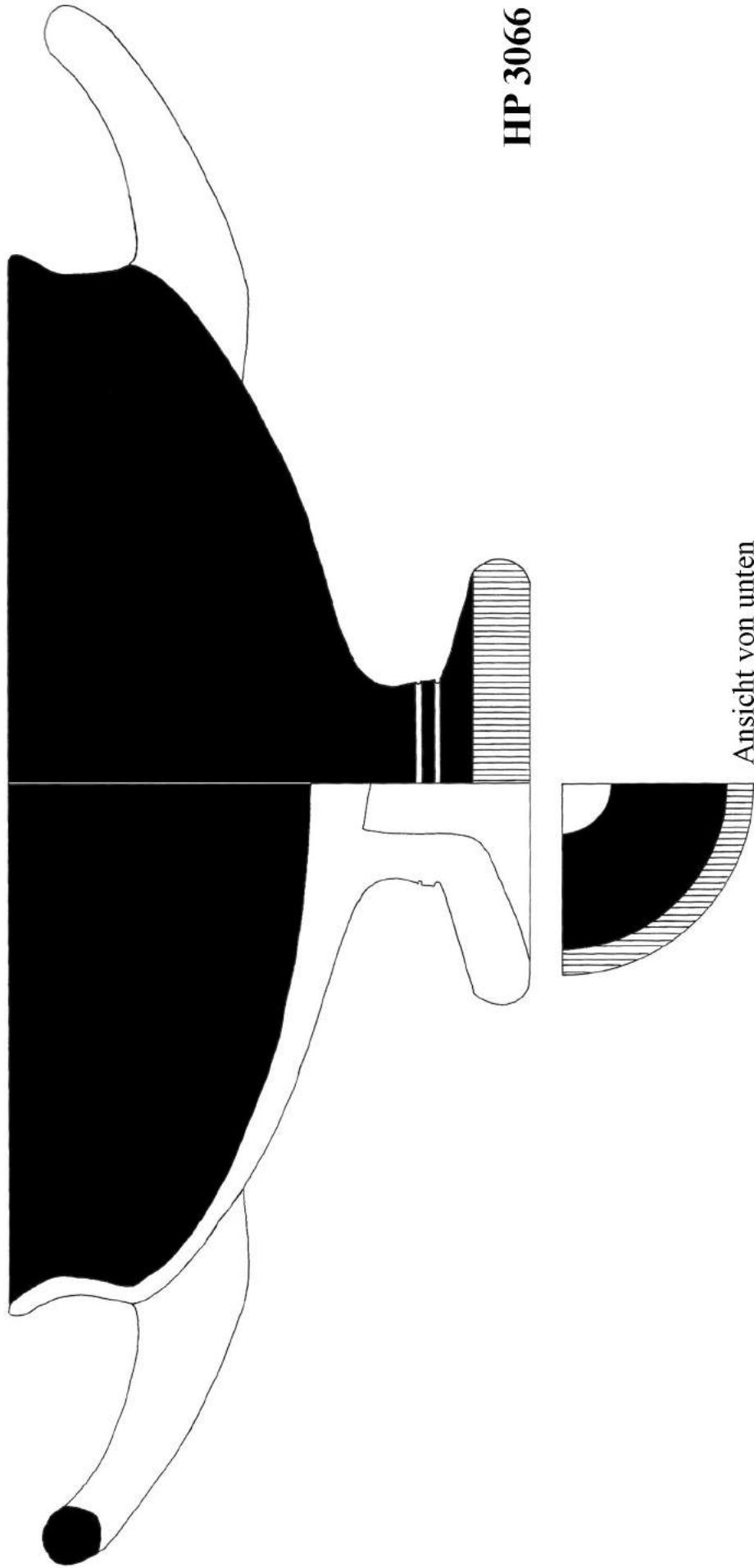



HP 3066

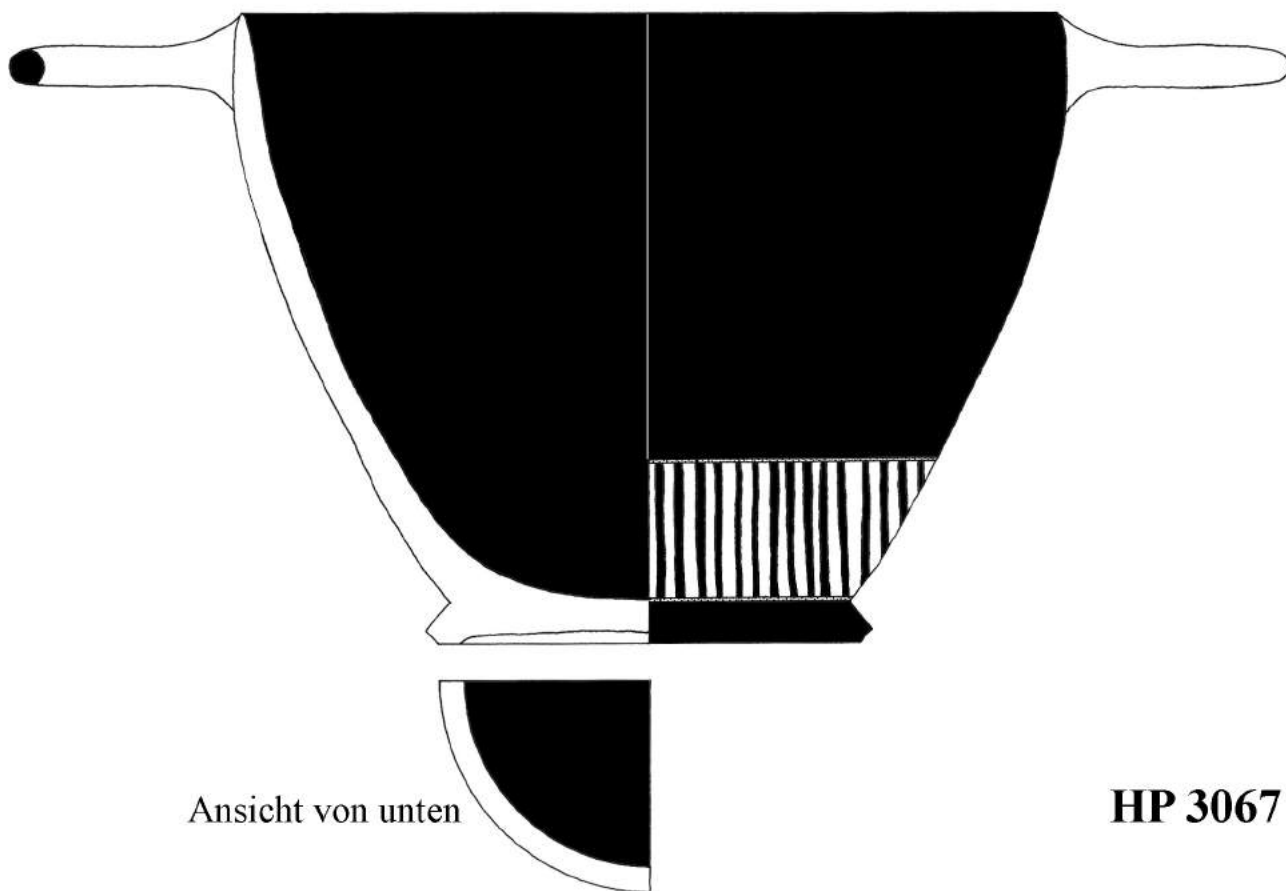

Ansicht von unten

HP 3067





Ansicht von unten:
gelochter Boden



HP 3067

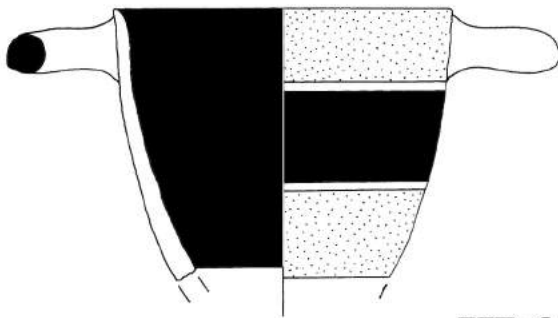

HP 3075

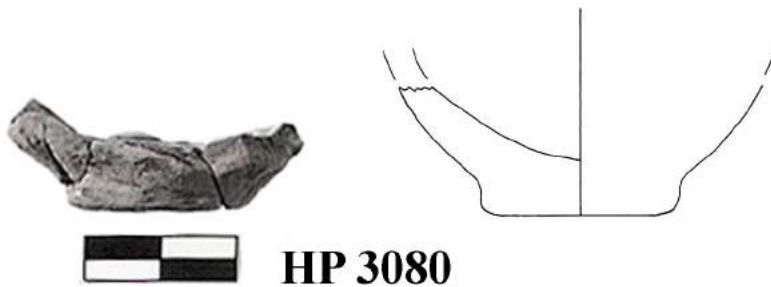

HP 3080

HP 3068

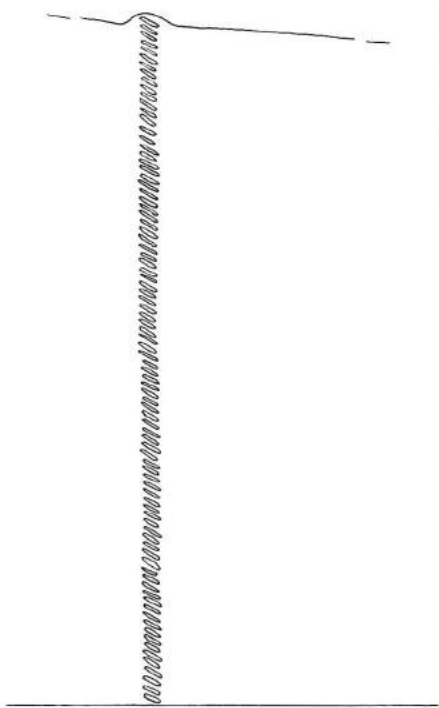

Maßstab 1:4



Maßstab 1:4



Maßstab 1:2

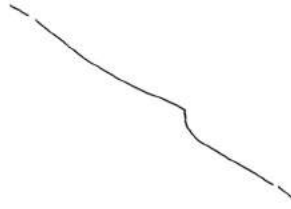

HP 3070



Maßstab 1:2

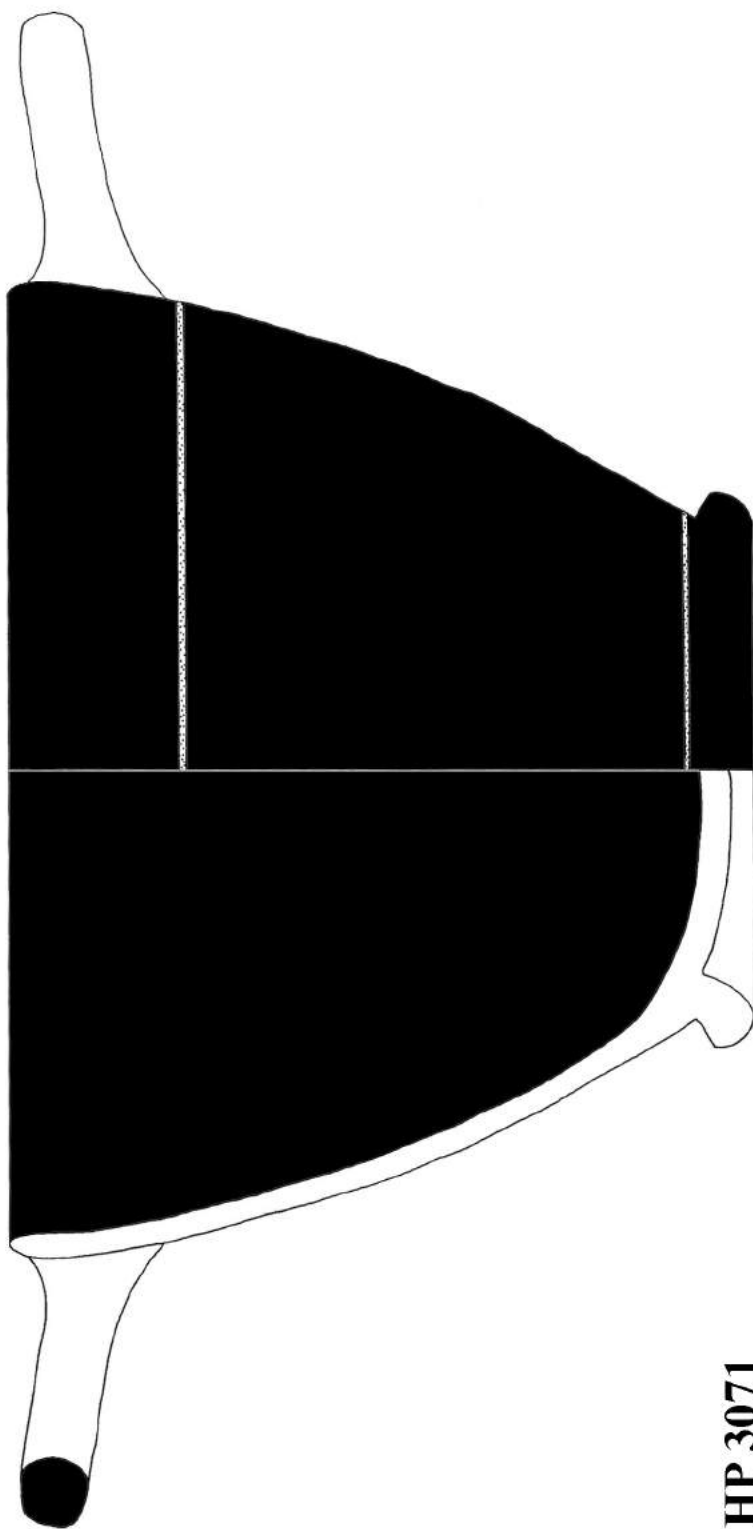

HP 3071



Ansicht von unten



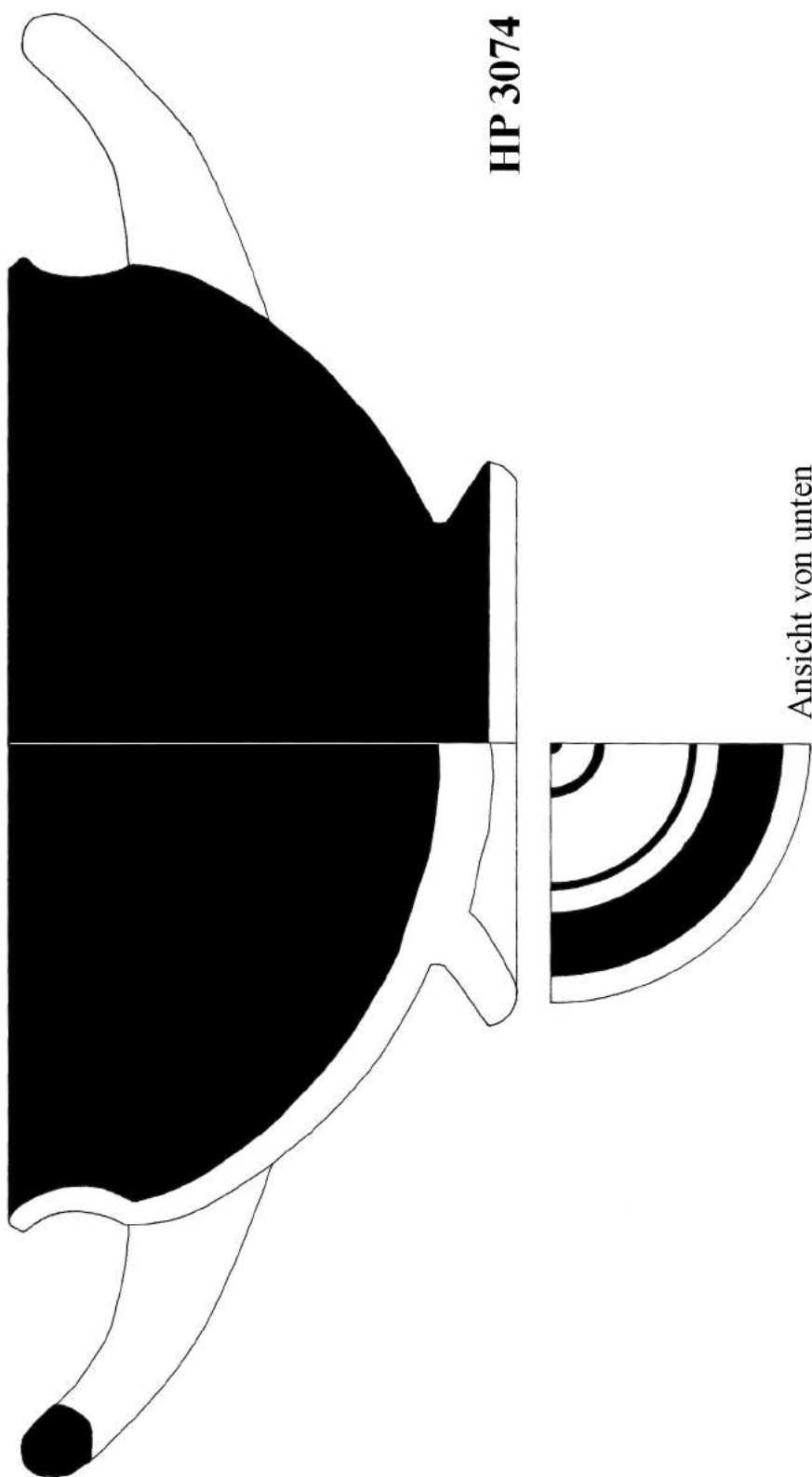

HP 3074

Ansicht von unten

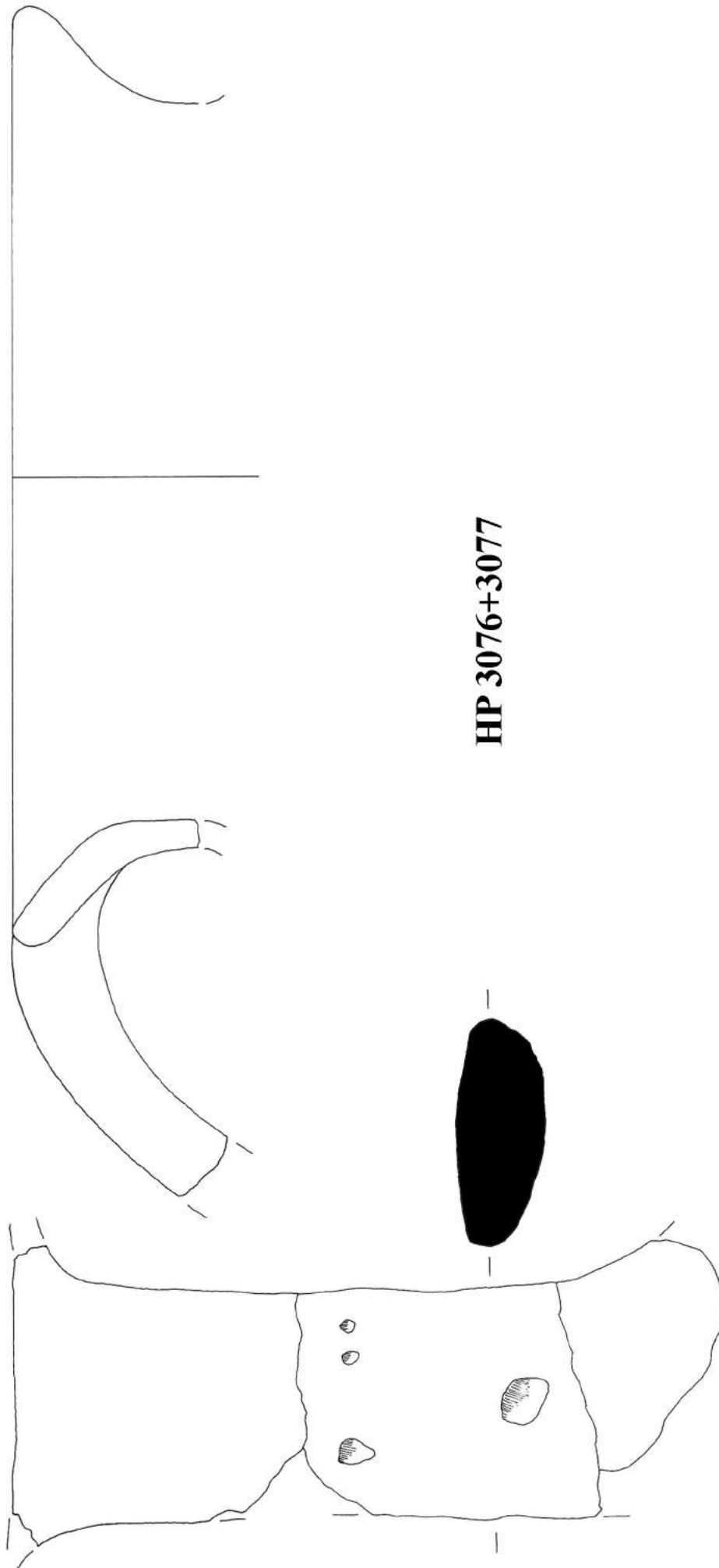

HP 3076+3077

Aufsicht: Henkel

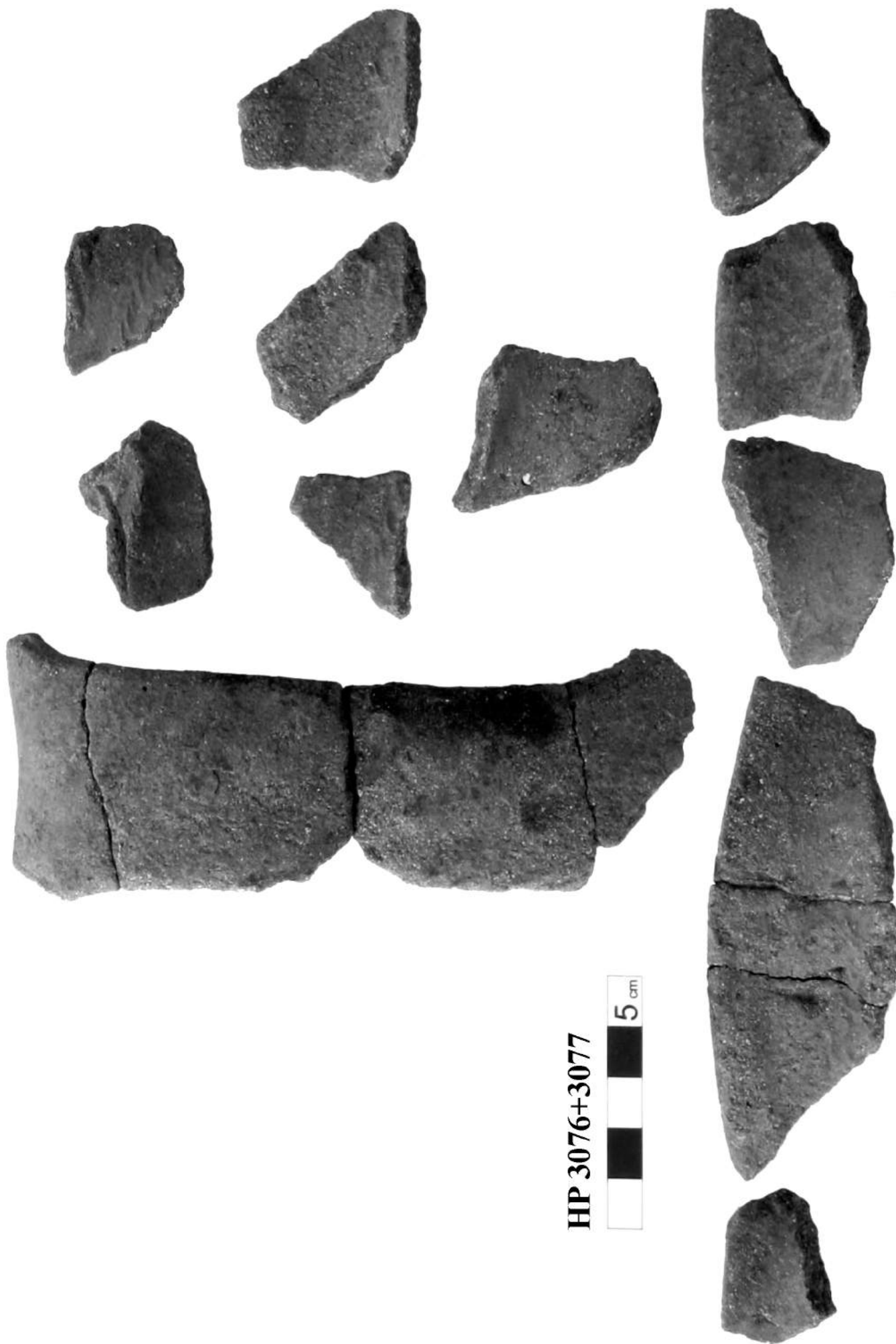

HP 3076+3077



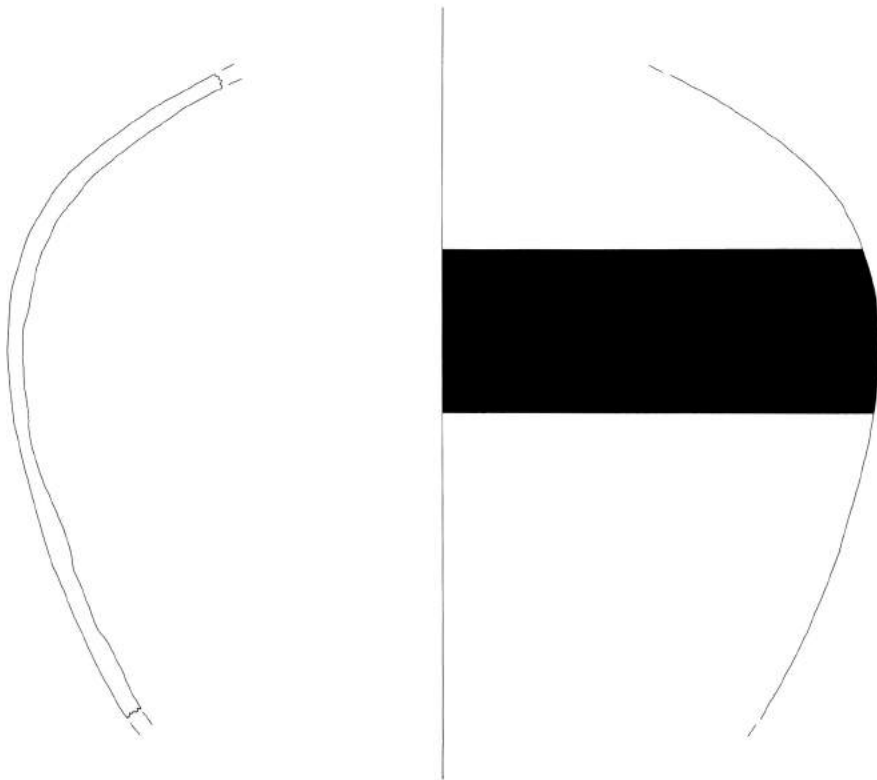

Maßstab 1:2

HP 3078

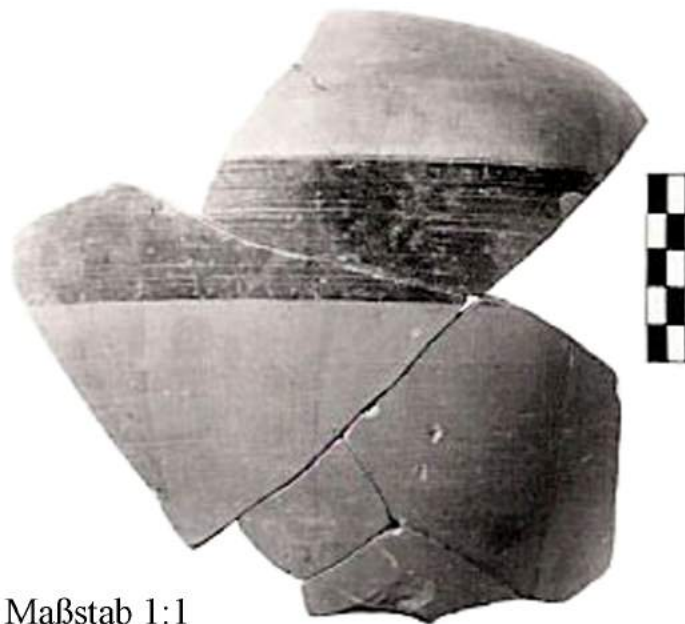

Maßstab 1:1

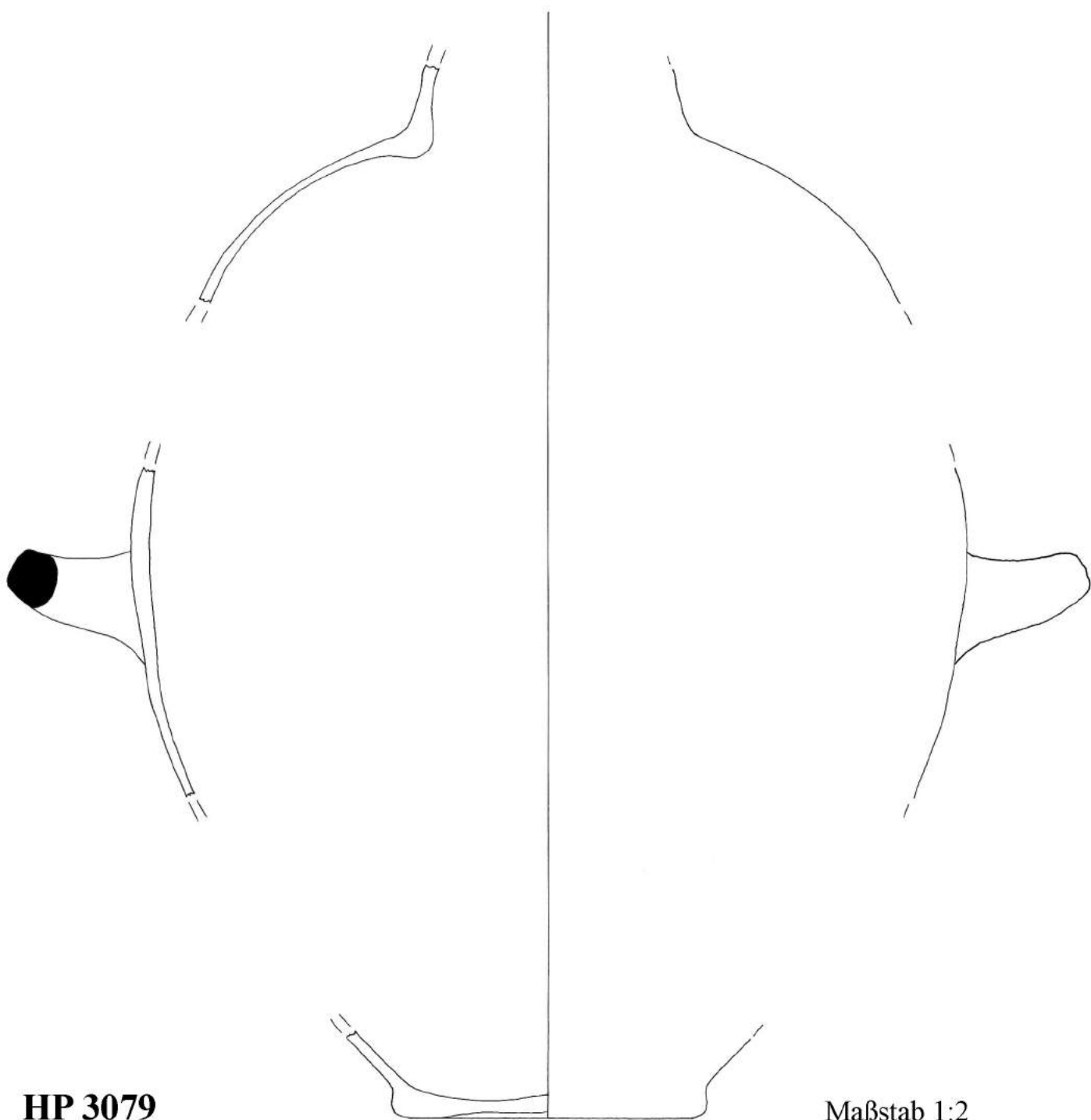

HP 3079

Maßstab 1:2

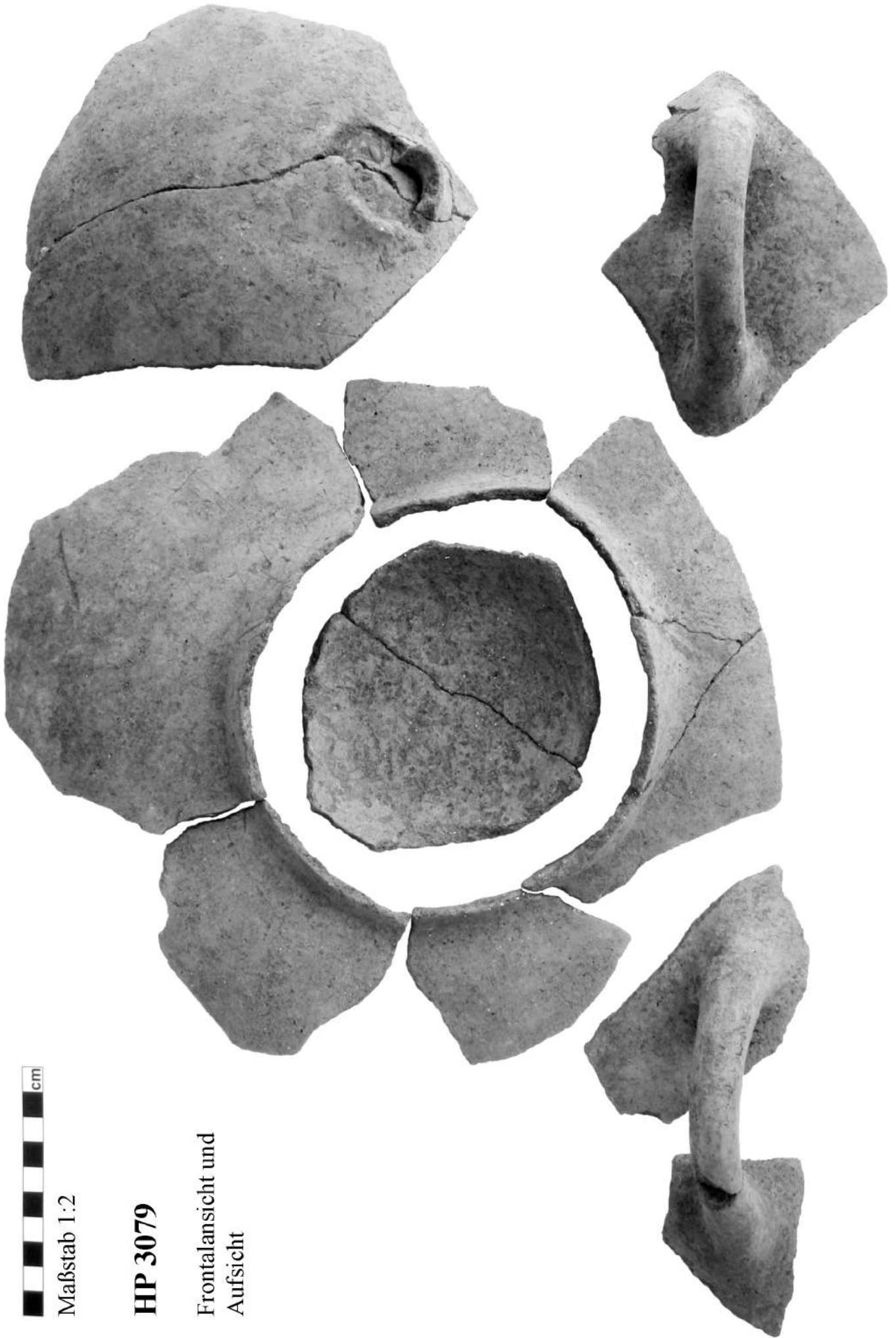

Maßstab 1:2

HP 3079

Frontalansicht und
Aufsicht

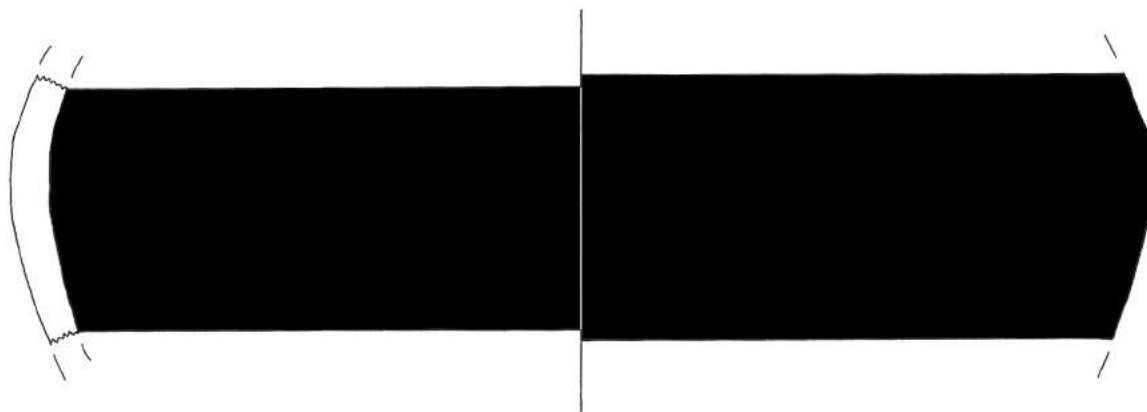

HP 3081

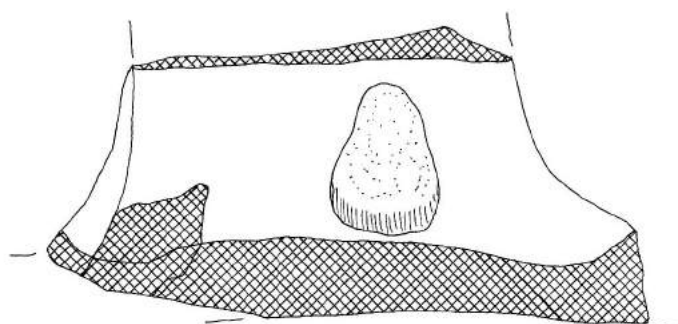
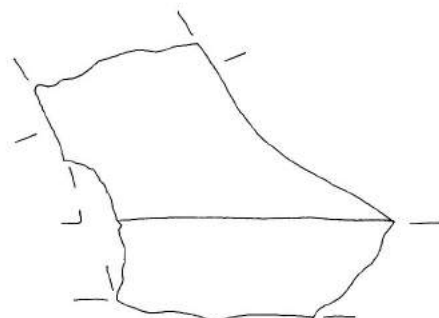
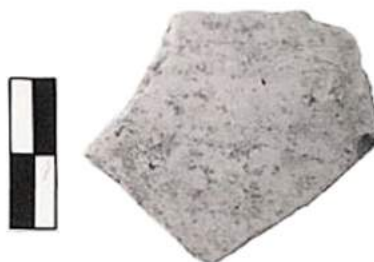

HP 3087
Aufsicht

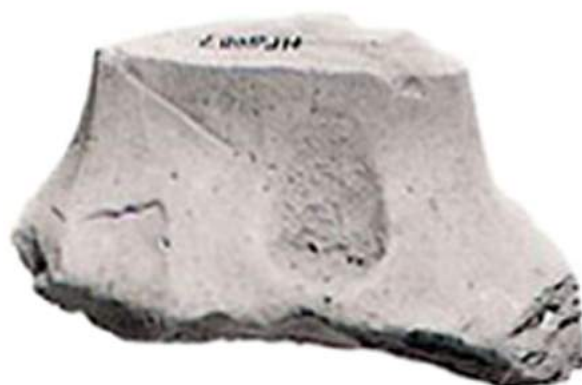

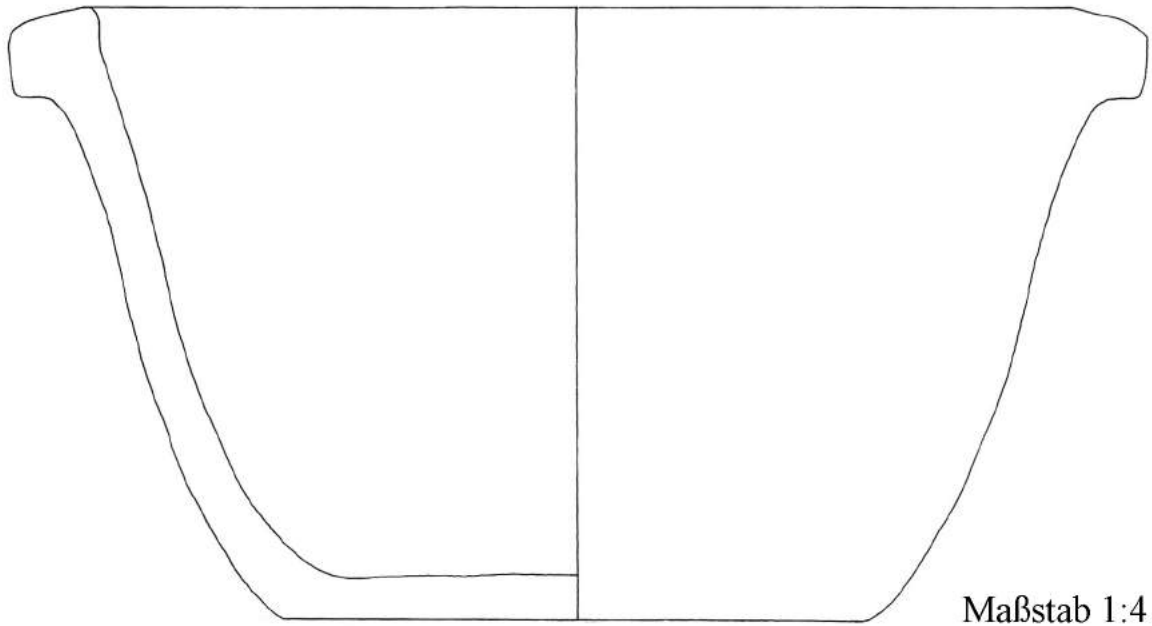

Maßstab 1:4

HP 3082

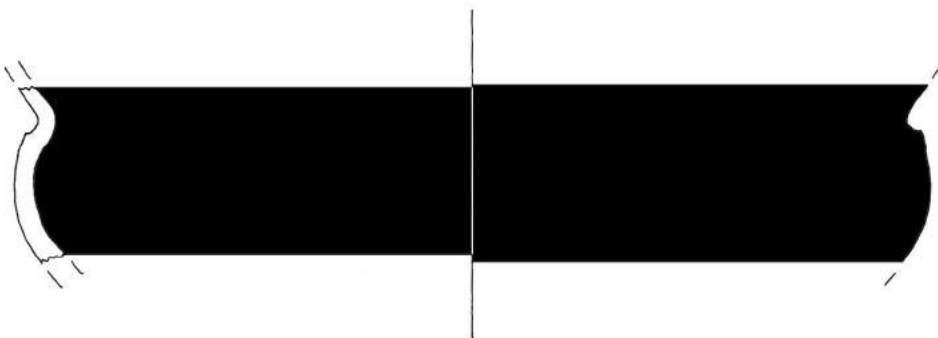

HP 3084

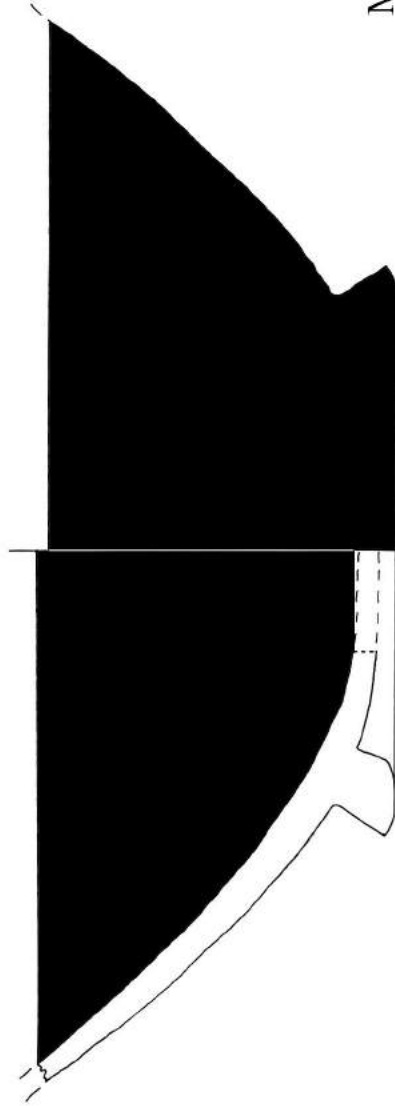
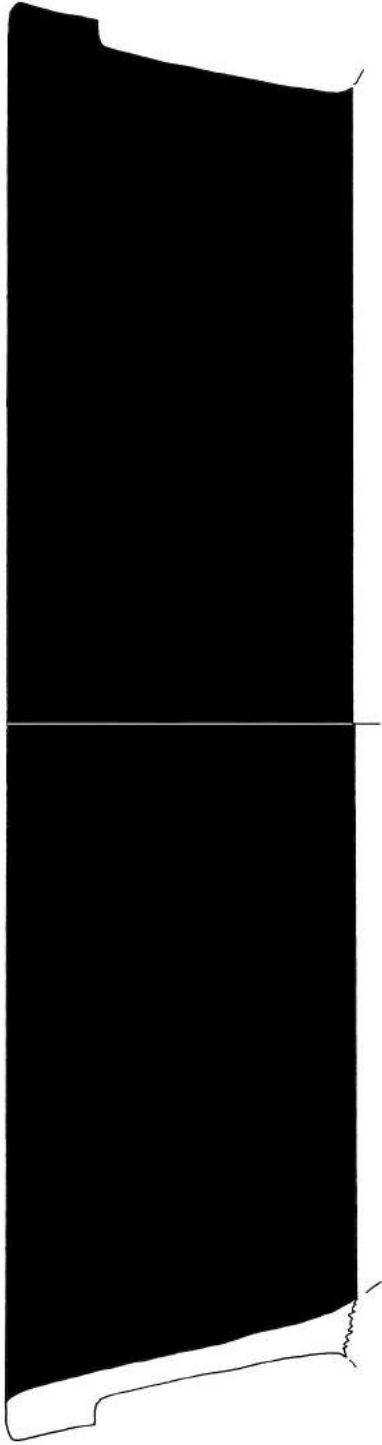

Maßstab 1:2

HP 3085



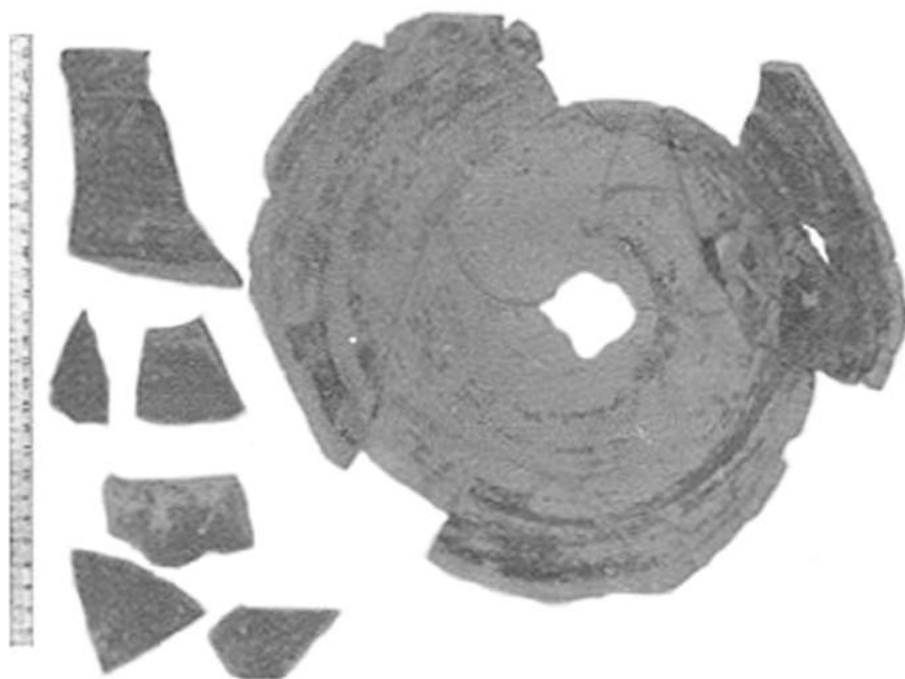

HP 3085

Aufsicht: gelochter Boden



HP 3086



Ansicht von unten



HP 3088

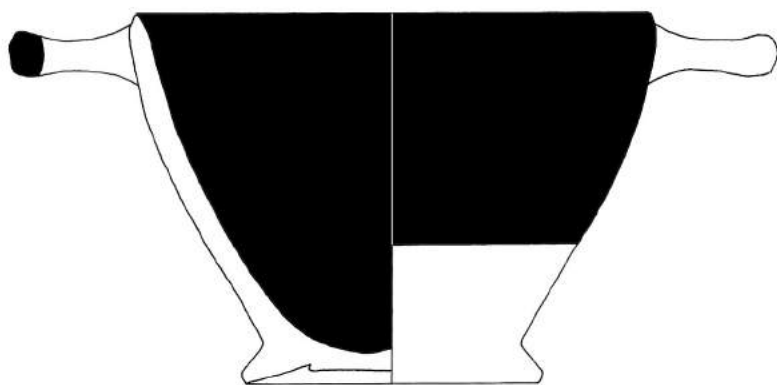

HP 3089

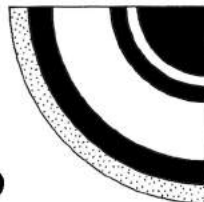
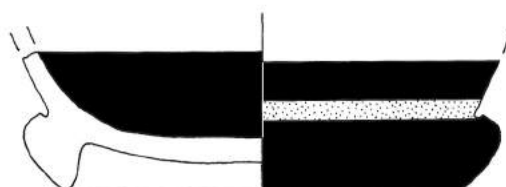

Ansicht von unten



HP 3090

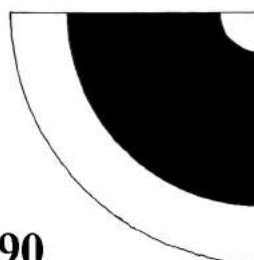
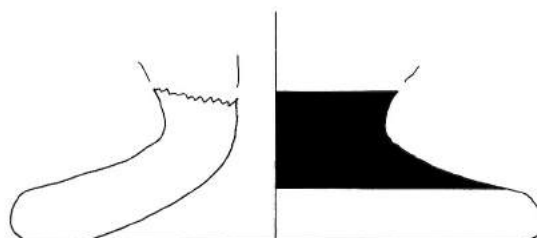

Ansicht von unten

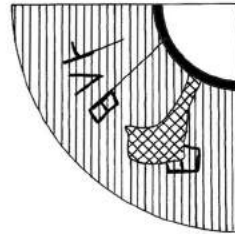
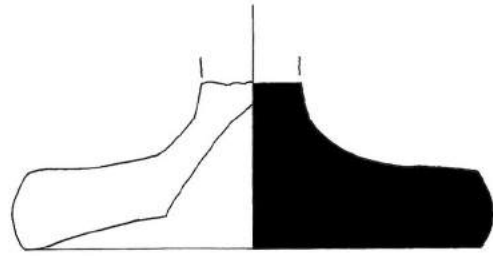

Ansicht von unten

HP 3091



Detailansicht von unten: Graffito



Ansicht von schräg unten

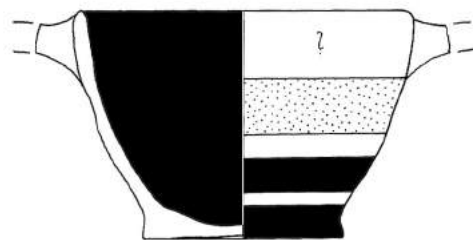

Ansicht von unten

HP 3095

Aufsicht: Schulter

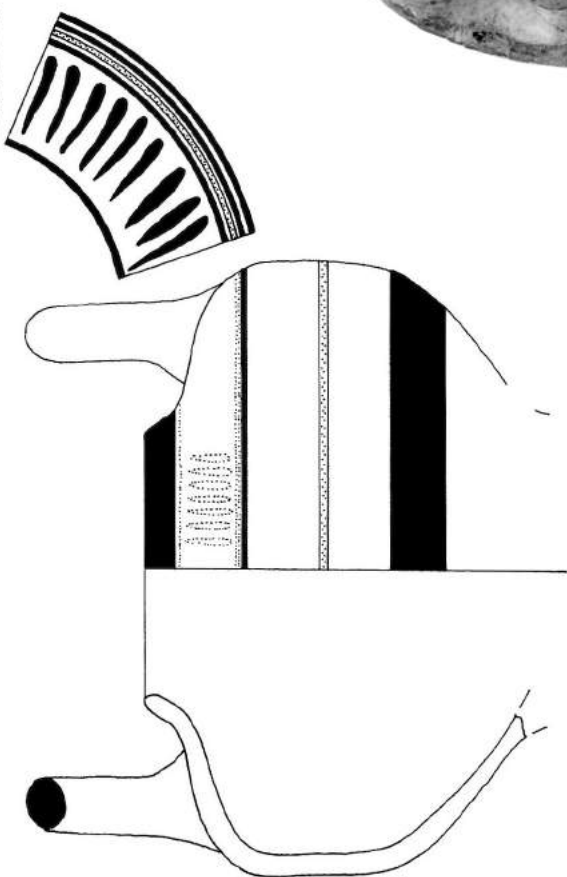

HP 3092



Frontalansicht und Aufsicht

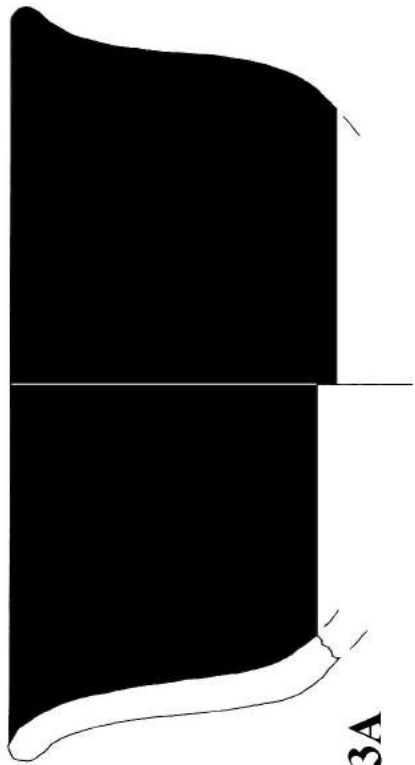

HP 3093A

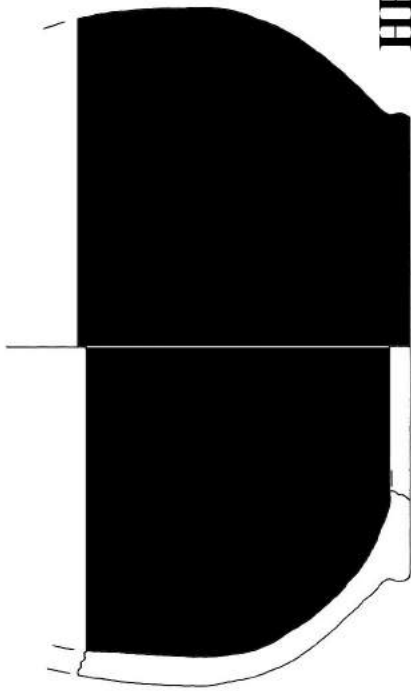

HP 3093B



A



A

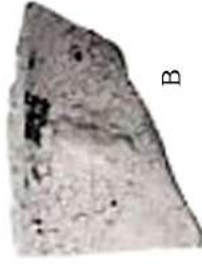

B



A



A



?



?



?



HP 3093 A + B

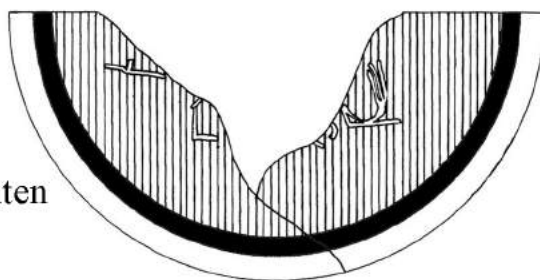
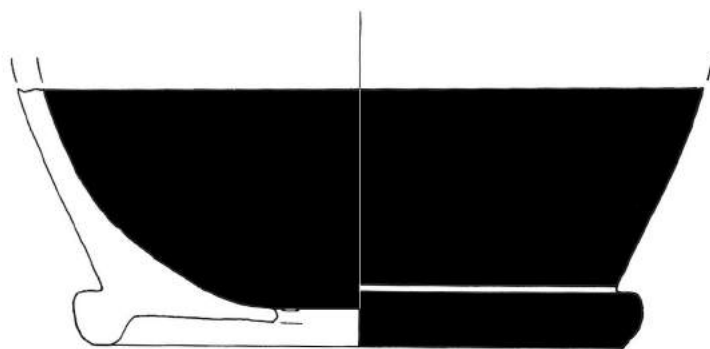

Ansicht von unten

HP 3094



Ansicht von unten:
Graffito und gelochter Boden

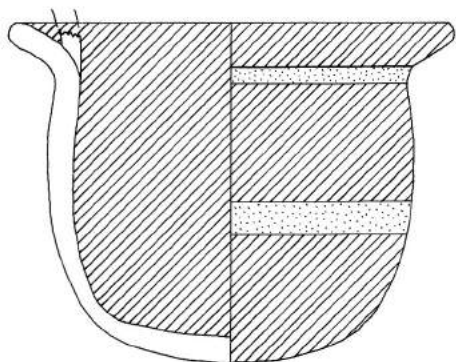

HP 3100



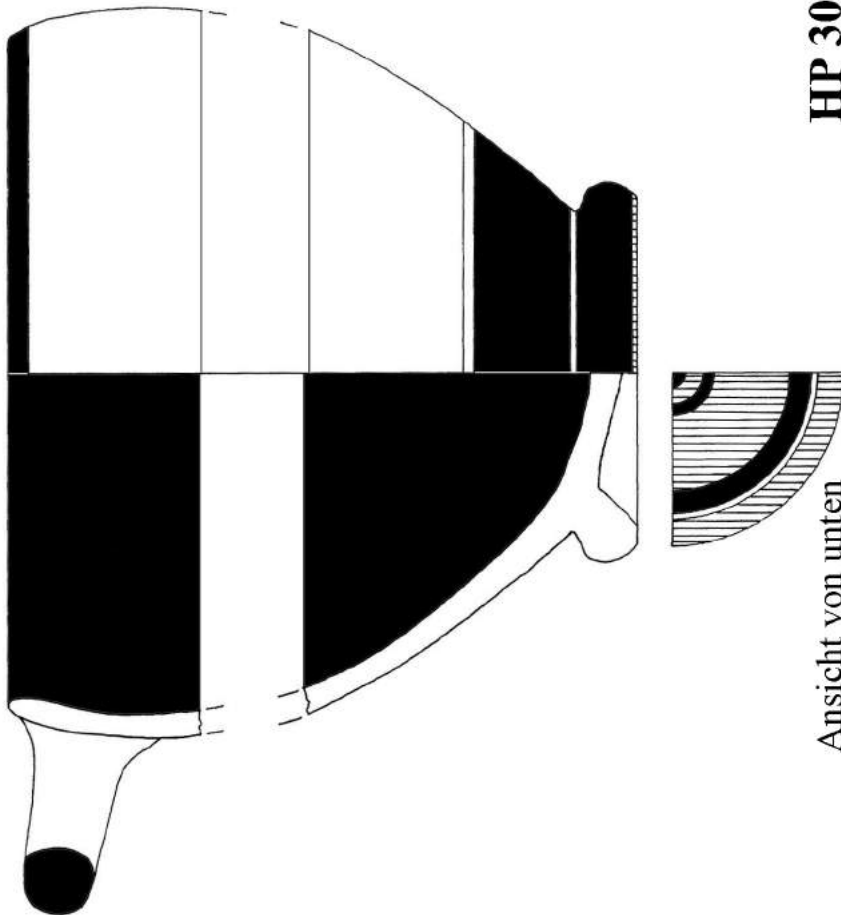
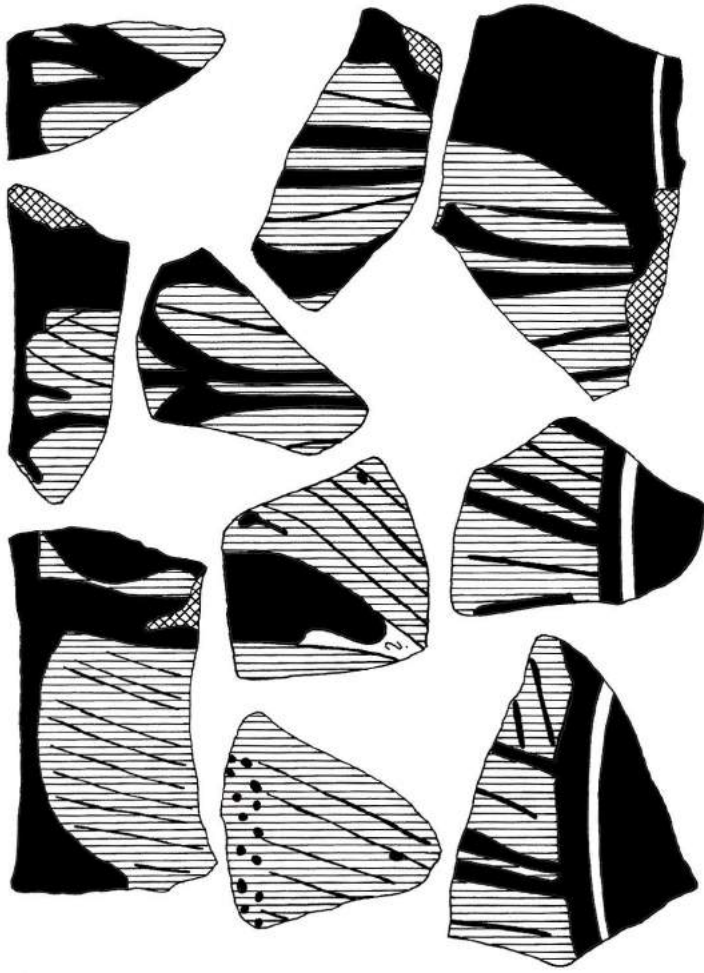

HP 3094A

Ansicht von unten

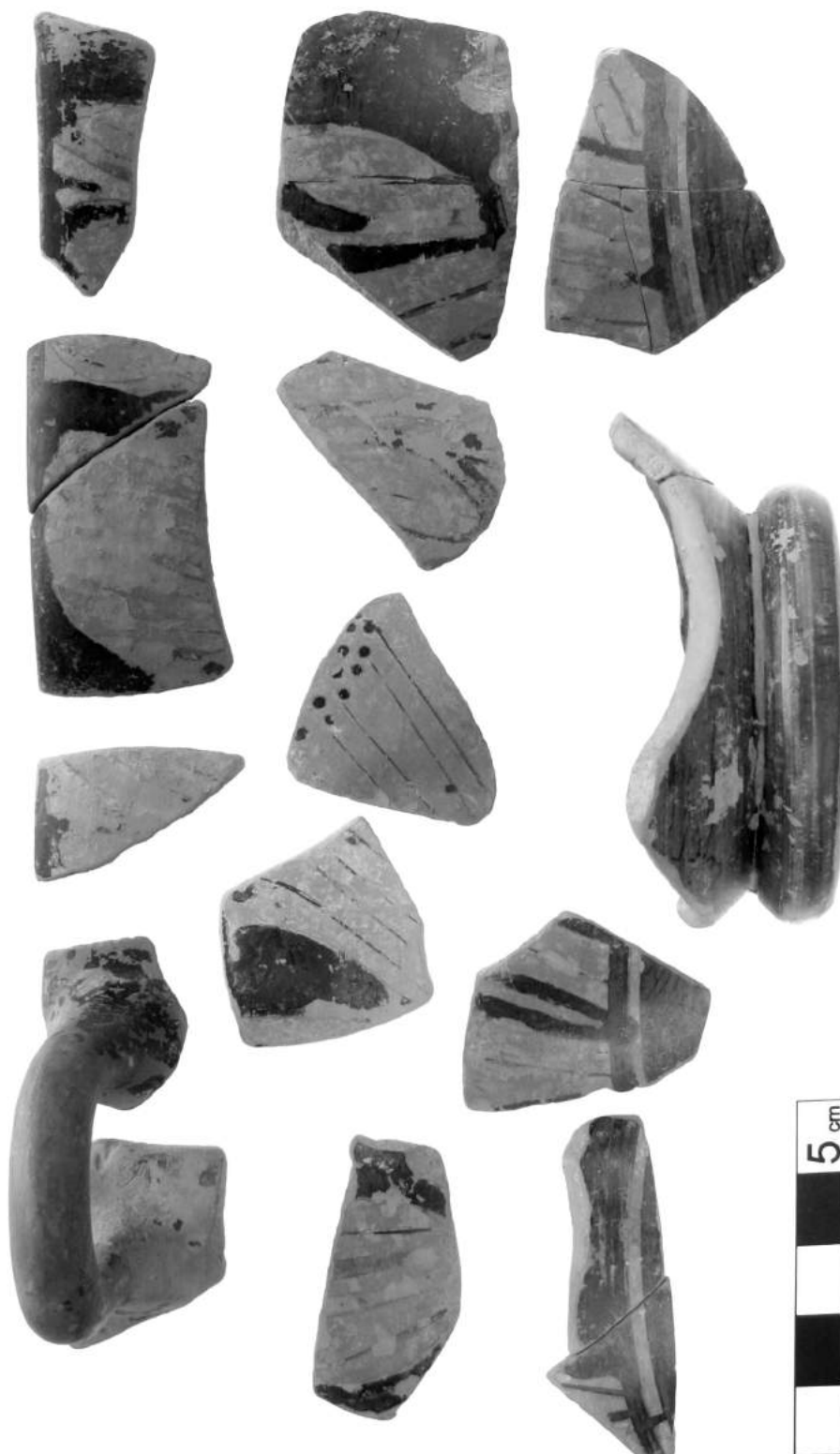

HP 3094A

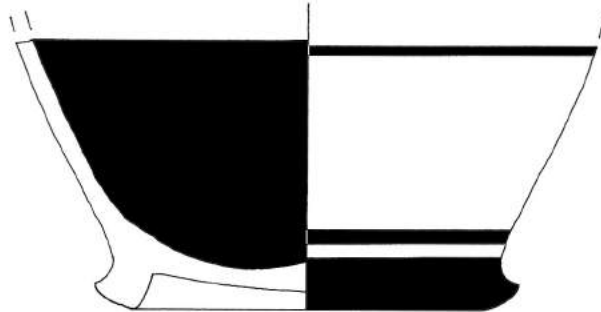

HP 3096

Ansicht von unten

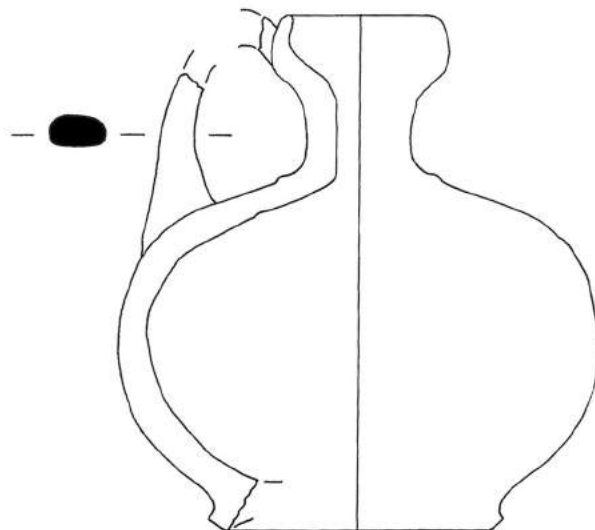

HP 3097

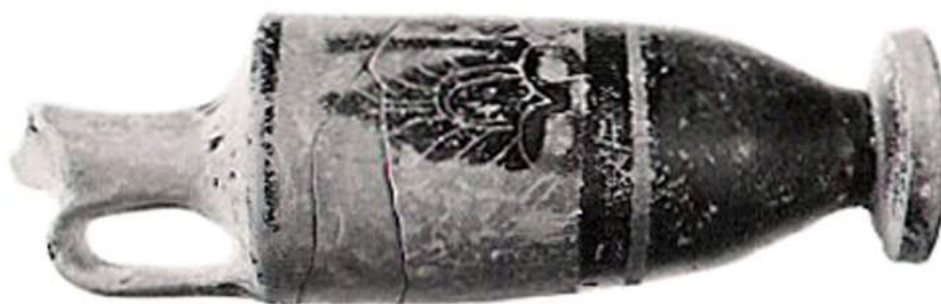
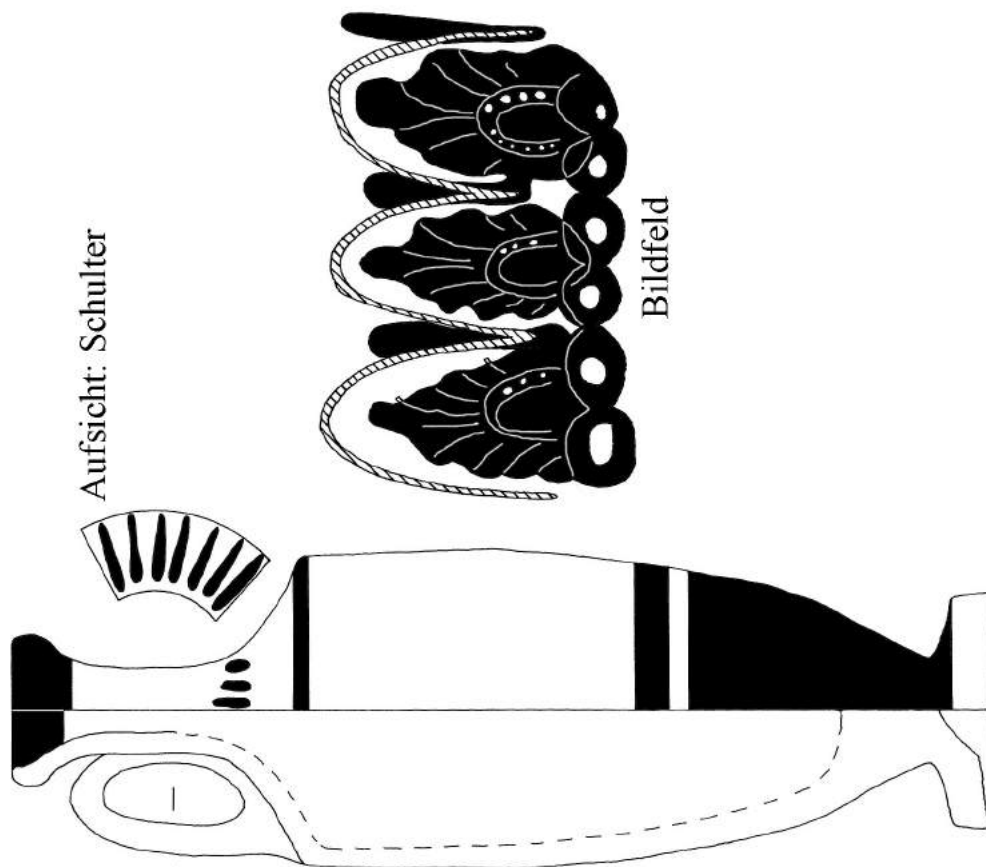

HP 3098

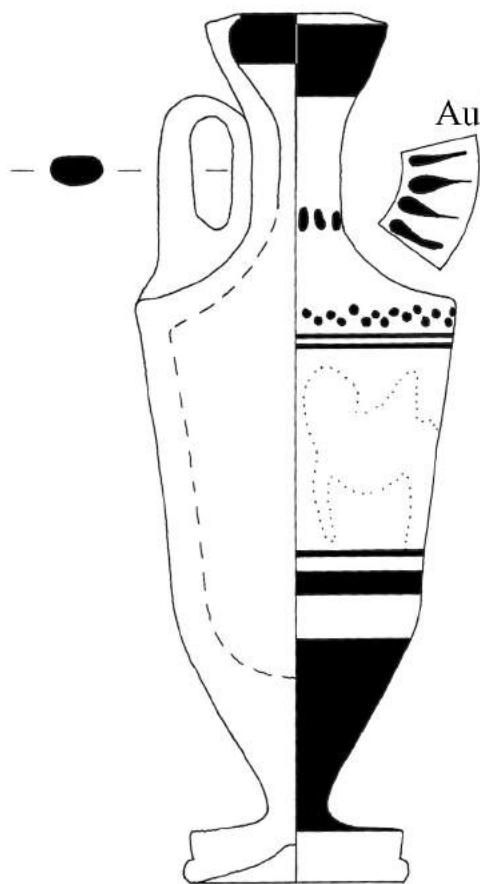

Aufsicht: Schulter

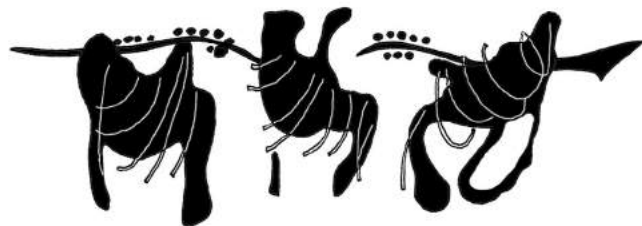

Bildfeld

HP 3099



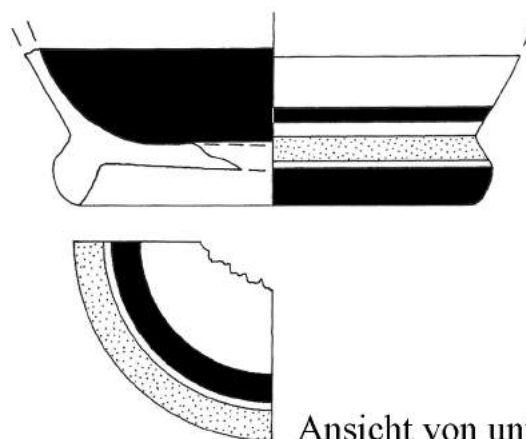

HP 3101



Aufsicht: gelochter Boden



Ansicht von unten: gelochter Boden

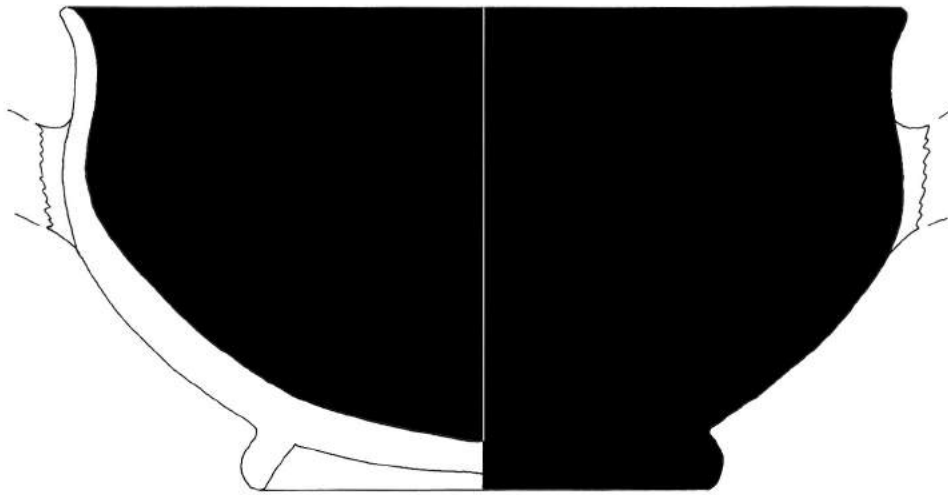

Ansicht von unten

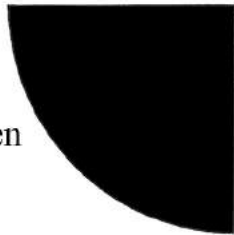

HP 3102

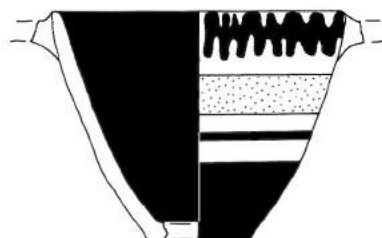

HP 3115B

Ansicht von unten



HP 3103

Aufsichten

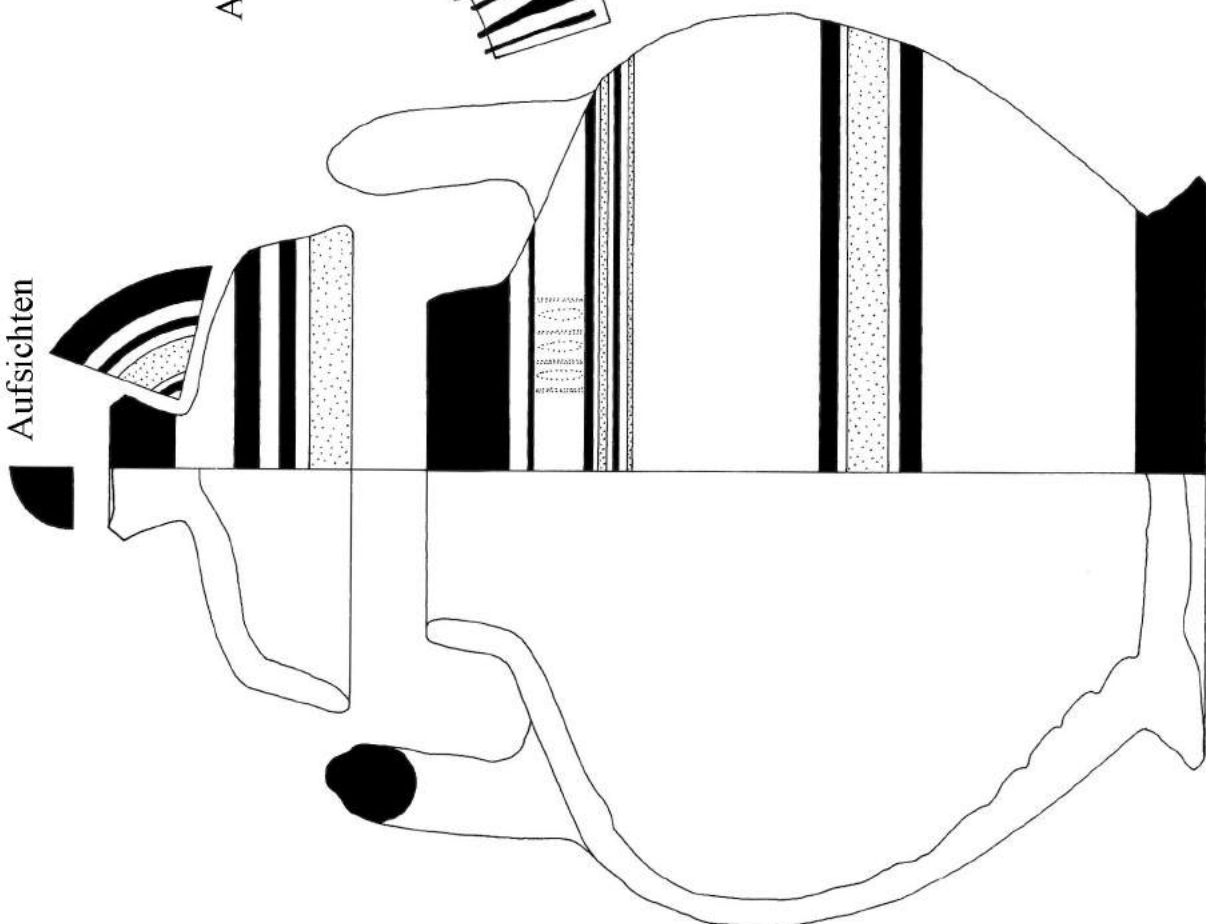

Aufsicht: Schulter

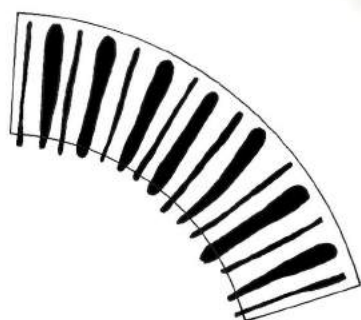

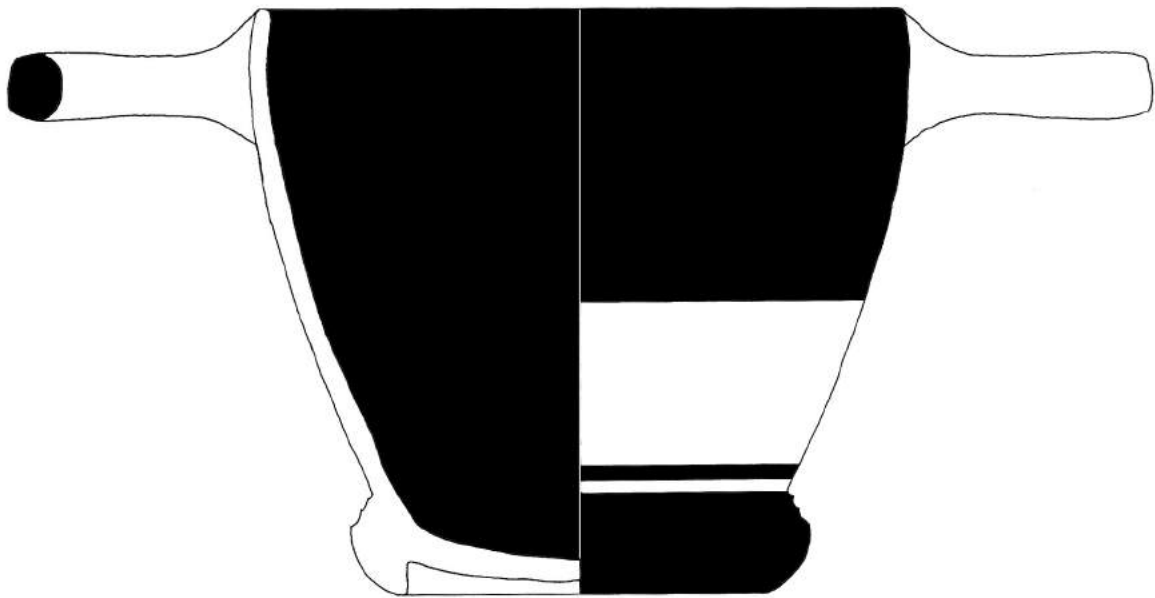

Ansicht von unten

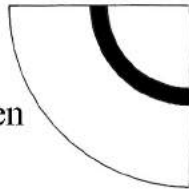

HP 3104



HP 3107

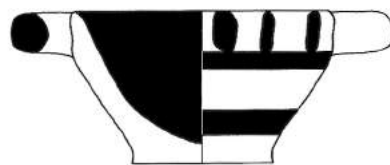

Ansicht von unten



Ansicht von unten:
gelochter Boden



HP 3104

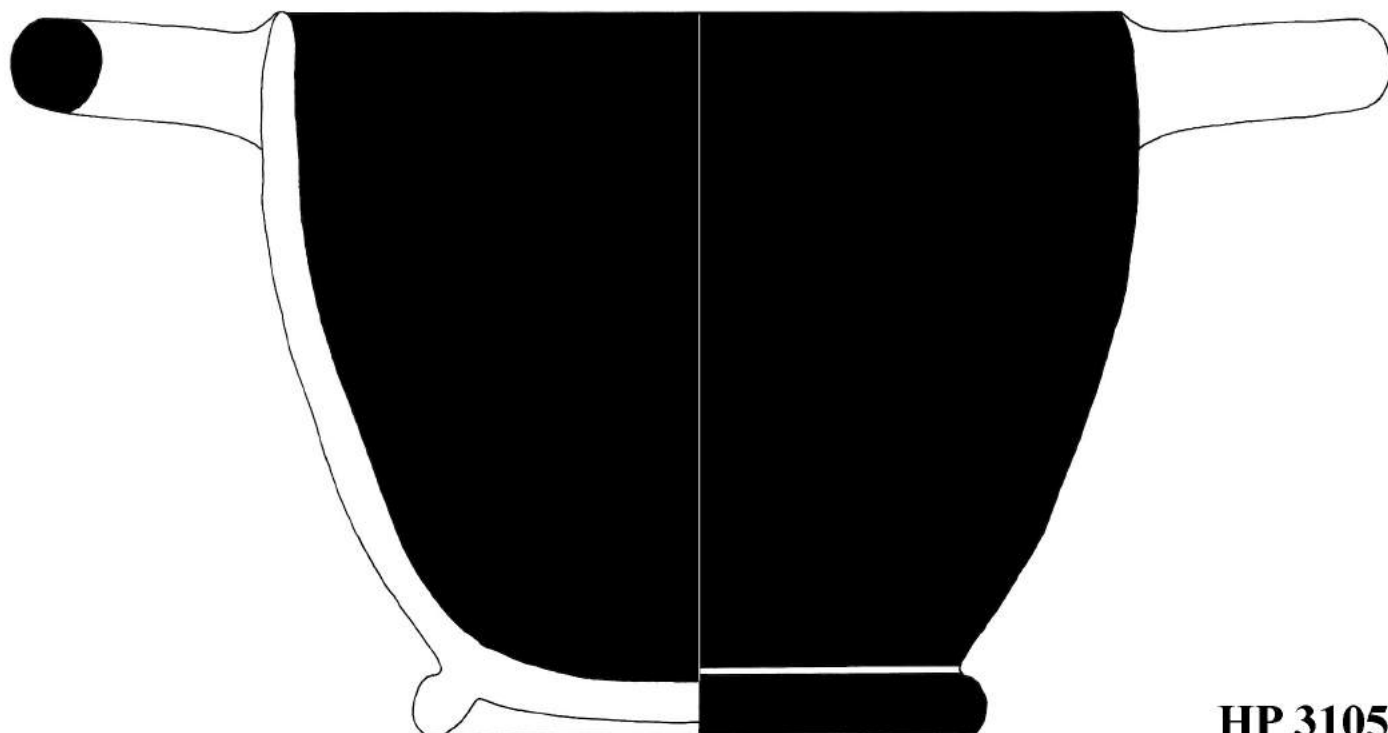

HP 3105

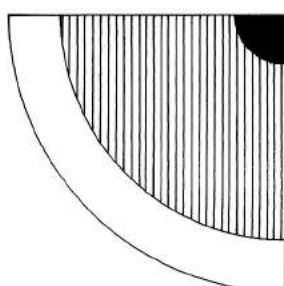

Ansicht von unten



HP 3105

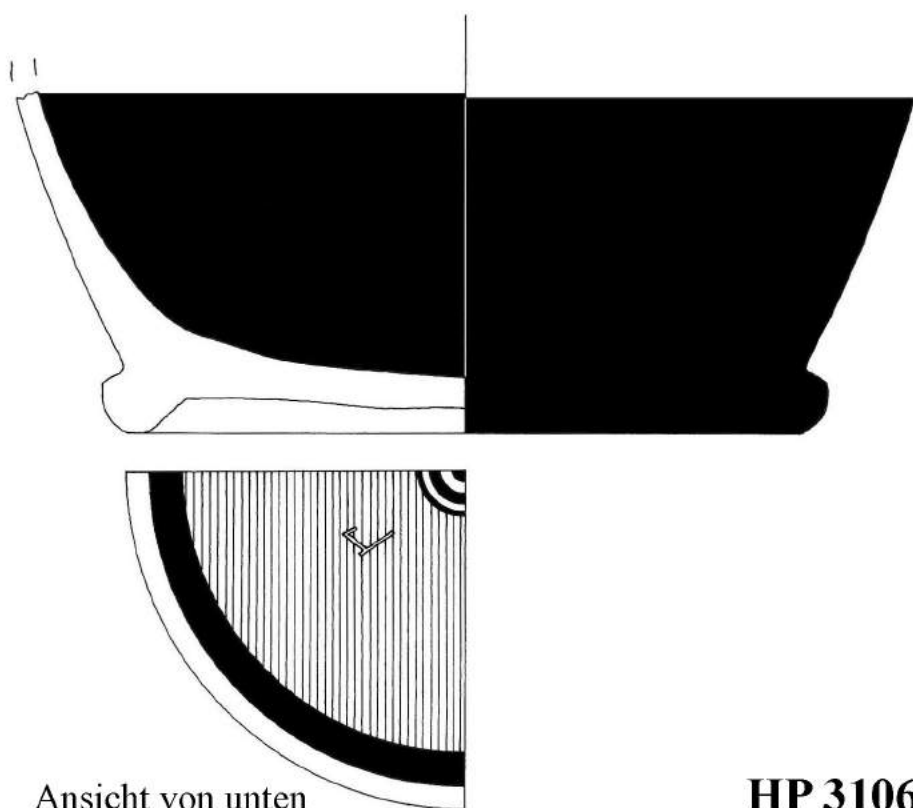

Ansicht von unten

HP 3106



HP 3106



Ansicht von unten: Graffito und abgeriebene Standfläche



Ansicht von unten

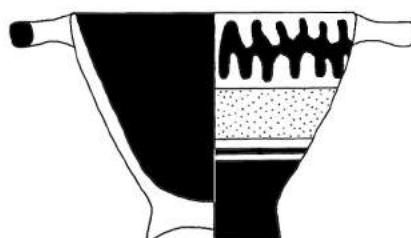

Ansicht von unten

HP 3115A

Bildfeld

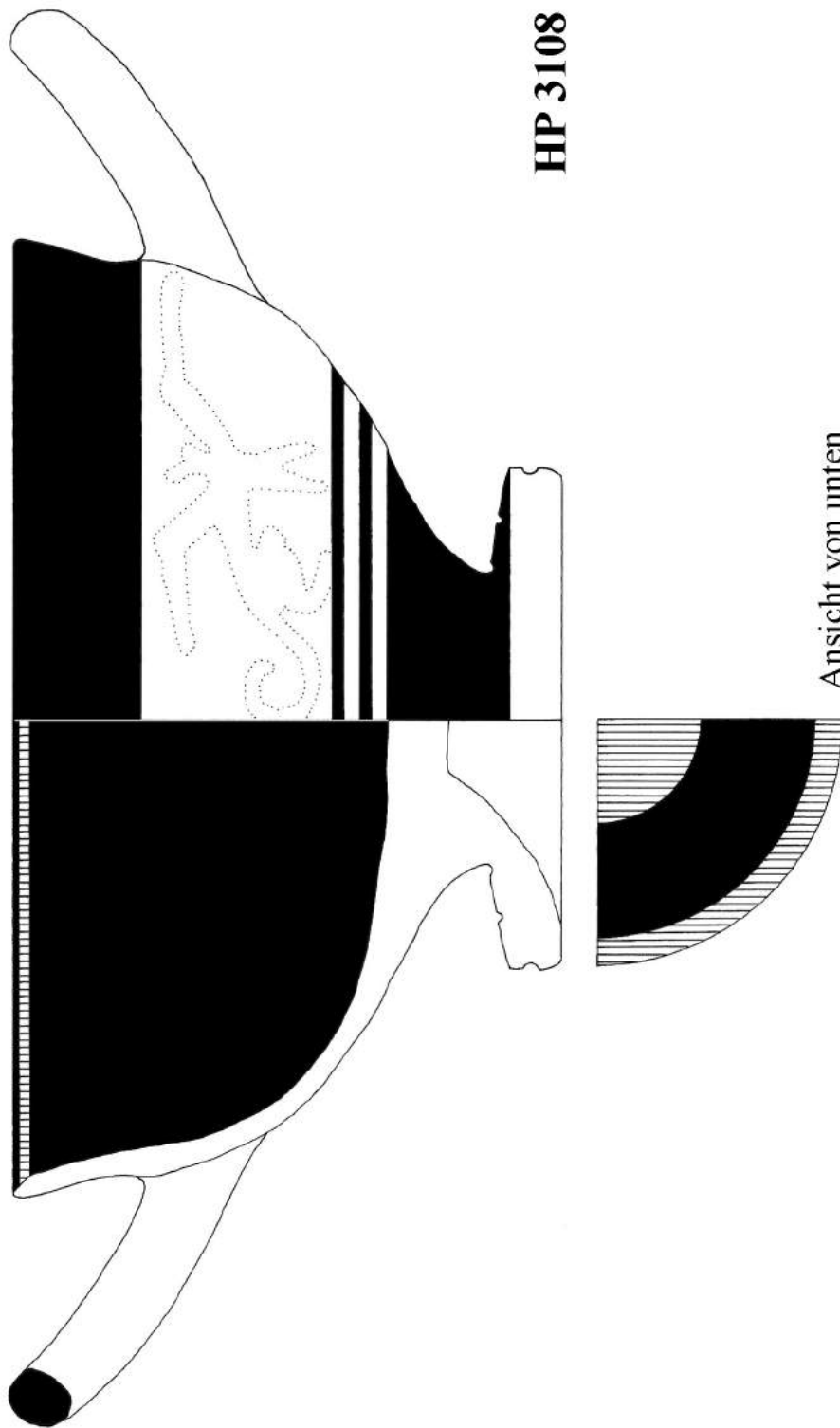

HP 3108

Ansicht von unten



HP 3108



Ansicht von unten:
abgeriebene Standfläche

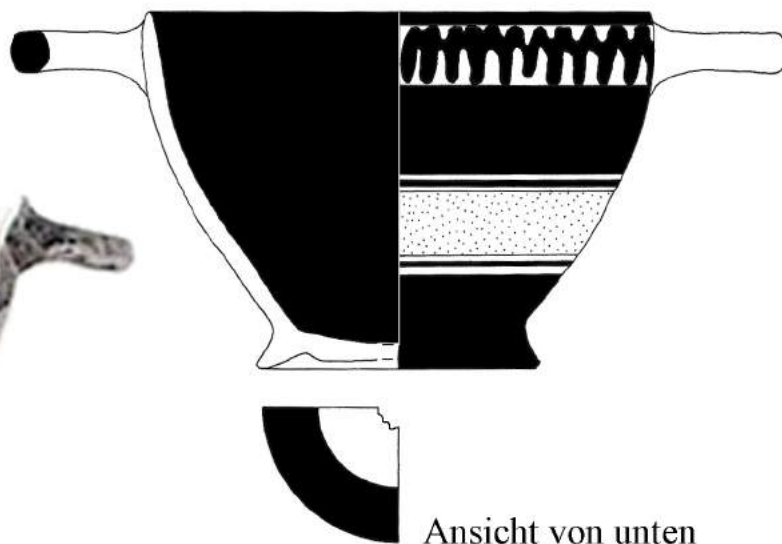

HP 3109



Ansicht von unten:
gelochter Boden



HP 3111

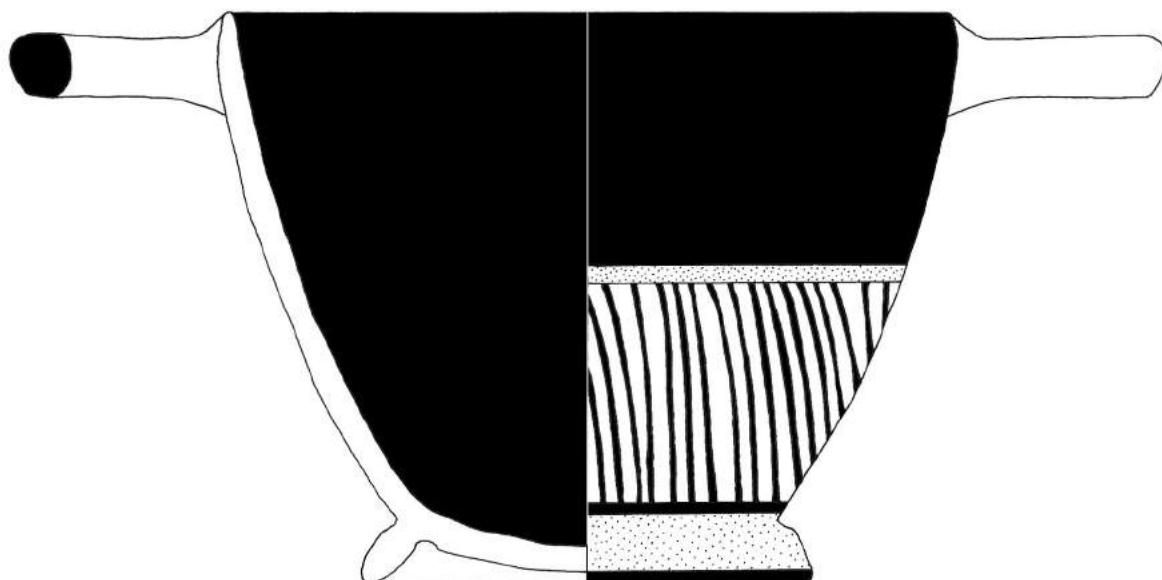

Ansicht von unten

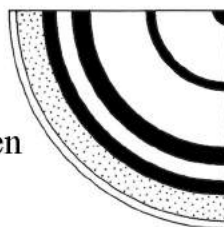

HP 3110



Aufsicht

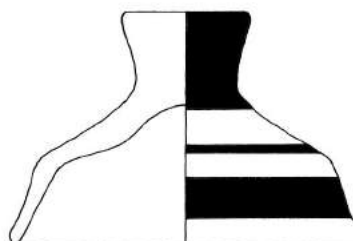

HP 3118

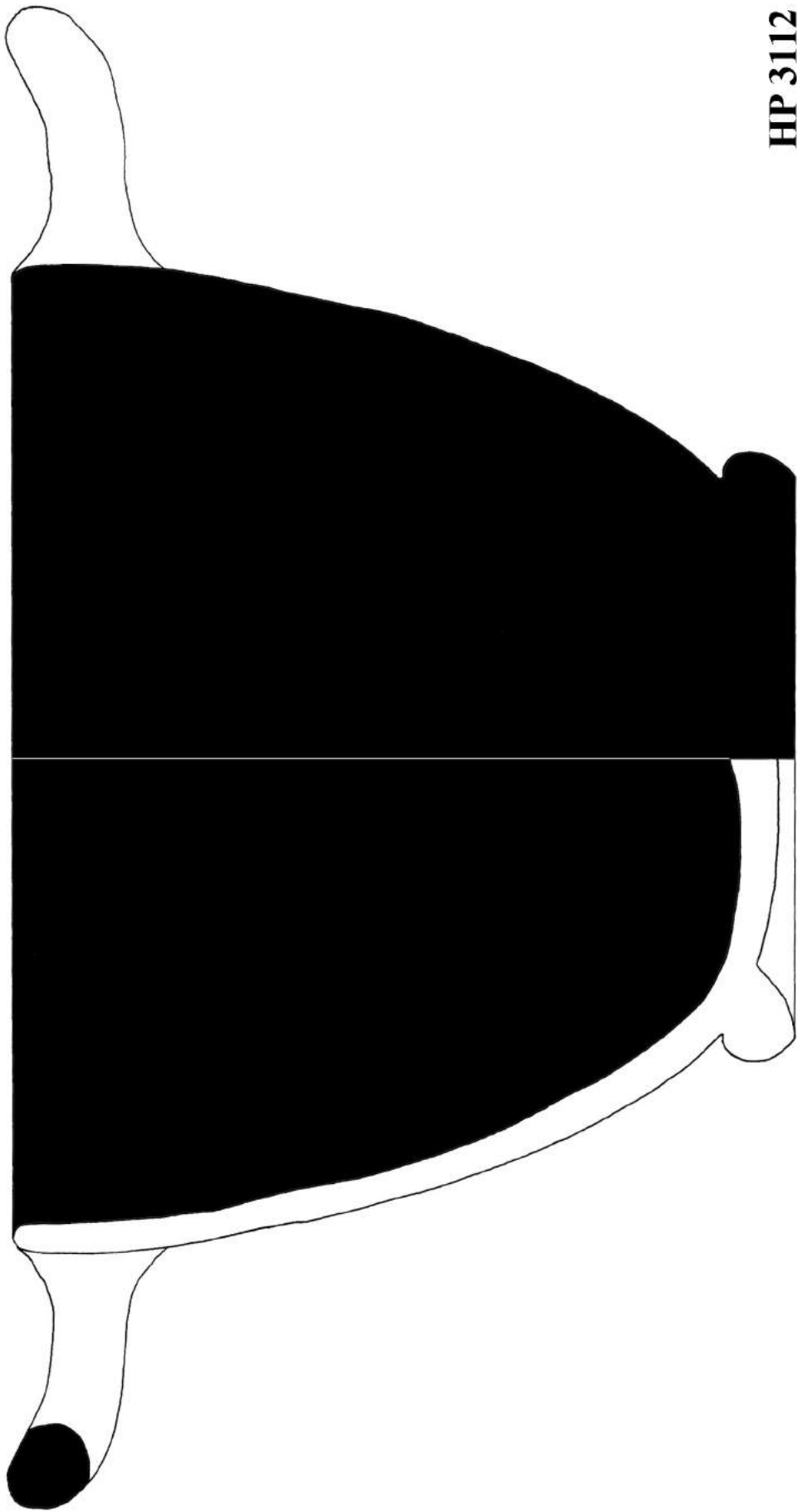

HP 3112

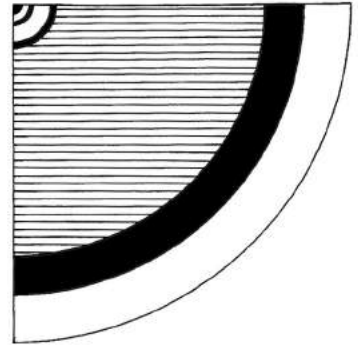

Ansicht von unten

HP 3112





Ansicht von unten: abgeriebene Standfläche

HP 3112

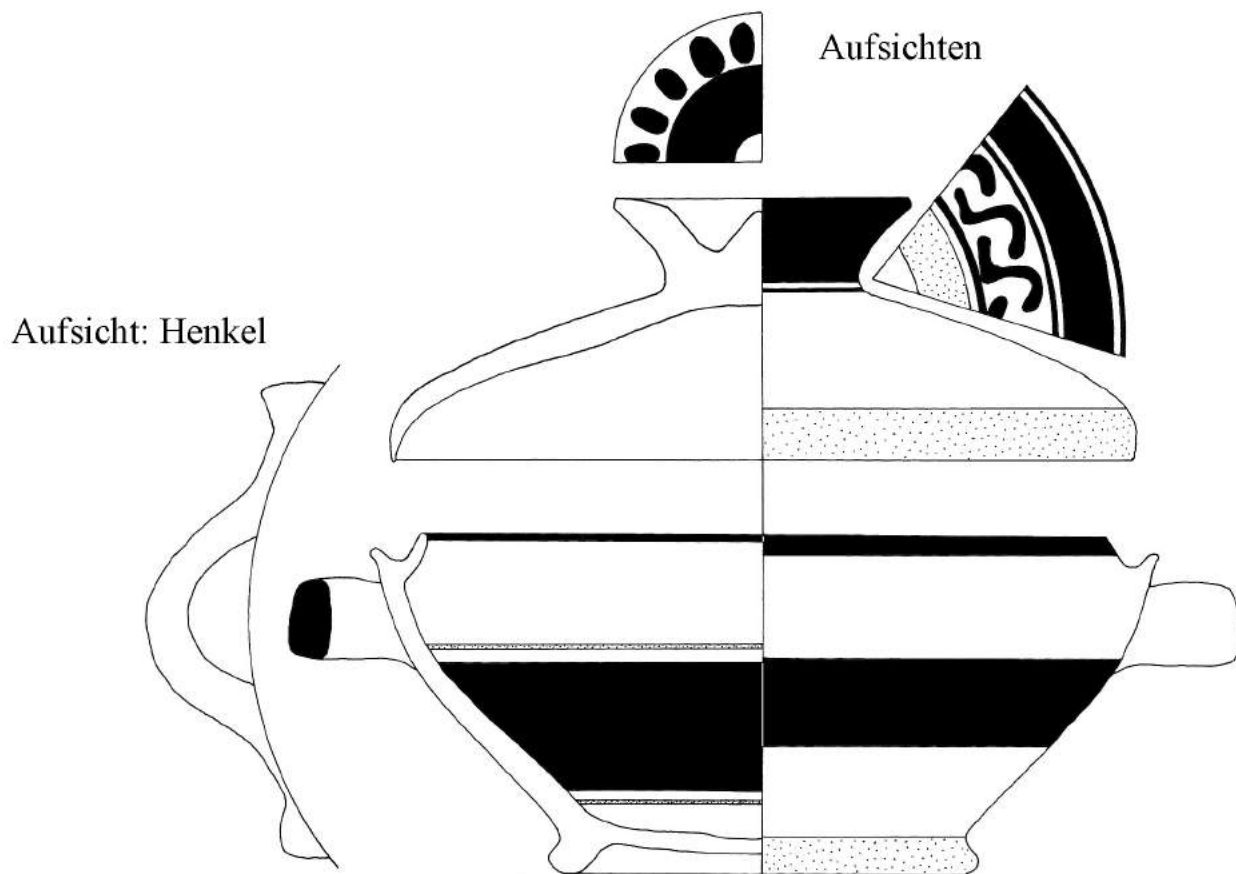

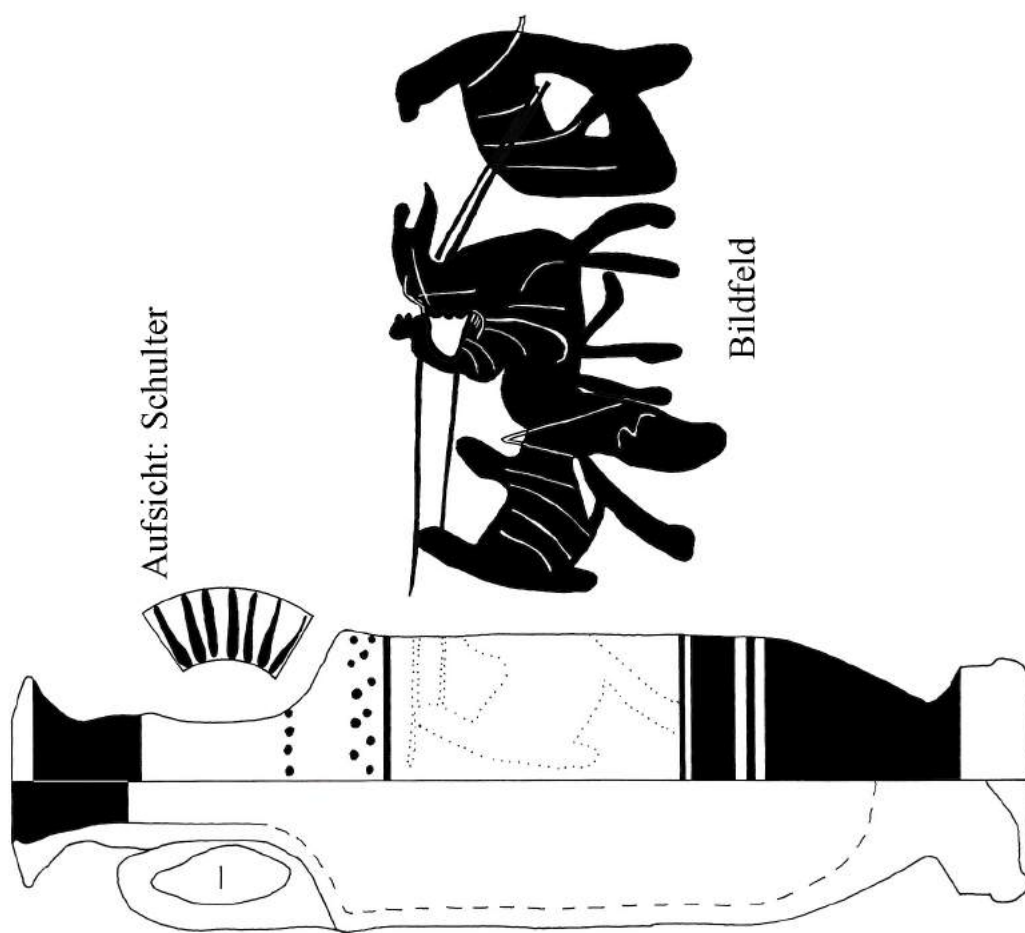

Aufsicht: Schulter

Bildfeld



HP 3114

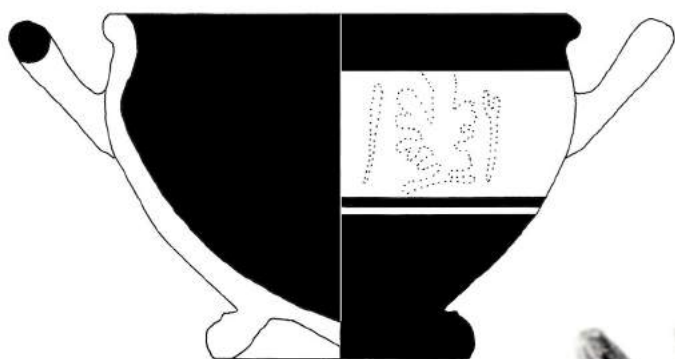

Bildfeld

Ansicht von unten



HP 3116

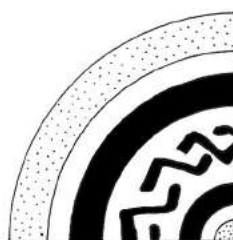

Aufsicht

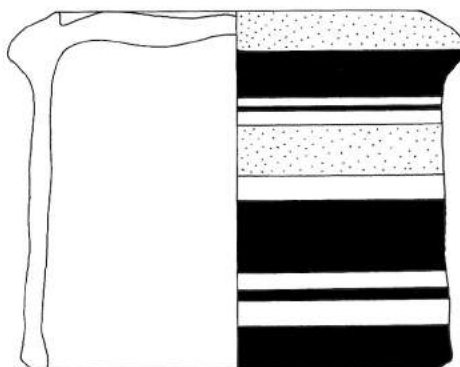

HP 3117

Bildfeld

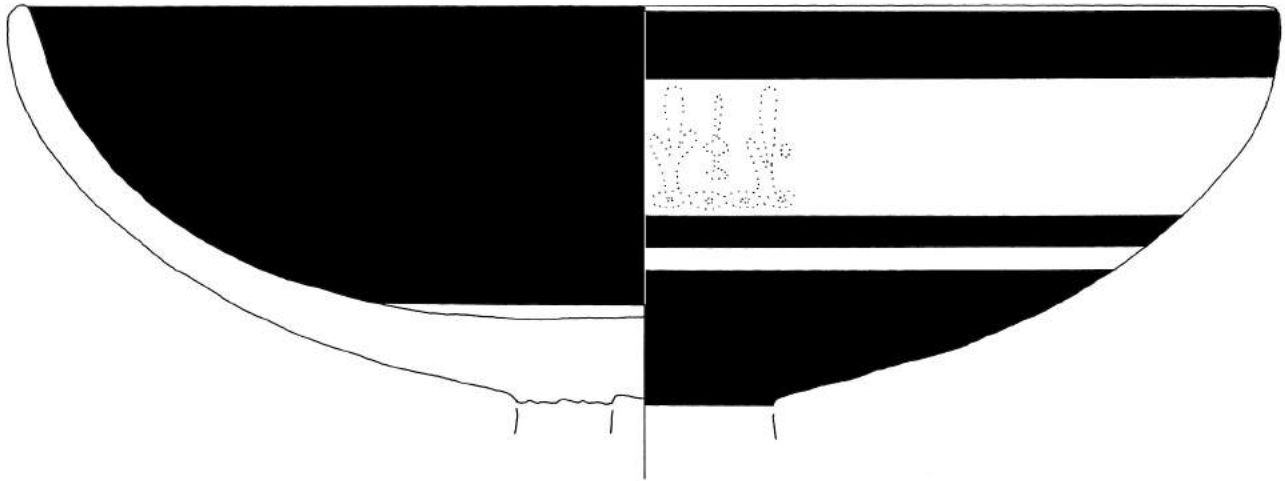
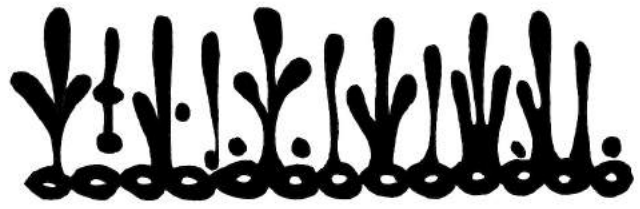

HP 3119



Frontalansicht



Ansicht von unten

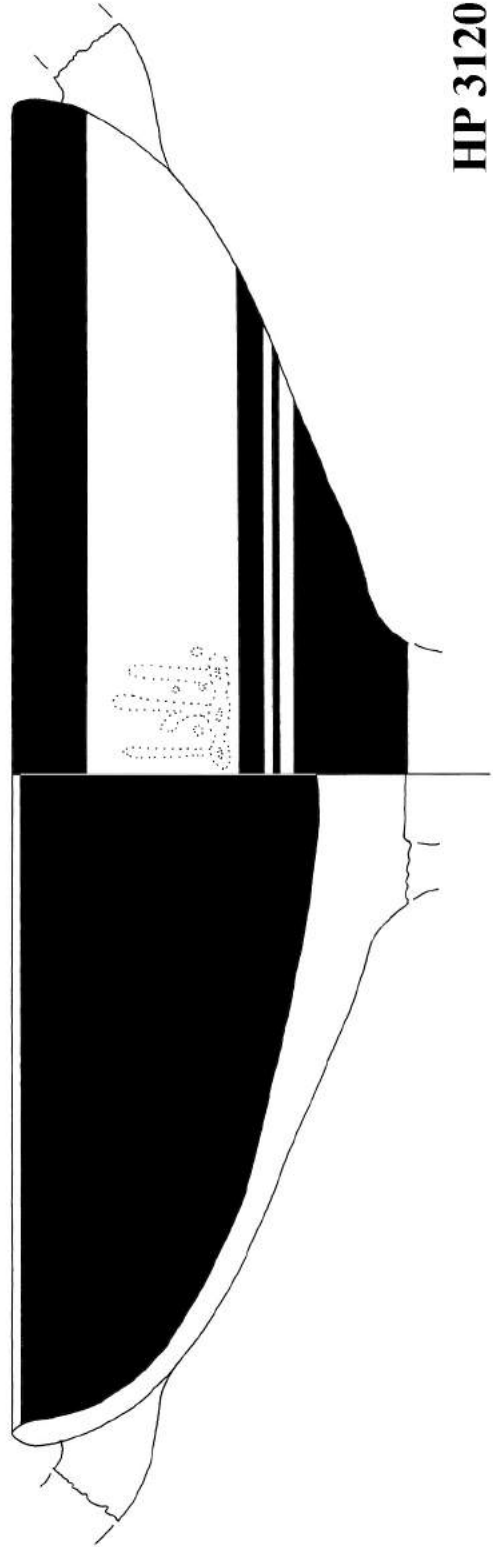
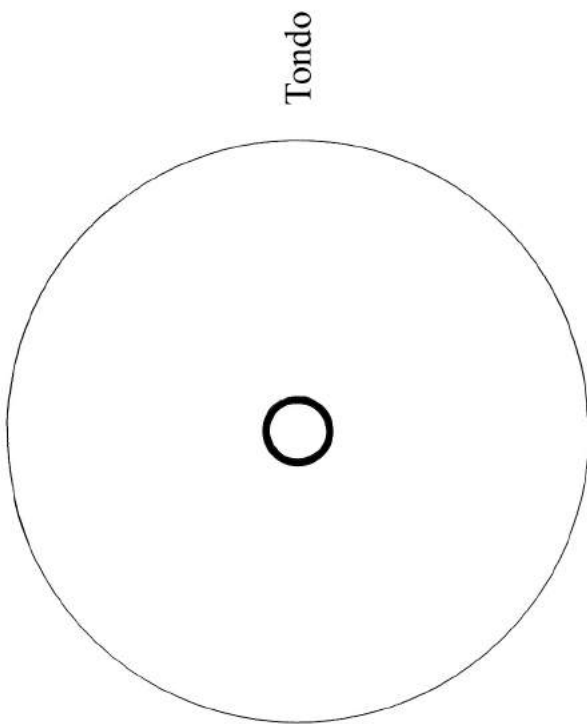

HP 3120

HP 3120



Frontalansicht



Ansicht von unten

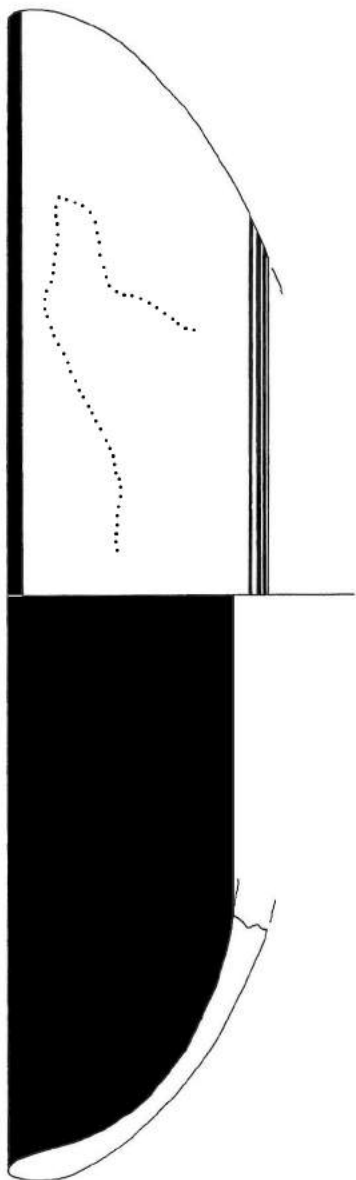

Bildfeld



HP 3121





HP 3121

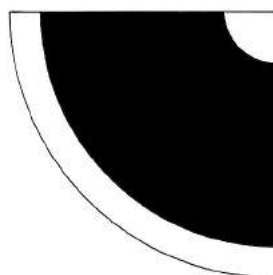
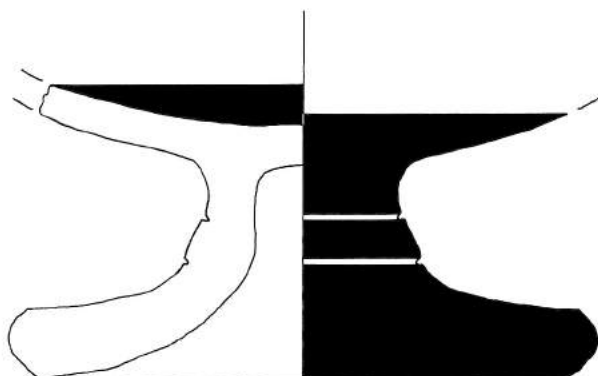

Ansicht von unten



HP 3122



Ansicht von unten

HP 3126

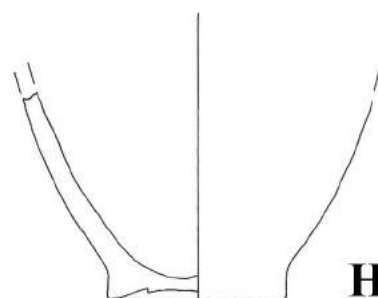

HP 3133

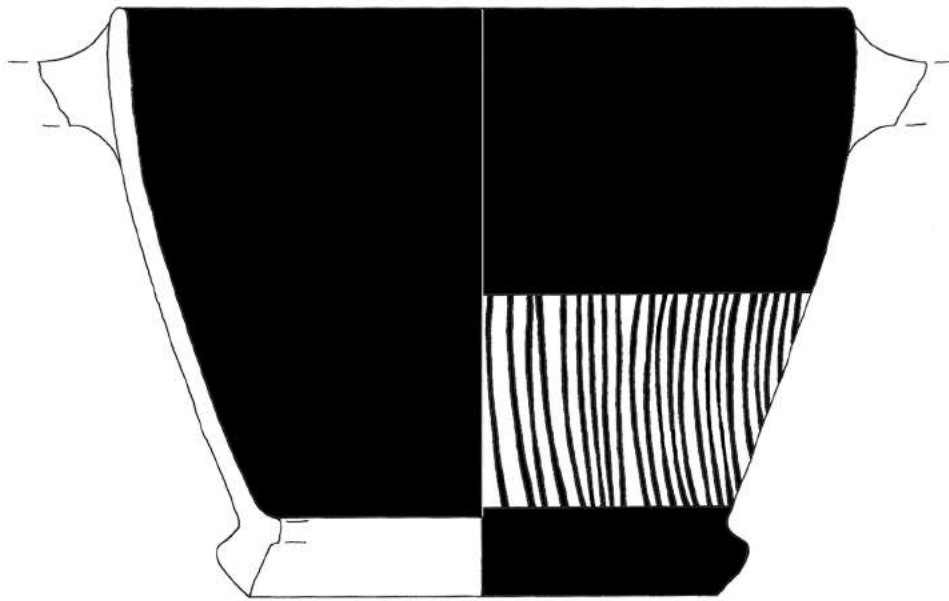

Ansicht von unten

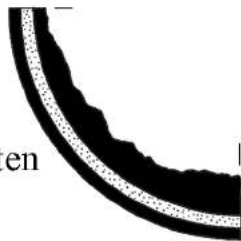

HP 3123



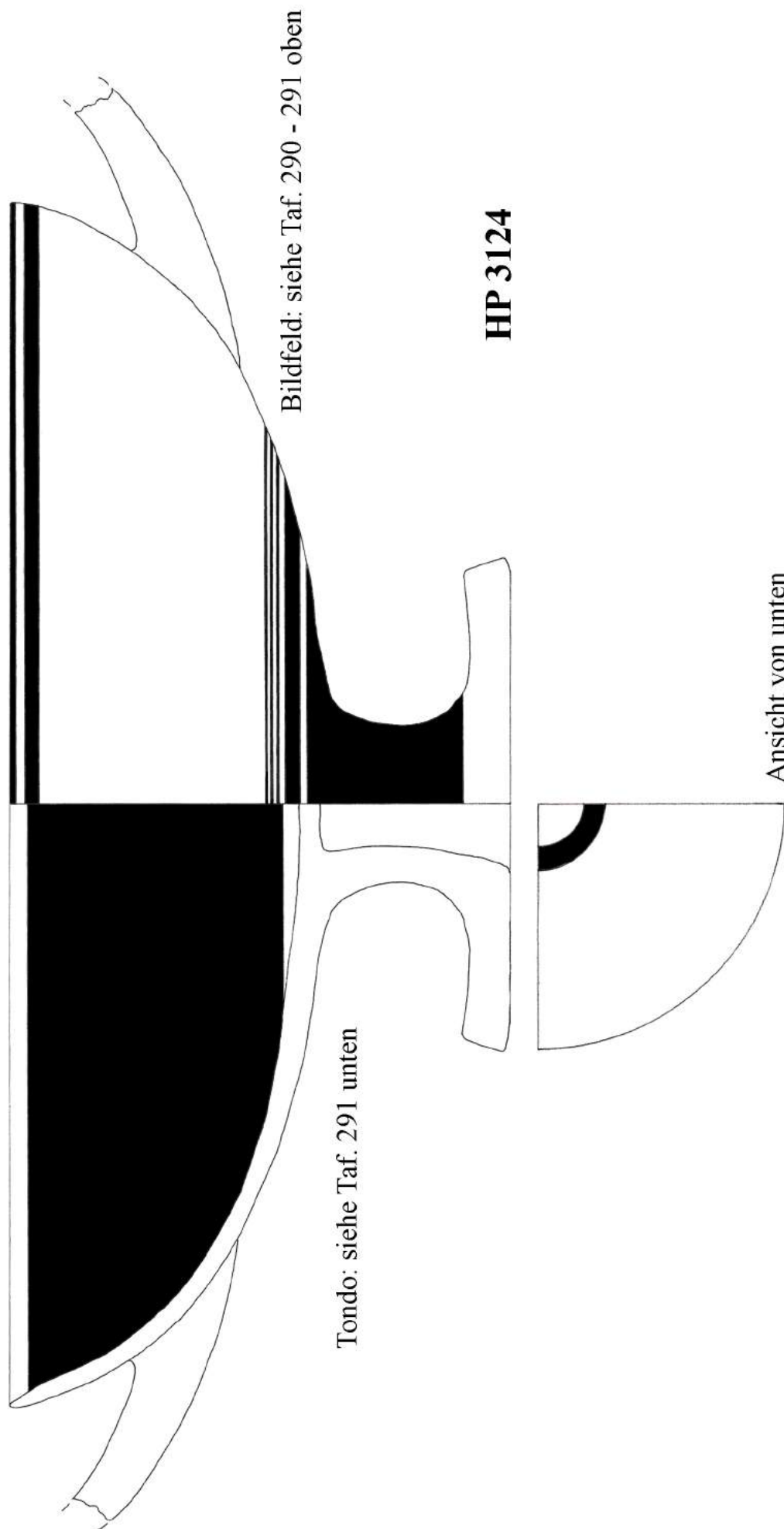

Bildfeld: siehe Taf. 290 - 291 oben

HP 3124

Tondo: siehe Taf. 291 unten

Ansicht von unten



HP 3124



HP 3124



Frontalansicht Bildfeld: Detail

HP 3124



Frontalansicht Bildfeld: Detail



Frontalansichten Bildfeld:
Details



HP 3124

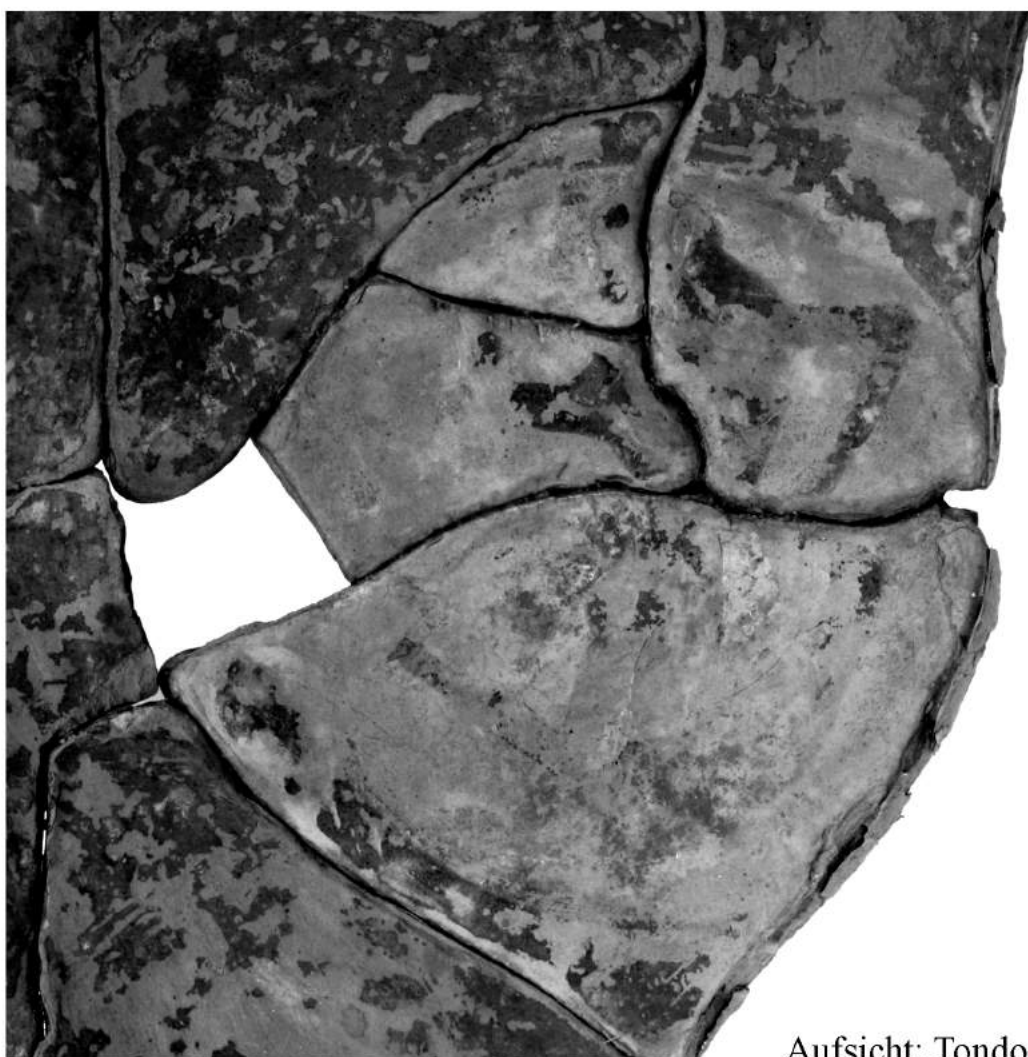

Aufsicht: Tondo

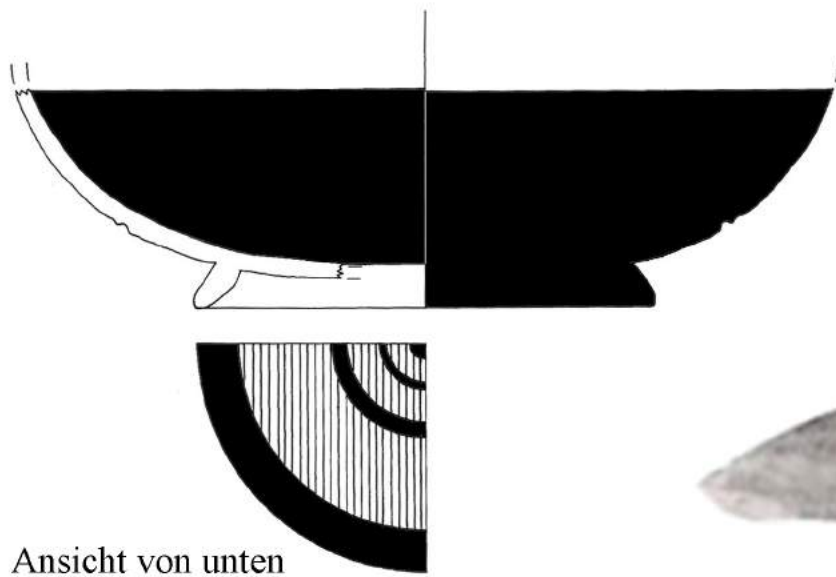
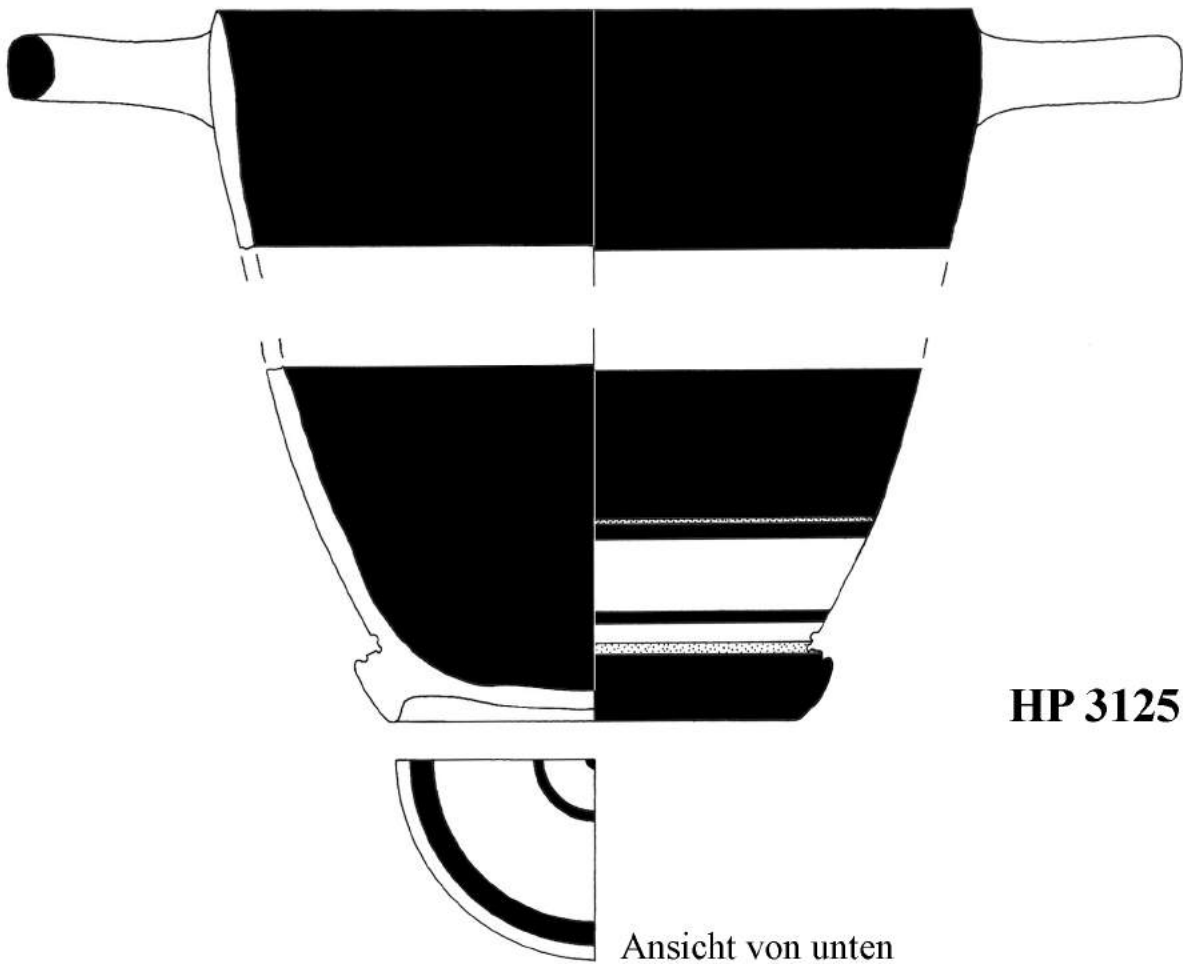

HP 3127



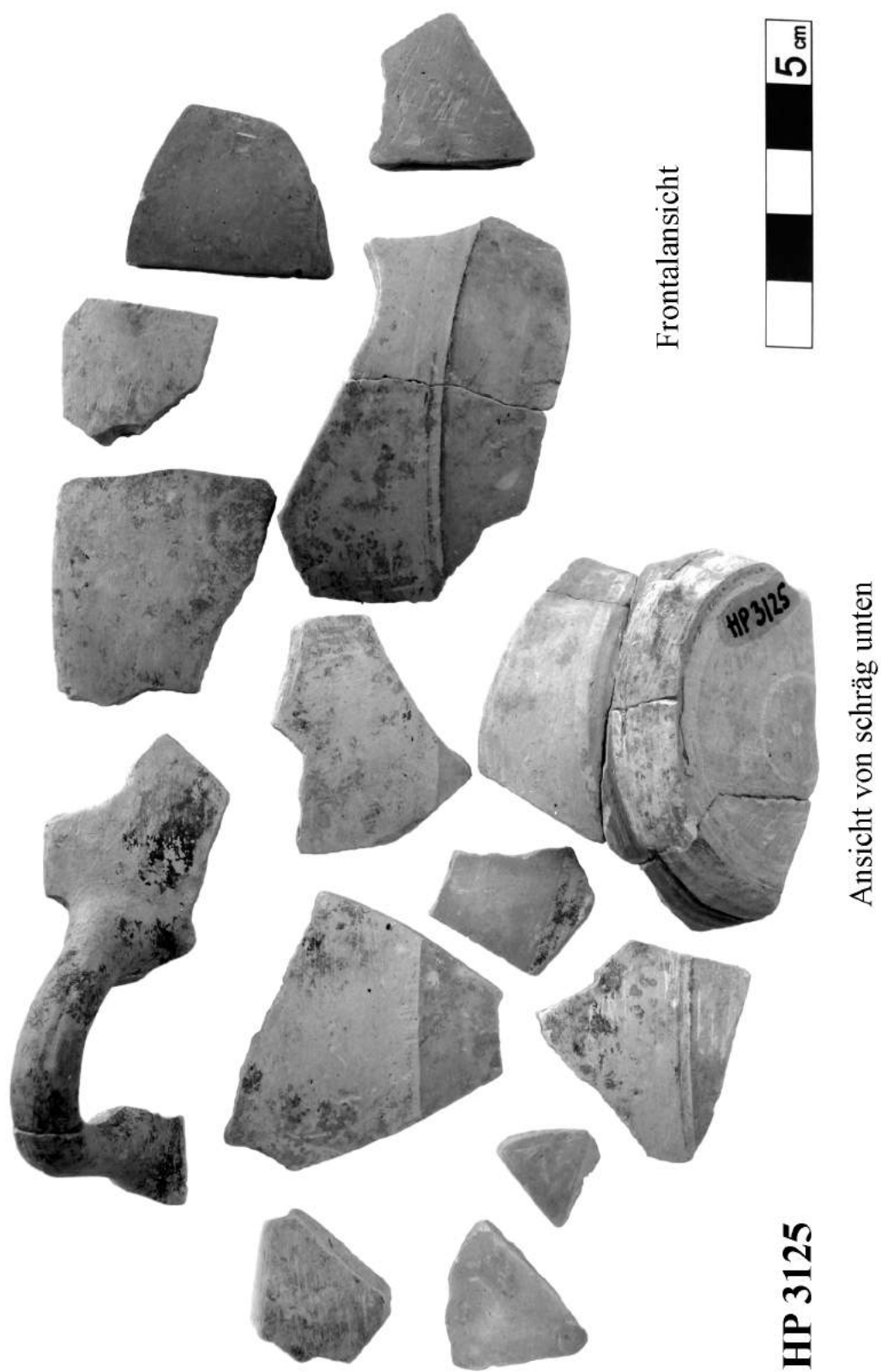

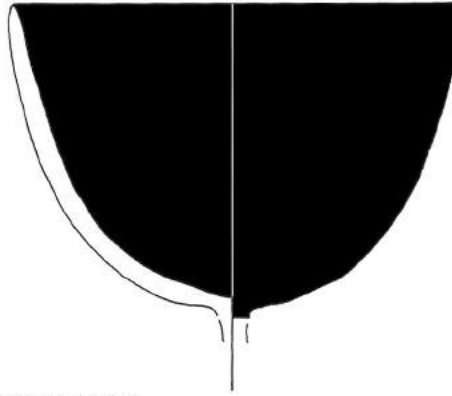

HP 3128

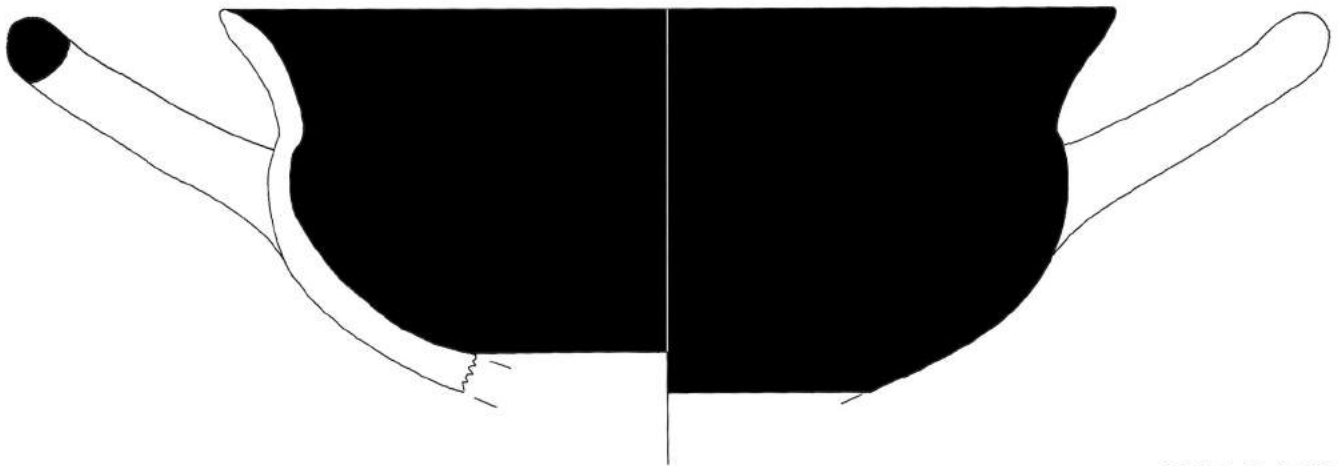

HP 3130

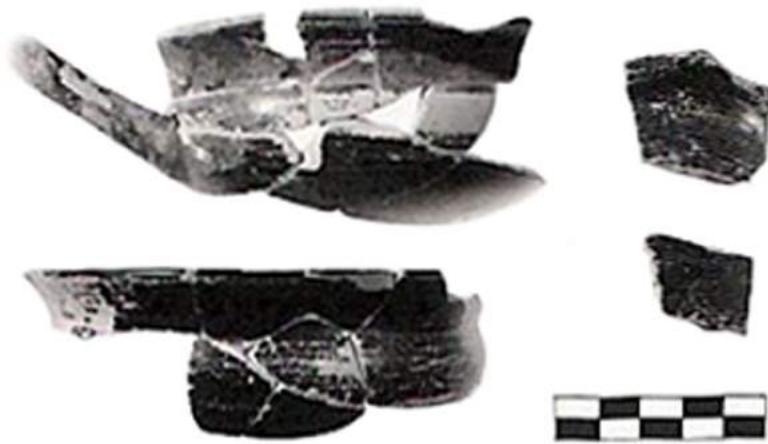

HP 3129

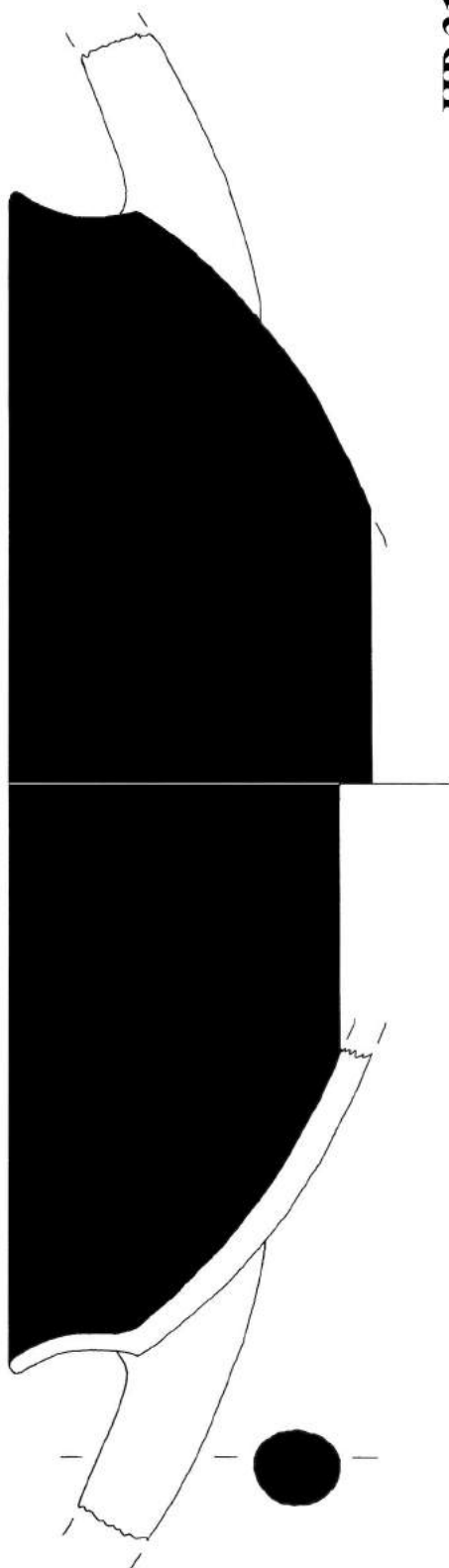

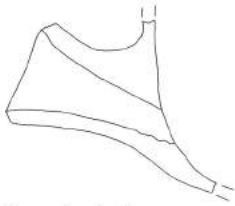

Maßstab 1:2



HP 3132

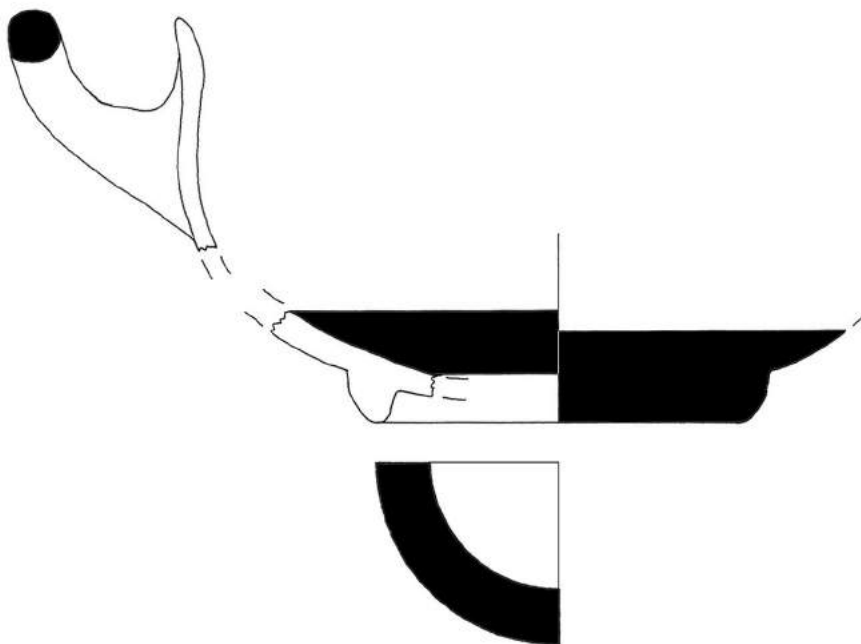

HP 3134

Frontalansicht



Ansicht von unten

HP 3134

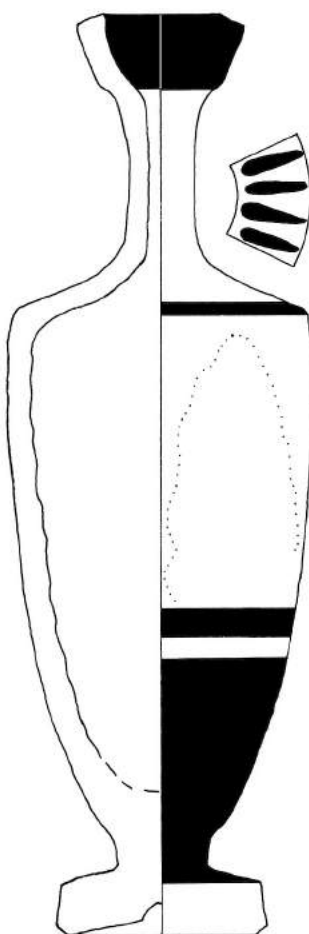

Aufsicht: Schulter



Bildfeld

HP 3138

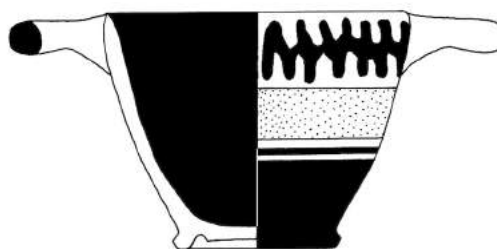

HP 3140



Ansicht von unten

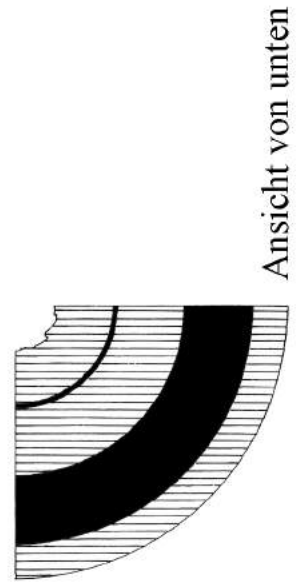
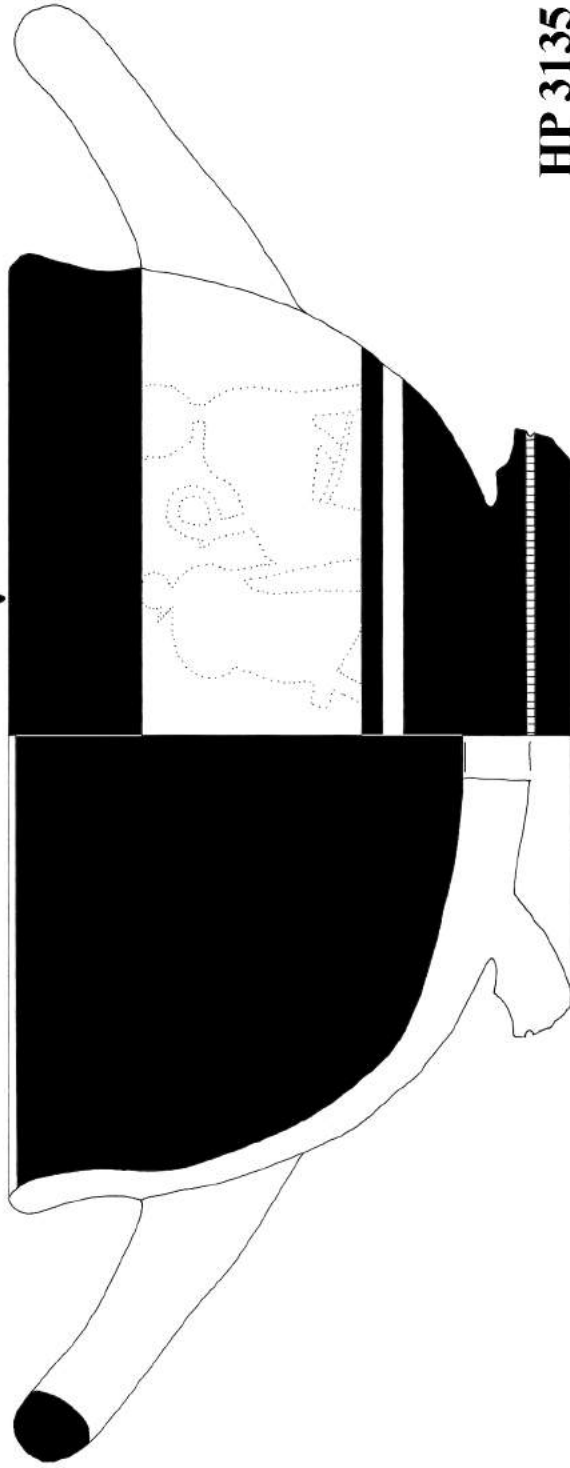
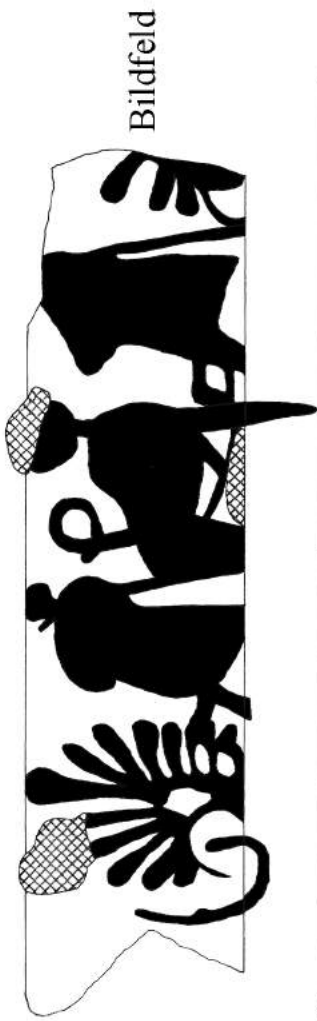



HP 3135



HP 3136

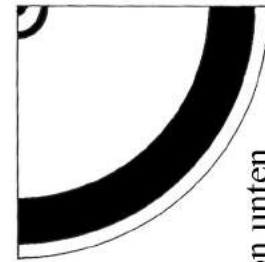
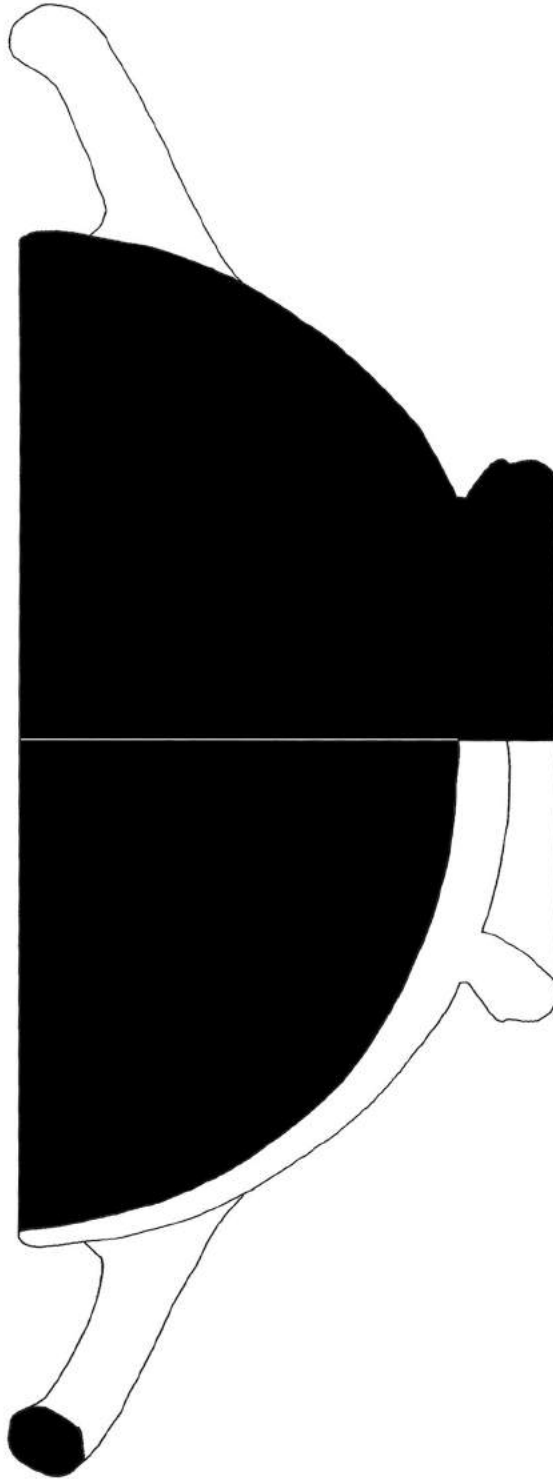

Ansicht von unten



Frontalansicht Fragment: Graffito

HP 3136

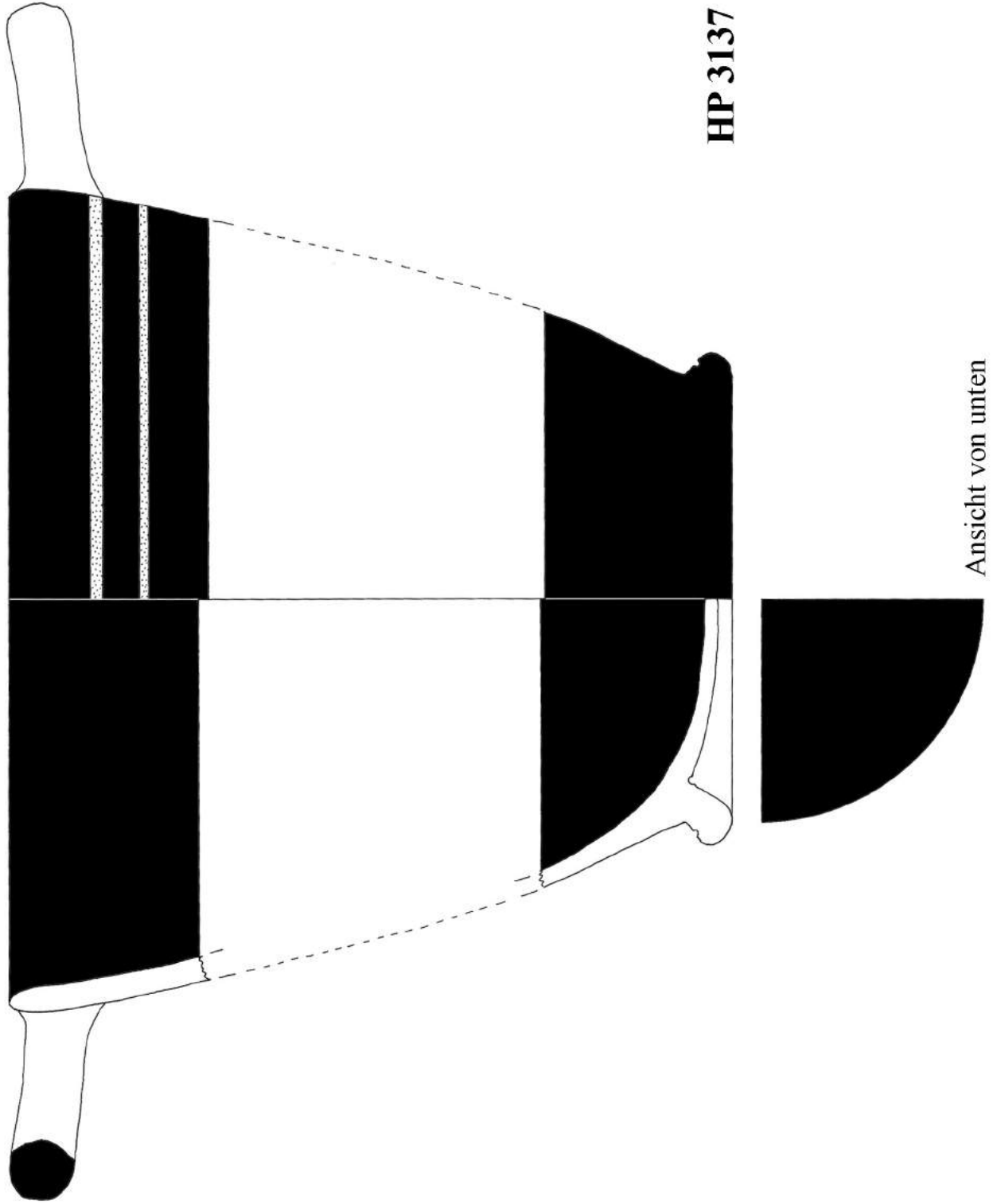

HP 3137

Ansicht von unten



Frontalansicht

HP 3137

Ansicht von unten

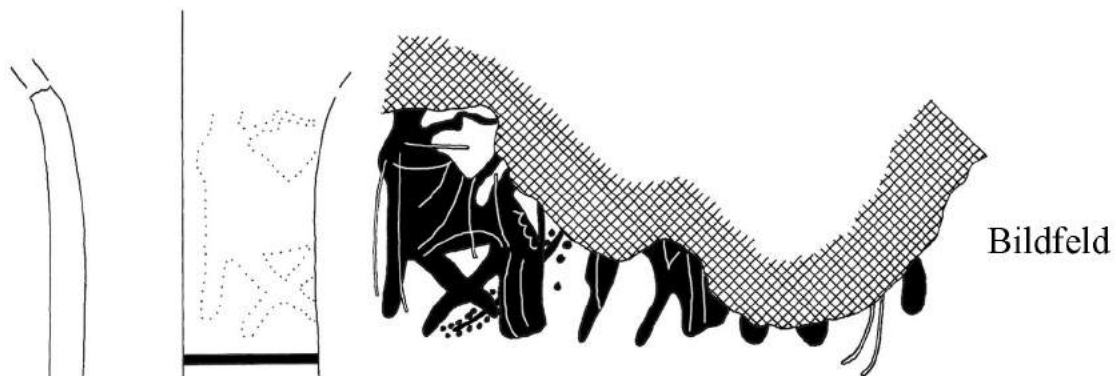

HP 3139

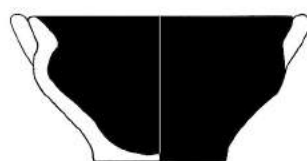

HP 3141



Ansicht von unten

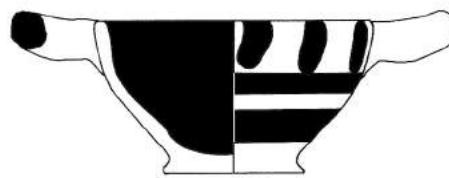

HP 3142



Ansicht von unten



HP 3143



Aufsicht

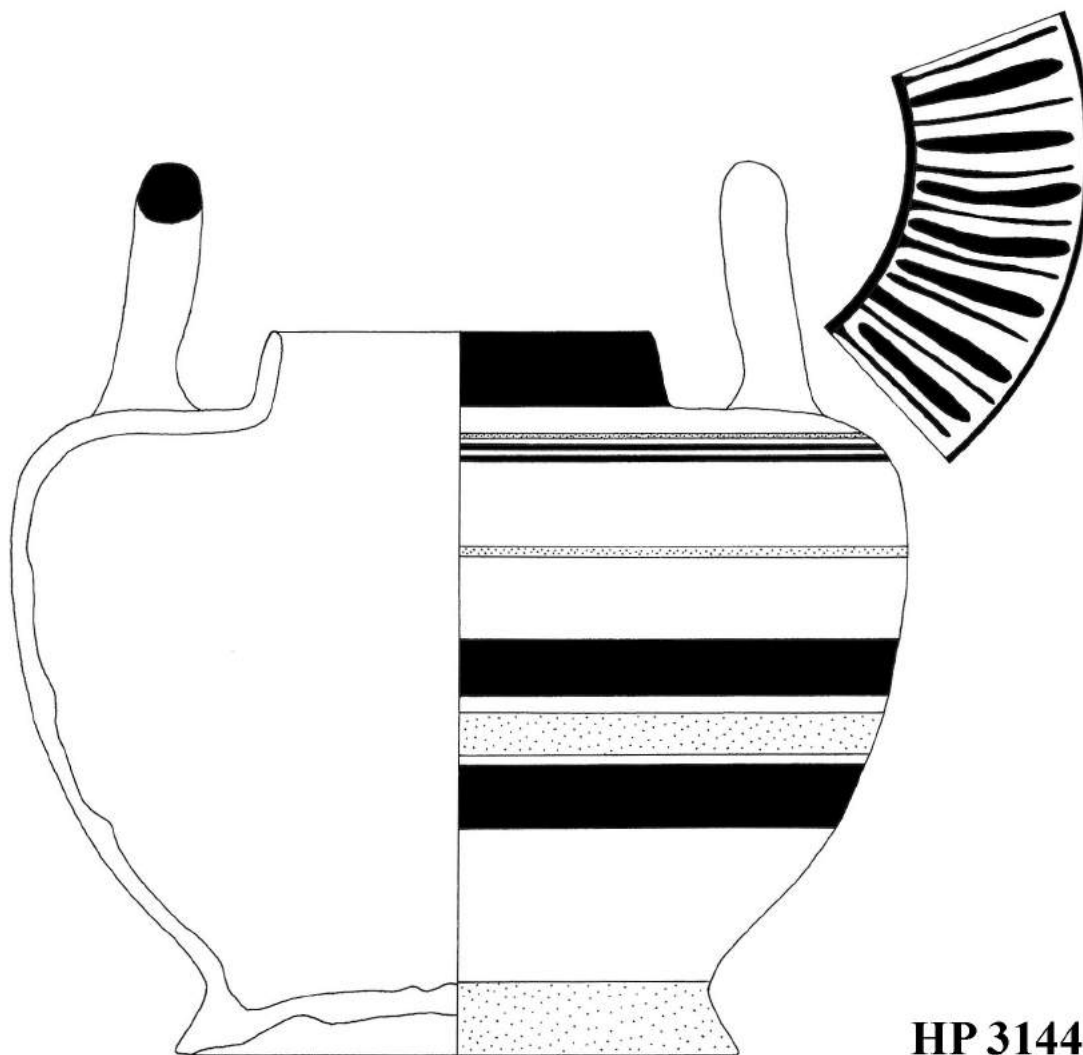
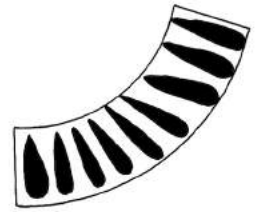

Aufsicht

HP 3144



HP 3144

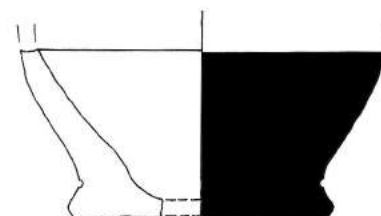

HP 3145

Ansicht von unten: gelochter Boden

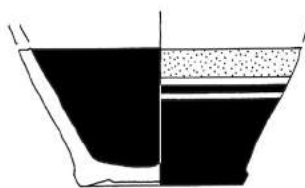

HP 3166

Ansicht von unten

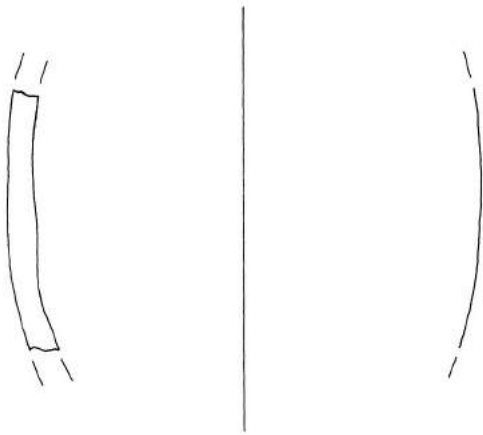

HP 3146



Aufsicht: Tondo

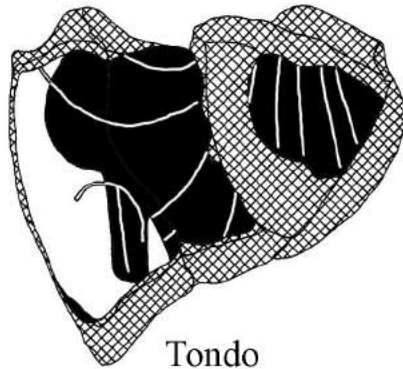

Tondo

HP 3147

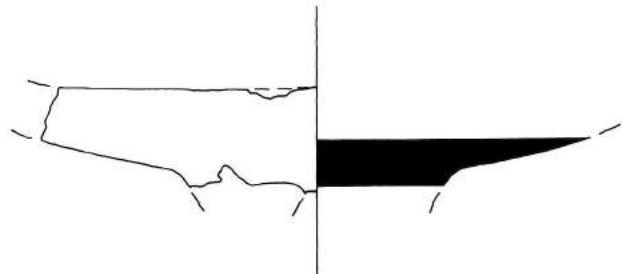

HP 3165

Aufsichten

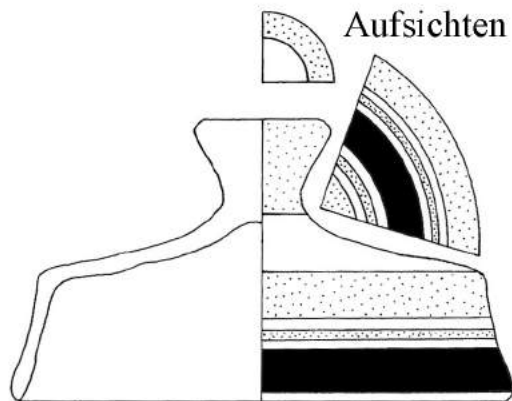

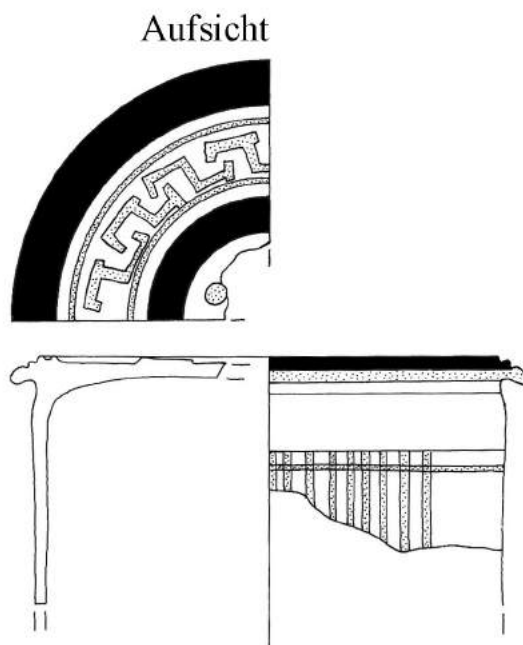

HP 3167

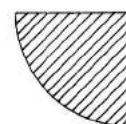
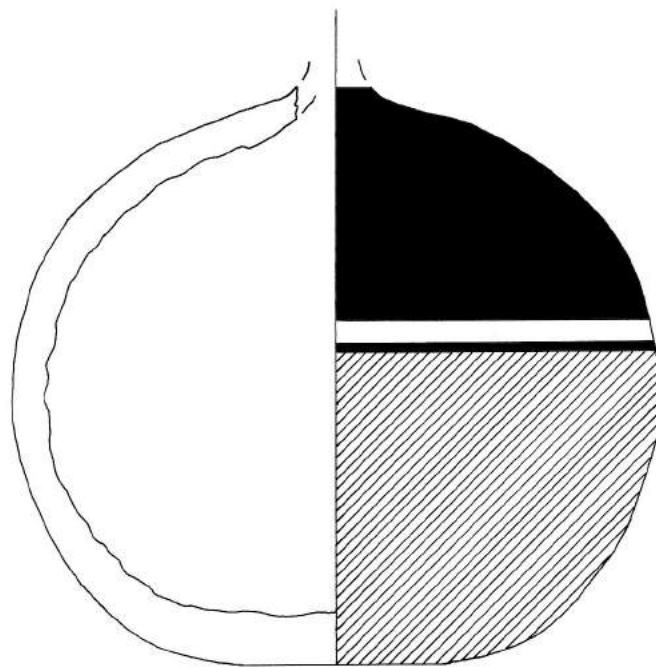

Ansicht von unten: Boden

Aufsicht: Deckel

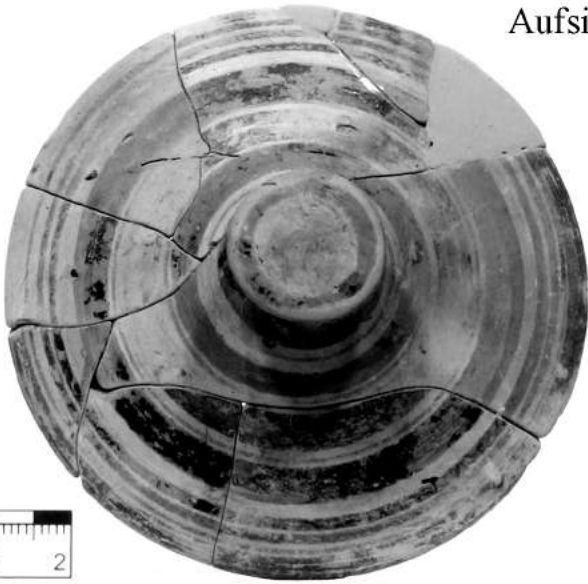

Aufsichten

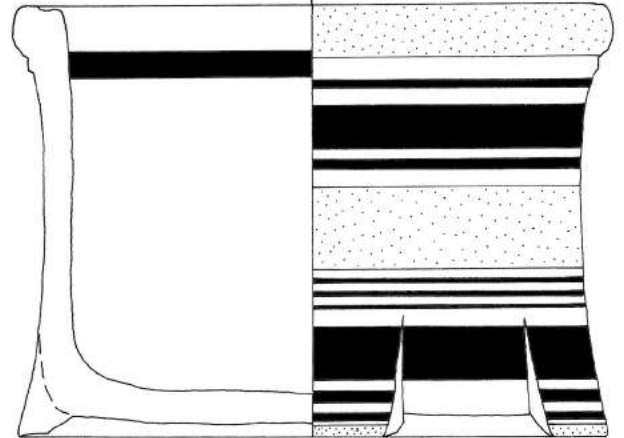
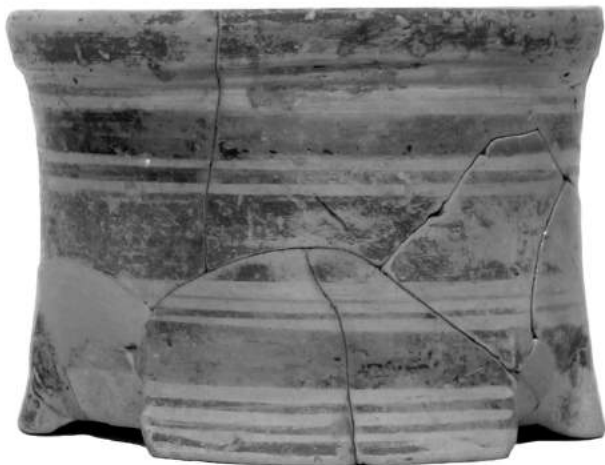
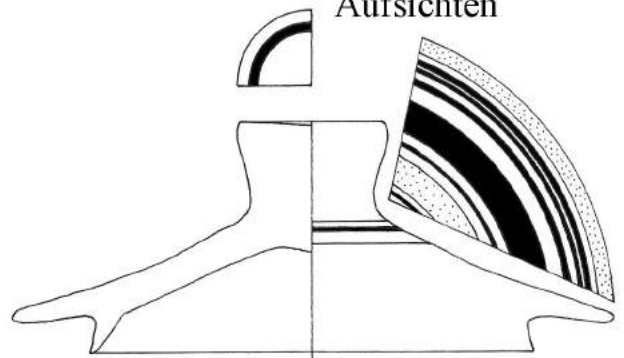

HP 3169

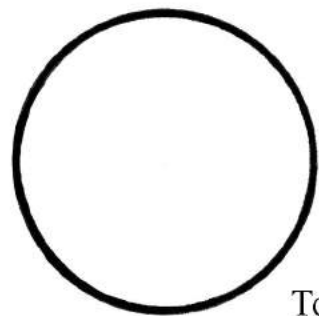

Tondo

HP 3170

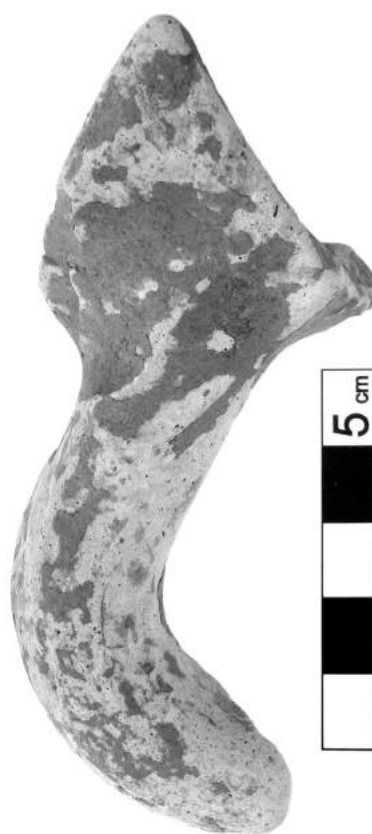
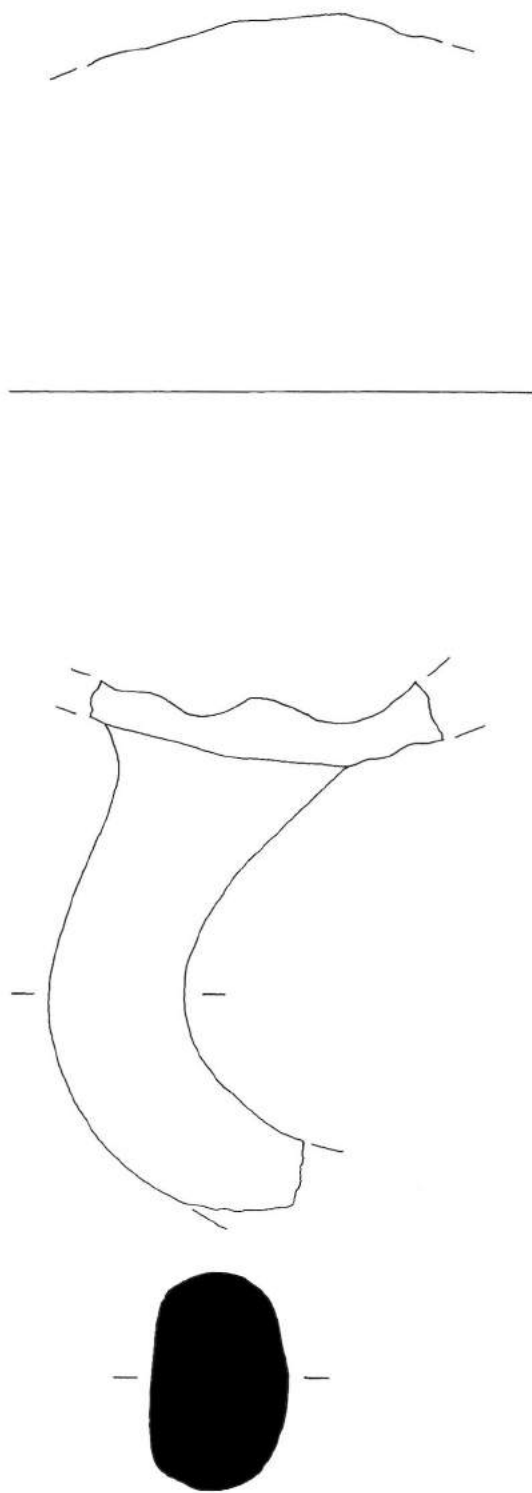

Tafel 310

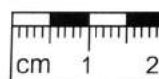
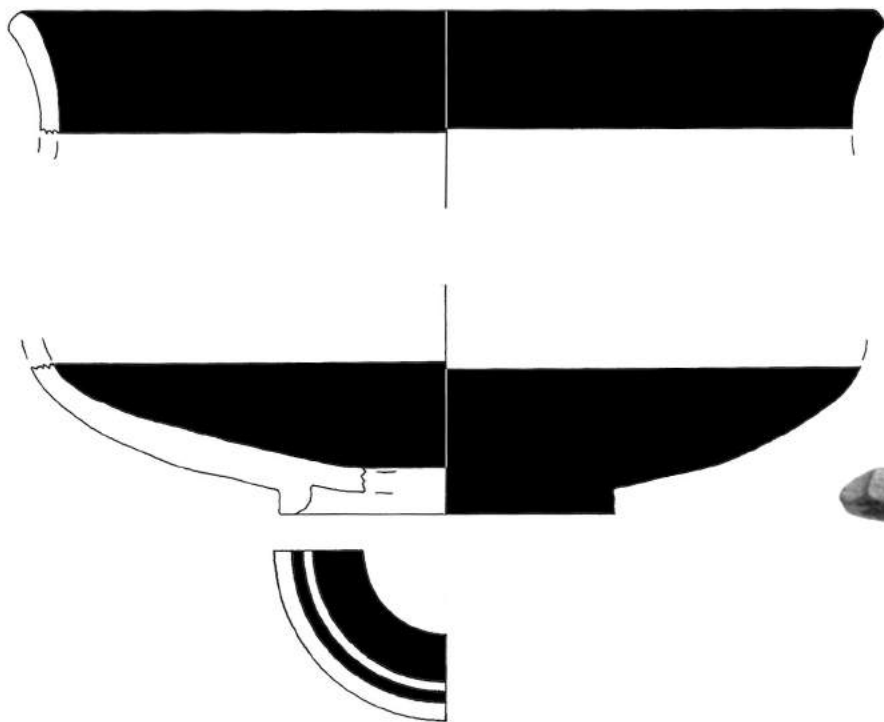

HP 3171

Frontalansicht: Randfragmente



Ansicht von unten: Bodenfragmente

HP 3185

Aufsicht

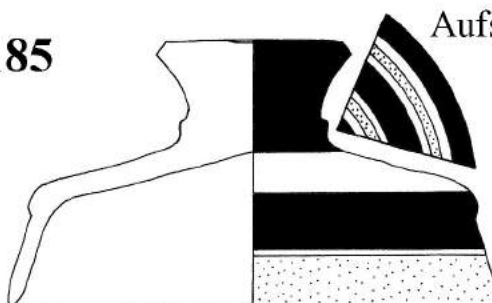
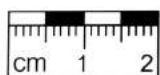

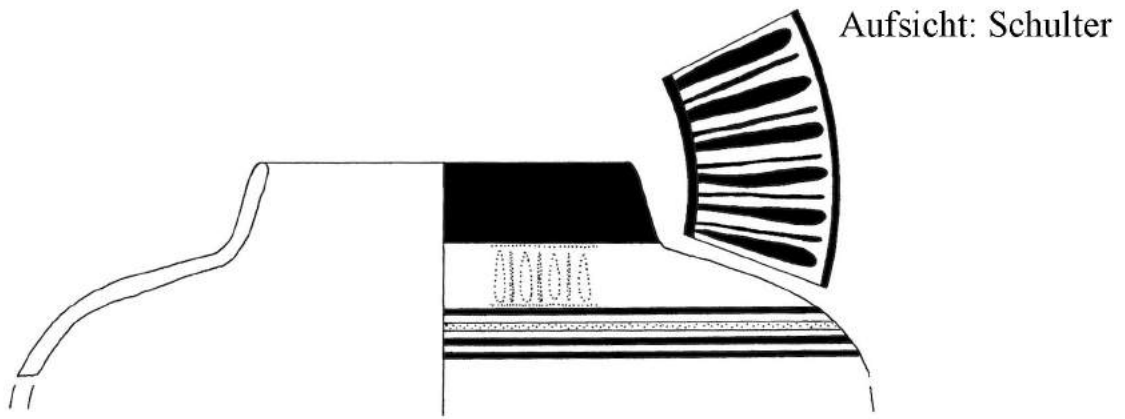

HP 3172

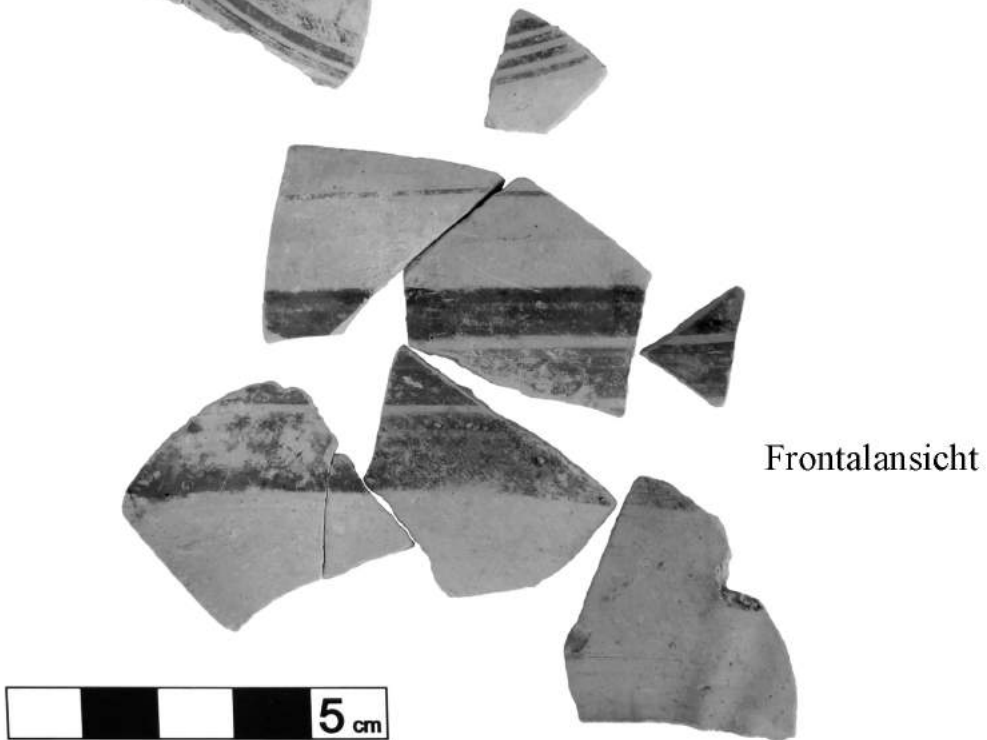
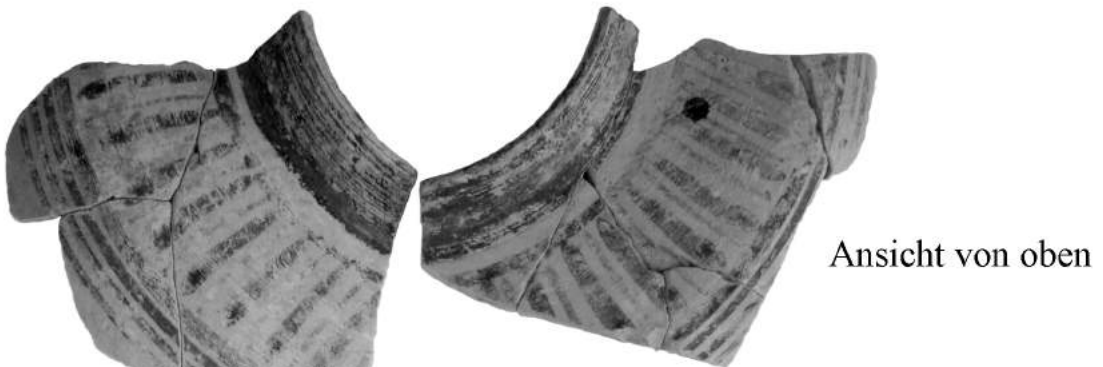

HP 3187

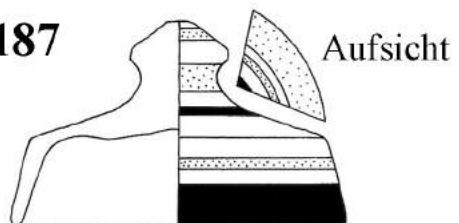
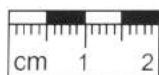

Aufsicht: Schulter

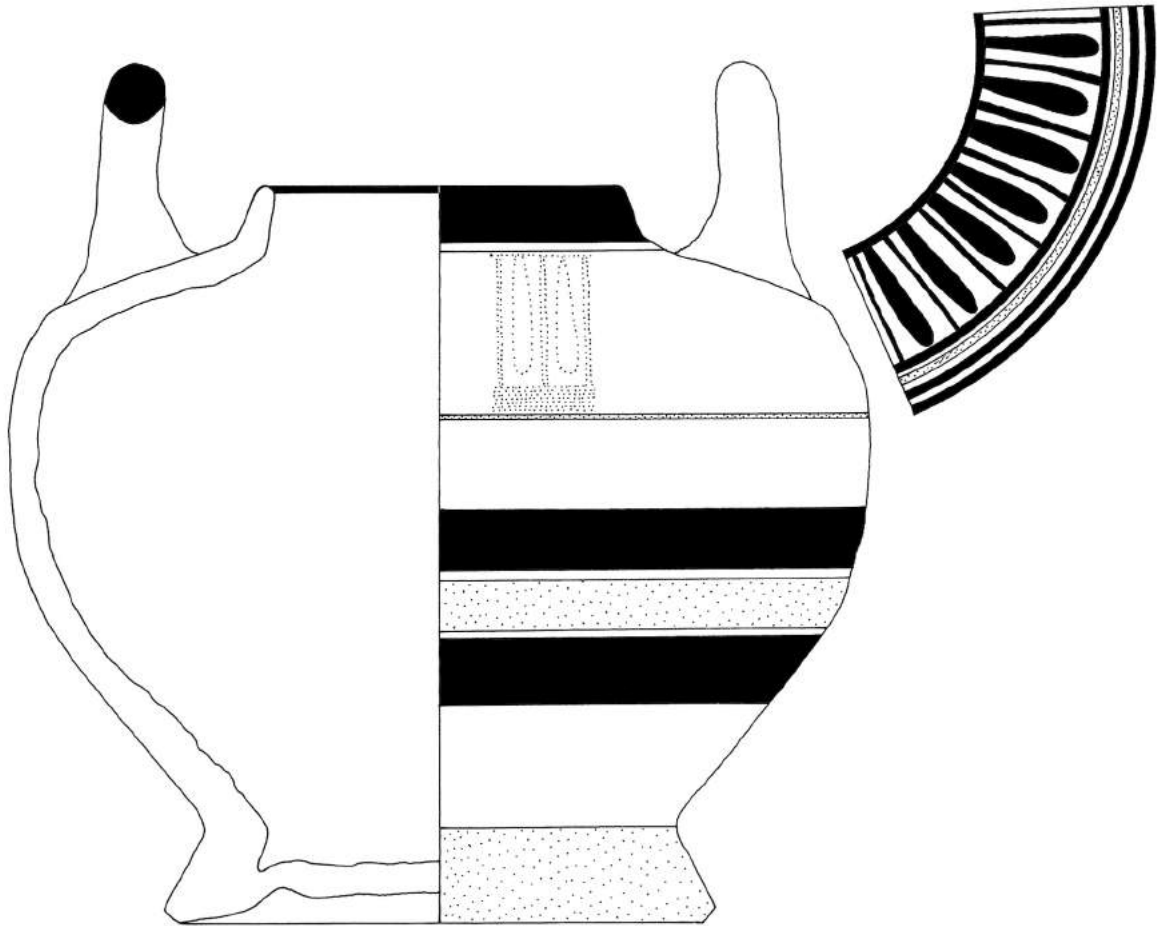

HP 3173

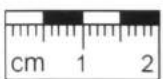

Aufsicht: Schulter

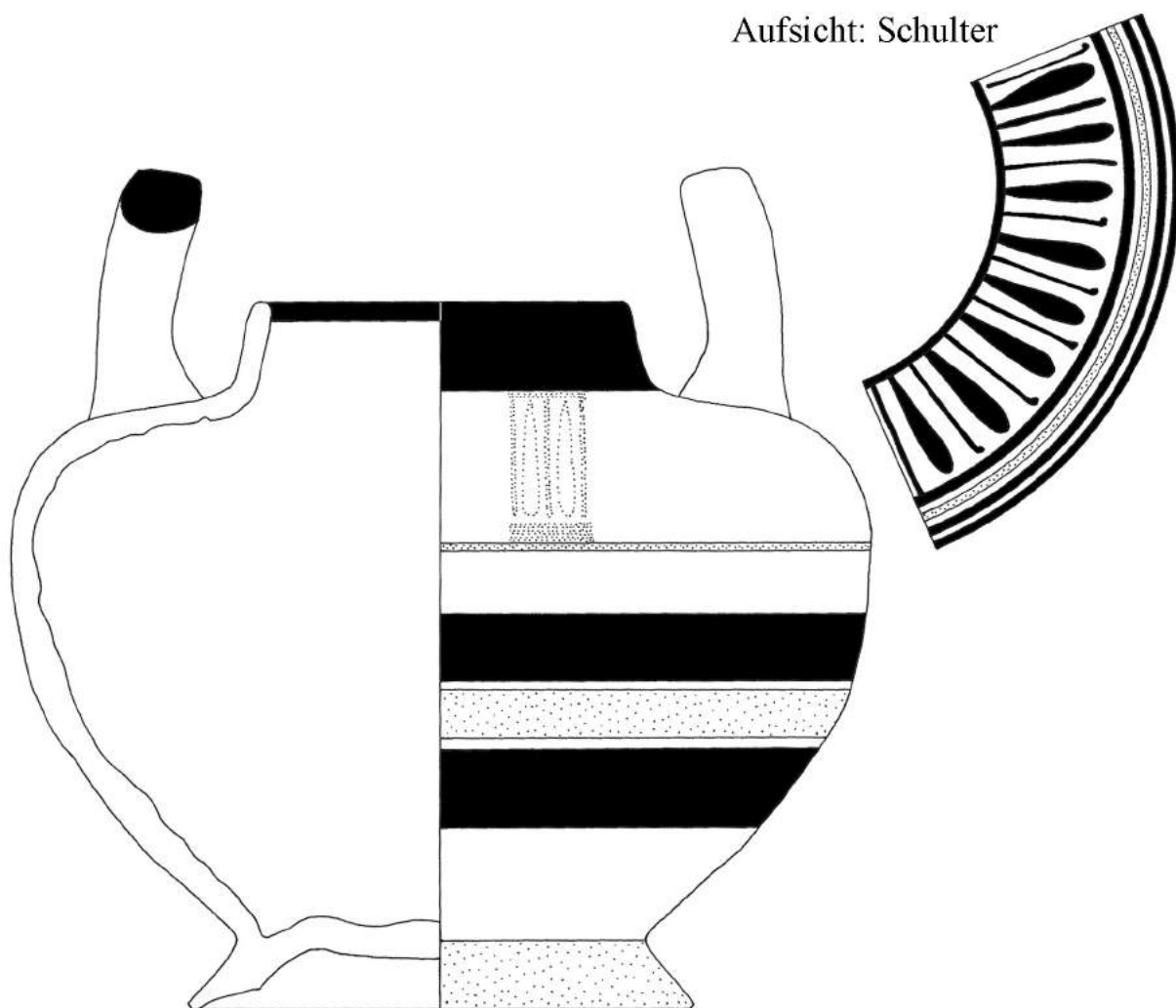

HP 3174



Aufsicht: Schulter

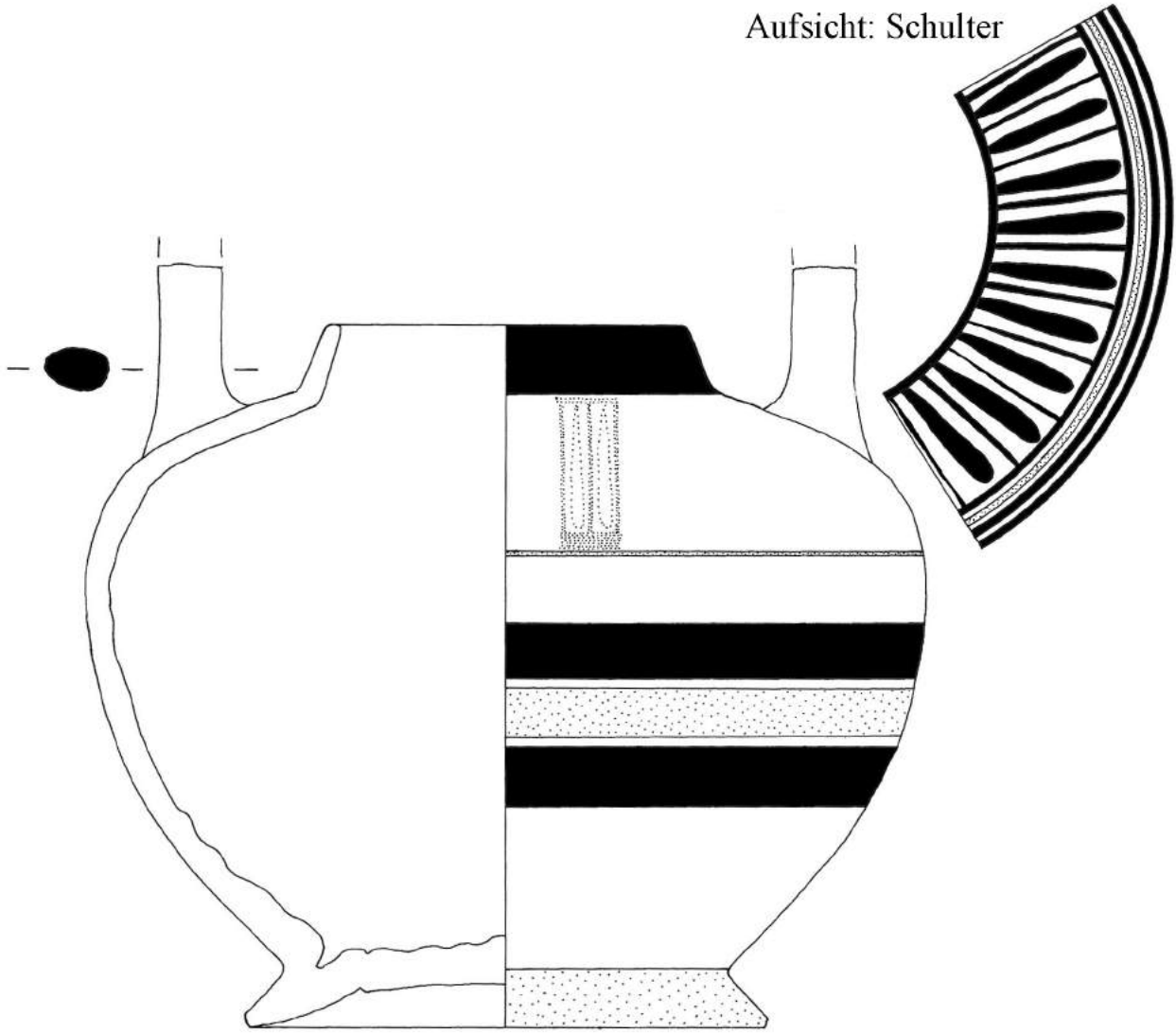

HP 3175



Aufsicht: Deckel

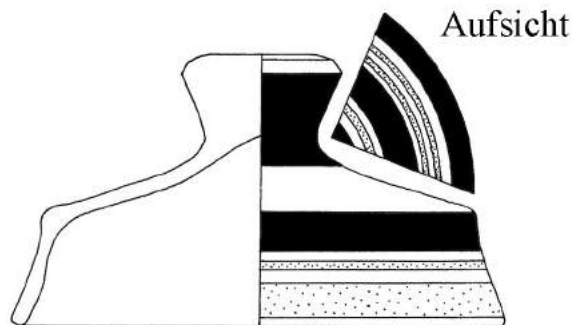
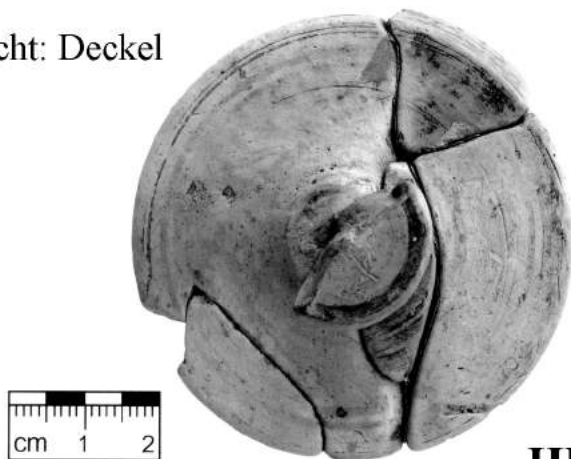

HP 3182

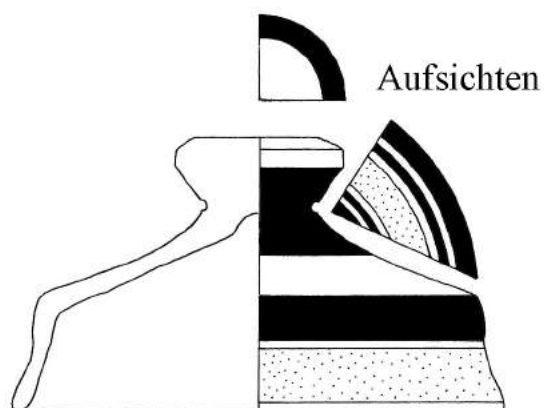
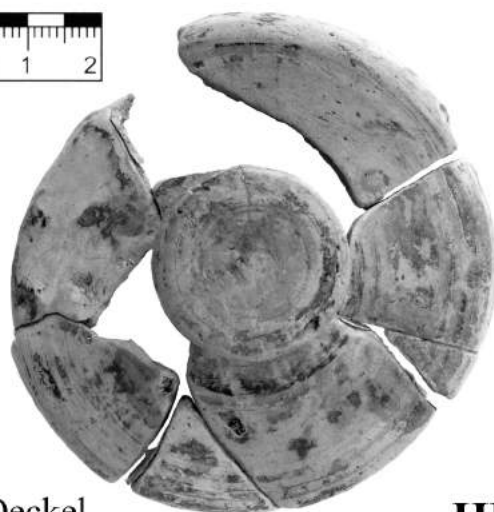
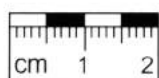

Aufsicht: Deckel

HP 3183

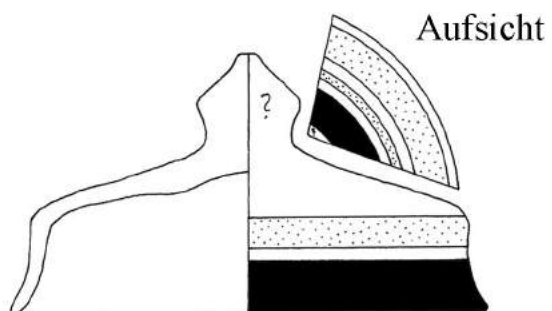
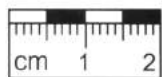

HP 3184

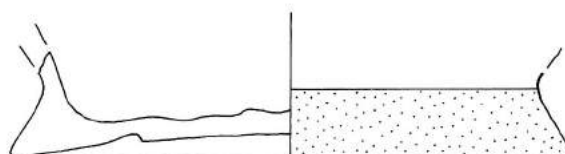
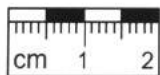

HP 3189

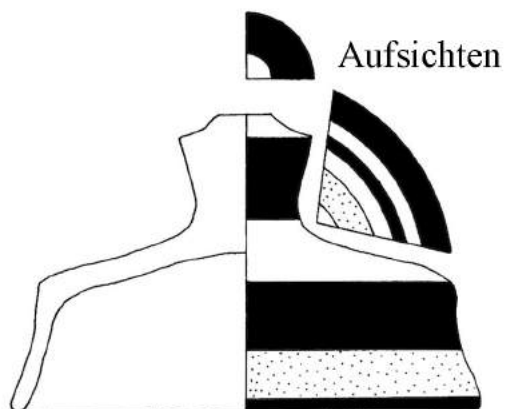
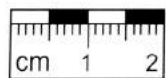

HP 3186

Aufsicht: Deckel

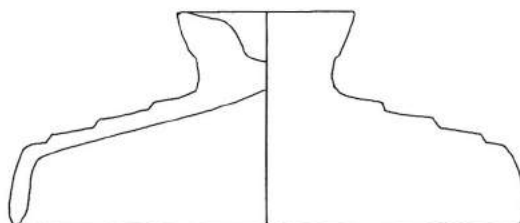
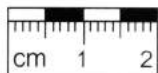

HP 3188

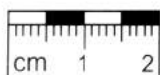
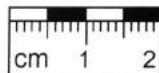

HP 3190

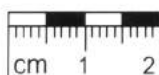
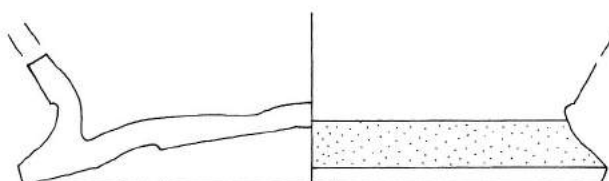

HP 3191

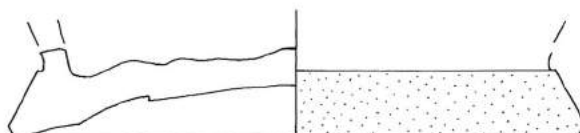

Aufsicht: Deckel

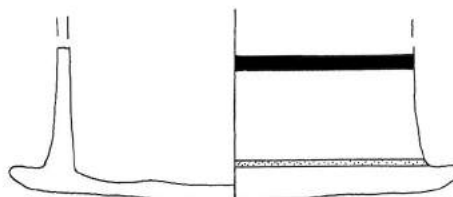
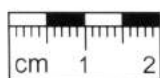
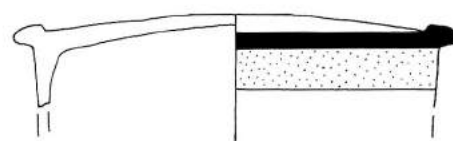
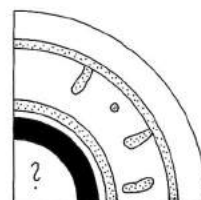

HP 3192

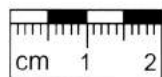
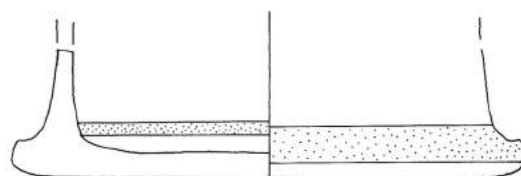
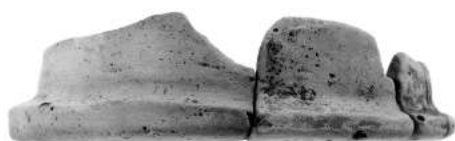

HP 3193

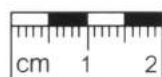
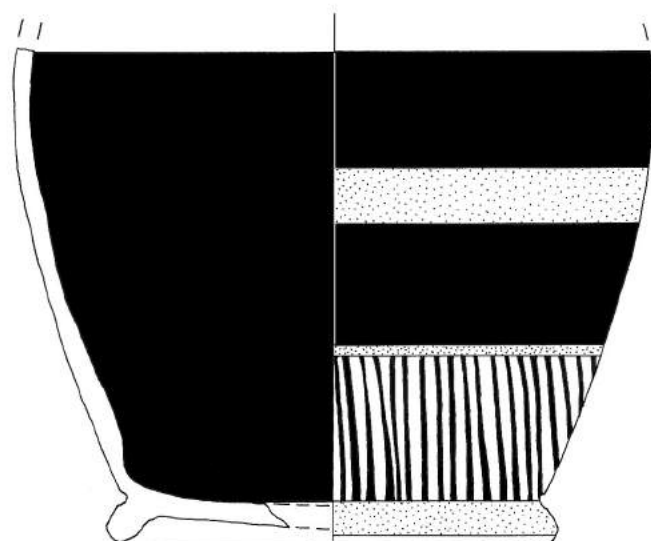

HP 3200

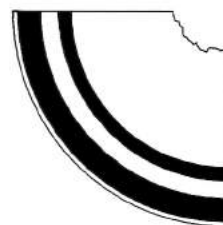

Ansicht von unten

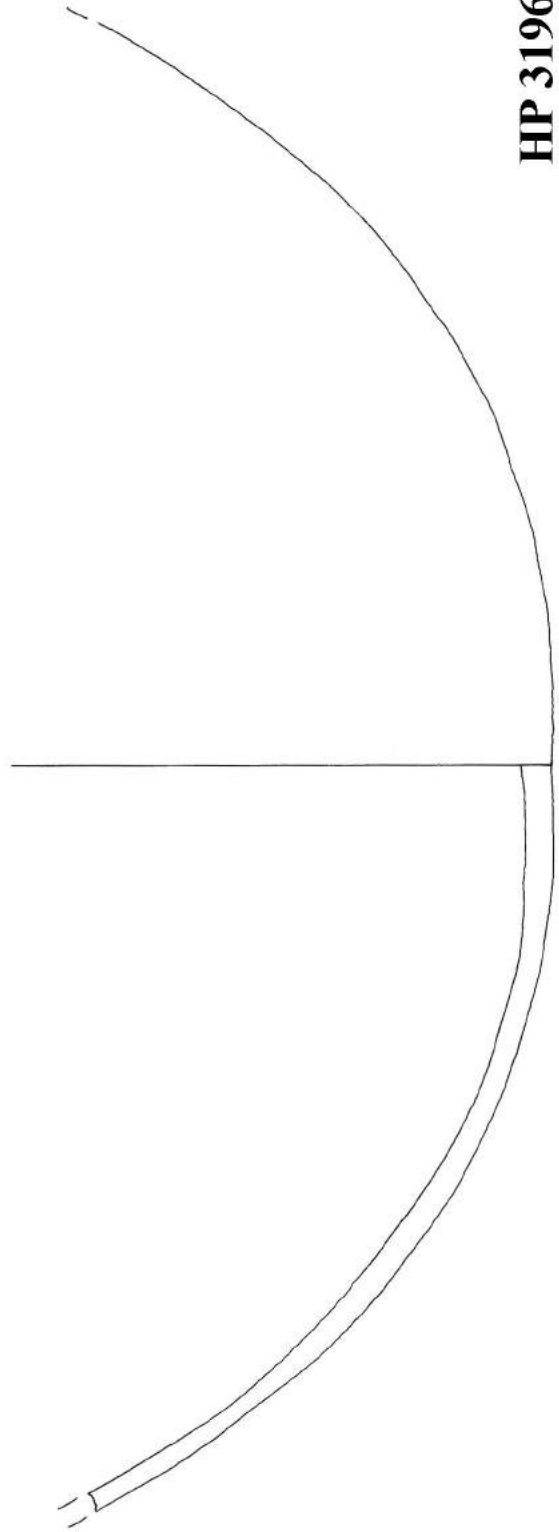
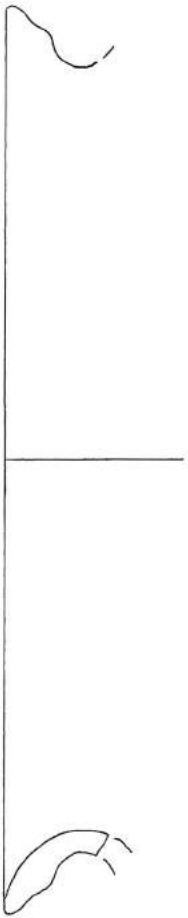

HP 3196

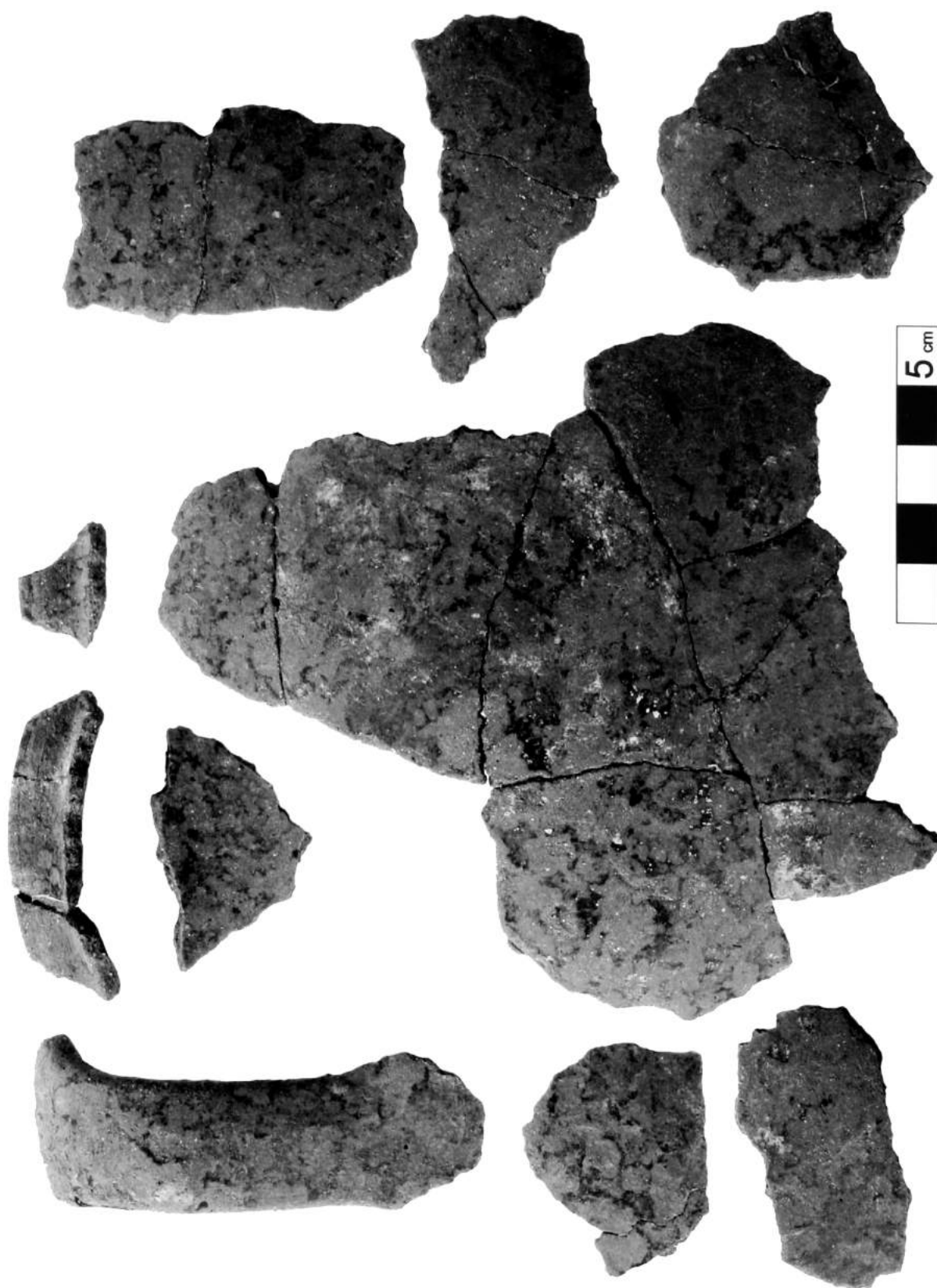

HP 3196

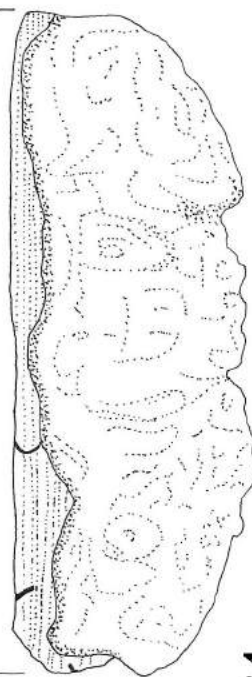
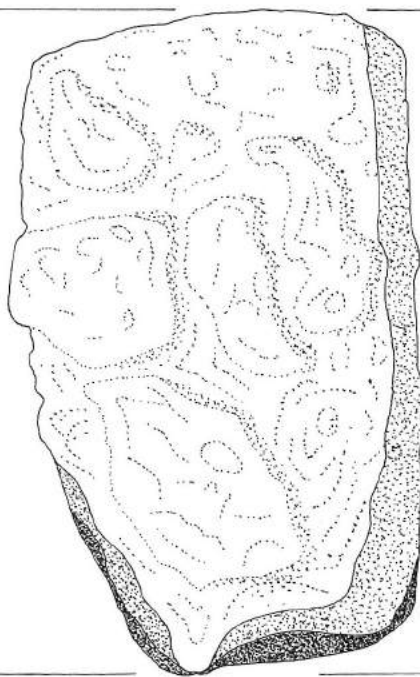
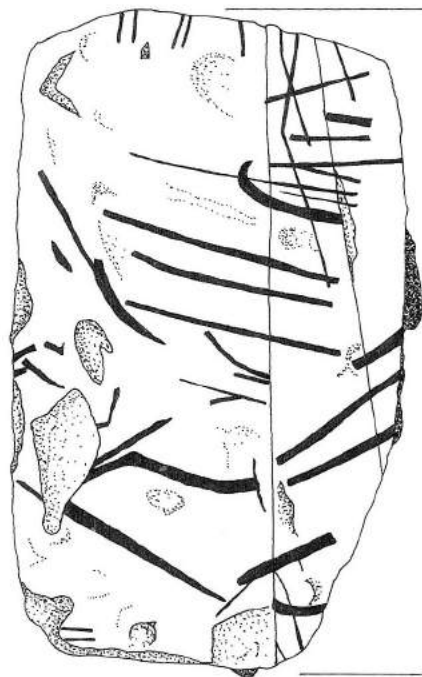

HS 534



Aufsicht

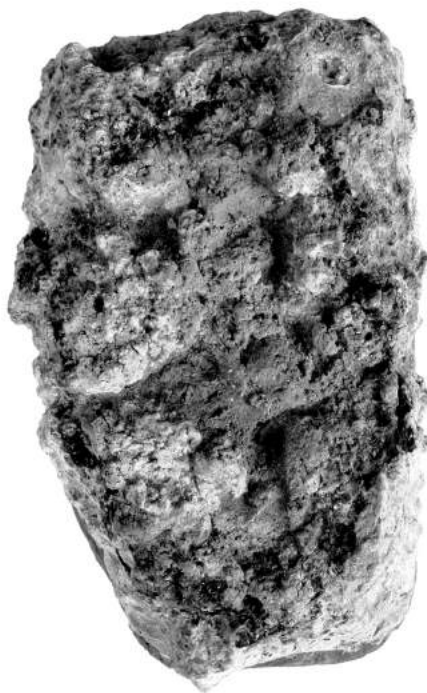

Ansicht von unten

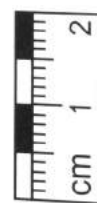

Seitenansicht







HV 318



HV 317





HV 329

Beilagen

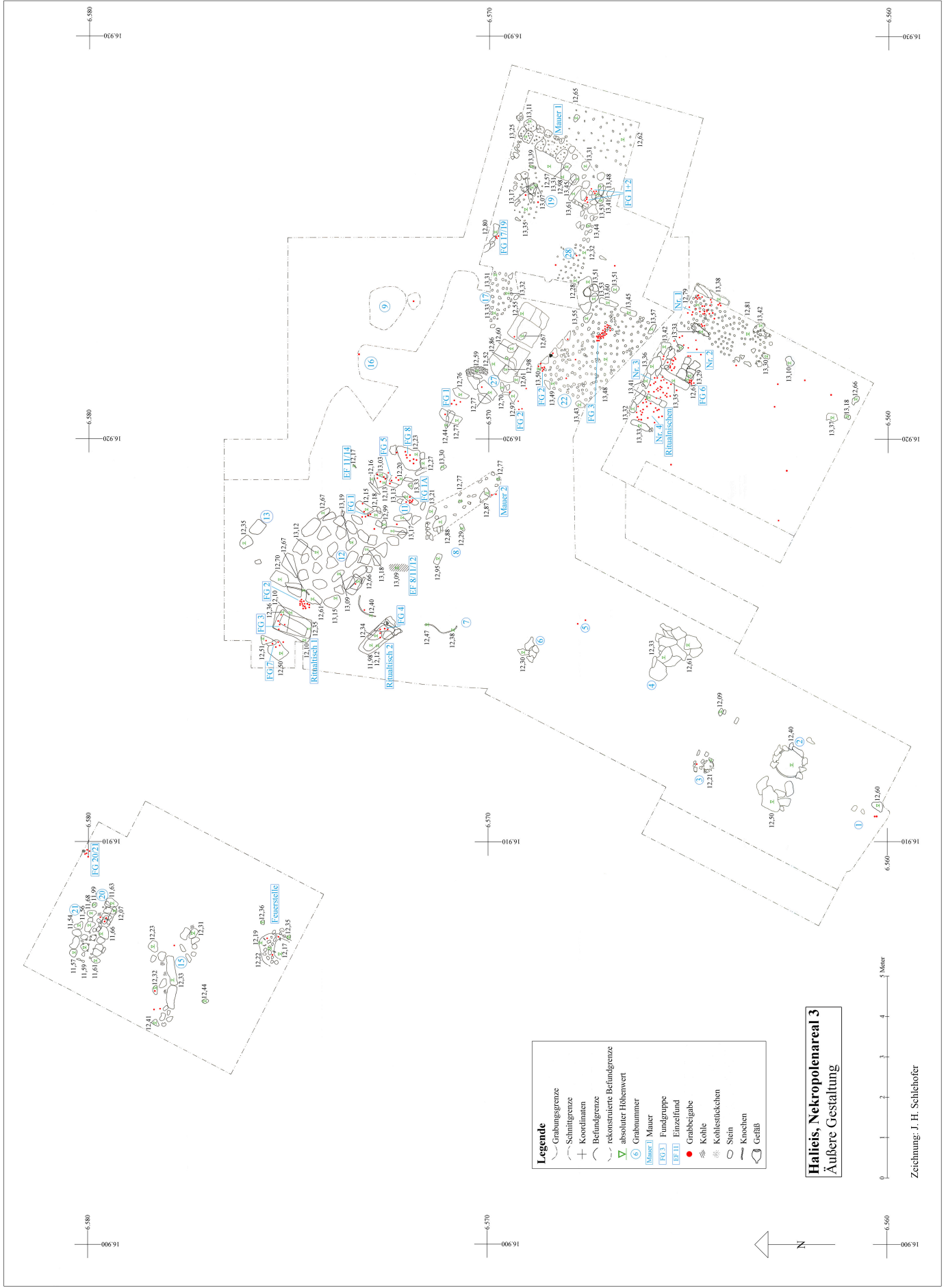

Haliëis, Nekropolenareal 3
Äußere Gestaltung

- Legende**
- Grabsgrenze
 - Schnittgrenze
 - Koordinaten
 - Befundgrenze
 - rekonstruierte Befundgrenze
 - absoluter Höhenwert
 - Grabnummer
 - Mauer
 - Fundgruppe
 - Einzelgrab
 - Grabbeigabe
 - Kohle
 - Kohlestückchen
 - Stein
 - Knochen
 - Gefäß

0 1 2 3 4 5 6 7 8 9 10 Meter

Zeichnung: J. H. Schlehofer

Beilage 1: Haliëis, Nekropolenareal 3, Oberirdische Gestaltung

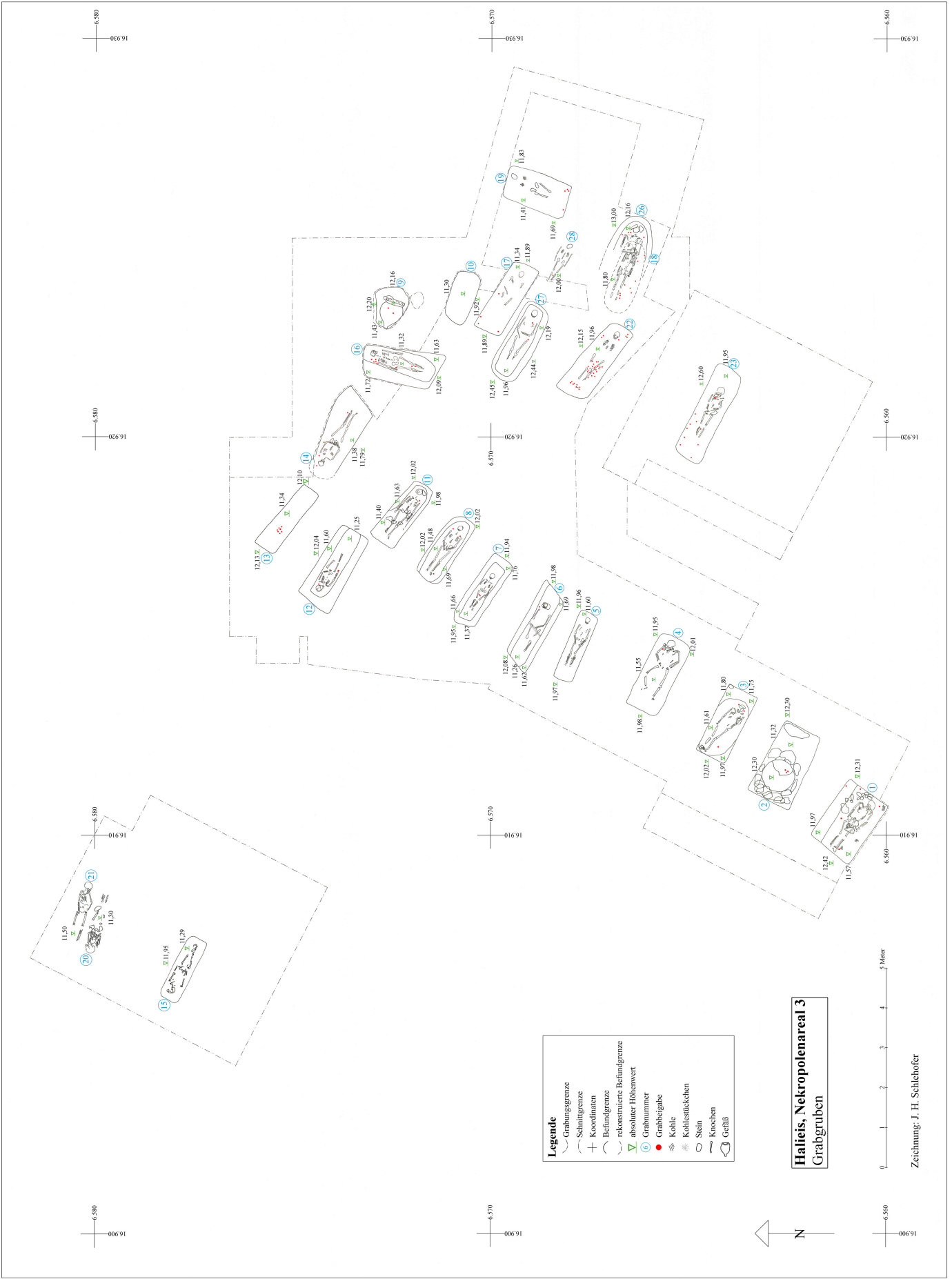

Legende

	Graabungsgrenze
	Schnittgrenze
	Koordinaten
	Befundgrenze
	rekonstruierte Befundgrenze
	absoluter Höhenwert
	Grabnummer
	Grabbeigabe
	Kohlestückchen
	Stein
	Knochen
	Gefäß

Halles, Nekropolenteil 3, Grabgruben

0 1 2 3 4 5 Meter

Zeichnung: J. H. Schlehofer

Beilage 2: Halles, Nekropolenteil 3, Grabgruben

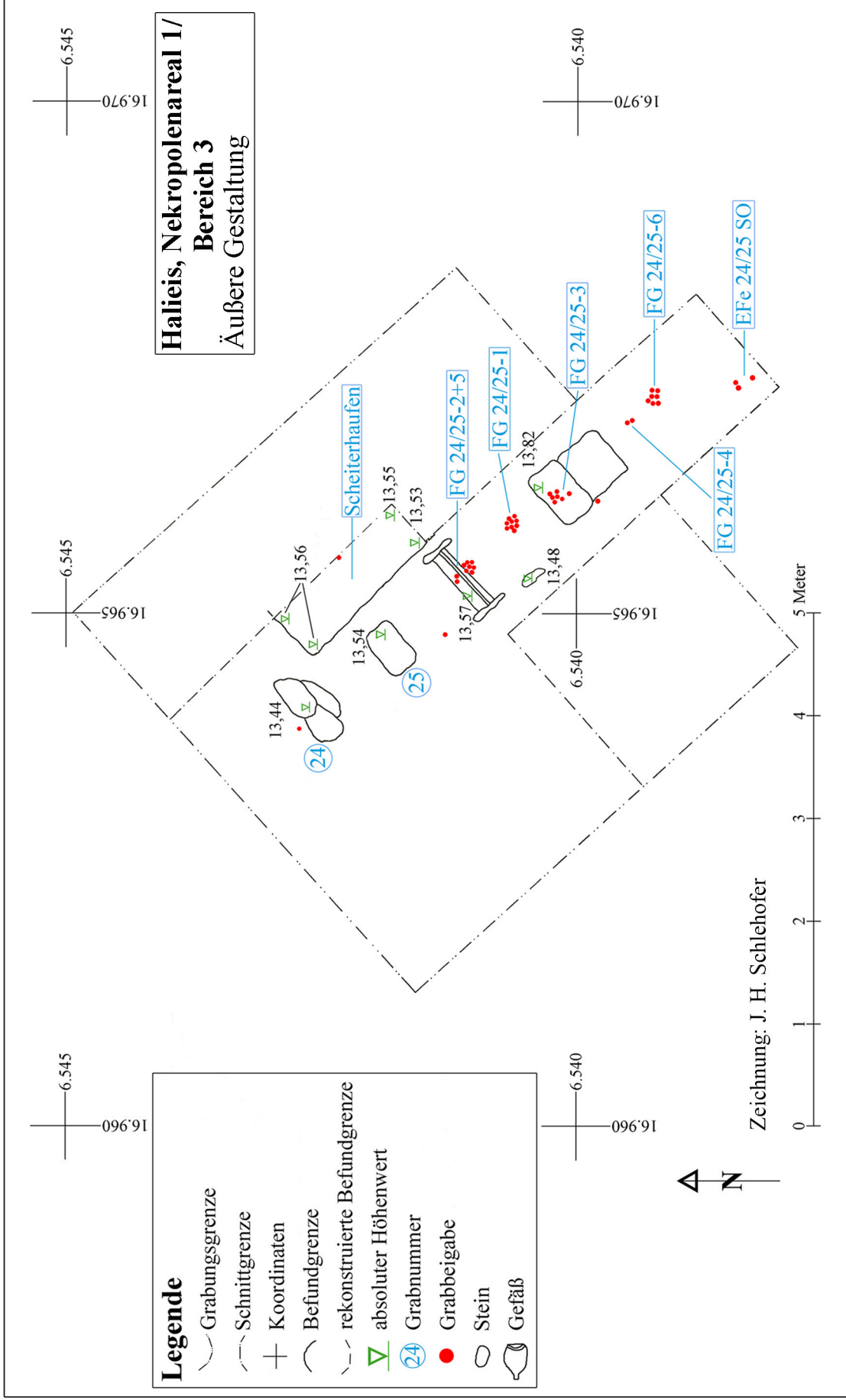

Beilage 3: Halieis, Nekropolenareal 1 / Bereich 3, Oberirdische Gestaltung

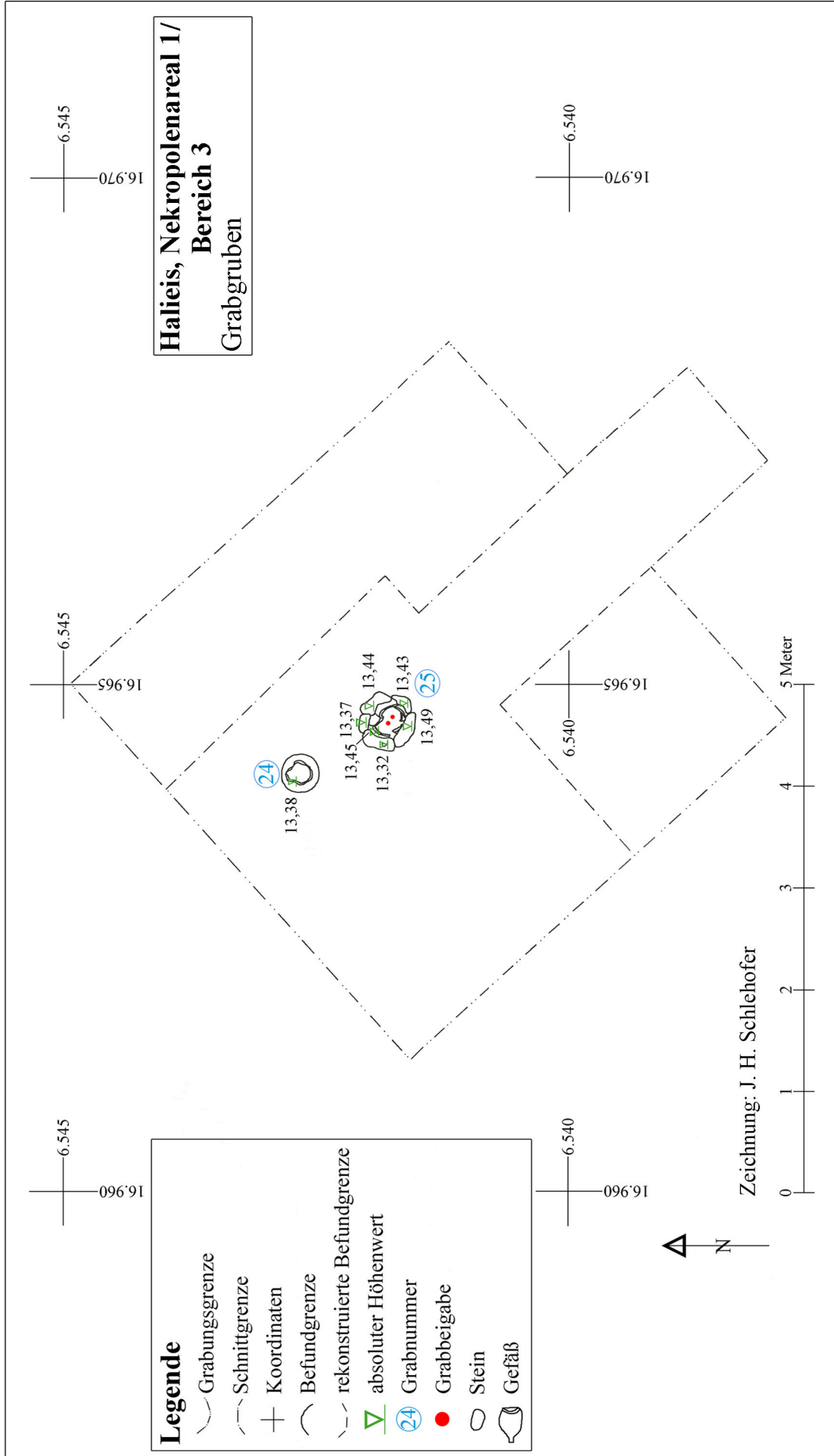

Beilage 4: Halieis, Nekropolenareal 1 / Bereich 3, Grabgruben

Halleis, Areal 1 / Bereich 3	Bestandteil		anthropologische Analyse		oberirdische Markierung		postlunarer Ritus		Grabgrube		Bestandteil		Feinkeramik		Grobkeramik		Feinkeramik		Metall		Terraotta	
	Bestandteil	Bestandteil	Bestandteil	Bestandteil	Bestandteil	Bestandteil	Bestandteil	Bestandteil	Bestandteil	Bestandteil	Bestandteil	Bestandteil	Bestandteil	Bestandteil	Bestandteil	Bestandteil	Bestandteil	Bestandteil	Bestandteil	Bestandteil	Bestandteil	Bestandteil
Grab 1	X	X	M	35-44	103/90	X	X	X	12-42	1,21	NW	0,95	X	X	X	X	X	X	X	X	X	Grab 1
Grab 2	X	X	F	45-		X	X	X	12,30	1,18	NW-GS	1,16	0,98	X	X	X	X	X	X	X	X	Grab 2
Grab 3	X	X	F	40-45	143/90	X	X	X	12,02	0,79	NW-GS	1,84	0,80	0,41	X	X	X	X	X	X	X	Grab 3
Grab 4	X	X	M	35-57	116/31	X	X	X	12,01	1,06	NW-GS	2,02	0,77	0,46	X	X	X	X	X	X	X	Grab 4
Grab 5	X	X	M	50-		X	X	X	11,97	0,99	NW-GS	1,82	0,50	0,37	X	X	X	X	X	X	X	Grab 5
Grab 6	X	X	F	20-		X	X	X	11,98	1,04	NW-GS	2,04	0,76	0,82	X	X	X	X	X	X	X	Grab 6
Grab 7	X	X	F	20-		X	X	X	12,02	0,81	NW-GS	2,04	0,76	0,82	X	X	X	X	X	X	X	Grab 7
Grab 8	X	X	K	34-40		X	X	X	12,02	0,81	NW-GS	2,04	0,76	0,82	X	X	X	X	X	X	X	Grab 8
Grab 9	X	X	K	5,5		X	X	X	12,20	1,06		1,08	0,98	0,77	X	X	X	X	X	X	X	Grab 9
Grab 10	X	X	F	50-55		X	X	X	11,92	0,62	NW-GS	1,34	0,62	0,62	X	X	X	X	X	X	X	Grab 10
Grab 11	X	X	F	1,30		X	X	X	12,02	1,93	NW-GS	1,80	0,71	0,62	X	X	X	X	X	X	X	Grab 11
Grab 12	X	X	K	9,5-10		X	X	X	12,04	1,94	NW-GS	2,14	0,95	0,79	X	X	X	X	X	X	X	Grab 12
Grab 13	X	X	X			X	X	X	12,00	1,04	NW-GS	1,90	0,58	0,79	X	X	X	X	X	X	X	Grab 13
Grab 14	X	X	M	60-7		X	X	X	11,79	0,61	NW-GS	2,20	1,00	0,35	X	X	X	X	X	X	X	Grab 14
Grab 15	X	X	M	50-		X	X	X	12,02	0,98	NW-GS	2,20	0,53	0,69	X	X	X	X	X	X	X	Grab 15
Grab 16	X	X	M	20-22		X	X	X	11,89	1,99	NW-GS	1,75	0,72	0,55	X	X	X	X	X	X	X	Grab 16
Grab 17	X	X	M	50-	16/94	X	X	X	11,89	1,99	NW-GS	1,75	0,72	0,55	X	X	X	X	X	X	X	Grab 17
Grab 18	X	X	F	20-		X	X	X	12,05	1,98	NW-GS	1,64	0,98	0,42	X	X	X	X	X	X	X	Grab 18
Grab 19	X	X	M	16	sat. 155	X	X	X	11,907	0,88	NW-GS	1,65	0,90	0,607	X	X	X	X	X	X	X	Grab 19
Grab 20	X	X	M	60-		X	X	X	11,907		NW-GS				X	X	X	X	X	X	X	Grab 20
Grab 21	X	X	F	20-		X	X	X	12,15	1,64	NW-GS	2,17	0,80	0,19	X	X	X	X	X	X	X	Grab 21
Grab 22	X	X	F	ca. 5		X	X	X	12,15	1,64	NW-GS	2,17	0,80	0,19	X	X	X	X	X	X	X	Grab 22
Grab 23	X	X	F	25-50/77		X	X	X	13,60	1,36	NW-GS	2,25	0,74	0,65	X	X	X	X	X	X	X	Grab 23
Grab 24	X	X	K	22/40		X	X	X	13,40	0,42		0,63	0,38	0,37	X	X	X	X	X	X	X	Grab 24
Grab 25	X	X	X			X	X	X	13,50	0,42		0,63	0,38	0,37	X	X	X	X	X	X	X	Grab 25
Grab 26	X	X	F	16-18		X	X	X	13,00	1,30	NW-GS	1,04	1,10	0,85	X	X	X	X	X	X	X	Grab 26
Grab 27	X	X	F	60-		X	X	X	12,45	1,02	NW-GS	2,08	0,80	0,51	X	X	X	X	X	X	X	Grab 27
Grab 28	X	X	M	20-		X	X	X	12,35	0,99	NW-GS	1,10	0,40		X	X	X	X	X	X	X	Grab 28
Schieferhaufen	X	X	F	20-		X	X	X	13,507	0,40	NW-GS	1,60	0,54	0,22	X	X	X	X	X	X	X	Schieferhaufen

Halleis, Areal 1 / Bereich 1 und 2	Bestandteil		anthropologische Analyse		oberirdische Markierung		postlunarer Ritus		Grabgrube		Bestandteil		Feinkeramik		Grobkeramik		Feinkeramik		Metall		Terraotta	
	Bestandteil	Bestandteil	Bestandteil	Bestandteil	Bestandteil	Bestandteil	Bestandteil	Bestandteil	Bestandteil	Bestandteil	Bestandteil	Bestandteil	Bestandteil	Bestandteil	Bestandteil	Bestandteil	Bestandteil	Bestandteil	Bestandteil	Bestandteil	Bestandteil	
Grab 1	X	X	M	35-44	103/90	X	X	X	12,42	1,21	NW	0,95	X	X	X	X	X	X	X	X	X	Grab 1
Grab 2	X	X	F	45-		X	X	X	12,30	1,18	NW-GS	1,16	0,98	X	X	X	X	X	X	X	X	Grab 2
Grab 3	X	X	F	40-45	143/90	X	X	X	12,02	0,79	NW-GS	1,84	0,80	0,41	X	X	X	X	X	X	X	Grab 3
Grab 4	X	X	M	35-57	116/31	X	X	X	12,01	1,06	NW-GS	2,02	0,77	0,46	X	X	X	X	X	X	X	Grab 4
Grab 5	X	X	M	50-		X	X	X	11,97	0,99	NW-GS	1,82	0,50	0,37	X	X	X	X	X	X	X	Grab 5
Grab 6	X	X	F	20-		X	X	X	11,98	1,04	NW-GS	2,04	0,76	0,82	X	X	X	X	X	X	X	Grab 6
Grab 7	X	X	F	20-		X	X	X	12,02	0,81	NW-GS	2,04	0,76	0,82	X	X	X	X	X	X	X	Grab 7
Grab 8	X	X	K	34-40		X	X	X	12,02	0,81	NW-GS	2,04	0,76	0,82	X	X	X	X	X	X	X	Grab 8
Grab 9	X	X	K	5,5		X	X	X	12,20	1,06		1,08	0,98	0,77	X	X	X	X	X	X	X	Grab 9
Grab 10	X	X	F	50-55		X	X	X	11,92	0,62	NW-GS	1,34	0,62	0,62	X	X	X	X	X	X	X	Grab 10
Grab 11	X	X	F	1,30		X	X	X	12,02	1,93	NW-GS	1,80	0,71	0,62	X	X	X	X	X	X	X	Grab 11
Grab 12	X	X	K	9,5-10		X	X	X	12,04	1,94	NW-GS	2,14	0,95	0,79	X	X	X	X	X	X	X	Grab 12
Grab 13	X	X	X			X	X	X	12,00	1,04	NW-GS	1,90	0,58	0,79	X	X	X	X	X	X	X	Grab 13
Grab 14	X	X	M	60-7		X	X	X	11,79	0,61	NW-GS	2,20	1,00	0,35	X	X	X	X	X	X	X	Grab 14
Grab 15	X	X	M	50-		X	X	X	12,02	0,98	NW-GS	2,20	0,53	0,69	X	X	X	X	X	X	X	Grab 15
Grab 16	X	X	M	20-22		X	X	X	11,89	1,99	NW-GS	1,75	0,72	0,55	X	X	X	X	X	X	X	Grab 16
Grab 17	X	X	M	50-	16/94	X	X	X	11,89	1,99	NW-GS	1,75	0,72	0,55	X	X	X	X	X	X	X	Grab 17
Grab 18	X	X	F	20-		X	X	X	12,05	1,98	NW-GS	1,64	0,98	0,42	X	X	X	X	X	X	X	Grab 18
Grab 19	X	X	M	16	sat. 155	X	X	X	11,907	0,88	NW-GS	1,65	0,90	0,607	X	X	X	X	X	X	X	Grab 19
Grab 20	X	X	M	60-		X	X	X	11,907		NW-GS				X	X	X	X	X	X	X	Grab 20
Grab 21	X	X	F	20-		X	X	X	12,15	1,64	NW-GS	2,17	0,80	0,19	X	X	X	X	X	X	X	Grab 21
Grab 22	X	X	F	ca. 5		X	X	X	12,15	1,64	NW-GS	2,17	0,80	0,19	X	X	X	X	X	X	X	Grab 22
Grab 23	X	X	F	25-50/77		X	X	X	13,60	1,36	NW-GS	2,25	0,74	0,65	X	X	X	X	X	X	X	Grab 23
Grab 24	X	X	K	22/40		X	X	X	13,40	0,42		0,63	0,38	0,37	X	X	X	X	X	X	X	Grab 24
Grab 25	X	X	X			X	X	X	13,50	0,42		0,63	0,38	0,37	X	X	X	X	X	X	X	Grab 25
Grab 26	X	X	F	16-18		X	X	X	13,00	1,30	NW-GS	1,04	1,10	0,85	X	X	X	X	X	X	X	Grab 26
Grab 27	X	X	F	60-		X	X	X	12,45	1,02	NW-GS	2,08	0,80	0,51	X	X	X	X	X	X	X	Grab 27
Grab 28	X	X	M	20-		X	X	X	12,35	0,99	NW-GS	1,10	0,40		X	X	X	X	X	X	X	Grab 28
Schieferhaufen	X	X	F	20-		X	X	X	13,507	0,40	NW-GS	1,60	0,54	0,22	X	X	X	X	X	X	X	Schieferhaufen

Beilage 5: Halleis, Areal 1 / Bereich 3 und Areal 3, Befund- und Fundkontexte

Halleis, Areal 1 / Bereiche 1 und 2	Bestandteil		anthropologische Analyse		oberirdische Markierung		postlunarer Ritus		Grabgrube		Bestandteil		Feinkeramik		Grobkeramik		Feinkeramik		Metall		Terraotta	
	Bestandteil	Bestandteil	Bestandteil	Bestandteil	Bestandteil	Bestandteil	Bestandteil	Bestandteil	Bestandteil	Bestandteil	Bestandteil	Bestandteil	Bestandteil	Bestandteil	Bestandteil	Bestandteil	Bestandteil	Bestandteil	Bestandteil	Bestandteil	Bestandteil	
Grab 2	X	X	F	45-		X	X	X	12,30	1,18	NW-GS	1,16	0,98	X	X	X	X	X	X	X	X	Grab 2
Grab 3	X	X	F	40-45	143/90	X	X	X	12,02	0,79	NW-GS	1,84	0,80	0,41	X	X	X	X	X	X	X	Grab 3
Grab 4	X	X	M	35-57	116/31	X	X	X	12,01	1,06	NW-GS	2,02	0,77	0,46	X	X	X	X	X	X	X	Grab 4
Grab 5	X	X	M	50-		X	X	X	11,97	0,99	NW-GS	1,82	0,50	0,37	X	X	X	X	X	X	X	Grab 5

Logos Verlag Berlin

DOI 10.5281/zenodo.1160756